

O'ZBEKISTON RESPUBLIKASI OLIY VA
O'RTA MAXSUS TA'LIM VAZIRLIGI
O'RTA MAXSUS, KASB-HUNAR TA'LIMI MARKAZI

K. Raximqulov, G'. Xo'rozov

SPORT INSHOOTLARI

Kasb-hunar kollejlari uchun o'quv qo'llanma

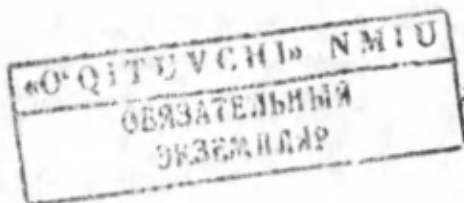

TOSHKENT
«DAVR NASHRIYOTI»
2013

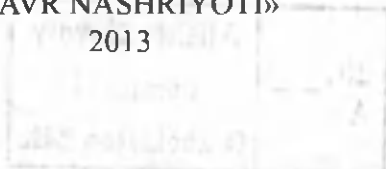

UO'K: 796.028 (075)

KBK: 75.48

R-11

Спорт универсальной

*Oliy va o'rta maxsus kasb-hunar ta'limi o'quv metodik hirlashmalar
faoliyatini muvofiqlashtiruvchi Kengash nashrga tavsiya etgan*

Taqrizchilar:

Sh. Qurbonov – *pedagogika fanlari doktori, professor;*

A. Abdiyev – *pedagogika fanlari doktori, professor;*

K.M. Maxkamdjanov – *pedagogika fanlari nomzodi, professor*

Raximqulov K.

Sport inshootlari: kasb-hunar kollejlari uchun o'quv qo'llanma / K. Raximqulov va boshq.; O'zbekiston Respublikasi Oliy va o'rta maxsus ta'lim vazirligi; O'rta maxsus, kasb-hunar ta'limi markazi. – Toshkent: «Davr nashriyoti» – 2013. -160 bet.

I. Xo'rozov G'.

ISBN 978-9943-4092-62

Mazkur o'quv qo'llanma pedagogika kasb-hunar kollejlari uchun mo'ljallangan bo'lib, unda sport inshootlari, ularning turlari, ularni qurish va foydalanishga qo'yiladigan talablar haqida zarur nazariy bilimlar va ularni amalda qo'llay bilish malakalarini shakllantirish ko'zda tutilgan. Qo'llanmada sport inshootlari tarixi haqida ma'lumotlar keltirilgan. Ularning jismoniy madaniyat va sportni rivojlantirish, sog'lom turmush tarzini targ'ib qilishdagi ahamiyati yoritilgan.

*HO 41409
391*

UO'K: 796.028 (075)

KBK: 75.48ya722

ISBN 978-9943-4092-62

Alisher Navoiy

© «Davr nashriyoti», 2013.

2013/100

nomidagi

A

PO238

O'zbekiston MK

KIRISH

O'zbekiston Respublikasi Prezidenti Islom Karimov ta'kidlaganidek, hech bir soha mamlakatni sport kabi dunyoga tez tanita olmaydi.

Aynan shuning uchun ham mamlakatimizda mazkur soha rivojiga davlat siyosati darajasida ahamiyat qaratilmoqda. Jismoniy tarbiya va sportni rivojlantirish, sog'lom turmush tarzini targ'ib qilishga qaratilgan qator huquqiy-me'yoriy hujjatlar qabul qilingan, davlat dasturlari ishlab chiqilgan va ular izchillik bilan amalga oshirib kelinayapti.

Qilingan mehnatlar o'z mevasini berayotganiga esa barchamiz guvohmiz. Keyingi yillarda biror yirik xalqaro sport anjumani mamlakatimiz sportchilari ishtirokisiz o'tmayapti. Olimpia o'yinlari, jahon va Osiyo chempionatlari, Osiyo o'yinlari va boshqa nufuzli musobaqalarda chempion sha'niga mamlakatimiz bayrog'i ko'tarilib, davlatimiz madhiyasi chalinishiga ko'p bora guvoh bo'lib, qalbimiz iftixor tuyg'usi bilan to'lmoqda.

Mustaqillikkacha faqat sanoqli qizu o'g'lonlari xalqaro musobaqa ishtirokchisi bo'lgan o'zbek diyori endilikda nufuzli xalqaro musobaqalar mezboni bo'lishiga butun dunyo sport hamjamiyati odatlanib ulgurdi. Yuksak saviyada tashkil qilingan sport anjumanlariga tashrif buyurgan mutaxassisu sportchilar mamlakatimizda bu borada olib borilayotgan ishlardan hayratini yashira olmayotir.

Bularning barchasi zamirida mamlakatimizda nafaqat sport, balki sport infrastrukturasini rivojlantirishga berilayotgan e'tibor, yaratilayotgan mislsiz imkoniyat va sharoitlar, barpo etilayotgan mahobatli, zamon talablariga to'liq javob bera oladigan inshootlarning aholi, ayniqsa, yosh avlod ixtiyoriga berib qo'yilgani ham sabab bo'lmoqda.

E'tiborlisi, bu inshootlar faqat poytaxtda emas, balki mamlakatimiz viloyatlari, chekka tumanlarida ham barpo etilmoqda. «Barkamol avlod», «Umid nihollari» va «Universiada» uch bosqichli sport musobaqalari o'tkazila boshlaganidan beri ularga mezbonlik qilgan viloyatlarda barpo etilgan muhtasham sport inshoot-

lari nafaqat yurtdoshlarimiz ko'zini quvnatmoqda, balki ularning salomatligi yo'lida xizmat qilmoqda.

Sport inshootlari sport, jumladan, ommaviy sport va jismoniy madaniyat, sog'lom turmush tarzining moddiy-texnik asosini tashkil etadi. Sport inshootlarini barpo etmasdan, ularni takomillashtirmasdan, sportda yuqori natijalarga umid bog'lash qiyin.

«Sport inshootlari» o'quv fani sport pedagogikasining tarkibiy qismi sanaladi. Bunda o'quvchi va talaba yoshlar sport inshootlari, ularning turlari, ularga qo'yiladigan talablar kabi muhim bilim va amaliy ko'nikmalar hosil qiladi.

«Sport inshootlari» fanining maqsadi o'quvchi va talaba yoshlarga sport inshootlari, ularni qurish va foydalanishga qo'yiladigan talablar haqida nazariy bilim berish hamda olingan bilimlarni amalda qo'llay olish ko'nikma va malakalarini hosil qilishdan iborat.

«Sport inshootlari» fanining vazifalari:

– sport inshootlarining sport va jismoniy madaniyatni rivojlantirishdagi o'rni;

– mazkur fan yo'nalishining sport pedagogikasidagi o'rni va ahamiyati;

– sport inshootlari turlari, o'lchamlari, ularni qurishda ishlatiladigan materiallar;

– sport inshootlaridan foydalanish qoidalari;

– sport inshootlarida xavfsizlikni ta'minlashga qo'yiladigan talablar va sh.k. haqida atroflicha bilim berish, amaliy ko'nikma va malaka hosil qilish.

– Mazkur fanni o'qish jarayonida o'quvchilar:

– sport inshooti obyektlarini qurishga qo'yiladigan me'yor va talablar mosligini o'rganishi;

– sport inshootlaridan foydalanishda zarur bo'lgan bilim va amaliy tajribalarni egallashi;

– iqtisodiy va moliyaviy tomondan kamxarajat, oddiy sport inshootlari qurilishini amalda bilishi;

– sport inshootlarini tashkil qilish, loyihalash, qurish, moliyashtirish va foydalanish asoslarini bilishi kerak.

«Sport inshootlari» o'quv fanini mukammal darajada o'zlashtirish uchun sport gigiyenasi, biomexanika, pedagogika, jismoniy tarbiya nazariyasi va metodikasi kabi fanlarga oid bilimlar talab etiladi.

SPORT INSHOOTLARI HAQIDA TUSHUNCHA

Hozirgi kunda respublikamizda sport va jismoniy madaniyatni rivojlantirishga katta e'tibor berilmoqda. Aholi, ayniqsa o'sib ke- layotgan yosh avlodni jismonan sog'lom va ma'nan barkamol qi- lib tarbiyalashda sportning ahamiyati katta. Zero sport va jismoniy tarbiya nafaqat tanani, balki ruhni, irodani tarbiyalaydi.

Jismoniy tarbiya va sport – aholi salomatligini mustahkam- lash, ishchi-xodim, o'quvchi va talabalarning ishchanlik qobili- yatini, mehnat unumdorligini oshirish, ishlab chiqarish kuchlarini rivojlantirishga xizmat qiladi.

Aynan shuning uchun ham mazkur soha rivojiga alohida e'tibor qaratilmoqda. Jismoniy tarbiya va sportni rivojlantirishga oid qo- nun va qarorlar, boshqa me'yoriy hujjatlar va davlat dasturlari qabul qilinib, izchil amalga oshirilmoqda.

«Jismoniy madaniyat va sport to'g'risida» O'zbekiston Res- publikasi Qonuni, O'zbekiston Respublikasi Prezidentining 2009-yil 20-yanvardagi PQ-1042 sonli «O'zbekiston Respub- likasi Xalq ta'limi vazirligi huzuridagi Bolalar sportini rivojlan- tirish jamg'armasining 2009-yil bolalar sport inshootlari, suzish havzalari va musiqa va san'at maktablari qurilish manzilli dasturi- ni tasdiqlash to'g'risida»gi Qarori... Bu kabi me'yoriy-huquqiy hujjatlar ro'yxatini uzoq davom ettirish mumkin.

Bu kabi hujjatlar ijrosini ta'minlash, muhimi, aholi o'rtasida jismoniy madaniyat va sportni, sog'lom turmush tarzini targ'ib qilishda sport inshootlari ham katta ahamiyat kasb etadi. Zamon talablari darajasida jihozlangan sport inshooti har bir insonda sport bilan shug'ullanishga ishtiyoq uyg'ota oladi.

Sport inshootlari bu maxsus faoliyatga mo'ljallangan ko'p qir- rali madaniy sog'lomlashtiruvchi sport majmuasi bo'lib, respub- likamizda sport maydonlari, suzish havzalari, manejlar va boshqa inshootlar o'quv mashqlar hamda ommaviy tadbirlarni o'tkazish joylariga aylangan. Shuningdek, O'zbekiston Respublikasida sport inshootlarini barpo etish umumxalq dasturiga kiritilgan.

Sport inshootlarini qurishda sport talablari e'tiborga olinadi. Inshoot, eng avvalo, o'quv jarayoniga moslashtirilgan, maxsus ventilatsiya, isitish, yoritish tizimlari, mashg'ulot jarayonida ish-

latiladigan jihozlar bilan ta'minlangan bo'lishi lozim. Sport inshootining yechimi funksional, konstruktiv, me'moriy jihatdan uyg'unlashgan bo'lishi muhim.

Yangi sport inshootlarini barpo etishda fan va texnikaning eng so'nggi yutuqlaridan foydalaniladi. Bu inshootlarda salomatlikka zarar yetkazmaydigan, aksincha, uni ta'minlashga xizmat qiladigan konstruktiv, qurilish materiallaridan foydalaniladi.

Yangi qurilgan inshootlardan to'g'ri, samarali foydalanish uchun jismoniy tarbiya va sport muammolarini yaxshi biladigan yosh mutaxassislarga ehtiyoj ko'paymoqda. Shuning uchun sport inshootlarini rejalashtirish, ularni qurishga oid talablarni mukammal egallagan kadrlarni tayyorlash zamon talabidir. Sport obyektlari va inshootlarini qurish hamda ulardan ratsional foydalanish qoidalarini sport instruktorlari, murabbiylar, jismoniy tarbiya o'qituvchilari, yangi sport inshootlari qurilish boshliqlari bilishi shart. Shuning uchun jismoniy tarbiya ta'lim yo'nalishida tahsil olayotgan o'quvchi va talabalar tayyorgarligida «Sport inshootlari» faniga alohida e'tibor berilgan.

Nazorat savollari:

1. Sport inshooti deganda nimani tushunasiz?
2. Zamonaviy sport inshootlaridan qaysilarini bilasiz?
3. Jismoniy madaniyat va sportni rivojlantirishda sport inshootlarining ahamiyati.

QADIMGI DUNYO, O'RTA ASRLAR VA YANGI DAVR SPORT INSHOOTLARI HAQIDA QISQACHA TARIXIY MA'LUMOT

Jismoniy tarbiya va sportning ildizlari uzoq o'tmishga borib taqaladi. Qadim zamonlardan odamlar o'zlarini yovvoyi hayvonlardan himoya qilish, ov qilish va boshqa ehtiyojlarini qondirish uchun jismonan rivojlanishning, boshqacha aytganda, jismoniy madaniyat va sportning ahamiyatini anglab yetgan. Tosh asrida

ham odamlar sport bilan shug'ullanishgan. Hindiston, Arabiston, O'rta Osiyo va Janubiy Amerikada topilgan arxeologik qazilmalar shundan dalolat beradi. Qadim zamonlardan odamlar jismoniy tarbiyaning ahamiyatini yaxshi tushungan.

Tarixdan ma'lumki, Qadimgi Yunonistonda turli sport musobaqalari o'tkazilgan. Dastlabki olimpia o'yinlari aynan Yunoniston zaminida o'tkazilgani hammaga ma'lum. Bu musobaqalarni o'tkazish uchun har bir shaharda sport inshootlari barpo etilgan. Arxeologik qazilmalar ham buni isbotlab bergan. Masalan, Egey dengizi sohillaridagi Krit orolining Miken shahri devor qoldiqlarida har xil o'yin, mashq va tortishuvlar tasvirini ko'rish mumkin. Jismoniy mashqlardan jangchilarni harbiy-jismoniy tayyorlash uchun foydalanilgan. Gomerning «Iliada» va «Odyssey» dostonlarida (yer. old. XII-IX asr) ommaviy yugurish, kurash, mushtlashish, disk uloqtirish, kamondan o'q otish, aravada poygalar batafsil yoritib berilgan.

Yunon stadionining arenasi to'g'ri to'rtburchak shaklida bo'lib, uzunligi 200 m bo'lgan.

Olimpiadagi qadimiy stadionda tomoshabinlar tabiiy Kronos tog'ining tabiiy janubiy qiyaligidan joy olib, stadion arenasi esa tog' yonbag'ridagi kenglikda bo'lgan. Arena atroflarida tuproqdan tepaliklar barpo etilib, ularda ham tomoshabinlar joylashgan. Bu tribunalar taxminan 40 000 kishini o'z bag'riga sig'dira olgan.

Keyinchalik Delf (eramizgacha V asrning ikkinchi yarmida), Afina (eramizgacha IV asrning ikkinchi yarmida), Epidavr (eramizgacha IV asrning birinchi yarmida) va boshqa shaharlarda ham bunday stadionlar bunyod etildi.

Olimpia o'yinlari – Qadimgi Yunoniston jismoniy madaniyati rivojlanishida katta ahamiyat kasb etgan. O'yinlar har 4 yilda muntazam ravishda **Olimpia** shahrida (1-rasm) o'tkazilgan. Ma'lumotlarga ko'ra, bu bayramning boshlanishi eramizdan avvalgi 776-yil boshlariga to'g'ri keladi. Eramizdan avvalgi VII asrda Olimpia mash'alasi yoqilgan va bronzadan yasalgan Ifit diski saqlangan. Diskda olimpia o'yinlarining qonun-qoidalari yozilgan.

Umumyunon olimpiada o'yinlari qarorida aytilishicha, Yunonistonning ko'pgina shaharlarida kichik miqyosda, lekin ijtimoiy-

siyosiy hayotda katta ahamiyatga ega bo'lgan o'yinlar o'tkazib turilgan. Yunonistonning bir qator shaharlarida stadion qoldiqlari topilgan.



1-rasm. Qadimgi Olimpia shahri maketi.

Qadimiy stadionlar uch davrga bo'lingan:

1. Ellenik.
2. Ellenistik.
3. Qadimiy Rim davridagi stadionlar.

Ellenik davr. Mustaqil davlat hisoblangan Qadimgi Yunoniston shaharlari fan, madaniyat va sport sohalarida boshqa davlatlar bilan doim raqobatlashgan. Yaxshi qo'shnichilik munosabatlari va do'stona ruhdagi musobaqalar Qadimgi Gretsiyada jismoniy madaniyat va sport rivojiga katta ta'sir ko'rsatdi.

Yunoniston stadionlari me'moriy shakli, kengligi va landshaftning uyg'unligi bilan ajralib turadi. Ellenik davr stadionlari davlat ijtimoiy hayotida yetakchi rol o'ynagan. Bu davrdagi stadionlar o'rindiqsiz qurilgan.

Ellenistik davrdagi stadionlar ommaviy hayotda katta ahamiyatga ega bo'lgan. Qolaversa, ular shahar aholisi uchun tomosha ko'rsatiladigan inshootga aylangan. Stadion tribunallari uncha

katta bo'lmagan, faqat shahar aholisiga mo'ljallangan. Masalan: 1 000 000 aholi yashaydigan Milet shahridagi stadion shu shahar ichiga qurilgan.

Qadimgi Rim. Ko'pgina stadionlar va sport inshootlarining barpo etilishi Rim imperiyasining shakllanish davriga to'g'ri keladi (eramizning boshi). Bu vaqtda ellenik davr stadionlarining ko'pginasi qayta qurildi. Eramizning ikkinchi asrida Afina va Delfadagi stadionlarni qayta qurishga to'g'ri keldi. Musobaqa qatnashuvchilari sonining ortishi tufayli stadionlar maydoni kengaytirildi va tomoshabinlar uchun marmar tribunalar-o'rindiqlar o'rnatildi. Qadimgi Rim davridagi stadionlarning tribunolari tomoshabinlar uchun qulay bo'lishini ta'minlash maqsadida yarim oy shaklida qurilgan. Bu davrdagi stadionlar me'moriy nuqtayi nazardan tugal obyektlarga aylangan. Eramizdan oldingi birinchi asr Qadimgi Rim inshooti bo'lmish amfiteatr shakllana boshlagan. Amfiteatr, o'z navbatida, zamonaviy sport arenalarining qurilishida muhim ahamiyatga ega bo'lgan.

Amfiteatr (yunonchadan amphitheatre – ikki tomonlama tomosha) ommaviy tomoshalar: teatr spektakllari ko'rsatiladigan Qadimgi Rim monumental binosi hisoblanadi. Amfiteatr – o'rtasidagi maydoni ellips shaklida qurilgan va tomoshabinlar uchun mo'ljallangan sport arenasi, undagi o'rindiqlar pastdan yuqoriga zina shaklida ko'tarilib borgan. Bu amfiteatrlar Pompey shahrida miloddan avvalgi 70-yillarda qurilgan bo'lib 15000 tomoshabinni o'z bag'riga olgan.

Butun dunyoga mashhur Rimdagi Kolizey miloddan oldingi 125-yilda qurilgan bo'lib 50 000 tomoshabinga mo'ljallangan. Kolizey avval uch yarusdan iborat bo'lib, to'rtinchi yarusi eramizning ikkinchi asrida qurib bitkazilgan. Kolizeyda dastlab hayvonlar, keyinchalik esa gladiatorlar janglari o'tkazilgan. Bu yerda, tribuna ostida, juda ko'p sonli xonalar bo'lgan. Undan tashqari, arena ostida hayvonlar uchun qafaslar va boshqa xonalar joylashgan. Kolizeydan 1km uzoqlikda qullar yashaydigan qishloq joylashgan bo'lib, u stadion arenasiga yer osti yo'li bilan tutashgan. Kolizey ustiga brezent qoplama tortilgan bo'lib, u yopiq stadiona aylantirilgan, deb taxmin qilinadi.



a)



b)

**2-rasm. Rimdagi Kolizey xarobalari: a) old tomondan ko‘rinishi;
b) ichki tomondan ko‘rinishi.**

Rimning har bir yirik shahrida Kollizeyga o'xshagan stadionlar bo'lgan. Aravalar poygasiga mo'ljallangan gippodrom deb nomlangan yirik Sirkus Maksimus inshooti alohida ahamiyatga ega. Bu inshoot tribunasiga 250000 gacha tomoshabinni sig'dirgan.

Qadimgi Rimda term (hammom) inshootiga katta e'tibor berilgan. Bu suzish, cho'milish uchun mo'ljallangan yirik suv havzasi bo'lib, eramizning I va II asri oralig'ida qurilgan. Eng yirik va mashhur Dioklentana va Karakalla termi taxminan 120 000 m² maydonda joylashgan bo'lib, uzunligi 337 metr, eni 338 metrni, devorlarining qalinligi 6 metrni tashkil qilgan. Bu termlarda bir vaqtning o'zida 300 odam cho'milish, uqalash, dush, vanna qabul qilish, (sovuq, iliq, issiq) suv havzasida suzish kabi muolajalarni olish imkoniga ega bo'lgan.

Rim termlari o'zining ajoyib bezak va uskunalari bilan ajralib turadi. Bino devorlarni bezash uchun qimmatbaho marmar ishlatilgan. Rim yana suv quvurlari va isitgichlar bilan jihozlangan.

Rimda eramizning IV asridan boshlab nasroniy (xristian) dini davlat tomonidan qo'llab quvvatlana boshladi: ko'p ming sonli aholini yig'uvchi Rim tomoshalariga qarshi cherkov faol kurash olib bordi. Asta-sekin milliy madaniyatning pasayishi boshlandi, shu bilan birga jismoniy tarbiya ham inqirozga yuz tutdi. Odam tanasining madaniyati va har tomonlama rivojlanishini inkor etuvchi xristian dinining tarqalishi qadimgi olimlarga mansub ko'pgina yirik sport inshootlarining qonunsiz yemirilishiga sabab bo'ldi. Ayrimlari esa cherkovga aylantirildi.

O'rta asr inshootlari. O'rta asr boshlari jismoniy tarbiyaning butunlay pasayib ketishi bilan tavsiflanadi. Bunga sabab, avvalo, xristian dini vakillari, ruhoniylardir. Xristian dini odam tanasining madaniyati va har tomonlama rivojlanishini inkor etgan. Davlat dini bo'lishi bilan xristianlik juda ko'p stadionlar va sport inshootlari qonunsiz yemirilishiga sabab bo'ldi.

X–XI asrlarda sekin-asta sport o'yinlari va mashqlar rivojlana boshladi. Bunga XI asrda boshlangan Sharqning savdo istilosi, bordi-keldi yurishlar va ritsarlikning paydo bo'lishi sabab bo'ldi. Yurishdan bo'shagan vaqtlarda ritsarlar asosan harbiy mashqlar bajarardi va turnirlarda qatnashardi. Ritsarlar musobaqalari alohida qoidaga ega bo'lgan. Turli o'yinlar saroy hovlisida o'tkazilgan.

O'rta asrlarda jismoniy mashqlarning o'rgatilishidan asosiy maqsad ritsarlarni urushga, jangga tayyorlash edi.

Rivojlangan feodal jamiyatda (X-XI asrlar) sinfiy kurash ta'siri ostida xalq jismoniy madaniyati (shaharliklar va dehqonlar) va ustun turuvchi sinf jismoniy madaniyati (feodallar, ritsarlar) shakllanadi. XV-XVI asrlarda to'p o'yinlari paydo bo'ldi. O'yinlar uchun maydoncha va joylar, shaharliklar uchun sayrgohlarda, ziyolilarga xiyobonlarda har xil tomosha shoxobchalari qurildi. Bularga: Rimdagi Villa Montalno (XVI asr) suzish havzasini, Florensiyadagi Boboli bog'i amfiteatrini (XVII asr) misol qilib keltirish mumkin.

Yevropaning ba'zi mamlakatlarida nayzabozlar va to'p o'yinlari uchun zallar, kamonda o'q otish uchun maydon va maydonchalar qurilishi olib borildi. O'rta Osiyoda ham sport o'yinlari rivojlangan. Bu o'yinlarga chavondoqlik, kamondan o'q uzish, kurash, ko'pkari, qilichbozlik va boshqa ko'plab sport turlarini kiritish mumkin.

Nazorat savollari:

1. Sport inshootlarini davrlashtirish haqida nima bilasiz?
2. Qadimgi Yunoniston sport inshootlari.
3. Qadimgi Rim sport inshootlari.

HOZIRGI ZAMON SPORT INSHOOTLARI

Yevropa mamlakatlarida ishlab chiqarish va sanoatning jadal rivojlanishi yirik sport inshootlarini barpo etish imkonini berdi. XIX asrga kelib, yirik sport inshootlari qurila boshladi. Shulardan biri 1806–1807-yil qurilgan Milan katta sport arenasidir.

XIX asr o'rtalarida Yevropada katta sport zallarga ega bo'lgan binolar (vokzallar, universal magazinlar va boshqalar) qurilgan. Sport zallari va maydonlari paydo bo'lgan. Yevropaning turli mamlakatlarida ommaviy sport inshootlari qurilishi sport jamiyatlari, klublari, o'rtasida aloqa o'rnatilgan, turli mamlakatlar bilan sport aloqalari rivojlangan hamda Olimpia o'yinlari o'tkazila boshlagan davrdan, ya'ni XIX asr oxirlaridan boshlandi.

Bu davrda stadionlar, sport zallarigina emas, balki velotreklar, trampolinlar, qishki va suv sport turlari uchun ham inshootlar qurilgan. Olimpia sport inshootlarini o'rganishda, ularga qo'yilgan asosiy texnologik talablarni tushunib, davr o'tgan sayin turli mamlakatlardagi sport inshootlarining qurilishi rivojlanib borganini ko'ramiz.

Quyida yangi davr Olimpia inshootlariga qisqacha ma'lumot beramiz.

I Olimpiada o'yinlari 1896-yilda Gretsiyaning Afina shahrida bo'lib o'tdi. Olimpiada boshlanishigacha qadimgi Afina stadioni qayta shakllangan. Biroq stadionda futbol maydoni bo'lmagan. Asosan stadion arenalarida gimnastika, yengil atletika (100, 400, 800 va 1500 m ga yugurish, 110 m ga to'siqlar osha yugurish, sakrash, disk uloqtirish) musobaqalari o'tkazilgan.



3-rasm. Gretsiyaning Afina shahridagi «Panafiney» stadioni.

II Olimpiada o'yinlari 1900-yilda Fransiyaning Parijdagi Bulon o'rmonida bo'lib o'tdi. II Olimpia o'yinlari ochilishiga hech qanday maxsus sport inshooti qurilmagan.

Bulon o'rmoni tekisligida faqatgina 313 m uzunlikka yugurish yo'lakchalari belgilangan bo'lib, disk uloqtirish shu o'rmonning boshqa maydonchasida bajarilgan. Hozir u esdalik sifatida temir beton to'siq bilan to'silgan.

III Olimpiada o'yinlari Amerikaning Sent-Luis shahrida 1904-yilda bo'ldi. Sent-Luisda ham hech qanday maxsus sport inshooti qurilmagan.

IV Olimpia o'yinlari 1908-yilda Angliyaning London shahrida bo'lgan. London stadioni eramizning birinchi Olimpiada stadioni hisoblanib, unga 70 000 tomoshabin sig'gan. Stadionda futbol maydoni, yugurish yo'lakchasi, velotrek, suv havzasi bo'lgan.

V Olimpiada o'yinlari 1912-yilda Shvetsiyaning Stokgolm shahrida o'tkazilgan. Stokgolmda juda qulay stadion qurilgan bo'lib, u bizning kunlarimizgacha saqlanib qolgan. Unda futbol maydoni va yugurish yo'lakchasi mavjud. Yugurish yo'lagi tuproq qoplamali bo'lib, start va finish chizig'idan tashqari hech qanday belgi bo'lmagan. Stadion arenasi chim o'tli qoplamadan iborat. Yadro uloqtirish joyi tuproqli bo'lib, sportchi tushadigan joyi chim o'tli qoplama bo'lgan. Langarcho'p bilan balandlikka sakrashda sportchi tushadigan chuqurlik qipiq bilan to'ldirilgan. Sakrash uchun qo'llanadigan langarcho'p bambukdan yasalgan.

VI Olimpiada o'yinlari 1916-yilda Germaniyaning Berlin shahrida bo'lishi kerak edi. Urush tufayli u o'tkazilmagan. Ammo nemislar Gryunevaldega stadion qurishgan. Stadiondagi futbol maydoni 120 m x 70 m, yugurish yo'lagi 600 metr, velotrek esa 660 metrni tashkil qilgan. Stadion juda noqulay bo'lganligi sababli, keyinchalik qayta ta'mirlangan.

VII Olimpiada o'yinlari 1920-yilda Belgiyaning Antverpen shahrida o'tgan. Antverpen stadionining uzun yoy shaklidagi tribunallari o'ziga 6000 tomoshabinni sig'dirgan. Tribunaning g'arbiy qismida tomoshabinni yomg'irdan to'suvchi moslama bo'lgan.

VIII Olimpiada o'yinlari 1924-yilda Parij shahrida bo'lgan. Olimpiada uchun «Kolomb» stadioni qurilgan. Stadionda 450 metrlik yugurish yo'lagi bo'lib, bu sportchilar uchun noqulay bo'lgan. Shu sababli boshqa foydalanilmagan. «Kolomb» stadioni yirik sport kompleksi bo'lib, unda asosiy sport maydoni, suzish

havzasi, tennis korti, har xil mashq va yordamchi sport inshootlari bo'lgan.

IX Olimpiada o'yinlari 1928-yilda Gollandiyaning Amsterdam shahrida bo'lgan. Amsterdam stadionida bosh arenadan tashqari futbol maydoni va 7000 o'rinli tennis korti, 50m x 18metrli suzish havzasi va har xil sport turlari bilan shug'ullanish uchun maydonchalar bo'lgan. Asosiy sport maydoni yonida kurash, gimnastika, qilichbozlik va boks uchun sport zallari joylashgan. Stadion hududida yengil avtomashinalar va velosipedlar uchun turish joyi ham bo'lgan. Asosiy arena tribunasiga oldiniga 40 000 tomoshabin sig'ib, undan 16 000 nafari musobaqalarni tik turib tomosha qilgan. Keyinchalik tribunadagi o'tirish joylari 60 000 ga yetkazilgan. Tribuna osti bo'shlig'iga yordamchi sport inshootlari joylashtirilgan.

X Olimpiada o'yinlari 1932-yilda Amerika Qo'shma Shtatlarining Los-Anjeles shahrida bo'lgan. **X Olimpiada** uchun juda yirik 100 000 o'rinli Los-Anjeles stadioni qurilgan. Uning arenasida 105x70 metrli futbol maydoni, atrofida 40 metr va 450 metrli yugurish yo'lagi bo'lib, asosiy maydondan tashqari ochiq suv havzasi ham qurilgan.



4-rasm. Los-Anjeles shahridagi stadion.

XI Olimpiada o'yinlari 1936-yilda Germaniyaning Berlin shahrida bo'lgan. Bu Olimpiadada Grenevald stadioni vayronasi o'rniga 100 000 o'rinli Berlin stadioni qurilgan yerda birinchi marta sopol aralashmasidan yugurish yo'lagi qurilgan. Unda D.Suens 100 m li masofani 10,2 sek yugurib o'tgan. Berlin stadioni 90 ga (gektar) maydonni egallab, unda asosiy sport maydonidan tashqari ochiq suzish havzasi, gimnastika zallari, futbol maydoni va mashq qilish maydonlari bo'lgan.

XII Olimpiada o'yinlari 1940-yilda Finlyandiyaning Xelsinki shahrida bo'lishi kerak edi, ammo bo'lmagan.

XIII Olimpiada o'yinlari 1944-yilda Angliyaning London shahrida bo'lishi kerak edi. Ikkinchi jahon urushi sababli olimpiada o'tkazilmagan.

XIV Olimpiada o'yinlari 1948-yilda Angliyaning London shahrida bo'lib o'tdi. Olimpiada uchun alohida stadion qurilmagan, sababi ikkinchi jahon urushi mamlakatni iqtisodiy qiyin ahvolga olib kelgan edi.

XV Olimpiada o'yinlari 1952-yilda Finlyandiyaning Xelsinki shahrida bo'lgan. Xelsinkiidagi Olimpiada stadioni 1940-yildan 1952-yilgacha qurilgan. Asosiy sport maydonlari tribunasiga 60 000 tomoshabin sig'gan. Sport arenasida 105x70 m li futbol maydoni, 400 metrli sopol qoplamali yugurish yo'lagi va yana ochiq suzish havzasi, katta sport zali, shug'ullanish maydonlari, yengil atletika yadrolari bo'lgan.

XVI Olimpiada o'yinlari 1956-yilda Avstraliyaning Melburn shahrida bo'lib o'tgan. Olimpiadagacha Melburn stadioni qayta ta'mirlangan temir-betonli tribunalarining soni 100 000 o'ringa keltirilgan. Sport maydonida uch qatorli 400 m li yugurish yo'lagi bo'lib, uning ustki qoplamasi Angliyadan keltirilgan. Ammo uning sifati uncha yuqori bo'lmagani sababli, o'yinlardan so'ng olib tashlangan.

XVII Olimpiada o'yinlari 1960-yilda Italiyaning Rim shahrida bo'lgan. Olimpiadagacha Rimning har bir rayonida har xil sport inshootlar, hamma sport turlari uchun komplekslar qurilib bitkazilgan. Asosiy sport maydoni tribunasiga 80 000 tomoshabin uchun o'rin bo'lib, unda 105x70 m futbol maydoni, sopol qopla-

mali 400 m li yugurish yo'lagi joylashgan. Rim sport inshootlaridan o'zining me'morchiligi va foydalanish jihatdan qulay bo'lgan «Palatso dello Sport» va «Platsetta» larda hozirgacha turli sport o'yinlari, gimnastika va boks musobaqalari o'tkazib kelinadi.

XIII Olimpiada o'yinlari 1964-yilda Yaponiyaning Tokio shahrida bo'lgan. Tokioda juda ko'p sonli o'ziga xos sport inshootlari qurilgan. Tokio markazida asosiy olimpiada shoxobchalari, asosiy stadionlar, Olimpiada bog'i joylashib, unda yopiq maydon, yopiq suzish havzasi, beysbol va regbi uchun stadion bo'lgan. Ikita yopiq universal maydonli Yoglar sport bog'i, Olimpia shaharchasidan iborat bo'lgan. Qolgan sport inshootlari shahardan 20 km tashqariga qurilgan. Tokio stadioni 100 000 tomoshabinga mo'ljallangan.

XIX Olimpiada o'yinlari 1968-yilda Meksikada bo'lgan. Meksika Olimpiadasida musobaqalar o'tkazish uchun 16 ta yirik kompleks va 27 ta mashq qilish uchun majmua barpo qilingan.

XX Olimpiada o'yinlari 1972-yilda GFR Myunxen shahrida o'tkazilgan. Myunxen olimpiadasi shahar markazidan atigi 4 km uzoqlikda o'tkazilib, sport inshootlari ilg'or texnika bilan ta'minlangan.

Olimpiada o'yinlari o'tkaziladigan hududni shahar xiyobonlari va uncha katta bo'lmagan kanal o'rab turardi. Olimpiada sport kompleksi Myunxendan bir necha yuz metr uzoqlikda edi. Olimpiada o'yinlari «Olimpiada o'yinlariga qisqa yo'l» shiori ostida o'tkazilgan.

Myunxenliklar, Rim, Tokio va Mexiko tajribasiga asoslanib, ularnikidan yaxshiroq sport inshootlarini barpo qilish uchun barcha imkoniyatlarni ishga solgan. Natijada, davr talablariga to'liq javob bera oladigan sport arenalari qurib bitkazilgan.

XXI Olimpiada o'yinlari 1976-yilda Kanadaning Monreal shahrida bo'lgan.

Bu Olimpiada uchun sport komplekslari tayyorlanib, unda har xil sport o'yinlari va turlari, jumladan, futbol uchun inshootlar mavjud bo'lgan. Yengil atletika, kurash, qilichbozlik, gimnastika zallari, suv havzalari, eshkak eshish uchun sport komplekslari qurib bitkazilgan.

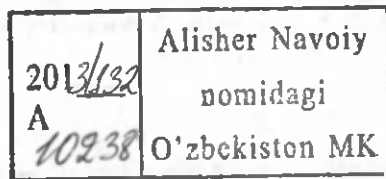



5-rasm. Myunxen shahridagi «Olimpia» stadioni.



6-rasm. Kanadaning Monreal shahridagi «Olimpia» stadioni.

XXII Olimpiada o‘yinlari 1980 yilda Moskvada o‘tkazilgan. Olimpiada o‘tkazish muddati qisqa bo‘lib, uy-joy, ishlab chiqarish korxonalari qurilishi miqdorini pasaytirmasdan 70 ta olimpiada shoxobchasi qurilgan va qayta ta‘mirlangan. Ulardan eng yiriklari: «Olimpiyskiy» sport kompleksi. Krilatskiy yopiq velotreki, Olimpia shaharchasi, Ostankinodagi telekompleks, Izmaylovodagi mehmonxona kompleksi. Parus sport bo‘yicha olimpiada musobaqalarini Tallinda o‘tkazishga yuqori darajada tayyorlik ko‘rilgan. Futbol bo‘yicha dastlabki tur o‘yinlar Sankt-Peterburg, Minsk va Kiyev shaharlardagi stadionlarda o‘tkazilgan.



7-rasm. «Krilatskiy» yopiq velotreki.



8-rasm. Moskvadagi Tinchlik prospektidagi «Olimpiyskiy» sport kompleksining suzish havzasi.

XXIII Olimpiada o'yinlari 1984-yil Los-Anjelesda o'tkazildi.

XXIV Olimpiada o'yinlari 1988-yilda Seulda o'tkazilishi e'lon qilindi. Aholi soni jihatidan jahonda oltinchi o'rinda turadigan Janubiy Koreya poytaxti Seul mamlakatning yuragi, davlatning siyosiy, moliyaviy, diplomatik, ilmiy va madaniy markazi hisoblanadi. Seulda 1981-yildan boshlab juda ko'p yangi sport inshootlari qurildi. Shu jumladan, chiroyli Olimpia stadioni qurilib ishga topshirildi. Bundan tashqari ko'p eski stadionlar qayta rekonstruksiya qilindi va ta'mirlandi.

1988-yildagi Olimpiada 159 mamlakatdan 9633 sportchini qabul qildi. Ular orasida O'zbekistondan ham 9 nafar sportchi bor edi. Vakillarimiz sportning 9 turi bo'yicha bellashdilar. Ularning deyarli barchasi sovrindor bo'lishdi. Tadbirlarga jami 8757 nafar jurnalist jalb qilindi.



9-rasm. Seuldagi «Yamsil» Olimpia stadioni.

XXV yozgi Olimpiada o'yinlari Ispaniyaning eng yirik shaharlaridan biri Barselonada bo'lib o'tdi. Bu shaharga 173 mamlakatdan 15,5 mingdan ortiq vakil tashrif buyurdi. Ular orasida Mustaqil Davlatlar Hamdo'stligi mamlakatlarining 654 dan ortiq vakili bor edi. Bu Olimpiadada O'zbekistondan 17 sportchi ishtirok etdi. Ular sportning 8 turi bo'yicha bellashdilar.

Ma'lumki, jahon sportchilarining mahorati kun sayin oshmoqda. Yoshlar o'rtasida sportga qiziqish o'smoqda. Xalqaro sport musobaqalari faqat sportchilar yoki mutaxassislarnigina emas, balki yirik davlatlarning ham shon-shuhratini oshirmoqda.



**10-rasm. Barselona shahridagi «Luis Kompani»
Olimpia stadioni.**

XXVI Olimpia o'yinlari 1996-yilda Atlanta (AQSh) shahrida bo'lib o'tdi. Musobaqalar zamonaviy olimpiada harakatining 100 yilligiga bag'ishlandi. Bu o'yinlarni o'tkazish uchun yangi sport inshootlari ishga tushirildi. Bir necha stadionlar rekonstruksiya qilindi va ta'mirlandi.

AQSh ning Atlanta shahridagi Olimpia stadionida yangi asr oldi o'yinlari mash'alasi yondirildi. O't oldirish taniqli bokschi Muhammad Ali (Kassius Kley) ga topshirildi.

Olimpia o'yinlarida ba'zi noxush holatlar ro'y berdi. Terrorchilar yashirgan bombaning portlashi oqibatida bir kishi halok bo'ldi, 110 kishi jarohatlandi.

XXVII Olimpiada Sidneyda bo'lib o'tdi va u **XX** asrning so'nggi Olimpiadasi bo'ldi.

Avstraliyada Olimpia o'yinlari birinchi marta 1956-yili yoz davri boshida o'tkazilgan edi. Aynan shu vaziyat deyarli jahonning hamma yetakchi jamoalarining olimpia o'yinlari oldi tayyorgar-

ligi jadvalini tubdan o'zgartirishga majbur qildi. XVI Olimpiada o'yinlariga qurilgan barcha sport inshootlari qaytadan rekonstruksiya qilindi va yangi sport inshootlari qurildi.

Olimpia o'yinlari Sidneyda (Avstraliya) 2000-yilning 15-sentabridan 1-oktabrigacha o'tkazildi. Bu vaqtda ob-havo sharoitlari ham olimpia terma jamoalari uchun qulay va odatiy edi.



A)



B)

11-rasm. Atlantadagi «Atlanta» olimpia stadioni. A) tashqi tomondan ko'rinishi. B) ichki tomondan ko'rinishi.



12-rasm. Avstraliyadagi Melburn Park sport inshootining «Margaret Court Arena» tennis korti.

XXVIII Olimpia o‘yinlari 2004-yil 13–29-avgust kunlari Gretsiyaning Afina shahrida o‘tkazildi. Yozgi Olimpia o‘yinlari ochilish va yopilish marosimlari Afinaning «Olimpia» stadionida bo‘lib o‘tdi.



13-rasm. Afinadagi «Olimpia» stadioni.

Stadion 1982-yili yengil atletika bo'yicha Yevropa chempionatini o'tkazish uchun maxsus qurilgan. Olimpia stadioni avval «*Spiros Luis*» deb nomlangan. Inshoot shaharning shimoliy tomonidagi Marussi tumanida joylashgan. Stadionni qurish ishlari 1980-yili boshlanib, 1982-yili 8-sentabrda tugatilgan.

Olimpia shaharchasi 100 gektar maydonni tashkil etgan. Yangi sport inshootlari qurildi, eskilari esa ta'mirlandi.

XXIX Olimpia o'yinlari 2008-yil 8–24-avgustda Xitoyning Pekin shahrida o'tkazildi. Olimpia o'yinlari tarixida Pekinda o'tkazilgan olimpia o'yinlari eng ko'p xarajatli bo'ldi. Xitoy davlati faqatgina sport inshootlariga 40 milliard dollardan ortiq mablag' sarfladi. Shu vaqtgacha hech qaysi davlat bunchalik ko'p mablag' sarflamagan. Xitoy mamlakati olimpiada o'yinlarini o'tkazish uchun oldiga qo'ygan yuksak vazifani bajarishga erishdi va minglab sportchilarni qabul qilish uchun barcha shart-sharoitlar muhayyo etildi. Har bir qurilgan inshoot Pekinning kichik bir durdonasiga aylandi. Olimpia o'yinlari ochilish marosining texnik qismi mamlakatni so'nggi kosmik texnologiyalari asosida bajarilgan. «*Qush ini*» da o'rnatilgan olimpia chashasining mustahkamligini va chidamliligini tekshirib ko'rish uchun ham xuddi shu texnologiyalar asosida, ya'ni «*Shenchjou*» rusumidagi kosmik uskunasida testdan o'tkazilgan.



14-rasm. Pekindagi Milliy stadion.

Milliy stadion - konstruksiyasi temirdan mohirona to'qilgani uchun «*Qush ini*» deb nomlangan, u Pekin olimpiadasi va Paralimpiada ochilish va yopilish marosimlarini o'tkazish uchun asosiy arena bo'lgan (14-rasm). *Olimpia shaharchasi* - 66 gektar maydonni egallab olgan. Unga Olimpiada o'yinlari vaqtida 16 000 va Paralimpiada o'yinlari vaqtida 7000 sportchi va delegatsiya a'zolari sig'adi.

Nazorat savollari:

1. Zamonaviy sport inshootlari tarixi qachondan boshlangan?
2. Zamonaviy sport inshootlaridan qaysilarini bilasiz?
3. Olimpia o'yinlari uchun maxsus barpo etilgan qaysi sport inshootlarini bilasiz?

O'ZBEKISTON RESPUBLIKASI SPORT INSHOOTLARINING QURILISHI HAQIDA MA'LUMOT

Istiqlol yillarida mamlakatimizda barcha sohalar kabi jismoniy madaniyat va sportni rivojlantirish, sog'lom turmush tarzini targ'ib qilish masalalariga katta e'tibor qaratilmoqda. Zero yurt sog'ligi mamlakatning eng katta boyligi ekani hammaga yaxshi ayon.

Jismoniy madaniyat va sport rivojida yurtimizda ko'plab sport inshootlari barpo etilib, foydalanishga topshirilgani hal qiluvchi omil bo'lmoqda.

Istiqlol yillarida poytaxt Toshkentda barpo etilgan «Jar» sport majmuasi, «Yunusobod» sport majmuasi, «Bunyodkor» stadioni, «Lokomotiv» sport majmuasi zamon talablari darajasida jihozlangani xalqaro sport hamjamiyati tomonidan e'tirof etilmoqda.

Mamlakatimizda dastlabki sport inshootlaridan sanalgan «Paxtakor» stadioni qayta ta'mirlanib, xalqaro musobaqalar o'tkazish uchun moslashtirildi.

Yurtimizda xotin-qizlar sportini rivojlantirishga alohida e'tibor samarasi o'laroq gimnastika majmuasi barpo etildi.

Bolalar va o'smirlar sportini rivojlantirishga ham katta ahamiyat berilmoqda. Barcha viloyatlarda Olimpia zaxiralari kollejlari qurildi, rekonstruksiya qilindi.

Uch bosqichli sport musobaqalari tizimi «Umid nihollari», «Barkamol avlod» va «Universiada» bellashuvlariga mezbonlik qilgan viloyatlarda qator sport inshootlari qurilib, ta'mirlanib va rekonstruksiya qilinib, kelgusida shu viloyat bolalar va o'smirlari ixtiyoriga topshirilmoqda.

Toshkent, Buxoro, Namangan kabi viloyatlar aholisi bu musobaqalarga tayyorgarlik doirasida qurilgan sport inshootlaridan endilikda zo'r mamnuniyat bilan foydalanib kelmoqda.

Nazorat savollari:

1. O'zbekistonda sport inshootlarini barpo etishga ko'rsatilayotgan e'tibor haqida gapirib bering.

2. Viloyatingiz (shahringiz) da barpo etilgan sport inshootlari haqida gapirib bering.

SPORT INSHOOTLARINI TOIFA VA DARAJALARGA BO'LIH

Dunyo sport qurilishi amaliyotida sport inshootlarining yagona tasnifi yo'q. Bir qator mamlakatlarda sport inshootlarini tasnifi va toifalarga bo'lishning o'z uslublari ishlab chiqilgan.

1996-yil 26-martda sport inshootlarini aniq belgilash uchun qisqacha tavsifnomali tasnifi kiritilib tasdiqlandi. Bu yagona tasniflash yordamida sport inshootlarini tabaqalash, hisoboti va pasportizatsiyasi bajariladi. Bu sinflash asosida sport qurilmalari quyidagilarga bo'linadi:

- 1) me'yoriy-rejalashtirilgan va hajmli-konstruktiv tuzilishli;
- 2) hajmli-rejalashtirilgan tuzilishli;
- 3) kengligi hisobga olingan holda qurilgan;
- 4) ishlatilish holatiga qarab qurilgan;
- 5) shahar tipi rejasiga qarab qurilgan;
- 6) foydalanish holati va o'ziga xosligi.

Me'moriy – rejalashtirilgan qiyofali sport inshootlari:

- a) hajmli (kengligi);
- b) tekislikdagi inshootlarga bo'linadi.

Hajmlilariga hamma yopiq sport inshootlari: sport zallari, sport saroylari, yopiq suv havzalari va manejlar kiradi.

Tekislikdagilarga sport maydonlari va maydonchalar, yengil atletika va konki otish yo'lkalari, chang'i va tog' chang'isi trasalari, kross uzunligi kiradi.

Hajmli – rejalashtirilgan qiyofali sport inshootlari:

a) yopiq;

b) ochiq sport inshootlari kiradi.

Yopiq inshootlar – bu o'quv mashqlanish jarayoni va musobaqalari o'tkaziladigan yopiq zallar, manejlar, basseynlar, sport saroylaridir.

Ochiq sport inshootlariga yuqoridagi aytilgan jarayonlar ochiq havoda, binodan tashqarida o'tkaziladigan inshootlar kiradi:

Kengligi hisobga olingan holda qurilgan inshootlar:

a) alohida inshootlar;

b) kompleks inshootlar.

Alohida inshootlar sportning bir turi uchun mo'ljallangan inshootlardir (maxsuslashtirilgan zallar, bitta hovuzli suv havzasi, maydon va maydonchalar, yengil atletika va konkida yugurish yo'laklari, velotrekklar).

Kompleks sport inshootlari bir hududda yoki bir binoda joylashgan bir necha alohida va har xil sport turlariga mo'ljallangan sport inshootlaridir (stadionlar, sport saroylari, bir necha hovuzli suv havzalari, kompleks maydonlar, ko'p zalli sport korpuslari va boshqalar).

Shahar tipi rejasiga muvofiq qurilgan inshootlar aholi yashash tarkibiga qarab rejalashtiriladi:

1) mikrotuman (kichik tuman aholisini, yashash uylari va alohida uylari) aholisiga xizmat ko'rsatuvchi;

2) tuman (yashaydigan aholisiga yoki tuman ishlab chiqarish korxonalarini) aholisiga xizmat qiluvchi;

3) tumanlararo xizmat qiluvchi;

4) umumshahar (shaharni yoki posyolkani hamma aholisini) hududida xizmat qiluvchi sport inshootlari.

Foydalanish holati va maxsus belgilanishiga ko'ra qurilgan sport inshootlari quyidagilar:

a) o'quv-sport, ya'ni faqat o'quv-mashg'ulot jarayoni uchun mo'ljallangan;

b) namoyish etish uchun, ya'ni musobaqalarni tomoshabin ishtirokida o'tkazishga mo'ljallangan;

d) aholining faol dam olishi uchun mo'ljallangan (bularga saylgohlar, tog'lardagi dam olish bazalari kirib, ularda aholi bilan jismoniy tarbiya-sog'lomlashtirish ishlari olib boriladi);

e) maxsuslashtirilgan sport inshootlari (bular davolash, sog'lomlashtirish va bolalar bilan sport mashg'ulotlari o'tkazish uchun mo'ljallangan inshootlardir).

Har bir sport inshooti tarkiban 3 bo'linmadan tuzilgan. Muhim qismi asosiy inshoot bo'lib, bu – jismoniy tarbiya va sport amaliy mashg'ulotlari uchun mo'ljallangan inshootdir. Masalan, basketbol uchun o'yin maydoni, xokkey uchun muzli tekislik, suzish uchun suv havzasi, sport yadrosi va boshqalar.

Qolgan ikkita bo'lim – yordamchi va tomoshabin uchun inshootlardir. Agar sport inshooti faqat o'quv mashg'uloti uchun mo'ljallangan bo'lsa, u yerda tomoshabin uchun maxsus jihozlar bo'lmasligi kerak.

Yordamchi sport inshooti – shug'ullanuvchi va musobaqa qatnashchilariga xizmat qiladi. Bu inshootlarga garderob, yechinish-kiyinish xonasi, dush, uqalash xonasi, uslubchilar xonasi, murabbiylar xonasi, tibbiyot xodimlari xonasi, hakamlar xonasi, sportchilar uchun yuvinish xonalari va boshqalar kiradi.

Yordamchi inshootlar tarkibiga yana asosiy sport inshootining ishlatilishini ta'minlovchi xonalar: ma'muriy, xo'jalik (jihozlar saqlanadigan hujraxona) va texnik muhandisi xizmatchi xonalari, suv isitish va elektr ta'minoti, axborot va hisobga olish, radio va televideniye, telefon aloqalari, suvni tozalash-dezinfeksiya, muzlatish va boshqalar kiradi. Tomoshabin uchun inshoot – bunga tribunalar (o'rnatilgan yoki qo'zg'atilishi mumkin bo'lgan), skameykalar, stullar, asosiy inshoot oldida turish uchun joylar (sport yadrosi, basseyn, maydon) va xizmat ko'rsatish xonalari (pavilonlar, foye bufetlar, qahvaxona, tibbiy xizmat xonasi va boshqalar) kiradi.

Bir tipli sport inshootlari o'zining kattaligi bilan tabaqalarga bo'linadi. Sport inshootlarinig **oltita tabaqasi** belgilanib, ular quyidagi ko'rsatkichlar bilan aniqlanadi:

- tribunadagi joylarning soni va ochiq sport maydonlarining soni (stadionlar);
- hovuzlarning kengligi va soni;
- tribunalardagi o'tirish joylarining soni, sun'iy ravishda muzlatilgan muz joylarining soni (sport saroylari);
- ochiq va yopiq tipdagi sport inshootlari soni va sportchilar uchun yashash xonasining soni (o'quv-sport bazalari);
- chang'ilar soni (chang'i bazalarida);
- masofali mexanizatsiya bilan ta'minlangan jihozlangan tir-larning mavjudligi (o'q otish joyi);
- aylana shaklidagi oshish uchun devorlar va zovurlar (tran-sheyalar) soni (o'q-otish ovchilik devorlari);
- katta kemalar soni (eshkak eshish bazalari, yaxtklublar va suv-motor bazalari);
- alohida inshootlar soni (kompleks maydonlarda);
- tramlin kattaligi, hisoblangan sakrash uzunligi (chang'i tramlinlarida);
- alohida sport zallarining tarkibiy soni.

SPORT INSHOOTLARINING TURLARI

Maxsus		Kompleks	
ochiq	yopiq	ochiq	yopiq
Sport turlari bo'yicha maydonlar. Futbol maydoni. Regbi, chim ustida xokkey, ot sporti, kamondan o'q otish maydonlari. Yengil atletika yo'lagi. Ochiq suzish havzasi, o'q otish tiri va h.k.	Sport zallari. Suzish havzalari. Manejlar, velodromlar, O'q otish tirlari. Shaxmat, shashka klublari. Tennis korti.	Stadionlar sport yadrosi, kompleks maydonlar, kompleks suzish havzalari, zamonaviy ko'p kurash, eshkak eshish kanali, yaxtklublar, suv sporti bazalari.	Yopiq stadion, Sport saroylari, Ko'p zalli sport majmualari. Kompleks binolarda universal sport zallar. Yopiq va yarim ochiq tirlar.

Nazorat savollari:

1. Sport inshootlari tasnifi haqida nimalar bilasiz?
2. Sport inshootlarining toifalanishi nimalarga asoslanadi?
3. Sport inshootlari toifalari haqida gapirib bering.

SPORT O'YINLARI MAYDONLARINING BELGILARI VA ULARNI QURISHNI REJALASHTIRISH

Sport o'yinlari uchun quriladigan maydonlar tekislikdagi inshootlar guruhiga kirib, ular maxsus qoplama, belgilar va jihozlarga ega. Qurilish ishlarini boshlashdan oldin, eng avvalo, o'yin maydoni joylashadigan yerning zax bo'lmasligi va u yerdagi tuproq zichligiga e'tibor qaratish hamda o'yin maydoni kengligi amaldagi sport qoidalari va o'tkaziladigan musobaqa Nizomiga muvofiq kelishi o'rganilishi kerak. Qurilish maydonining kengligi o'yin maydoni kengligidan katta bo'lib, unga xavfsizlik zonasi ham kiradi.

O'yin maydonchalari alohida va aralash joylashgan bo'lishi mumkin. Ayrim bir sport turi uchun bir necha maydoncha bir joyda joylashtirilishi mumkin.

O'yin maydonini rejalashtirish vaqtida maydonchaninig bo'yiga o'tkaziladigan o'rta chiziqqa (o'q) quyosh yorug'ligi o'yin vaqtida yon tomondan tushishini inobatga olish kerak.

Bir joyga bir necha voleybol, basketbol yoki boshqa bir turdagi maydonchalarni joylashtirish zarur bo'lib qolsa, u holda ularning faqat uchdan bir qismini ekvator chizig'i bo'ylab joylashtirish kerak.

Ko'p qavatli uylar mavjud joylarda maydonlarini uylarning sharq tomoniga maydon ekvator chizig'i bo'ylab joylashtirish mumkin. Bunda kunning har qanday vaqtida quyosh nuri o'yinga va o'yinchilarga xalaqit bermaydi.

Notekis joylarda o'yin maydonchasi qurish uchun avval ularni tekislash zarur. Tekislashda u joyning tuzilishiga, yer relyefini buzmasdan suv, suv drenajlari qurilishi hisobga olingan bo'lishi kerak.

Tekislash oldidan notekis yer kartogrammasini ishlab chiqish, 2×2 va 3×3 metr kvadratlarga bo'lib, qancha chuqurlikda tuproq qazib olish yoki qancha qalinlikda tuproq solish kerakligini hisoblab chiqish zarur. Har bir kvadratni tekislashdan oldin qoziqlar qoqilib, o'lchami beriladi va undan keyin ish boshlab yuboriladi.

SPORT O'YINLARI UCHUN QOPLAMALI MAYDONCHANING TUZILISHI

O'yin maydonlari qoplamasi tekis, yumshoq to'pning yaxshi sakrashini ta'minlaydigan, suv o'tkazuvchan va ichkarida nam saqlaydigan, har qanday ob-havo sharoitiga chidamli hamda iqtisodiy tomondan maqbul bo'lishi kerak.

Maydonchalarning maxsus qoplamasi yer tuzilishi va ob-havo sharoitiga bog'liq bo'ladi. Loy tuproqli yerlar juda ham yomon suv o'tkazuvchan bo'ladi. Bunday yerlarda maydoncha shag'al toshlar yotqazish asosida quriladi. Agarda qumloq va yarim qumloq yerlar bo'lsa, suvni yaxshi shima olishini hisobga olib, qoplama bo'lishi mumkin.

O'yin maydonlariga yer osti suvi yaqin bo'lsa, qor-yomg'ir suvlari to'planib qolish xavfi bo'lgan taqdirda suvlarni qochirish uchun maxsus drenajlar o'tkazish maqsadga muvofiq.

Yaxshi suv o'tkazuvchan qoplamalar uchun har bir tuproqdan, tabiiy va sun'iy aralashma tayyorlanadi.

Aralashma tarkibi mavjud tuproqlar, yer va ob-havo sharoitiga qarab belgilanadi. Sopol aralashma eng mustahkam va uzoq saqlanadi. Bu tennis kortlarida ko'proq ishlatiladi. Bunday qoplama to'p yaxshi sakrashi, o'z yo'nalishini o'zgartirmasligi bilan ajralib turadi.

G'isht, ohak aralashmasi mustahkam va har qanday ob-havo sharoitiga chidamlidir.

Qum, tuproq aralashmasi eng arzon va oddiy bo'lib, tez buzilishi mumkin. Shuning uchun ham ushbu aralashma vaqtincha maydonlarda ishlatiladi. Ushbu aralashmani qo'l to'pi va tennis uchun yaxshilab tekislangan, ko'lmak suvlar to'xtamaydigan chim (maysa) qoplamali maydonlarda ishlatish mumkin.

Bunday maydonlar yumshoq va gigiyenik tomondan qulay bo'lib, ularni tez-tez sug'orib, o'rib turish tavsiya etiladi.

TABIIY TUPROQLI MAYDONCHALARNI QURISH

Yaxshilab tekislangan maydonchada, avvalo, yer 10-15 sm chuqurlikda qazib olinadi. Yer tosh, daraxt ildizlari va boshqa

narsalardan tozalanib, loyiha belgilariga qarab yana bir bor tekislanadi. Bir vaqtning o'zida yon tomonlarda suv oqib ketishi uchun 30 sm, og'ish esa 0,001 bo'lishi kerak.

Maydoncha atrofidagi yer sathidan 5-10 sm baland bo'lishi kerak. Tekislangan maydoncha og'irligi 200-30 kg bo'lgan katok bilan bosib chiqiladi. Bosish vaqida shablon taxtacha va nivelir bilan tekisligi tekshirib turiladi. So'nggi tekislab, bostirib chiqishda, maydoncha yaxshilab ivitiladi va quritilgandan keyin 5-7 marta katok bilan takroran bosib chiqiladi. Oxirida maydoncha yuzasiga elangan qum sepilib, katok yurgiziladi, undan keyin qum tozalab supurib tashlanadi.

Agarda maydoncha qurilishi zarur bo'lgan joy o'ta qumloq yoki loy bo'lsa, bu joyga toza tuproq yoki qumli tuproq aralashmasi 2-10 sm qalinlikda to'kilib, yaxshilab aralastirilishi kerak, undan keyingina qurilishni boshlash mumkin.



15-rasm. Toshkentdagi «Paxtakor» markaziy stadioni (hozirgi kundagi ko'rinishi).

Toifaga (kategoriyaga) kirmaydigan sport inshootlari ham mavjud. Bulardan biri Janubiy Amerikadagi eng yirik futbol stadionlardan biri – Marakana 1950-yilda qurilgan. Arxitektorlar

P.P.Bastus, A.A.Dias Karneyru va boshqalar tomonidan loyihalashtirilgan. Moskvadagi yirik sport kompleksi – Markaziy stadion, Almati yaqinidagi yuqori tog‘ cho‘qqisida joylashgan Medeo muz stadioni, Moskvadagi suv sporti saroyi, Kiyev, Sankt-Peterburg, Minsk va boshqa shaharlardagi sport saroylari kiradi. Toshkentdagi «Paxtakor» stadioni shular jumlasidan.

Sport inshootlarining toifalari jismoniy tarbiya va sport qo‘mitalari tasdiqlangan ko‘rsatkichlariga mos ravishda belgilanadi. I va II toifalarni respublika sport qo‘mitalari, qolganlarini viloyat va tuman qo‘mitalari belgilaydi.

Respublikamizda hozirda xalqaro standart miqyosidagi sport inshootlari juda ko‘p qurilmoqda. Ko‘pgina sport inshootlari faqatgina shaharlarda qurilibgina qolmasdan, balki tuman va viloyat markazlari va qishloqlarda qurilmoqda. Odamlarni ommaviy jismoniy tarbiya va davolash markazlariga jamlab, yoshlarni ishga va Vatan himoyasiga tayyorlamoqda.

Mamlakatimizda jismoniy tarbiya va sportning moddiy-texnika bazasini rivojlantirish yuzasidan katta ishlar amalga oshirildi. Xususan, Toshkent, Namangan, Jizzax, Farg‘ona, Buxoro, Xorazm, Andijon, Samarqand, Guliston va boshqa shaharlarda standartlarga javob beradigan qator sport majmualari qurildi. Toshkent shahridagi «Yunusobod», «Jar», Milliy bank, Namangan shahrida «Pahlavon», Jizzax shahridagi olimpia zaxiralari kolleji sport majmuasi va boshqalar shular jumlasidandir. 2000-yilga kelib mamlakatimizda sport inshootlari soni 7407 taga yetdi yoki 1992-yildagiga nisbatan 19 % ga ko‘paydi. Ularni bunyod etishda, ayniqsa, murakkab sport inshootlari – stadionlar, suzish havzalari, sport zallariga alohida e‘tibor berilyapti. 2003-yilda 1991-yilga nisbatan stadionlar soni 120 taga yoki 64 foizga, sport zallari 1307 taga yoki 29 foizga, suzish havzalari 162 taga yoki 142 foizga oshdi. Bundan tashqari, futbol maydonlari soni 1140 taga yoki 20 foizga, tennis kortlari esa, 475 taga yoki qariyb 3 barobarga ko‘paydi. Asosiysi, yangidan barpo etilgan yoki rekonstruksiya yo‘li bilan qayta tiklangan barcha sport sog‘lomlashtirish maskanlari zamonaviy loyihalar, sharqona uslub va yuqori samaradorlik asosida tashkil etilayotgani, barcha sport turlari bo‘yicha texnik malaka-

larni egallash imkonini beruvchi vositalar bilan jihozlanayotgani e'tiborga molik.

Sport inshootlari respublikamizning olis hududlarida ham bor. Eng ko'pi va yiriklari vatanimiz poytaxti Toshkentdadir. Toshkentdagi markaziy «Paxtakor» stadioni 1956-yili qurilgan bo'lib, 55000 tomoshabinni sig'diradi. U yengil atletika musobaqalari o'tkazish uchun joy, katta maydon (futbol maydoni), kichik maydon, boks va qilichbozlik zallarini o'z ichiga oladi. Futbol maydoni chim qoplama bilan qoplangan. Stadionda standart talablariga javob beradigan hamma yordamchi inshootlar mavjud.

«O'zbekiston milliy banki» sport kompleksida yugurish yo'laklari va yengil atletika sektorlari bor. Stadionda musobaqa o'tkazish uchun sintetik qoplamali joylar mavjud. Voleybol va basketbol musobaqalari o'tkaziladi. Kompleksda namoyish zallari, boks, erkin va klassik kurash uchun ham zallar mavjud. Og'ir atletika uchun 2 ta zal bor. Ikkita suzish havzasi bo'lib, unda bittasi yopiq 25 metrli yo'lakchali, ikkinchisi 50 metrli ochiqda joylashgan bo'lib, suv isitish tarmog'i bilan bog'langan. Bu yerda yana o'q otish musobaqalari o'tkazsa bo'ladigan ixtiyoriy kattalikdagi o'q otish joyi bo'lib, zamonaviy tibbiy tiklanish markazi mavjud. Kompleksda 100 o'rinli mehmonxona ham bor.

Yana bir asosiy sport komplekslaridan biri «Yunusobod» tennis korti bo'lib, u hududi jihatidan o'rtacha kompleks hisoblanadi. U o'quv-shug'ullanish, sport tomoshalari va aholiga har xil maishiy xizmat ko'rsatish shoxobchalaridan iboratdir. Uning umumiy maydoni 3 gektarga teng. Sport kompleksi o'z-o'zini mustaqil qoplash hisobidagi birlashma bo'lib, u 1994-yil 28-mayda foydalanishga topshirilgan. Inshootda ochiq va yopiq sport obyektlari bo'lib, binodan tashqarida joylashgan 8 ta ochiq binoda joylashgan 2 ta yopiq kortdan iborat. Kompleksda gimnastika, og'ir atletikaga va shepyingga mo'ljallangan zallar mavjud.

Sport kompleksi rejasiga kiritilgan 120 o'rinda oshxona, do'kon, go'zallik saloni bo'lib, bunda 50 xilga yaqin maishiy xizmat ko'rsatish shoxobchalari bor. Kompleksda «Sauna», uqalash, suv muolajalari, stomatologiya, ovoz yozish xonalari va avtoma-

shinalar turar joylari bor. Markaziy binoda shahar mehmonlari uchun mehmonxona ishlab turibdi. Kompleksning diqqatga sazovor tomoni bu tennis kortlaridir. Unda 4 ta xalqaro standartga javob beradigan kort bo‘lib, 40x20 metr o‘lchamga egadir. Qolgan 4 tasi shug‘ullanish uchun mo‘ljallangan. Markaziy kort 3000 tomoshabin sig‘dirish imkoniyatiga ega. Bino ichidagi kortlar 132 tomoshabin sig‘dirish imkoniyatiga ega. Kompleksda barcha yordamchi sport inshootlari mavjud.



**16-rasm. Toshkentdagi «Bunyodkor» sport kompleksi
2012-yilda qurilgan.**

Nazorat savollari:

1. Sport inshootlarini rejalashtirishda nimalarga e‘tibor qaratiladi?
2. Sport inshootlari qoplamalari turlarini sanab bering.
3. Tabiiy tuproqli maydonchalar qurilishi haqida nimalar bilasiz?

SPORT INSHOOTLARI NAZARIYASI

Sport maydonlarining oriyentatsiya va konstruksiyasi hamda o'lchamlari

O'yin maydonlari kengligini aniqlashda ularning o'yin va qurilish maydoni o'lchamlarini bilish zarur. O'yin maydoni o'lchami o'yin qoidalari asosida belgilanadi. Qurilish o'lchamlari esa, xavfsizlik zonalari hisobiga ko'ra o'yin maydoniga nisbatan kattaroq bo'ladi. 1-jadvalda o'yin maydonlarining asosiy va qurilishi mumkin bo'lgan o'lchamlari berilgan.

O'yin maydonlari alohida yoki birlashgan holda joylashishi mumkin. Masalan, bir tekislikda bitta yoki har xil sport turlari uchun birlashgan maydonlar bo'lishi mumkin.

1-jadval

Sport o'yin maydonlarining asosiy va kiritilishi mumkin bo'lgan o'lchamlari

Sport turi bo'yicha o'yin maydonlari	O'yin maydonlarining o'lchamlari (m)				Osonlashtirilgan qoida bo'yicha o'yin maydoni o'lchami	
	O'yin		Qurilish		Uzunligi	Eni
	Uzunligi	Eni	Uzunligi	Eni		
Basketbol	28	15			26	14
Voleybol	18	9	24	15	15	7,5
Qo'I to'pi	40	20	44	23	36	18
Badminton	13,4	6,1	15	8	12	5
Tennis			40	20	36	18
Futbol	90	60	98	64	60	40
a) qoida bo'yicha	110	75	118	79	75	50
b) sport yadro loyihasi tipi bo'yicha	104	69				

Sport maydonlari qurilishida shuni ko'zda tutish kerakki, o'yin vaqtida quyosh yon tomondan (uning o'rta chizig'i bo'ylab) tushishi lozim.

Shunga muvofiq, asosan kechki payt foydalaniladigan maydonlar qurilishida meridian chizig'i e'tiborga olinib, ya'ni ularning bo'y o'qi shimoldan janubga tomon tortilgan bo'lib, mumkin

bo'lgan og'ishi 15 bo'ladi. Agar sport o'yinlari bir turi uchun bir necha maydon joylashtirish zarur bo'lsa, unda hech bo'lmaganda, ularning uchtasidan bittasi ekvator chizig'i e'tiborga olingan holda quriladi.

Yuqori qavatli uylar bo'lgan tumanlarda maydonlarni uylarning sharq tomoniga va ekvator chizig'i ko'zda tutilib qurilishi maqsadga muvofiq bo'ladi. Shu maqsadda qurilgan inshootlarda quyosh kech paytda va kunduzi o'tadigan o'yinlarda ham xalaqit qilmaydi.

Voleybol va tennis maydonlari qurilishida o'rta chiziqdan yuza chizig'i tomonga nishab qilinadi. Basketbol va qo'l to'pi uchun maydonlarni rejalashtirishda o'rta bo'ylama o'qidan yon chizig'i tomon ikki nishabli qilinadi. Ammo sport maydonlarini joylashtirish bilan bog'liq holda yerning relyefiga qarab vertikal rejalashtirish o'zgartirilishi mumkin (2-jadval).

Vertikal rejalashtirish. Sport maydoni asosi uchun yerning notekisligidan maksimal foydalanilgan holda kerakli qiyalik tanlanadi. Yerning relyefini hisobga olgan holda sport maydonlarini qurishning bir nechta varianti berilgan.

2-jadval

Sport maydonlarining qoplama konstruksiyasiga ko'ra sirtini nishab kattaliklari

Sport turlari ho'yicha sport maydonchalar	Qoplama turlari	Maksimal nishablik	
		Uzunasiga	Ko'ndalang
Badminton va voleybol	Suv o'tkazuvchi	0,005	-
	Suv o'tkazmaydigan	-	0,004
	Taxta qoplamali	0,000	0,000
Basketbol	Suv o'tkazuvchi	0,005	-
	Suv o'tkazmaydigan	0,000	0,000
	Taxta qoplamali	0,000	0,000
Qo'l to'pi	Maysazor	0,006	-
	Suv o'tkazuvchi	-	0,008
	Suv o'tkazuvchi	0,005	-
	Suv o'tkazmaydigan	-	0,006
	Taxta qoplamali	0,000	0,000
	Taxta qoplamali	0,000	0,000

Tennis	Maysazor	0,004	-
		-	0,008
	Suv o'tkazuvchi	0,002	-
		-	0,006
	Suv o'tkazmaydigan	0,000	0,000
	Taxtali	0,000	0,000
Stol tennis	Suv o'tkazuvchi	0,010	-
		-	0,010
	Suv o'tkazmaydigan	0,000	0,000
	Asfaltli	0,000	0,000
	Taxta qoplamali	0,000	0,000

Variant «b» juda ko'p ish kuchi talab qiladi, chunki yer kovlash ishlari hajmi katta.

Variant «d» qulay deb hisoblanadi. Lekin «d» variantida voleybol maydoni pastlikda joylashganligi sababli zaxob suvlarini tushishi uchun drenaj sistemasi ishonchli bo'lishi kerak. Ishni boshlanishida vertikal planirovkadagi ishlar qanday olib borilishi aniqlanadi, oldin yer qazish ishlarini kartogrammasi tuziladi va qurilish maydonlari kvadratlarga bo'linib (2x2 yoki 3x3 metr) ish ko'riladi. Qoziqlar yordamida reja ipi tortilib yer tekkislanadi.

Maydonlarning qoplamalarining konstruksiyasi quyidagicha bo'ladi:

1. Tekis, zich va elastik bo'lishi shart, chunki koptokning sakrashi ta'minlanishi, suvni yaxshi shimadigan va namlikni ichida saqlaydigan bo'lishi kerak.

2. Ob-havo ta'siriga chidamli bo'lishi kerak.

3. Iqtisodiy tomondan ijobiy bo'lishi kerak.

Maxsus qoplamali maydonlar konstruksiyasi gidrogeologik va ob-havo sharoitlari bilan uzviy bog'liq. Suvni yomon o'tkazadigan tuproqli va soz tuproqli yerlar nobob qoplamalarga kiradi. Bu turdagi qoplamalarning ustidan shag'al yotqiziladi. Suvni yaxshi o'tkazadigan qoplamalar qum ustidan yotqiziladi va maydonchalarning konstruksiyasini soddalashtirish maqsadida pastki qatlamlarning qalinligi kamaytiriladi yoki bir qatlamli qilinadi. Maydonchalarda suv to'planib qolmasligi uchun sathi nishabli va maydon atrofi bo'yicha ariqchalar qoplangan bo'ladi. Suvni yaxshi o'tkazgan qoplamalar sun'iy yoki tabiiy qoplamalardan

tayyorlanadi. Maxsus qoplamlarning qorishma tarkibi 3-jadvalda ko'rsatilgan.

3-jadval

Suv shimuvchan maxsus qoplamlarning qorishma tarkibi

Xomashyo	Qorishma gurubi						
	1 chi	2 chi	3 chi	4 chi	5 chi	6 chi	7 chi
1. Yanchilgan g'isht va sopol aralashma	90-85	65-70	60	70	40	-	-
2. O'rtacha maydalikdagi qum	-	5-10	5	-	-	40-50	10-15
3. Qurilish chiqindilari	-	-	-	-	-	-	50-60
4. Kukunsimon loy tuproq	10-15	-	5	10	-	10-15	-
5. Sog' tuproq	-	-	-	-	-	-	-
6. Yog'li-o'simlik tuprog'i	-	-	-	-	-	40-45	20-30
7. Ohaktosh	-	-	-	-	-	-	-
8. Yanchilgan ohaktosh	-	20	20	60	-	-	-

Asfalt, asfalt-rezina va bitum qoplamlar. Yuqori qoplamali asfalt qoplamlar sportchilarning mashg'ulotlari muntazam ravishda o'tkazilmaydigan sport maydonlarida muvafaqqiyatli ishlatiladi. Asfalt-rezinali va rezino-bitumli qoplamlarning taranglik qobiliyati ularni mashg'ulot va musobaqa o'tkazish maydonlarida ishlatishga imkon beradi. Bu qoplamlar texnik xavfsizlik qoidalariga qat'iy rioya qilishi talab etuvchi issiqlik usuli bilan tayyorlanadi. Asfalt va rezino-bitum qorishmasi asfalt zavodlarida tayyorlanadi. Sovuq qorishmani yotqizib, shibbalash qiyin, shu munosabat bilan yotqizilayotgan asfalt aralashma harorati 120 dan kam bo'lmasligi, rezina-bitum va asfalt-rezina aralashma harorati esa 140 dan kam bo'lmasligi kerak. Qoplamlarni shibbalash taxminan uch tonnacha keladigan maxsus g'ildirak bilan bajariladi. Bitum pasta asosli aralashmali qoplamlar o'zining tarkibi jihatidan rezino-bitum aralashmaga yaqin, lekin ular sovuq usul bilan tayyorlanadi, shuning uchun o'z kuchi bilan quriladigan (mustaqil) qurilishlarda ishlatiladi. Bitum pasta asosli qorishma maxsus tuproqli aralashma singari yotqiziladi.

SPORT INSHOOTLARINING SHAKLI VA O'LG'CHAMLARI

Sport inshootlari – bu maxsus qurilgan va o'z faoliyatida ko'pqirrali madaniy va sport tadbir va anjumanlari o'tkaziladigan maskandir. Zamonaviy tasavvurda sport inshootlari deganda o'quv mashg'ulotlar, turli qishki va yozgi sport turlari bo'yicha musobaqalar uchun mo'ljallangan har xil inshootlar kompleksi tushuniladi. Kompleksning asosiy inshooti **stadiondir**, ya'ni tomoshabinlar uchun mo'ljallangan tribunali asosiy sport arenasi. Tomoshabinlarning soni hamda ularga xizmat ko'rsatuvchilarga, musobaqalar, sport mashg'ulotlarining turlari va xarakteriga ko'ra stadionlarning turlari belgilanadi.

Zamonaviy stadionlarning sport arenasi bosqichma-bosqich shakllanishi jarayonida antik tuzilishiga nasbatan tarkibi va o'lchamlari jihatidan yuqori darajada takomillashdi. Bunday stadionlar standart o'lchamli radiusi 36 m bo'lgan va 400 m masofaga yugurish yo'lkasi bilan o'ralgan futbol maydonidan (104x69 metr) hamda yengil atletika uchun mo'ljallangan sektorlardan tashkil topgan.

Stadionda tomoshabinlar sig'imiga ko'ra tribunalar sport arenasining bir yoki ikki tomonida joylashadi. Ular taqasimon, oval ellipssimon yoki yopiq halqasimon formada bo'lishi mumkin.

4-jadval

Suv shimmaydigan qoplamalar uchun aralashmalarning taxminiy tarkibi

Qoplama xillari	Xomashyo	Sport turlaridan maydonlar uchun qoplama (og'ir, %) tarkibi		
		Voleybol, badminton	Basketbol, qo'l to'pi	Tennis
Asfalt	0,6 mm li elakdan o'tkazilgan 65% dan kam bo'lmagan o'rtacha donali qum qoldig'i BN-II yoki BN-III markali bitum	100 8	100 7	100 6

Asfalt- rezina	O'rtacha donali qum BN-II yoki BN-III markali bitum	66	70	76
	0,6 mm li elakdan o'tkazilgan 10% dan kam bo'lmagan ohaktosh qoldig'i	15	13	11
	1-3 mm li fraksiyali maydalangan rezina	22	20	18
		12	10	6
Bitum- pasta asosli	Ohaktosh-bitumli pasta (8 sm li konus qoldig'i) Bitum-50-55% Ohak-8-12% Suv-33-42%	80	26	22
	o'rtacha donali qum maydalangan g'isht yoki ohaktosh	66	70	76
	1-3 mm li fraksiyali rezina maydasi	10	8	6
		12	10	6
	Tuproq bo'yog'i	12	12	12

O'lchamlariga ko'ra stadionlar quyidagi kategoriyalarga bo'linishi mumkin:

- 1500-3000 o'rindiqli kichik stadionlar.
- 2000-10 000 o'rindiqli, maydoni kamida 5-6 gektar bo'lgan o'rtacha kattalikdagi stadionlar.
- 10 000-50 000 o'rindiqli, maydoni kamida 10-15 gektar bo'lgan katta stadionlar.
- 50 000 dan ko'p o'rindiqli, maydoni kamida 20-25 gektar bo'lgan Olimpik tipidagi stadionlar.

Taxminiy sport inshootlari tizimi, tavsiya etiladigan kichik, o'rta va katta stadionlar loyihalash me'yorlarida keltirilgan.

Sport inshooti ochiq yoki yopiq tipdagi o'quv-mashqlanish jayroni va har xil sport turlari bo'yicha musobaqalar o'tkazishga mo'ljallanib qurilgan hamda jihozlangan maxsus inshootdir.

Sport inshootlarning tasnif etishda yagona terminologiyadan foydalaniladi:

1. Ochiq tipdagi alohida sport inshootlari.
2. Ochiq kompleks sport inshootlari.
3. Yopiq tipdagi alohida sport inshootlari.

4. Yopiq kompleks sport inshootlari.

Ochiq holdagi alohida sport inshootlariga voleybol, basketbol, qo'l to'pi va futbol o'yini maydonlarini misol keltirish mumkin (yopiq holda bo'lishi ham mumkin).

Quyidagi tekis maydonda umumiy maydoni 9 ga, tribunasi 15 000 o'rindiqli stadionning taxminiy balansi keltirilgan.

Stadionning umumiy maydoni	100%
Ochiq sport inshootlari, maydonchalar va maydon	34 %
Katta o'lchamli sport inshootlari	12%
Xizmat ko'rsatish inshootlari	1%
Ichki yo'lakchalar va tarqatuvchi maydonchalar	14%
Ko'kalamzorlashtirish	39%

Maydon tanlashda bosh rejaning umumiy kompozitsiyasi stadionning umumiy kompleksiga ta'sir etadi.

STADIONLAR TRIBUNALARI

Tribunalar, ko'p hollarda, sport arenalari bosh rejalarida ikki yon tarafdin oval ko'rinishli yoki oval ko'rinishida quriladi. Bunda futbol maydoni 69x104 m, aylanma yugurish yo'lkasi uzunligi 400 m, futbol maydoni va yugurish yo'lkasi orasida esa ikki yengil atletika sektori joylashgan bo'ladi. Katta stadionlardagi sport arenalarida yengil atletika mashg'ulotlari uchun qo'shimcha yugurish yo'lkasining tashqi chegaralari bo'ylab qo'shimcha maydonchalar tashkil etiladi.

Tribunalarning sig'imi stadionning qaysi turga mo'ljallanganligiga qarab, 2,5 dan 100 minggacha o'rindiqli va turish o'rinlariga ega bo'ladi.

Sportchilar va tomshabinlar uchun quyidagi tribuna ostida yoki alohida binoda xonalar ajratiladi; sportchilar uchun – vestibulygrelka garderobi bilan, kiyim almashtirish, dush va hojat xonalari, massaj, tibbiyot xonasi, hakamlar va instruktorlar uchun xonalar, dam olish xonasi, bufetlar, sport anjomlarini saqlash xonalari va boshqalar;

Tomshabinlar uchun – kassa, kuluar, hojatxona, bufet (restoran), kiosk va boshqalar;

Ma'muriy-xo'jalik xonalari – boshqaruv va muhofaza, anjomlar va boshqalar.

O'tirganda va turganda to'siq ko'rishini ta'minlash usullari (qirqim va rejada), tribunalarining to'lishi va bo'shashida (tomoshabin – odamlarni evakuatsiya yo'llari) ularning turli konstruksiyalardan shakllanishiga katta ta'sir ko'rsatadi. Tabiiyki, tribunalarining qirqim xarakteri stadionning umumiy arxitekturaviy-fazoviy kompozitsiyasiga katta ta'sir ko'rsatadi. Zamonaviy stadionlarda bir qavatli tribunalar nisbatan ikki qavatli tribunalarini qo'llash odat tusiga kirmoqda.

Ikki qavatli qurilmalardan foydalanish tomoshabinlar qatorlarining sport arenasiga yaqinlashishi bilan birga, ikkinchi qavat birinchi qavatning himoya yopmasi ko'rishida xizmat qiladi hamda ikki tomonlama yoritilganlikni va shamollatishni, shuningdek, ikkinchi qavat ostida bir qator qo'shimcha xonalarni loyihalash imkonini yaratadi. Bunda tribunalar ostidagi xonalar normal o'lchamlarga ega bo'lib, xonalardagi odamlar evakuatsiyasini kuchaytiradi, bir qavatli tribunalar ostidagi xonalarning nishab shiplarini to'g'rilash uchun ketadigan materiallar iqtisod qilinadi.

SPORT ARENALARIDAGI MINBARLAR TURLARI

Ikki qavatli tribunalar arena tarafidan qaralganda, qavatlar quyuuq soyalik tufayli boy plastik ko'rishiga ega bo'ladi. Sport arenasining g'arbiy tomonida joylashgan to'g'ri bir tomonli tribuna optimal ko'rish sharoitida rejada turli shaklda bo'lishi mumkin. U asosan 18-20 ming o'rinli stadionlarda keng qo'llanilmoqda. Ko'p sonli tomoshabinlarni joylashtirish maqsadida to'g'ri trapetsiya yoki egri chizikli shakldagi tribunalar qo'llanilmoqda. Bunday tribunalar 35-40 ming va undan ko'p o'rin sig'imiga ega. Ko'p hollarda uch tomonli to'g'riburchakli, taqasimon yoki egri chizikli (oval shakliga yaqinlashuvchi) sport arenasining yon tomonidan bo'lingan tribunalar keng tarqalmoqda.

Dyusseldorf (Germaniya), Vankuver (Kanada), Pasandene (Rouzboul, Kaliforniya) shaharlaridagi stadionlar bunga misol bo'la oladi.

Uch tomonli tribunalarning yana bir turida sport arenasining g'arbiy tomonida ko'p sonli tomoshabinlar joylashtirilgan bo'lib, asosan kunning ikkinchi yarmida bo'lib o'tadigan musobaqalar vaqtida sport arenasi ko'rinishiga ijobiy ta'sir etadi.

Bunday turdagi tribunalarga Izmaylovkadagi (Moskva), Mes-sindagi hamda Minsk va boshqa shaharlardagi stadionlar misol bo'la oladi.

Zamonaviy 100 ming va undan ko'p o'rinli stadionlarda ikki-uch qavatli, yopiq ko'rinishli tribunalalar qo'llanilmoqda. Bundan turdagi tribunalarning rejadagi shakllari turlicha: to'g'ri, yon tomonlari qavariq, oval, doiraviy va boshqalar.

Optimal ko'rinish diagrammasida katta o'lchamli tribunalardagi futbol maydonidan eng uzoq nuqtada (190 metr) turgan tomoshabinlar chiqib ketishlarining maksimal qulayligi ko'rsatilgan. Ammo zamonaviy Olimpia stadionlarida chiqish uzoqligi 240-250 metrga yetib arenani tomosha qilishni faqat qurollangan ko'z bilan amalga oshirish mumkin. Bunday o'lchamlarga rejada turlicha shaklga ega bo'lgan tribunalarni kiritish mumkin.

Mexiko stadioni kabi doira ko'rinishidagi tribunalarning sig'imi 40-50 ming bo'lib, qo'shimcha tik turib tomosha qilish uchun katta miqdorda joy ajratilgan.

Ellips va S ko'rinishli zamindagi tribunalalar yangi tribunalalar bo'lib, Gannoverda loyihalangan zamindagi stadionda zamonaviy yechimi aks etdi. Bunda ellips ko'rinishli stadion qismi yer sirtidan chuqurda joylashtirildi, o'roqsimon qismi esa (tuproq) to'qma tepalik ko'rinishga ega bo'lib, tribunaning bu qismi sport arenasining g'arbida joylashgan. Ellipssimon tribuna 25 ming o'ringa mo'ljallangan bo'lsa, o'riksimon qismi esa 50 ming tomoshabinning tik turishi uchun mo'ljallangan.

Budapeshtdagi sport arenasi bo'ylama joylashgan stadion tribunasi taqasimon ko'rinishga ega. Tribunaning konstruksiyasi qorishiq-temir-beton va tuproqdan tashkil topgan. Bunday shakl ommaviy sport harakatlari kechayotgan maydon atrofiga ko'p sonli tomoshabinlarni (100 ming) joylashtirish ehtiyojidan kelib chiqqan. Tribunaning tashqi o'lchamlari ko'rish chegarasidan (190 m) tashqariga chiqib ketgan, 240 metr va undan ko'p masofani qurollangan ko'z bilangina tomosha qilish imkoni mavjud.

Tribunalarni rejada loyihalashtirish bevosita qirqim qurilishiga bogʻlangan boʻlib, ular birgalikda tribunaning konstruktiv tuzilishini va arxitekturaviy kompozitsiyasini aniqlaydi.

Quyida tribuna qirqimlari uchun xarakterli sxemalari koʻrib chiqiladi: bir quvvatli, zaminda, temir-betondan bunyod etilgan bir qavatli yopmali va yopmasiz, bir qavatli va ikki qavatli qorishiq, tuproqli va temir-betonli-yopmali va yopmasiz, ikki qavatli temirbeton va bir qavatli hamda ikki qavatli metall konstruksiya.

Zamindagi tribunalarning profilining bir necha turlari mavjud:

- yer ustiga toʻkma (tuproq) tribuna, orqa tomonida qiyaligi bilan yoki toʻsiq devorli;

- yer sathidan pastda joylashgan tribuna;

- yer ustiga qisman toʻkma (tuproq) tribuna, orqa tomonida qiyaligi bilan yoki toʻsiq devorli nisbatan bir qismi yer sathidan pastda;

- tribunaning katta qismi yer sathidan pastda, tribunaning kichik qism-toʻkma (tuproq) orqa tomonidan ikki qiyaligi yoki toʻsiq devorli terrasalari bilan;

Tomoshabinlar qatorlarining zamindagi tribunalardagi konstruktiv yechimlari 17-rasmda koʻrsatilgan.

Stadion tribunalarning takomillashish jarayonida ularning yangi turlari-temir-beton va zamin qorishiq tribunalari yaratilmoqda. Birinchi marta Los-Anjeles shahridagi Olimpia stadionida bu turdagi tribunalarning qurilgan (AQSh, 1932-yil). Bunda tribunaning pastki qavatini zamindagi qiyalikda, yuqori qavat esa temir-beton qurilmalardan tomoshabinlar uchun 25 qator oʻrinlari bilan tashkil etilgan. Tribunalarning ostida xizmat koʻrsatish xonalari joylashgan. Xuddi shunday ikki qavatli tribuna Neapol shahridagi stadionda ham qoʻllanilgan boʻlib, tribunaning ikkinchi qavatini birinchi qavat uchun himoya yopmasi koʻrinishida xizmat qiladi.

Tribunalarning toʻlishi va tomoshabinlarning evakuatsiyasi luklar orqali amalga oshirilib, ular qabul qilingan oʻtish joylariga qurilgan. Luklar orqali oʻtish sistemasi ikki yuklama ochiq yoki bir varakay tarqalish koʻrinishida boʻlishi mumkin. Bir varakay tarqalish tomoshabinlarning luklar oldida toʻplanishini kamaytirib, evakuatsiyani bir tekis tashkil etish imkonini beradi. Tomoshabin oʻrinlarini seksiyalarga boʻlish har bir seksiyadagi qator 50

o'randan oshmasligi va qator chuqurligi 75-80 sm bo'lishi kerak. Tomoshabin o'ri ni o'lchamlari: uzunligi bo'yicha 40-42 sm, eni 30-35 sm, o'rindiqning o'tish polidan balandligi 45 sm, qator oralig'idagi o'tish joyining eni 45 sm.

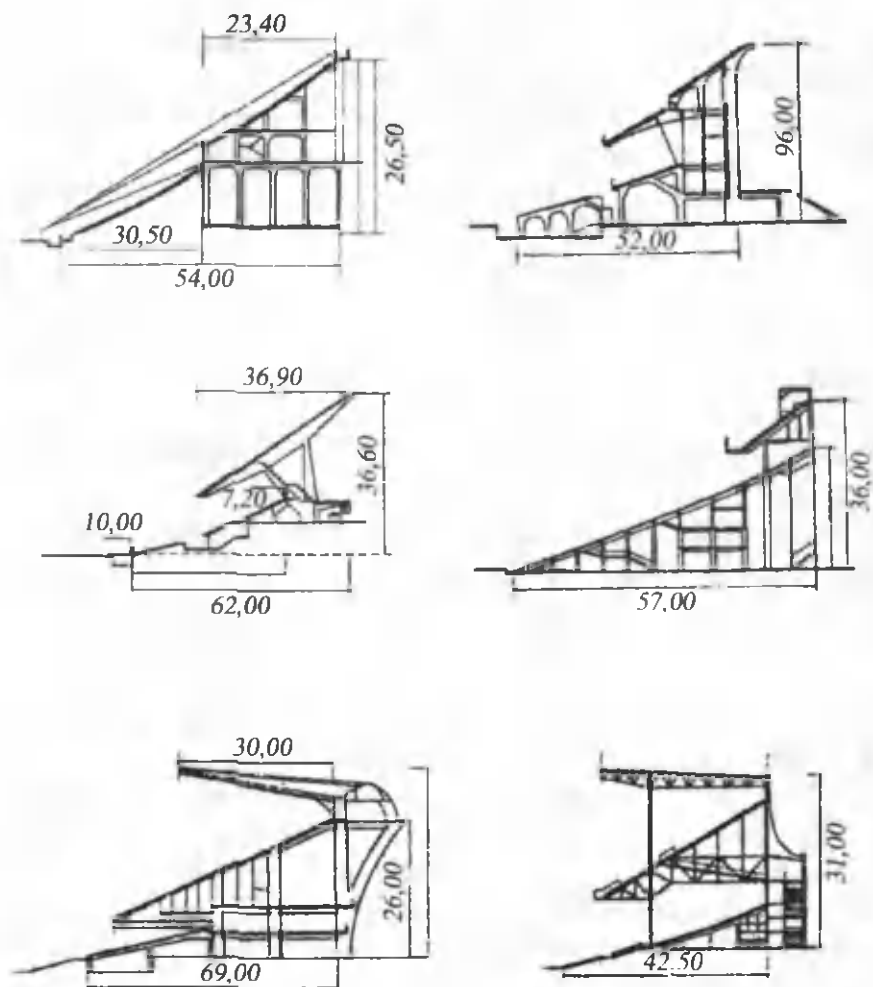

17-rasm. Tomoshabinlar qatorlarining zamindagi tribunolari konstruktiv yechimlari.

Luklarning eni 1,5 metrdan kam emas va 2,5 metrdan ko'p bo'lmasligi zarur. Luklar soni o'tkazish xususiyatlaridan kelib

chiqqan holda, ya'ni 15 000 kishidan ko'p bo'lmaslik sharti bilan belgilanadi.

Tribunalarni yuk ko'tarishga hisoblashda 1 m² ga 400 kg bosim holida qabul qilinishi zarur. Tribuna profili to'siqsiz ko'rinishni ta'minlab, bunda yengil atletika yugurish yo'lkasi ichki to'sig'ining ko'rinishi oldinda o'tirgan tomoshabin ko'ziga nisbatan orqada o'tirgan tomoshabindan kamida 15 sm pastda bo'lishi zarur. Bu o'lcham S kattaligi orqali belgilangan. Yo'lkaning egilgan tribunaga yaqinlashgan joylarida S kattaligini 13 sm ga kamaytirish mumkin.

Sport pavilonlari ochiq sport maydonlarini va stadion inshootlari, ochiq suv havzalari, yaxtaklublar, eshkak eshish stansiyalari, merganlik tirlari va stendlarini, shuningdek, turli sport o'yinlari uchun maydonchalarni yil davomida (voleybol, basketbol, tennis va boshqalarni) xizmat ko'rsatishi uchun mo'ljallanadi.

Pavilonlar maqsadlariga ko'ra xonalari, maydonchalari ham turlichadir. Shu sababli ularni rejalashtirishda kompozitsion usullar xilma-xil xarakterga ega.

Sodda kompozitsiyadagi sport paviloni to'g'ri to'rtburchakli shaklga ega bo'lib, binoning frontal yoki yon tarafidan ayollar va erkaklar uchun umumiy kirish qismi mavjud.

Pavilonlarni loyihalashda vestibuldan foydalanayotgan va sport zaliga tomon harakatlanayotgan sportchilar oqimining bo'linishini inobatga olgan holda ular uchun qulay harakatlanish grafigini ta'minlash kerak.

Kichik va o'rtacha kattalikdagi stadionda barcha ochiq sport maydoni va maydonchalariga xizmat ko'rsatishni qulaylashtirish maqsadida sport pavilonining markazda joylashishi maqsadga muvofiq.

Kichik sport pavilonlari uchun quyidagi xonalar tizimi nazarda tutiladi: vestibul-grelka garderobi bilan, bufet, sanitariya gigiyena xonalari, sport anjomlari xonasi; sport zali yordamchi va xizmat ko'rsatuvchi xonalari bilan, xususan: ayollar va erkaklar kiyim almashtirish xonasi, dush va hojatxonalar bilan, massaj, tibbiyot xonasi, ko'rsatmalar berish, anjomlar, radiouzel, isitish va shamollatish xonasi.

Har xil, ya'ni turli kattalikdagi katta sport pavilonlari ham mavjud bo'lib, ularning xonalari tizimiga bir nechta sport zallari, suzish suv havzalari, suvga sakrash moslamalari va boshqalar kiradi. Bunday pavilonlarda sport turlari bo'yicha o'quv-mashqlar sifati yaxshilanadi va bino hamda stadion hududidan yanada unumliroq foydalanish imkoni tug'iladi.

Nazorat savollari:

1. Suv shimuvchan maxsus qoplama qorishmalarning tarkibi.
2. Sport inshootlarining shakli va o'lchamlari.
3. Suv shimmaydigan qoplamalar uchun aralashmalarning taxminiy tarkibi.
4. Stadionlar tribunallari.

XX ASRNING UNIVERSAL SPORT INSHOOTLARI

Universal sport inshootlari sportning taraqqiy etishi natijasida va yil davomida sport turlari (gimnastika, yengil va og'il atletika, boks, sport o'yinlari, velopoygalar, xokkey, konkida figurali uchish va boshqalar) bo'yicha o'quv-mashqlarini va namoyish ishlari-ni olib borilishi talablari asosida paydo bo'ldi va keng tarqaldi.

Universal sport zallari o'zgaruvchan sport arenasiga, 10-15 ming tomoshabinga mo'ljallangan tribunaga, shuningdek, mashg'ulot zallari va quyidagicha tartibdagi tomoshabin va sportchilarga xizmat ko'rsatuvchi xonalarga ega: kirish (tomoshabinlar uchun) xonalari kuluarlar, bufet, kiosk va tomoshabinlar uchun hojatxonalari; sportchilar uchun xonalar-vestibul garderobi bilan, kiyim almashtirish, dush va hojatxonalari, ko'rsatmalar berish xonalari, massaj, tibbiyot qismi, hakamlar, dam olish xonalari, bufetlar, uslubiyot xonalari va boshqalar; ma'muriy-xo'jalik-rahbariyat, xo'jalik bo'limi, kasallar, muhofaza xonasi, o'quv bo'limi, pochta va boshqalar; yordamchi qo'shimcha xonalar-sovitish moslamalari uchun, isitish, shamollatish, transformator podstansiyasi, ustaxonalar va boshqalar.

Bu binoning arxitekturaviy-rejaviy va fazoviy kompozitsiyasi asosida hajmiy o'lchamlari sodda va tashqi ko'rinishdan aniq ifodalangan to'g'ri to'rtburchak shakldagi inshoot yotadi.

Binodan o'lchamlari 30x61 m bo'lgan sport arenasi 15 000 o'rinli tribuna, o'quv-mashg'ulot sport zali va sportchilarga hamda tomoshabinlarga xizmat ko'rsatuvchi xonalar joylashgan.

Sport arenasidan turli maqsadlarda foydalaniladi. Unda xokkey o'yinlari, gimnastika va boks bo'yicha musobaqalar, o'quv mashg'ulotlar yoki sun'iy muz ustida figurali uchish namoyishlari o'tkaziladi. Boks musobaqalarida tomoshabinlar uchun yig'ma o'rindiqlar o'rnatilishi bilan tomoshabin sig'imi 17 500 kishiga yetadi.

Zal sportchilar va tomoshabinlar uchun barcha turdagi zamonaviy jihozlar bilan ta'minlangan. Tribunalarning to'lishi va evakuatsiyasi birinchi qavatda zalni o'rab turuvchi vestibul, ikkinchi qavatda kularlar yordamida amalga oshiriladi. Tribunalarda suyanchiqli, yondorsiz o'rindiqlar o'rnatilgan. O'rindiqning bir tomoshabin uchun eni 40 sm ko'ndalang o'tish yo'laklari orasidagi o'rinlar soni 35-50 gacha tomoshagoh qatorlari chuqurligi 75 sm. Yo'laklar orasidagi seksiyalarda 800 dan 1150 gacha tomoshabin joylashadi. Eni 1,5 m bo'lgan evakuatsiya luklariga (har 650 kishiga) evakuatsion o'tish yo'ligining 1 pogon metri to'g'ri keladi. Zalning balandligi 18 metr, qurilish kubaturasi 24800 m³, bino konstruksiyasi karkas, 6x6 m konstruktiv setkali, yig'ma temir-betondan tashkil topgan. Zalning yopma oralig'i 78 m bo'lib, metall fermalar asosida bajarilgan.

Madridagi sport o'yinlari zalining shakli to'g'ri to'rtburchakli, asosiy kirish fasadning old qismida joylashgan.

Avvalgi sxemalardan farqli o'laroq asosiy qismi bu yerda oldinga turtib chiqqan va qo'shimcha xonalar joylashgan ikki qism bilan birikadi. Tomoshabinlar uch qavatli teatr ko'rinishidagi tribunalarda joylashadilar. Zal yopmasining xosligini aytib o'tish joiz, bunda oynaband ikki qo'shma qobiq ko'rinishidagi yopma bo'ylama yo'nalishi bo'yicha o'zaro bog'langan.

YOPIQ SPORT SUV HAVZALARI

Yopiq inshootning maqsadi – yil davomida mashq va namoyish ishlarida unumli foydalanish. Buning uchun suv havzasi binolarining tomonlarida darchalar ochish, ba'zi hollarda esa, tomni to'liq ochish nazarda tutiladi.

Yopiq sport suv havzalarida joylashadigan asosiy xonalar guruhi:

- sportchilar va tomoshabinlar uchun kirish xonalari (ular umumiy yoki alohida bo'lishi mumkin), vestibul, garderoblar, hojatxonalar.

- suzish uchun mo'ljallangan hovuzli zal;

- sportchilarga xizmat ko'rsatish xonalari-«quruq suzish» mashg'ulotlarini o'tkazish zali, kiyim almashtirish, dush, hojatxona va massaj xonalari, tibbiyot xonasi, anjomlar, isitkich-quritkich, ko'rsatma berish xonasi, uslubiy va boshqalar;

- tomoshabinlarga xizmat ko'rsatish xonalari-kuluarlar, bufetlar, kiosklar, hojatxonalar;

- ma'muriy xo'jalik xonalari-direktor xonasi, xo'jalik bo'limi, o'quv bo'limi, ro'yxat bo'limi, kasallar va boshqalar;

- yordamchi qo'shimcha xonalar-filtrlar, xlorator, dezinfeksiya, laboratoriya, ustaxona, omborxonalar va boshqalar.

Sport suv havzalarini loyihalashda, suzish maqsadida poyabzalsiz, sport kiyimidagi sportchilarga alohida yo'laklar e'tiborda tutilishi zarur.

Sportchilarning hovuzli zalgacha harakatlanish ketma-ketligi: vestibul va garderoab, ro'yxat bo'limi, kiyim almashtirish, o'quv mashg'ulot zali (quruq suzish), hovuzli zal, kiraverishidagi dush moslamalari, hovuzli zal. Zaldan chiqish ketma-ketligi teskari tartibda amalga oshadi.

Shahar qurilish sharoitlaridan kelib chiqqan holda suv havzalarining maqsadli binolar shaharning alohida qismida, stadion hududida, kompleksning (majmuaning) boshqa sport binolarida, shahar yoki tuman oromgohida joylashishi mumkin.

Odatdagi suv havzali binolar hovuzning o'lchamlariga bog'liq ravishda to'g'ri to'rtburchakli shaklda bo'ladi.

Moskvadagi MVO va (Dinamo) sport suv havzasi binolari simmetrik ko'rinishda bo'lib to'g'ri to'rtburchak shaklida; asosiy kirish qismi binolarning qisqa yon tomonida joylashgan, shuningdek, ichki maydonga (MVO) yoki magistralga (Dinamo) orientirlangan.

Respublikamizdagi sport suv havzalarini loyihalash va qurish amaliyotida o'quv-mashg'ulot ishlari va musobaqalar o'tkazishga mo'ljallangan suv havzalari keng tarqalgan. Bu turdagi binolar-

ning kirish qismi yon tomonda joylashgan. Toshkent shahri Uchtepa tumanidagi Talabalar shaharchasidagi «Suv sport saroyi» 2007-yilda ishga tushirildi.

Kirish qismining bunday loyihalaniishi zalning bo'ylama uzunligi bo'yicha xizmat ko'rsatuvchi xonalarni ratsional joylashtirish imkonini berib, ayollar va erkaklarning ikki alohida yo'nalishida harakatlanishiga erishiladi. Bu kompozitsion usul albatta shahar qurilishi talablariga va qo'shimcha xonalarni joylashtirish shartlariga bog'liq holda frontal yoki boshqa qurilmalarni inkor etmaydi.

Qurilish harakatlarini kamaytirish maqsadida sport suv havzalarini alohida binolarda yoki boshqa binolar (hammomlar, oliy o'quv yurtlari, maktablar va boshqalar) ichkarisida joylashtirish mumkin.

Katta universal 50x20 m hovuzi, sakrash qurilmasi va trampolini hamda 1000 o'rinli tribunasi bo'lgan suv havzasining iqtisodiy ko'rsatkichlari quyidagicha; qayta qurish maydoni taxminan 3000 m², bino hajmi 40 000 m³ atrofida, kichik suv havzasining hovuzi bilan qurilish maydoni 25x12 m va taxminan 1000 m², bino hajmi esa 15000 m³ atrofida.

Suv havzasi zalining yopmasida asosan turli yig'ma talkali yoki arkali temir-konstruksiyalar qo'llaniladi; shuningdek plastik temir-beton qoplamalar va egri chiziqli, yupqa yig'ma armosement konstruksiyalaridan ham foydalaniladi. Zamnaviy sharoitlarda sun'iy materiallar konstruksiyalaridan foydalanish imkoniyatlarini inobatga olish tavsiya etiladi.

Suv havzasining zalida joylashgan suzish, suv o'yinlari uchun mo'ljallangan hovuz va tomoshabinlar uchun tribunalar bino asosiy kompozitsiyasining yadrosi hisoblanadi. Zalni loyihalashda suv sporti qoidalariga asosan turli texnologik talablar qo'yiladi.

Hovuz turli moslamalar bilan jihozlanadi: start tumbalari, trampolinlar, turli balandliklardan sakrash qurilmalari, suvga tushish zina-poyalari suzish yo'lkasini ko'rsatuvchi cho'kmaydigan chegara moslamalari, turli belgilar va boshqalar. Sport suv havzalari maqsadli belgilanishiga qarab hovuzlar bir necha turga bo'linadi: o'zining o'lchamlari bilan ajralib turuvchi, hovuzning jihozlanishi va moslanish sohasiga ko'ra hamda uning konstruktiv xususiyatlari asosida.

Suv havzalari o'lchamlari

Hovuzlarning ichki o'lchamlari	Vazifasi		Suzish yo'lkalari soni	Chuqurlik, m	
	O'quv- mashq.	Sport- mashq.		Sayoz joyda	Balanddan sakrash moslamasi ostidagi chuqurlik
20x10	O'quv	-	4	1,1	1,8
25x10	Kichik	-	4	1,1	3,5-4,5
25x12,5		-	5	1,1	3,5-4,5
25x15		-	6	1,1	3,5-4,5
50x10	Katta	Katta	4	1,1	3,5
50x12,5			5	1,1	4,5-3,5
50x15			6	1,1	4,5-3,5
50x20			8	1,8-2	5-4,5

5-jadvalda qurilish va loyihalash amaliyotida qo'llanilayotgan suv havzalarining asosiy o'lcham qiymatlari ko'rsatilgan.

Hovuzning qisqa yon tomonlaridan suzish yo'lkalari markaz bo'yicha suv sathidan 0,75 m balandlikda start tumbalari o'rnatiladi. Tumbaning ustki qismi notekis bo'lib, suv tomonga 15% nishablikda joylashtirilgan. Rejada tumbalarning o'lchamlari 0,5x0,5 m. hovuz atrofida aylanma yo'lka mo'ljallangan bo'lib, yon tarafdagi yo'lkalarning eni 3 m bo'ladi.

Bu yo'lklar ikki qismdan iborat: asosiy va yonlama (xususan hovuz bilan chegaradosh). Yonlama yo'lka basseyniga suvning qaytishi uchun nishablikka ega (0,0005%, eni 50 sm). Hovuzning bo'ylama uzunligi bo'ylab ikki tomonida va suv sathidan 1,2 m pastda dam olish zinasi (15 sm) bo'lib, qirralari yo'nilgan holatda bo'ladi.

Nazorat savollari:

1. Universal sport inshootlariga qaysilar kiradi?
2. Yopiq sport suv havzalari haqida ma'lumot bering.
3. Suv havzalari o'lchamlari haqida nimalar bilasiz?

SPORT USKUNALARI VA ANJOMLARIDAN FOYDALANISH, ULARNI SAQLASH VA TA'MIRLASH

O'sib kelayotgan yosh avlodning jismoniy va ma'naviy sog'lom bo'lib voyaga yetishi, ularda sog'lom turmush tarziga intilish va sportga mehr-muhabbatni bolalikdan uyg'otish borasida yurtimizda muayyan ishlar amalga oshirilmoqda.

Xalq ta'limi vazirligi huzuridagi bolalar sportini rivojlantirish jamg'armasi bu borada xalq ta'limini boshqarish organlari va ta'lim muassasalari bilan birgalikda bolalarda sportga mehr uyg'otish, o'sib kelayotgan yosh avlodning ongida sport bilan shug'ullanish, sog'lom turmush tarziga amal qilish, ma'naviy va jismoniy komilikka intilish kabi tushunchalarni shakllantirish, ularni salbiy ta'sirlardan himoya qilish va zararli odatlardan xalos etish, bolalarni barqaror fe'l-atvorli, Vatanga mehr-muhabbat va o'z mamlakati uchun g'urur va iftixor ruhida tarbiyalash borasidagi chora-tadbirlar kompleksini muntazam amalga oshirib kelmoqda.

Ayniqsa, qisqa vaqt ichida bolalar jismoniy tarbiya va sportning moddiy texnika bazasini shakllantirish, umumta'lim maktablari qoshida va aholi yashash joylarida zamonaviy bolalar sporti komplekslari tarmog'i barpo etish, ularni zamonaviy sport uskunalari hamda anjomlari bilan jihozlash hamda ulardan samarali foydalanishni ta'minlashga ko'maklashish bo'yicha amalga oshirilayotgan ishlar taxsinga sazovordir.

Bugungi kunda mahalliy ishlab chiqaruvchilardan «Xo'jaobod», «Otabek», «Spartak mega», «Mashxim», «Slake Sity» mas'uliyati cheklangan jamiyatlari, «Steklo-plastik», «Telemetrik», «Laverna servis» ochiq aksionerlik jamiyatlari, «Aziya sport S», «Shoh Akbar», «Sport Jihoz Lyux» xususiy firmalar va xususiy tadbirkor «Mirsodiqov M.M.»lar sport uskuna va anjomlari ishlab chiqarish borasida o'z o'miga ega bo'ldi.

Sport uskunalari va anjomlaridan samarali foydalanish, ularni sifatli saqlash hamda o'z vaqtida ta'mirlab turish, ta'lim muassasalari va sport inshootlari mas'ul xodimlarining eng asosiy vazifalaridan biri hisoblanadi. Shuningdek, sport uskunalari va anjomlaridan samarali foydalanishga alohida e'tibor qaratish jismoniy tarbiya o'qituvchilari, sport murabbiylari va texnik xodim-

lar hamda o'quvchilarning o'zidan ham yusak mas'uliyatni talab etadi.

Yosh mutaxassislar pedagogik faoliyatni boshlashdanoq sport inshootlari, sport uskunalari va anjomlaridan foydalanishdagi dastlabki qiyinchiliklarga duch keladi va tajribasizligi tufayli ko'plab sport uskuna va anjomlarini yaroqsiz holatga keltiradi, ularning tez ishdan chiqishiga sababchi bo'ladi. Ba'zi holatlarda ularning tajribasizligi tufayli qimmatbaho sport uskunalari va anjomlari ishlatilmaydi, yillar davomida jihozxonalarda saqlanib yaroqsiz holatga kelishga sabab bo'ladi.

Shunga muvofiq sport inshootlari, sport uskunalari va anjomlardan foydalanish samaradorligini oshirishga bog'liq tadbirlar va ularga ta'sir etuvchi boshqa omillar hamda quyidagi ko'rsatmalarni va tavsiyalarni berish mumkin.

Murabbiy va shug'ullanuvchilar sport uskunalari va anjomlarini ehtiyot qilishlari, ularni mashg'ulotga mas'uliyat bilan tayyorlashlari va yig'ib qo'yishlari, polga zarar yetkazmasliklari uchun snaryadlarni maxsus aravachalarda tashishlari lozim.

Mashg'ulot tugagandan keyin shug'ullanuvchilar turnikning temir tayog'ini, bruslarning yog'ochlarini, halqalarning va konning tutqichlarini tozalab, to'shaklarini esa toza nam latta bilan artib qo'yishlari talab etiladi. Sport uskunalari va anjomlarini maxsus xonalarda isitish-sovitish va yoritish asboblardan uzoqroqda saqlash lozim.

Sport uskunalari va anjomlarini rejali, jadval asosida doimiy ravishda amalga oshirishni talab etadi. Bu sport zalalaridagi va ochiq sport maydonlaridagi jihozlarni muntazam ishlashi va turli nosozliklarni o'z vaqtida aniqlab bartaraf etishiga zamin yaratadi. Mayda ta'mirlash ishlarini jismoniy tarbiya o'qituvchisi rahbarligi ostida o'quvchilarning o'zlari ham amalga oshirishlari mumkin. Ayrim hollarda mehnat o'qituvchisi yoki chilangarning yordamidan foydalanish tavsiya etiladi.

Texnik xizmat ko'rsatish kunlik, davriy va mavsumiy tartibda ko'zdan kechirish orqali amalga oshiriladi. Kundalik ko'zdan kechirish mashg'ulotlar tugagandan keyin o'tkazilsa maqsadga muvofiq bo'ladi. Ko'zdan kechirish davomida sport jihozining yuk va bosim tushadigan qismlarini ko'proq tekshirib chiqish lozim.

Avvalambor sport jihozining ustki qismi koʻzdan kechiriladi, soʻngra har bir qismda defektlar paydo boʻlganligi tekshiriladi. Uskunalarining chang, loy va nam joyiga (shkaflarda, javon va maxsus yasalgan anjom saqlagichlarda) toʻgʻri joylashtirilishi tekshiriladi. Koʻzdan kechirish davrida aniqlangan mayda kamchiliklarni bartaraf etish choralari koʻriladi.

Davriy koʻzdan kechirish odatda har 2-3 oyda oʻtkazilishi lozim. Bunda kunlik koʻzdan kechirishda amalga oshirilgan ishlardan tashqari murakkab detallarga maxsus moylash mahsulotlari bilan ishlov beriladi, kerosinda yuviladi va gayka, boltlarda mustahkam qilib qotiriladi. Emal boʻyoqlar bilan boʻyalgan qismlari, ayniqsa ochiq maydonlarda foydalaniladigan sport snaryadlari boʻyab qoʻyiladi.

Ushbu ishlar sport snaryadlarining qismlarini yechib olib amalga oshiriladi va yarqisiz holga kelgan detallar ishlatilmaydi.

Mavsumiy koʻzdan kechirish jarayonida sport snaryadlarining barchasi qisman toʻliq boʻyalib, uzoq saqlanish uchun tayyorlab qoʻyiladi.

Jihozlarini taʼmirlashda, ayniqsa, yogʻoch qismlarining qotirishiga, yelimlangan joylarini mahkam turishiga aloda eʼtibor beriladi. Taʼmirlash jarayonida duradgorlik va kazein yelimi ishlatilgan jihozlardan quruq hamda yopiq inshootlarda foydalanish va saqlash tavsiya etiladi. Ochiq joylarda va namlik quruq sport inshootlarida ishlatiladigan sport inshootlarini taʼmirlashda esa suvga chidamli, smolali yelimlardan foydalangan maʼqul.

Sport uskunalari va anjomlarini taʼmirlashda boʻyash ishlari koʻp vaqtni talab etadi. Chunki, detallarni va sport jihozini toʻliq boʻyashdan oldin uning ustki qismi tozalab tashlanadi. Tozalashda qumli qogʻoz yoki eski boʻyoqlarni qirishda qoʻl keladigan boshqa anjomlardan foydalangan maʼqul.

Sport uskunalari va anjomlarini uzoq masofalarga tashishda faqat usti yopiq transportda tashishga ruxsat etiladi. Tashish va joyidan koʻchirish vaqtida uskuna va anjomlarga qattiq urilishi yoki har xil toʻqnashuvlardan asrashi lozim. Ularni quyoshning kuchli nuri va yogʻin-sochinlardan ehtiyot qilish kerak. Uskuna va anjomlar yopiq, quruq va shamollatib turadigan binolarga 35 darajagacha boʻlgan issiqlikda, isitish-sovutish va yoritish tizimlaridan 2 metr uzoqlikda saqlanishi lozim.

To'plarni havo to'ldirmasdan uzoq vaqt saqlash mumkin emas. Ularni belgilangan atmosfera bosimida to'ldirib maxsus javonlarda saqlangani ma'qul. Havo to'ldirilmagan yangi to'plarda vaqt o'tishi bilan taram-taram yoriqlar paydo bo'lib foydalanish uchun yaroqsiz holga kelib qoladi. To'plarni saqlash xonalaridan mashg'ulot, musobaqa joyiga olib borishda yerda dumalatib, tepib, asfalt, beton qoplangan yerlarga urib olib borish taqiqlanadi. Ularni maxsus to'r xaltalarga solib, ikki-uch kishi ko'tarib olib borgani ma'qul.

Ko'p miqdordagi to'plarni uzoq masofaga tashishda usti yopiq transportlarda quyosh nuridan, yomg'ir-qordan ehtiyot qilib olib borish lozim. To'plarni transport yuk xonasidan benzin, spirt, bo'yoq, bitum va erituvchi suyuqliklar bilan birga tashishga yo'l qo'ymaslik kerak. Shuningdek, to'plarga tekkan bo'yoq, bitum va shunga o'xshash boshqa yopishqoq narsalarni olib tashlashda ham benzin, spirt, erituvchi suyuqliklardan foydalanish qat'iy man etiladi.

Yuqorida bildirilgan tavsiyalar asosida foydalanishga topshirilayotgan zamonaviy sport inshootlarini, asbob-uskunalar va anjomlarni ko'p yillar mobaynida xizmat qilishi uchun ularni ko'z qorachig'iday asrab-avaylash barchamizning burchimiz hisoblanadi.

Nazorat savollari:

1. Sport anjomlari turlarini sanab bering.
2. Sport anjomlari ishlab chiqaruvchi mashhur firma va kompaniyalardan qaysilarini bilasiz?
3. Sport anjomlaridan foydalanishda nimalarga e'tibor berish lozim?

O'zbekiston Respublikasi Xalq ta'limi vazirligi, Madaniyat va sport ishlari vazirligi, Oliy va o'rta maxsus ta'lim vazirligi, Iqtisodiyot vazirligi, Moliya vazirligi, «O'zstandart» agentligining 2009-yil 28-sentabrdagi 39, 43, 335, 83, 94, 4-P-son qaroriga 1-ILOVA

1-TIP. BOLALAR SPORT INSHOOTINING JIHOZLASH ME'YORI

O'yinlar soni	Sport anjomlari nomi		Sport anjomlariga bo'lgan ehtiyoj	Foydalanish vaqti	
Futbol maydoni					
Sport yadrosi futbol maydoni bilan voleybol, basketbol o'yinlari uchun maydoncha, yugurish yo'laklari va balandlikka sakrash, uzunlikka sakrash, yadro uloqtirish, disk, granata va nayza otish mashqlari uchun yengil atletika sektorlari	1.	Futbol to'ri	25 dona	6 oy	
	2.	Futbol to'ri	2 juft	1 yil	
	3.	Futbol darvozasi	2 dona	5 yil	
	4.	Hisob va vaqt tablosi (futbol)	1 dona	5 yil	
	5.	Burchak bayroqlari	8 dona	2 yil	
	6.	Aylanib o'tish ustunlari (fishka)	20 dona	5 yil	
	Yengil atletika sektori				
	7.	Yengil atletika nayzasi	10 dona	5 yil	
	8.	Yengil atletika yadrosi	25 dona	4 yil	
	9.	Yengil atletika granatasi	25 dona	2 yil	
	10.	Yengil atletika diskasi	25 dona	2 yil	
	11.	Yengil atletika baryeri	25 dona	3 yil	
	12.	Yengil atletika start kolodkasi	10 komplekt	4 yil	
	13.	Sekundomer	3 dona	5 yil	
	14.	Meditsinbol (1,2,3 kg)	45 dona	1 yil	
	15.	Uzunlikka sakrash markeri	1 komplekt	5 yil	
	16.	Balandlikka sakrash «yamasi»	1 komplekt	5 yil	
	17.	Balandlikka sakrash ustuni va plankasi	1 komplekt	4 yil	
18.	Ruletka	3 dona	5 yil		

O'yinlar maydonchasi				
	19	Basketbol ustuni	2 juft	5 yil
	20	Basketbol shiti	2 juft	5 yil
	21	Basketbol tablosi 24 sek	1 dona	5 yil
	22	Halqa uchun to'r	12 juft	6 oy
	23	Aylanib o'tish ustunlari (fishka)	10 dona	5 yil
	24	Mashq uchun basketbol shiti	6 dona	5 yil
	25	Basketbol to'pi	30 dona	6 oy
	26	Universal nasos	4 dona	5 yil
	27	Sekundomer	3 dona	5 yil
	28	Shaxmat soati	4 dona	5 yil
	29	Hisob va vaqt tablosi	1 dona	5 yil
	30	Voleybol ustuni	4 komplekt	5 yil
	31	Trosli voleybol to'ri	2 dona	2 yil
	32	Voleybol antennasi	4 dona	2 yil
	33	Voleybol to'pi	20 dona	6 oy
	34	Voleybol uchun hakamlar vishkasi	1 dona	5 yil
	35	Signal beruvchi elektron tablo	1 dona	5 yil
Tribuna va tribuna tagidagi joy (bino)				
	36	Gimnastika to'shamasi	30 dona	3 yil
	37	Umum jismoniy tayyorgarlik uchun trenajyorlar komplekti	2 komplekt	5 yil
	38	Turli trenajyorlar	4 dona	5 yil
	39	Turli og'irlikdagi gantellar	10 dona	5 yil
	40	Gimnastika skameykasi	24 dona	5 yil

O‘zbekiston Respublikasi Xalq ta’limi vazirligi, Madaniyat va sport ishlar vazirligi, Oliy va o‘rta maxsus ta’lim vazirligi, Iqtisodiyot vazirligi, Moliya vazirligi, «O‘zstandart» agentligining 2009-yil 28-sentabrdagi 39, 43, 335, 83, 94, 4-P-son qaroriga 2-ILOVA

2- TIP. BOLALAR SPORT INSHOOTINING JIHOZLASH ME’YORI

O‘yinlar soni	Sport anjomlari nomi	Sport anjomlariga bo‘lgan ehtiyoj	Foydalanish vaqti	
Futbol maydoni				
Sport yadrosi futbol maydoni bilan voleybol, basketbol o‘yinlari uchun maydoncha, yugurish yo‘laklari va balandlikka sakrash, uzunlikka sakrash, yadro uloqtirish, disk, granata va nayza otish mashqlari uchun yengil atletika sektorlari	1.	Futbol to‘ri	55 dona	6 oy
	2	Futbol t‘ri	6 juft	1 yil
	3	Futbol darvozasi	2 dona	5 yil
	4	Hisob va vaqt tablosi (futbol)	1 dona	5 yil
	5	Burchak bayroqlari	8 dona	2 yil
	6	Aylanib o‘tish ustunlari (fishka)	20 dona	5 yil
	Yengil atletika sektori			
	7	Yengil atletika nayzasi	10 dona	2 yil
	8	Yengil atletika yadrosi	25 dona	4 yil
	9	Yengil atletika granatasi	25 dona	2 yil
	10	Yengil atletika diskasi	25 dona	2 yil
	11	Yengil atletika baryeri	25 dona	3 yil
	12	Yengil atletika start kolodkasi	10 komplekt	4 yil
	13	Sekundomer	3 dona	5 yil
	14	Meditsinbol (1,2,3 kg)	15 dona	1 yil
	15	Uzunlikka sakrash markeri	1 dona	5 yil
	16	Balandlikka sakrash «yamasi»	1 komplekt	5 yil
	17	Balandlikka sakrash ustuni va plankasi	1 komplekt	4 yil
18	Ruletka	3 dona	5 yil	

O'yinlar maydonchasi				
	19	Basketbol ustuni	2 juft	5 yil
	20	Basketbol shiti	2 juft	5 yil
	21	Halqa uchun to'r	12 juft	6 oy
	22	Mashq uchun basketbol shiti	12 dona	5 yil
	23	Basketbol to'pi	30 dona	6 oy
	24	Universal nasos	3 dona	5 yil
	25	Sekundomer	3 dona	5 yil
	26	Shaxmat soati	3 dona	5 yil
	27	Aylanib o'tish ustunlari (fishka)	10 dona	5 yil
	28	Voleybol ustuni	3 komplekt	5 yil
	29	Trosli voleybol to'ri	2 dona	5 yil
	30	Voleybol antennasi	4 dona	2 yil
	31	Voleybol uchun hakamlar vishkasi	1 dona	5 yil
Tribuna va tribuna tagidagi joy (bino)				
	33	Umum jismoniy tayyorgarlik uchun trenajyorlar komplekti	2 komplekt	5 yil
	34	Turli trenajyorlar	6 dona	5 yil
	35	Turli og'irlikdagi gantellar	20 dona	5 yil
	36	Gimnastika skameykasi	6 dona	5 yil

Sport o'yinlari				
Sport bloki zal bilan (badiiy gimnastika, aerobika, boks, kurash, basketbol, voleybol, tennis stoli, gandbol, mini futbol, tennis, badminton)	37	Basketbol ustuni	1 juft	5 yil
	38	Basketbol shiti	1 juft	5 yil
	39	Halqa uchun to'r	12 juft	6 oy
	40	Basketbol tablosi 24 sek	2 dona	5 yil
	41	Hisob va vaqt tablosi	2 dona	5 yil
	42	Basketbol to'pi	30 dona	6 oy
	43	Sekundomer	2 dona	5 yil
	44	Turli trenajyorlar	2 dona	5 yil
	45	Badminton raketkasi	5 juft	1 il
	46	Badminton to'ri	2 dona	5 yil
	47	Badminton ustuni	2 komplekt	10 yil
	48	Badminton volani	64 dona	1 oy
	49	Meditsinbol (1,2,3 kg)	45 dona	1 yil
	50	Shved narvoni	6 dona	5 yil
	51	Gimnastika to'shamasi	40 dona	3 yil
	52	Gimnastika skameykasi	24 dona 5 yil	
	53	Aylanib o'tish ustunlari (fishka)	10 dona	5 yil
54	Voleybol ustuni	3 komplekt	5 yil	
55	Trosli voleybol to'ri	1 dona	2 yil	
56	Voleybol antennasi	2 dona	2 yil	
57	Voleybol to'pi	20 dona	6 oy	

58	Voleybol uchun hakamlar vishkasi	1 dona	5 yil
59	Gimnastika sakrog'ichi	20 dona	6 oy
60	Turli og'irlikdagi gantellar	20 dona	5 yil
61	Turli og'irlikdagi toshlar (girya)	10 dona	5 yil
62	Gandbol darvozasi	2 komplekt	5 yil
63	Gandbol to'ri	2 juft	1 yil
64	Gandbol to'pi	20 dona erkaklar uchun 20 dona ayollar uchun	1 yil
65	Shaxmat soati	3 dona	5 yil
66	Universal nasos	3 dona	5 yil
67	Tennis korti ustuni	1 komplekt	5 yil
68	Tennis korti to'ri	1 dona	1 yil
69	Tennis to'ri uchun tirgak	2 dona	5 yil
70	Katta tennis to'plami	30 dona	1 oy
71	Katta tennis raketkasi	20 dona	2 yil
72	Raketkani sozlash moslamasi	1 dona	5 yil
73	Tennis korti uchun fon	1 komplekt	5 yil
74	Tennis uchun hakamlar vishkasi	1 dona	5 yil
75	Tennis topini irg'ituvchi moslama	1 dona	5 yil
76	Varaqlama tablo	1 dona	5 yil
77	Tennis stoli	8 dona	5 yil
78	Tennis stoli uchun to'r	16 dona	5 yil
79	Tennis stoli uchun raketka	32 juft	1 yil
80	Tennis stoli uchun to'pchalar	400 dona	1 oy

Badiiy gimnastika				
	81	Badiiy gimnastika uchun gilam	1 dona	5 yil
	82	Gimnastika bulavasi	8 dona	2 yil
	83	Gimnastika lentalari	8 dona	1 yil
	84	Gimnastika to'plari	8 dona	2 yil
	85	Gimnastika gardishlari	8 dona	3 yil
Yakkakurash sporti				
	86	Boks ringi	1 dona	5 yil
	87	Boks qo'lqoplari 10 unsli	60 juft	1 yil
	88	Boks mashq qo'lqoplari	60 juft	2 yil
	89	Boks qoplari	25 dona	5 yil
	90	Boks grushasi	20 dona	5 yil
	91	Boks devor qoplari	20 dona	2 yil
	92	Boks lapalari	30 juft	2 yil
	93	Gimnastika sakrog'ichi	100 dona	3 yil
	94	Gong	3 dona	5 yil
	95	Boks shlemi	60 dona	2 yil
	96	Signal beruvchi elektron tablo (kurash, boks)	1 dona	5 yil
	97	Kurashchilar gilami	1 komplekt	5 yil
	98	Mashq manikeni	20 dona	5 yil
	99	Tarozi	2 dona	5 yil
	100	Kuch trenajyorlari	2 komplekt	5 yil
	101	Tatami	1 komplekt	5 yil

**O‘zbekiston Respublikasi Xalq ta’limi vazirligi, Madaniyat
va sport ishlar vazirligi, Oliy va o‘rta maxsus ta’lim vazirligi,
Iqtisodiyot vazirligi, Moliya vazirligi, «O‘zstandart»
agentligining 2009-yil 28-sentabrdagi 39, 43, 335, 83, 94,
4-P-son qaroriga 3-ILOVA**

**3- TIP. BOLALAR SPORT INSHOOTINING JIHOZLASH
ME’YORI**

O‘yinlar soni	Sport anjomlari nomi	Sport anjomlariga bo‘lgan ehtiyoj	Foydalanish vaqti	
Futbol maydoni				
Sport yadrosi futbol maydoni bilan voleybol, basketbol o‘yinlari uchun maydoncha, yugurish yo‘laklari va balandlikka sakrash, uzunlikka sakrash, yadro uloqtirish, disk, granata va nayza otish mashqlari uchun yengil atletika sektorlari	1.	Futbol to‘pi	55 dona	6 oy
	2	Futbol to‘ri	6 juft	1 yil
	3	Futbol darvozasi	2 dona	5 yil
	4	Hisob va vaqt tablosi (futbol)	1 dona	5 yil
	5	Burchak bayroqlari	8 dona	2 yil
	6	Aylanib o‘tish ustunlari (fishka)	20 dona	5 yil
	Yengil atletika sektori			
	7	Yengil atletika nayzasi	10 dona	2 yil
	8	Yengil atletika yadrosi	25 dona	4 yil
	9	Yengil atletika granatasi	25 dona	2 yil
	10	Yengil atletika diskasi	25 dona	2 yil
	11	Yengil atletika baryeri	25 dona	3 yil
	12	Yengil atletika start kolodkasi	10 komplekt	4 yil
	13	Sekundomer	3 dona	5 yil
	14	Meditsinbol (1,2,3 kg)	15 dona	1 yil
	15	Uzunlikka sakrash markeri	1 dona	5 yil
	16	Balandlikka sakrash «yamasi»	1 komplekt	5 yil
	17	Balandlikka sakrash ustuni va plankasi	1 komplekt	4 yil
18	Ruletka	3 dona	5 yil	

O'yinlar maydonchasi				
	19	Basketbol ustuni	2 juft	5 yil
	20	Basketbol shiti	2 juft	5 yil
	21	Halqa uchun to'r	12 juft	6 oy
	22	Hisob va vaqt tablosi	1 dona	5 yil
	23	Mashq uchun basketbol shiti	12 dona	5 yil
	24	Basketbol to'pi	30 dona	6 oy
	25	Universal nasos	3 dona	5 yil
	26	Sekundomer	3 dona	5 yil
	27	Shaxmat soati	3 dona	5 yil
	28	Aylanib o'tish ustunlari (fishka)	10 dona	5 yil
	29	Voleybol ustuni	3 komplekt	5 yil
	30	Trosli voleybol to'ri	2 dona	2 yil
	31	Voleybol antennasi	4 dona	2 yil
	32	Voleybol to'pi	20 dona	6 oy
	33	Voleybol uchun hakamlar vishkasi	1 dona	5 yil
Tribuna va tribuna tagidagi joy (bino)				
	34	Umum jismoniy tayyorgarlik uchun trenajyorlar komplekti	2 komplekt	5 yil
	35	Turli og'irlikdagi gantellar	20 dona	5 yil
	36	Turli trenajyorlar	8 dona	5 yil
	37	Gimnastika skameykasi	6 dona	5 yil

Sport o'yinlari				
Sport bloki zal bilan (badiiy gimnastika, aerobika, boks, kurash, basketbol, voleybol, tennis stoli, gandbol, mini futbol, tennis, badminton)	38	Basketbol ustuni	2 juft	5 yil
	39	Basketbol shiti	2 juft	5 yil
	40	Halqa uchun to'ri	12 juft	6 oy
	41	Basketbol tablosi 24 sek	2 dona	5 yil
	42	Hisob va vaqt tablosi (basketbol)	2 dona	5 yil
	43	Basketbol to'pi	30 dona	6 oy
	44	Sekundomer	1 dona	5 yil
	45	Badminton raketkasi	5 juft	1 il
	46	Badminton to'ri	2 dona	5 yil
	47	Badminton ustuni	2 komplekt	10 yil
	48	Badminton volani	64 dona	1 oy
	49	Meditsinbol (1,2,3 kg)	45 dona	1 yil
	50	Shved narvoni	6 dona	5 yil
	51	Gimnastika to'shamasi	40 dona	3 yil
	52	Gimnastika skameykasi	24 dona	5 yil
	53	Aylanib o'tish ustunlari (fishka)	10 dona	5 yil
	54	Voleybol ustuni	3 komplekt	5 yil
	55	Trosli voleybol to'ri	1 dona	2 yil
	56	Voleybol antennasi	2 dona	2 yil
	57	Voleybol to'pi	20 dona	6 oy
	58	Voleybol uchun hakamlar fishkasi	1 dona	5 yil
	59	Hisob va vaqt tablosi	1 dona	5 yil
	60	Gimnastika sakrog'ichi	20 dona	6 oy
	61	Turli og'irlikdagi gantellar	20 dona	5 yil
62	Turli og'irlikdagi toshlar (giryra)	10 dona	5 yil	
63	Gandbol darvozasi	2 komplekt	5 yil	
64	Gandbol to'ri	2 juft	1 yil	

	65	Gandbol to'pi	20 dona erkaklar uchun 20 dona ayollar uchun	1 yil
	66	Shaxmat soati	3 dona	5 yil
	67	Universal nasos	3 dona	5 yil
	68	Tennis to'pini irg'ituvchi moslamasi	1 dona	5 yil
	69	Tennis korti ustuni	1 komplekt	5 yil
	70	Tennis korti to'ri	1 dona	1 yil
	71	Tennis to'ri uchun tirgak	2 dona	5 yil
	72	Katta tennis to'plami	30 dona	1 oy
	73	Katta tennis raketkasi	20 dona	2 yil
	74	Raketkani sozlash moslamasi	1 dona	5 yil
	75	Tennis korti uchun fon	1 komplekt	5 yil
	76	Tennis uchun hakamlar vishkasi	1 dona	5 yil
	77	Varaqlama tablo	1 dona	5 yil
	78	Tennis stoli	8 dona	5 yil
	79	Tennis stoli uchun to'r	15 dona	5 yil
	80	Tennis stoli uchun raketka	32 juft	1 yil
	81	Tennis stoli uchun to'pchalar	400 dona	1 oy
	Badiiy gimnastika			
	82	Badiiy gimnastika uchun gilam	1 dona	5 yil
	83	Gimnastika bulavasi	8 dona	2 yil
	84	Gimnastika lentalari	8 dona	1 yil
	85	Gimnastika to'plari	8 dona	2 yil
	86	Gimnastika gardishlari	8 dona	3 yil

Yakkakurash sporti				
	87	Boks ringi	1 dona	5 yil
	88	Boks qo'loqlari 10 unsli	60 juft	1 yil
	89	Boks mashq qo'loqlari	60 juft	2 yil
	90	Boks qoplari	25 dona	5 yil
	91	Boks grushasi	20 dona	5 yil
	92	Boks devor qoplari	20 dona	2 yil
	93	Boks lapalari	30 juft	2 yil
	94	Gimnastika sakrog'ichi	100 dona	3 yil
	95	Gong	3 dona	5 yil
	96	Boks shlemi	60 dona	2 yil
	97	Signal beruvchi elektron tablo (kurash, boks)	1 dona	5 yil
	98	Kurashchilar gilami	1 komplekt	5 yil
	99	Mashq manikeni	20 dona	5 yil
	100	Tarozi	2 dona	5 yil
	101	Kuch trenajyorlari	2 komplekt	5 yil
	102	Tatami	1 komplekt	5 yil
Suzish				
	103	Suzish ko'zoynagi	100 dona	1 yil
	104	Basseyn uchun yo'lakcha	12 juft	4 yil
	105	Suzishga o'rgatish doskasi	50 dona	3 yil
	106	Sekundomer	10 dona	5 yil
	107	Suv polosi to'pi	10 dona	1 yil
	108	Suv polosi uchun darvoza	2 dona	5 yil
	109	Suv polosi darvozasi uchun to'r	2 juft	1 yil
	110	Suv polosi uchun maydon belgisi	1 dona	4 yil
	111	To'pni suv ostiga tushiruvchi po'kakli moslama	1 dona	5 yil
	112	Sakrashga oid moslama to'plami	1 komp.	5 yil

**O'zbekiston Respublikasi Xalq ta'limi vazirligi, Madaniyat
va sport ishlar vazirligi, Oliy va o'rta maxsus ta'lim vazirligi,
Iqtisodiyot vazirligi, Moliya vazirligi, «O'zstandart»
agentligining 2009-yil 28-sentabrdagi 39, 43, 335, 83, 94,
4-P-son qaroriga 4-ILOVA**

**4- TIP. BOLALAR SPORT INSHOOTINING JIHOZLASH
ME'YORI**

O'yinlar soni	Sport anjomlari nomi		Sport anjom- lariga bo'lgan ehtiyoj	Foyda- lanish vaqti	
Futbol maydoni					
Sport yadrosi futbol maydoni bilan volejbol, basketbol o'yinlari uchun maydoncha, yugurish yo'laklari va balandlikka sakrash, uzunlikka sakrash, yadro uloqtirish, disk, granata va nayza otish mashqlari uchun yengil atletika sektorlari	1.	Futbol to'pi	55 dona	6 oy	
	2	Futbol to'ri	6 juft	1 yil	
	3	Futbol darvozasi	2 dona	5 yil	
	4	Hisob va vaqt tablosi (futbol)	1 dona	5 yil	
	5	Burchak bayroqlari	8 dona	2 yil	
	6	Aylanib o'tish ustunlari (fishka)	20 dona	5 yil	
	Yengil atletika sektori				
	7	Yengil atletika nayzasi	10 dona	2 yil	
	8	Yengil atletika yadrosi	25 dona	4 yil	
	9	Yengil atletika granatasi	25 dona	2 yil	
	10	Yengil atletika diskasi	25 dona	2 yil	
	11	Yengil atletika baryeri	25 dona	3 yil	
	12	Yengil atletika start kolodkasi	10 komplekt	4 yil	
	13	Sekundomer	3 dona	5 yil	
	14	Meditsinbol (1,2,3 kg)	15 dona	1 yil	
	15	Uzunlikka sakrash markeri	1 dona	5 yil	
	16	Balandlikka sakrash «yamasi»	1 komplekt	5 yil	
	17	Balandlikka sakrash ustuni va plankasi	1 komplekt	4 yil	
18	Ruletkasi	3 dona	5 yil		

O'yinlar maydonchasi				
	19	Basketbol ustuni	2 juft	5 yil
	20	Basketbol shiti	2 juft	5 yil
	21	Halqa uchun to'ra	12 juft	6 oy
	22	Hisob va vaqt tablosi	1 dona	5 yil
	23	Mashq uchun basketbol shiti	12 dona	5 yil
	24	Basketbol to'pi	30 dona	6 oy
	25	Universal nasos	3 dona	5 yil
	26	Sekundomer	3 dona	5 yil
	27	Shaxmat soati	3 dona	5 yil
	28	Aylanib o'tish ustunlari (fishka)	10 dona	5 yil
	29	Voleybol ustuni	3 komplekt	5 yil
	30	Trosli voleybol to'ri	2 dona	2 yil
	31	Voleybol antennasi	4 dona	2 yil
	32	Voleybol to'pi	20 dona	6 oy
	33	Voleybol uchun hakamlar vishkasi	1 dona	5 yil
Tribuna va tribuna tagidagi joy (bino)				
	34	Umum jismoniy tayyorgarlik uchun trenajyorlar komplekti	2 komplekt	5 yil
	35	Turli og'irlikdagi gantellar	20 dona	5 yil
	36	Turli trenajyorlar	8 dona	5 yil
	37	Gimnastika skameykasi	6 dona	5 yil

Sport o'yinlari				
Sport bloki zal bilan (badiiy gimnastika, aerobika, boks, kurash, basketbol, voleybol, tennis stoli, gandbol, mini futbol, tennis, badminton)	38	Basketbol ustuni	2 juft	5 yil
	39	Basketbol shiti	2 juft	5 yil
	40	Halqa uchun to'r	12 juft	6 oy
	41	Basketbol tablosi 24 sek	2 dona	5 yil
	42	Hisob va vaqt tablosi (basketbol)	2 dona	5 yil
	43	Basketbol to'pi	30 dona	6 oy
	44	Sekundomer	1 dona	5 yil
	45	Badminton raketkasi	5 juft	1 il
	46	Badminton to'ri	2 dona	5 yil
	47	Badminton ustuni	2 komplekt	10 yil
	48	Badminton volani	64 dona	1 oy
	49	Meditseinbol (1,2,3 kg)	45 dona	1 yil
	50	Shved narvoni	6 dona	5 yil
	51	Gimnastika to'shamasi	40 dona	3 yil
	52	Gimnastika skameykasi	24 dona	5 yil
	53	Aylanib o'tish ustunlari (fishka)	10 dona	5 yil
	54	Voleybol ustuni	3 komplekt	5 yil
	55	Trosli voleybol to'ri	1 dona	2 yil
	56	Voleybol antennasi	2 dona	2 yil
	57	Voleybol to'pi	20 dona	6 oy
	58	Voleybol uchun hakamlar fishkasi	1 dona	5 yil
	59	Hisob va vaqt tablosi	1 dona	5 yil
	60	Gimnastika sakrog'ichi	20 dona	6 oy
	61	Turli og'irlikdagi gantellar	20 dona	5 yil
	62	Turli og'irlikdagi toshlar (girya)	10 dona	5 yil
	63	Gandbol darvozasi	2 komplekt	5 yil
	64	Gandbol to'ri	2 juft	1 yil
	65	Gandbol to'pi	20 dona erkaklar uchun 20 dona ayollar uchun	1 yil

66	Shaxmat soati	3 dona	5 yil
67	Universal nasos	3 dona	5 yil
68	Tennis to'pini irg'ituvchi moslama		
69	Tennis korti ustuni	1 komplekt	5 yil
70	Tennis korti to'ri	1 dona	1 yil
71	Tennis to'ri uchun tirgak	2 dona	5 yil
72	Katta tennis to'plari	30 dona	1 oy
73	Katta tennis raketkasi	20 dona	2 yil
74	Raketkani sozlash moslamasi	1 dona	5 yil
75	Tennis korti uchun fon	1 komplekt	5 yil
76	Tennis uchun hakamlar vishkasi	1 dona	5 yil
77	Varaqlama tablo	1 dona	5 yil
78	Tennis stoli	8 dona	5 yil
79	Tennis stoli uchun to'r	16 dona	5 yil
80	Tennis stoli uchun raketka	32 juft	1 yil
81	Tennis stoli uchun to'pchalar	400 dona	1 oy
Badiiy gimnastika			
82	Badiiy gimnastika uchun gilam	1 dona	5 yil
83	Gimnastika bulavasi	8 dona	2 yil
84	Gimnastika lentalari	8 dona	1 yil
85	Gimnastika to'plari	8 dona	2 yil
86	Gimnastika gardishlari	8 dona	3 yil

Yakkakurash sporti				
	87	Boks ringi	1 dona	5 yil
	88	Boks qo'loqlari 10 untsli	60 juft	1 yil
	89	Boks mashq qo'loqlari	60 juft	2 yil
	90	Boks qoplari	25 dona	5 yil
	91	Boks grushasi	20 dona	5 yil
	92	Boks devor qoplari	20 dona	2 yil
	93	Boks lapalari	30 juft	2 yil
	94	Gimnastika sakrog'ichi	100 dona	3 yil
	95	Gong	3 dona	5 yil
	96	Boks shlemi	60 dona	2 yil
	97	Signal beruvchi elektron tablo (kurash, boks)	1 dona	5 yil
	98	Kurashchilar gilami	1 komplekt	5 yil
	99	Mashq manikeni	20 dona	5 yil
	100	Tarozi	2 dona	5 yil
	101	Kuch trenajyorlari	2 komplekt	5 yil
	102	Tatami	1 komplekt	5 yil
Suzish				
	103	Suzish ko'zoynagi	100 dona	1 yil
	104	Basseyn uchun yo'lakcha	12 juft	4 yil
	105	Suzishga o'rgatish doskasi	50 dona	3 yil
	106	Sekundomer	10 dona	5 yil
	107	Suv polosi to'pi	10 dona	1 yil
	108	Suv polosi uchun darvoza	2 dona	5 yil
	109	Suv polosi darvozasi uchun to'r	2 juft	1 yil
	110	Suv polosi uchun maydon belgisi	1 dona	4 yil
	111	To'pni suv ostiga tushiruvchi po'kakli moslama	1 dona	5 yil
	112	Sakrashga oid moslama to'plami	1 komp.	5 yil

**O‘zbekiston Respublikasi Xalq ta’limi vazirligi, Madaniyat
va sport ishlar vazirligi, Oliy va o‘rta maxsus ta’lim vazirligi,
Iqtisodiyot vazirligi, Moliya vazirligi, «O‘zstandart»
agentligining 2009-yil 28-sentabrdagi 39, 43, 335, 83, 94,
4-P-son qaroriga 5-ILOVA**

**5- TIP. BOLALAR SPORT INSHOOTINING JIHOZLASH
ME’YORI**

O‘yinlar soni	Sport anjomlari nomi		Sport anjomlariga bo‘lgan ehtiyoj	Foydalanish vaqti
Futbol maydoni				
O‘yinlar maydonchasi				
Sport korpusi zal bilan	1	Futbol to‘pi	40 dona	6 oy
		Futbol to‘ri	4 juft	1 yil
	2	Futbol darvozasi	2 juft	5 yil
	3	Burchak		
	4	Basketbol ustuni	1 juft	5 yil
	5	Basketbol shiti	1 juft	5 yil
	6	Halqa uchun to‘r	6 juft	6 oy
	7	Basketbol tablosi 24 sek	1 dona	5 yil
	8	Mashq uchun basketbol shiti	6 dona	5 yil
	9	Hisob va vaqt tablosi (basketbol)	2 dona	5 yil
	10	Basketbol to‘pi	15 dona	6 oy
	11	Shaxmat soati	2 dona	5 yil
	12	Sekundomer	3 dona	5 yil
	13	Turli og‘irlikdagi gantellar	20 dona	5 yil
	14	Meditsinbol (1,2,3 kg)	45 dona	1 yil
	15	Shved narvoni	6 dona	5 yil
	16	Gimnastika to‘shamasi	40 dona	3 yil
	17	Gimnastika skameykasi	24 dona	5 yil
	18	Aylanib o‘tish ustunlari (fishka)	10 dona	5 yil
	19	Universal nasos	4 dona	5 yil
	20	Voleybol ustuni	4 komplekt	5 yil
	21	Trosli voleybol to‘ri	2 dona	2 yil
	22	Voleybol antennasi	4 dona	2 yil
	23	Voleybol to‘pi	20 dona	6 oy
	24	Voleybol uchun hakamlar vishkasi	1 dona	5 yil
25	Gimnastika sakrog‘ichi	20 dona	6 oy	

Mini futbol uchun maydoncha	26	Mini futbol darvozasi	2 komplekt	5 yil
	27	Mini futbol to'ri	2 juft	1 yil
	28	Mini futbol to'pi	40 dona	1 yil
	29	Mini futbol	10 dona	5 yil
Tennis uchun maydoncha	30	Tennis korti ustuni	1 komplekt	5 yil
	31	Hisob va vaqt tablosi	1 dona	5 yil
	32	Tennis korti to'ri	1 dona	1 yil
	33	Tennis to'ri uchun tirgak	2 dona	5 yil
	34	Katta tennis to'plari	30 dona	1 yil
	35	Katta tennis raketkasi	20 dona	2 yil
	36	Tennis to'ri uchun fon	1 komp.	5 yil
	37	Tennis uchun hakamlar vishkasi	1 dona	5 yil
	38	Tennis to'pini irg'ituvchi moslama	1 dona	5 yil
	39	Raketkaning sozlash moslamasi	1 dona	5 yil
Basketbol uchun maydoncha	40	Basketbol ustuni	1 juft	5 yil
	41	Basketbol shiti	1 juft	5 yil
	42	Daha uchun to'r	6 juft	6 oy
	43	Basketbol to'pi	15 dona	6 oy
	44	Sekundomer	2 dona	5 yil
	45	Aylanib o'tish ustunlari	5 dona	5 yil
Tennis stoli uchun maydoncha	46	Tennis stoli	8 komp	5 yil
	47	Tennis stoli uchun raketka	32 juft	1 yil
	48	Varaqlama tablo	10 dona	5 yil
	49	Tennis stoli uchun to'pchalar	400 dona	1 oy
	50	Tennis stoli uchun to'r	16 dona	1 yil

**O‘zbekiston Respublikasi Xalq ta’limi vazirligi, Madaniyat
va sport ishlar vazirligi, Oliy va o‘rta maxsus ta’lim vazirligi,
Iqtisodiyot vazirligi, Moliya vazirligi, «O‘zstandart»
agentligining 2009-yil 28-sentabrdagi 39, 43, 335, 83, 94,
4-P-son qaroriga 6-ILOVA**

**REKONSTRUKSIYA QILINGAN BOLALAR SPORT
INSHOOTING JIHOZLASH ME‘YORLARI**

O‘yinlar soni	Sport anjomlari nomi		Sport anjomlariga bo‘lgan ehtiyoj	Foydalanish vaqti	
Futbol maydoni					
Sport yadrosi futbol maydoni bilan voleybol, basketbol o‘yinlari uchun maydoncha, yugurish yo‘laklari va balandlikka sakrash, uzunlikka sakrash, yadro uloqtirish, disk, granata va nayza otish mashqlari uchun yengil atletika sektorlari	1.	Futbol to‘pi	25 dona	6 oy	
	2	Futbol to‘ri	2 juft	1 yil	
	3	Futbol darvozasi	2 dona	5 yil	
	4	Burchak bayroqlari	8 dona	2 yil	
	5	Aylanib o‘tish ustunlari (fishka)	20 dona	5 yil	
	Yengil atletika sektori				
	6	Yengil atletika nayzasi	10 dona	2 yil	
	7	Yengil atletika yadrosi	25 dona	4 yil	
	8	Yengil atletika granatasi	25 dona	2 yil	
	9	Yengil atletika diskasi	25 dona	2 yil	
	10	Yengil atletika baryeri	25 dona	3 yil	
	11	Yengil atletika start kolodkasi	10 komplekt	4 yil	
	12	Sekundomer	3 dona	5 yil	
	13	Meditsinbol (1,2,3 kg)	15 dona	1 yil	
	14	Uzunlikka sakrash markeri	1 dona	5 yil	
	15	Balandlikka sakrash «yamasi»	1 komplekt	5 yil	
	16	Balandlikka sakrash ustuni va plankasi	1 komplekt	4 yil	
17	Ruletka	3 dona	5 yil		

O'yinlar maydonchasi				
	18	Basketbol ustuni	2 juft	5 yil
	19	Basketbol shiti	2 juft	5 yil
	20	Basketbol tablosi 24 sek	1 dona	5 yil
	21	Halqa uchun to'r	12 juft	6 oy
	22	Aylanib o'tish ustunlari (fishka)	10 dona	5 yil
	23	Mashq uchun basketbol shiti	6 dona	5 yil
	24	Basketbol to'pi	30 dona	6 oy
	25	Universal nasos	4 dona	5 yil
	26	Sekundomer	3 dona	5 yil
	27	Shaxmat soati	4 dona	5 yil
	28	Voleybol ustuni	4 komplekt	5 yil
	29	Trosli voleybol to'ri	2 dona	2 yil
	30	Voleybol antennasi	4 dona	2 yil
	31	Voleybol to'pi	20 dona	6 oy
	32	Voleybol uchun hakamlar vishkasi	1 dona	5 yil
Tribuna va tribuna tagidagi joy (bino)				
	33	Gimnastika to'shamasi	30 dona	3 yil
	34	Umum jismoniy tayyorgarlik uchun trenajyorlar komplekti	2 komplekt	5 yil
	35	Turli trenajyorlar	4 dona	5 yil
	36	Turli og'irlikdagi gantellar	10 dona	5 yil
	37	Gimnastika skameykasi	24 dona	5 yil

**O‘zbekiston Respublikasi Xalq ta’limi vazirligi, Madaniyat
va sport ishlar vazirligi, Oliy va o‘rta maxsus ta’lim vazirligi,
Iqtisodiyot vazirligi, Moliya vazirligi, «O‘zstandart»
agentligining 2009-yil 28-sentabrdagi 39, 43, 335, 83, 94,
4-P-son qaroriga 7-ILOVA**

**UMUMTA’LIM MAKTABLARINING SPORT
ZALLARINI JIHOZLASH**

Sport anjomlari nomi		O‘lchov birligi	Sport anjomlariga bo‘lgan ehtiyoj	Foyda- lanish vaqti
1	Aptechka	Komplekt	1	5 yil
2	Gimnastika eshagi	Dona	1	5 yil
3	To‘siqli gimnastika oti	Dona	1	5 yil
4	Tayanib sakrash uchun ot	Dona	1	5 yil
5	Gimnastika skameykasi	Dona	6	5 yil
6	Turnik	Komplekt	1	5 yil
7	Parallel bruss	Dona	1	5 yil
8	Gimnastika yakka to‘sini	Dona	1	5 yil
9	Gimnastika depsinish ko‘prigi	Dona	2	5 yil
10	Gimnastika halqasi	Juft	1	5 yil
11	Tirmashib chiqish arqoni	Dona	2	3 yil
12	Shved narvoni	Dona	6	5 yil
13	Gimnastika to‘shamasi	Dona	14	3 yil
14	Turli og‘irlikdagi gantellar	Dona	30	5 yil
15	Gimnastika gardishi	Dona	30	3 yil
16	Gimnastika tayog‘i	Dona	30	5 yil
17	Sekundomer	Dona	2	5 yil
18	Yengil atletika start kolodkasi	Dona	5	4 yil
19	Futbol to‘pi	Dona	20	6 oy
20	Basketbol to‘pi	Dona	20	6 oy
21	Voleybol to‘pi	Dona	20	6 oy
22	Gandbol to‘pi	Dona	20	1 yil
23	Voleybol ustuni	Komplekt	2	5 yil
24	Nasos	Dona	2	5 yil
25	Shaxmat soati	Dona	2	5 yil
26	Basketbol shiti	Dona	2	5 yil
27	Shaxmat	Komplekt	10	5 yil
28	Shashka	Komplekt	10	4 yil
29	Tennis stoli	Komplekt	6	5 yil

30	Tennis stoli uchun shariklar	Dona	150	1 oy
31	Armrestling stoli	Dona	1	6 oy
32	Turli og'irlikdagi toshlar (giryra)	Dona	6	5 yil

O'zbekiston Respublikasi Xalq ta'limi vazirligi, Madaniyat va sport ishlar vazirligi, Oliy va o'rta maxsus ta'lim vazirligi, Iqtisodiyot vazirligi, Moliya vazirligi, «O'zstandart» agentligining 2009 yil 28 sentabrdagi 39, 43, 335, 83, 94, 4-P-son qaroriga 8-ILOVA

**KOLLEJ VA AKADEMIK LITSEYLARNING SPORT ZALLARINI JIHOZLASH ME'YORI
KOLLEJ VA AKADEMIK LITSEYLARNING UMUMIY XARAKTERI**

Sport anjomlari nomi		O'Ichov birligi	Sport anjomlariga bo'lgan ehtiyoj	Foydalanish vaqti
1	Basketbol to'pi	Dona	15	6 oy
2	Gimnastika sakrog'ichi	Dona	15	3 yil
3	Nasos	Dona	3	5 yil
4	Sekundomer	Dona	5	5 yil
5	Hushtak	Dona	5	3 yil
6	Varaqlama tablo	Dona	2	5 yil
7	Futbol to'pi	Dona	15	6 oy
8	Fishka	Dona	20	5 yil
9	Voleybol to'pi	Dona	15	6 oy
10	Meditsinbol	Juft	15	1 yil
11	Gandbol darvozasi va to'ri	Komplekt	2	5 yil
12	Voleybol ustuni	Komplekt	1	5 yil
13	Voleybol to'ri va antennisasi	Dona	2	2 yil
14	Tennis stoli uchun shariklar	Dona	15	1 oy
15	Gimnastika to'shamasi	Dona	20	3 yil
16	Gimnastika depsinish ko'prigi	Dona	2	3 yil
17	Gimnastika bulavasi	Dona	20	5 yil
18	Gimnastika oti	Dona	2	2 yil
19	Parallel bruss (erkak, ayol)	Dona	2	5 yil

20	Ko'zgu	Dona	1	5 yil
21	Tirmashib chiqish arqoni	Dona	1	3 yil
22	Gimnastika gardishi	Dona	20	3 yil
23	Gimnastika tayog'i	Dona	30	5 yil
24	Gandbol to'pi	Dona	15	1 yil
25	Katta tennis raketkasi	Dona	2	2 yil
26	Kurashish aylanasi	Dona	10	5 yil
27	Kurashish nimchasi	Dona	30	5 yil
28	Suv polosi to'pi	Dona	10	1 yil
29	Balandlikka sakrash ustuni	Komplekt	1	4 yil
30	Marra tasmasi	Komplekt	1	3 yil
31	Bayroqcha	Dona	4	3 yil
32	Velotrenajyor	Dona	2	5 yil
33	Estafeta tayoqchasi	Dona	10	3 yil
34	Balandlikka sakrash ustuni	Dona	2	4 yil
35	Uzunlikka sakrash markeri	Dona	2	5 yil
36	Ruletka	Dona	4	5 yil
37	Yengil atletika granatasi	Dona	20	2 yil
38	Yengil atletika baryeri	Dona	10	3 yil
39	Tatami	Komplekt	1	5 yil
40	Turli trenajyorlar	Dona	2	5 yil
41	Turli og'irlikdagi gantellar	Dona	20	5 yil
42	Turli og'irlikdagi toshlar (giry)	Dona	10	5 yil
43	Balandlikka sakrash ustuni o'Ichagichi	Dona	1	3 yil
44	Futbol to'ri	Juft	2	1 yil
45	Voleybol uchun hakamlar vishkasi	Dona	1	5 yil
46	Akrobatika yo'lakchasi 2x16, 5x12	Dona	1	5 yil
47	Turnik	Dona	1	5 yil
48	Gimnastika skameykasi	Dona	10	5 yil
49	Tirmashib chiqish arqoni	Dona	1	3 yil
50	Gimnastika gilamchalari	Dona	30	5 yil
51	Erkin mashqlar uchun to'shama	Dona	1	5 yil
52	Tennis stoli	Komplekt	4	5 yil
53	Yaxtak (milliy kurash)	Dona	20	3 yil
54	Kimono (kurash)	Dona	20	3 yil
55	Maneken	Dona	5	5 yil
56	Suzish ko'zoynagi	Dona	20	1 yil
57	Suzishga o'rgatish doskasi	Dona	20	3 yil

O'zbekiston Respublikasi Xalq ta'limi vazirligi, Madaniyat va sport ishlar vazirligi, Oliy va o'rta maxsus ta'lim vazirligi, Iqtisodiyot vazirligi, Moliya vazirligi, «O'zstandart» agentligining 2009-yil 28-sentabrdagi 39, 43, 335, 83, 94, 4-P-son qaroriga 9-ILOVA

**KOLLEJ VA AKADEMIK LITSEYLARNING SPORT ZALLARINI JIHOZLASH ME'YORI
KOLLEJ VA AKADEMIK LITSEYLARNING UMUMIY XARAKTERI**

Sport anjomlari nomi		O'lchov birligi	Sport anjomlariga bo'lgan ehtiyoj	Foydalanish vaqti
Yengil atletika				
1	Balandlikka sakrash ustuni	Kompl.	1	4 yil
2	Balandlik o'lchagichi	Dona	1	3 yil
3	Sekundomer	Dona	1	5 yil
4	Ruletka	Dona	2	5yil
5	Balandlikka sakrash plankasi	Dona	4	4yil
6	Yengil atletika baryeri	Dona	10	3yil
7	Yengil atletika yadrosi, nayzasi, granatasi, diskasi	Dona	5	4yil
8	Katta tennis to'plari	Dona	10	1 oy
9	Marra tasmasi	Dona	1	3 yil
10	Start va marra uchun bayroqchalar	Dona	2	3 yil
11	Yengil atletika nayzasi, granatasi va yadro uloqtirish maydonchasi	Dona	1	5 yil
Gimnastika				
12	Gimnastika skameykasi	Dona	6	5 yil
13	Gimnastika to'shamasi	Dona	10	3yil
14	Prallel bruss (erkak, ayol)	Dona	1	5 yil
15	Turnik (baland, past)	Dona	2	5 yil
16	Gimnastika halqasi	Juft	1	5 yil
17	Gimnastika eshagi	Dona	1	5 yil
18	To'siqli gimnastika oti	Dona	1	5 yil
19	Tayanib sakrash uchun ot	Dona	1	5 yil
20	Gimnastika depsinish ko'prigi	Dona	1	5 yil
21	Gimnastika yakka to'sig'i	Dona	2	5 yil
22	Gimnastika tayog'i	Dona	36	5 yil
23	Gimnastika gardishi	Dona	36	3yil

24	Gimnastika bulavasi	Dona	36	2yil
25	Gimnastika sakrog'ichi	Dona	24	3yil
26	Rezina qoplamali yugurish yo'laklari	Kompl.	1	5 yil
27	Tirmashib chiqish arqoni	Dona	1	3yil
28	Turli og'irlikdagi gantellar	Kompl.	3	5 yil
29	Ko'zgu 12x2	Dona	1	5 yil
30	Akrobatik gilami	Dona	1	5 yil
Sport o'yinlari				
31	Futbol to'pi	Dona	15	6 oy
32	Basketbol to'pi	Dona	15	6 oy
33	Gandbol to'pi (erkak, ayol)	Dona	10	1 yil
34	Voleybol to'pi	Dona	15	6 oy
35	Trosli voleybol to'ri	Dona	2	2 yil
36	Basketbol to'ri	Kompl.	4	6 oy
37	Gandbol to'ri	Juft	1	1 yil
38	Futbol to'ri	Juft	1	1 yil
39	Hushtak	Dona	4	3 yil
40	Futbol, gandbol darvozasi	Kompl.	1	5 yil
41	Basketbol shiti	Kompl.	2	5 yil
42	Basketbol halqasi	Kompl.	2	5 yil
43	Kegli	Dona	14	5 yil
44	Kubik	Dona	16	3 yil
45	Nasos	Dona	1	5 yil
46	Bayroqchalar	Dona	14	3 yil
47	Shtutser (igna)	Dona	6	3 yil
48	Sekundomer	Dona	1	5 yil
49	Hisob va vaqt tablosi (basketbol, voleybol, futbol)	Dona	3	5 yil
50	Ruletka	Dona	1	5 yil
51	Voleybol ustuni va antennasi	Kompl.	1	5 yil
52	Tennis stoli	Kompl.	4	5 yil
53	Tennis stoli uchun to'r	Dona	4	1 yil
54	Tennis stoli uchun raketka	Juft	4	1 yil
55	Tennis stoli uchun to'pchalar	Dona	30	1 yil
56	Hisob va vaqt tablosi	Dona	4	3 yil
57	Voleybol uchun hakamlar vishkasi	Dona	1	5 yil
Harakatli o'yinlar				
58	Kegli	Dona	10	5 yil
59	Kichkina va o'rta to'plar	Dona	15	6 oy
60	Kubik	Dona	20	3 yil
61	Gimnastika gardishi	Dona	8	3 yil

62	Bayroqchalar	Dona	12	3 yil
63	Gimnastika sakrog'ichi	Dona	8	3 yil
64	Meditinbol (3 kg)	Dona	5	1 yil
65	Gimnastika skameykasi	Dona	4	5 yil
66	Basketbol, voleybol, futbol to'plari	Dona	3	6 oy
67	Gandbol to'pi	Dona	1	1 yil
68	Gimnastika to'shamasi	Dona	6	3 yil
69	Gimnastika tayog'i	Dona	10	5 yil
70	Estafeta tayog'i	Dona	6	5 yil
71	Yengil atletika baryeri	Dona	6	3 yil
72	Tirmashib chiqish arqoni	Dona	2	3 yil
73	Hushtak	Dona	1	5 yil
74	Shved narvoni	Dona	4	5 yil
Turizm				
75	Zambil	Dona	4	5 yil
76	Arqon (25 metr)	Dona	2	3 yil
77	Arqon (50 metr)	Dona	2	3 yil
78	Ryukzak	Dona	40	5 yil
79	Durbin	Dona	4	5 yil
80	Voleybol to'pi	Dona	4	6 oy
81	Shaxmat	Komp.	14	5 yil
82	Shashka	Komp.	14	4 yil
83	Uxlash qopi	Dona	10	5 yil
Suzish				
84	Qutqarish nimchasi	Dona	6	5 yil
85	Qutqarish aylanasi	Dona	6	5 yil
86	Tumba	Dona	4	5 yil
87	Suzish ko'zoynagi	Dona	30	1 yil
88	Hushtak	Dona	1	5 yil
89	Sekundomer	Dona	1	5 yil
90	Suzish shapkasi	Dona	30	3 yil
Milliy kurash va yakka kurash				
91	Kurashchilar gilami 12x12	Dona	1	5 yil
92	Mashq manikeni	Dona	1	5 yil
93	Kimono	Dona	6	3 yil
94	Sekundomer	Dona	1	5 yil
95	Turli og'irlikdagi gantellar	Komp.	3	5 yil
96	Gimnastika to'shamasi	Dona	14	3 yil
97	Tarozi	Dona	1	5 yil
Sport hakamligi				
98	Sekundomer	Dona	1	5 yil

99	Hushtak	Dona	1	5 yil
100	Ruletka	Dona	1	5 yil
101	Ball ko'rsatkichi	Komp.	2	5 yil

SPORT MAYDONLARINING TEXNOLOGIK CHIZMASI

Sport maydonlarining texnologik chizmasida sport turlariga mo'ljallangan maydonlarining ko'rinishi va o'lchamlari, bundan tashqari o'yin maydonlarining qoplamalari tuzilishi va qanday bo'lishi kerakligi ifodalanadi. Maydonlarni tuzilishini va o'lchamlarini aniqlash maqsadida sport maydonlari chizmalari berilgan. Sport o'yin maydonlari, asosan, to'g'ri to'rtburchak, ochiq yoki yopiq ko'rinishida bo'ladi. O'quv mashqlarining jarayoni va har xil sport turlari bo'yicha musobaqalar o'tkazishga mo'ljallanib qurilgan hamda jihozlangan sport inshootlari bilan tanishib chiqamiz.

BASKETBOL MAYDONI

Basketbol maydoni maxsus yer uchastkasida rejalashtirilib, to'g'ri to'rtburchak shaklida, alohida yotqizilgan (yog'ochli yoki sintetik, rezina-bitum va tuproqqa), maxsus belgili va mos ravishda jihozlangan bo'ladi. O'yin maydoni 28x15 m bo'lib, ichki chiziqlardan o'lchanadi va uzunasiga tortilgan yon chiziq deyiladi. Boshqa zonalar esa kontinental va milliy musobaqalarda quyidagicha: 4 m yon chiziq va 2 m yuz chiziq qisqaroq bo'lishi mumkin. Yangi qurilgan o'yin maydonlari 28x15 m bo'lishi shart. Agar yopiq holdagi maydon bo'lsa, poldan shpgacha bo'lgan balandligi 7 metrdan kam bo'lmasligi kerak. O'yin maydoni tekis va yaxshi yoritilgan va yoritkichlar o'yinchilarga xalaqit bermasligi kerak. O'yinchilarga yaxshi ko'rinishi uchun maydonni chegaralovchi chiziqlar qalinligi 5 sm bo'lishi hamda maydon bir tekislikda yotishi lozim. Maydonni chegaralovchi chiziq tashqarisida undan 2 m uzoqlikda yana bir chiziq tortilib, bu oraliq xavfsizlik zonasi deyiladi.

Maydon o'rtasidan markaziy chiziq va aylana tortilgan bo'lib, aylana radiusi 180 sm ga teng. Aylana o'lchamli tashqi

chizig'igacha o'lchanadi. Markaziy chiziq va yuza chiziqqa parallel holda tortilib, yon chiziqni kesib, 0,15 m tashqariga davom ettirilgan bo'ladi.

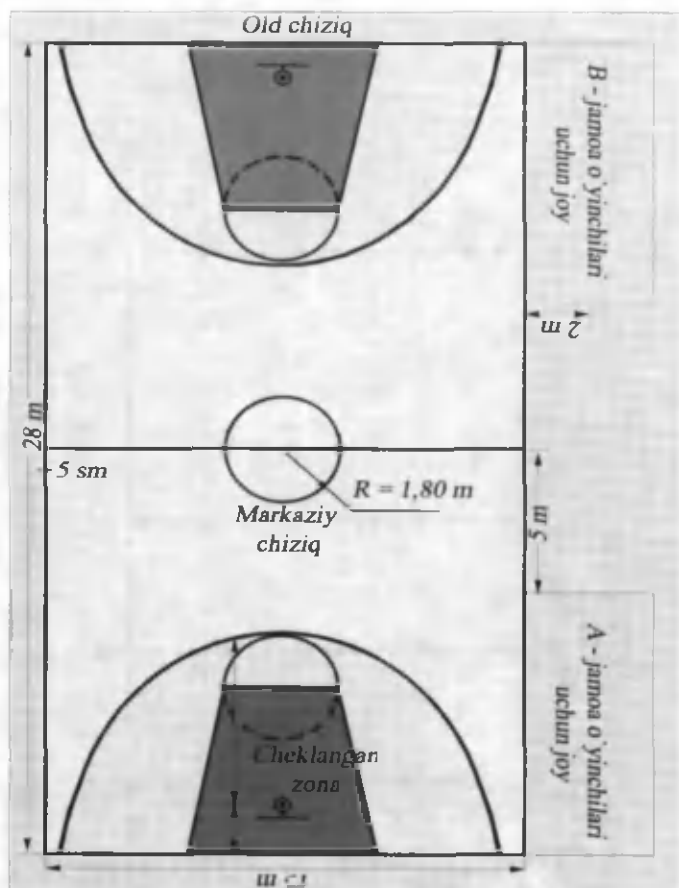

18-rasm. Basketbol maydoni.

Halqa balandligi 3,05m, temirdan tayyorlangan: xomashyo: temir, ustun rangi ochiq, yorqin ranglar, ustun balandligi – 3,9 – 4,1m, basketbol ustunlari GOST 62-91-86 va xavfsizlik texnikasi barcha talablariga javob berishi kerak.

Nazorat savollari:

1. Basketbol o'yin maydon o'lchamlari qanday?
2. Basketbol shitining balandligi qanday?
3. Basketbol to'pining og'irligi qancha?

VOLEYBOL O'YIN MAYDONI

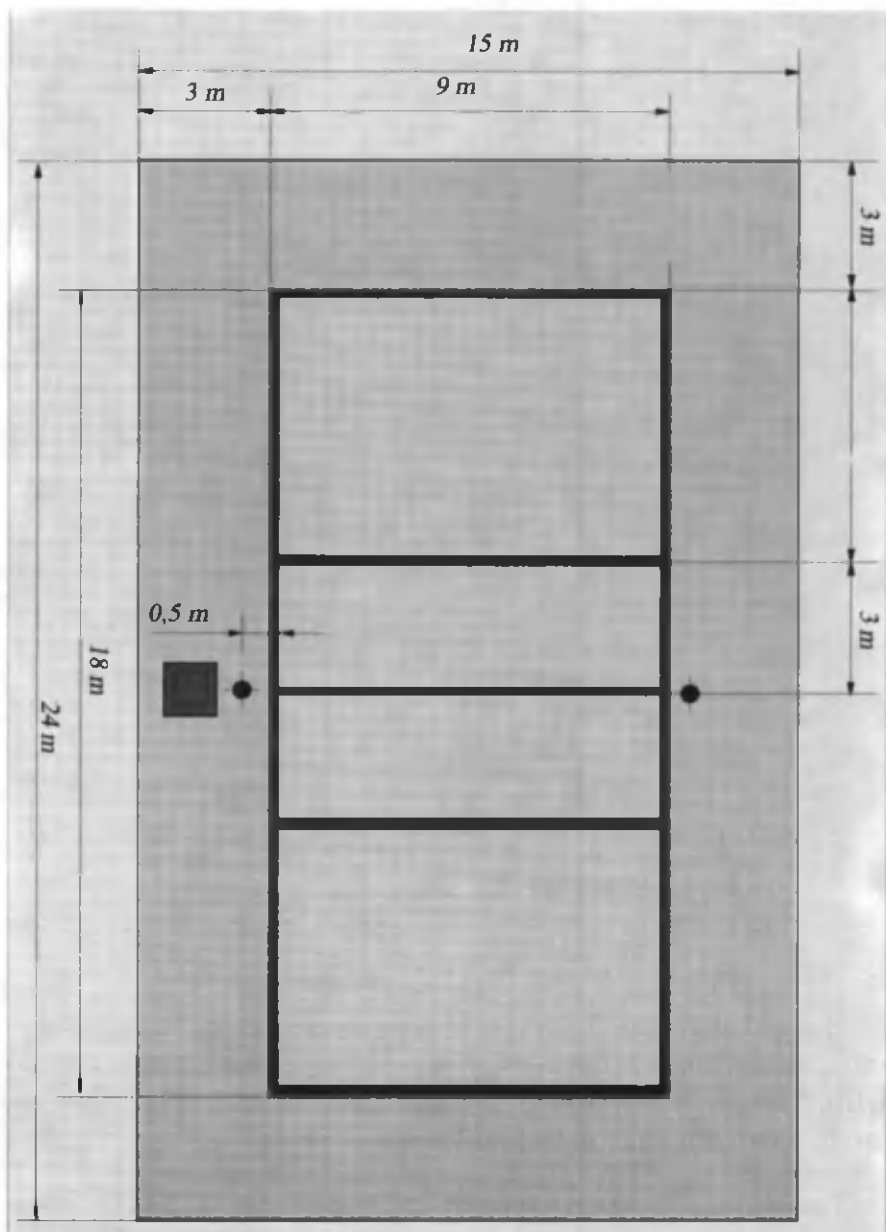

19-rasm. Voleybol maydoni.

Maydon o'lchamlari. Maydon to'g'ri to'rtburchak shaklida bo'lib, o'yin maydoni uzunligi 18 metr, eni 9 metr bo'lishi kerak. Maydon tashqarisida birinchi chiziqdan 3 metr uzoqlikda yana bir chiziq tortilib, bu oraliq xavfsizlik zonasi deyiladi. Shuning hisobiga qurilish o'lchami 24x15 metr bo'ladi. Xavfsizlik zonasi ochiqda joylashgan maydonda 3 metr, yopiqdagida esa 2 metr bo'ladi. Soddalashtirilgan qoidaga muvofiq 15x7,5 metrni tashkil etadi. Maydonni chegaralovchi chiziqlar maydon bilan bir tekislikda bo'lib, chiziqlar eni 5 sm bo'ladi. Uzunlasiga tortilgan chiziq-yon chiziq, eniga, ya'ni ko'ndalangiga tortilgan chiziq-yuz yoki yon chiziq deb ataladi. Maydon o'rtasida ikkita yon chiziqqa tutashgan o'rta chiziq o'tadi.

U maydonni ikkiga bo'lib turadi. Har bir maydonchada o'rta chiziqdan 3 metr uzoqlikda o'rta chiziqqa parallel yana bir chiziq o'tib, bu oraliq-hujum zonasi deb ataladi. Hujum zonasi chizig'ida orqa yuz chiziqqacha 6 metr oraliq-himoya zonasi deb ataladi.

Voleybol maydoni quyidagi jihozlar bilan ta'minlanadi.

To'r. O'rta chiziq ustida maydonga ko'ndalang tortiladi, uzunligi 9,5 metr, eni 1 metr katakchalarining o'lchami 10x10 sm bo'ladi. Balandligi o'yinchilarning jinsi va yoshiga qarab, ya'ni: erkak guruhi uchun - 2,43 sm; ayollar guruhi uchun -2,24 sm bo'ladi. To'r kanop yoki ipak ipidan to'qilgan yo'g'onligi 5 mm bo'ladi.

To'p. To'p yumaloq bo'lib, aylanasi 66 ± 1 sm, og'irligi 270 ± 10 g, charmdan yasalgan.

Nazorat savollari:

1. Voleybol o'yin maydonining o'lchamlari qanday?
2. Voleybol to'rining balandligi qanday?
3. Voleybol to'pining og'irligi qancha?

FUTBOL MAYDONI

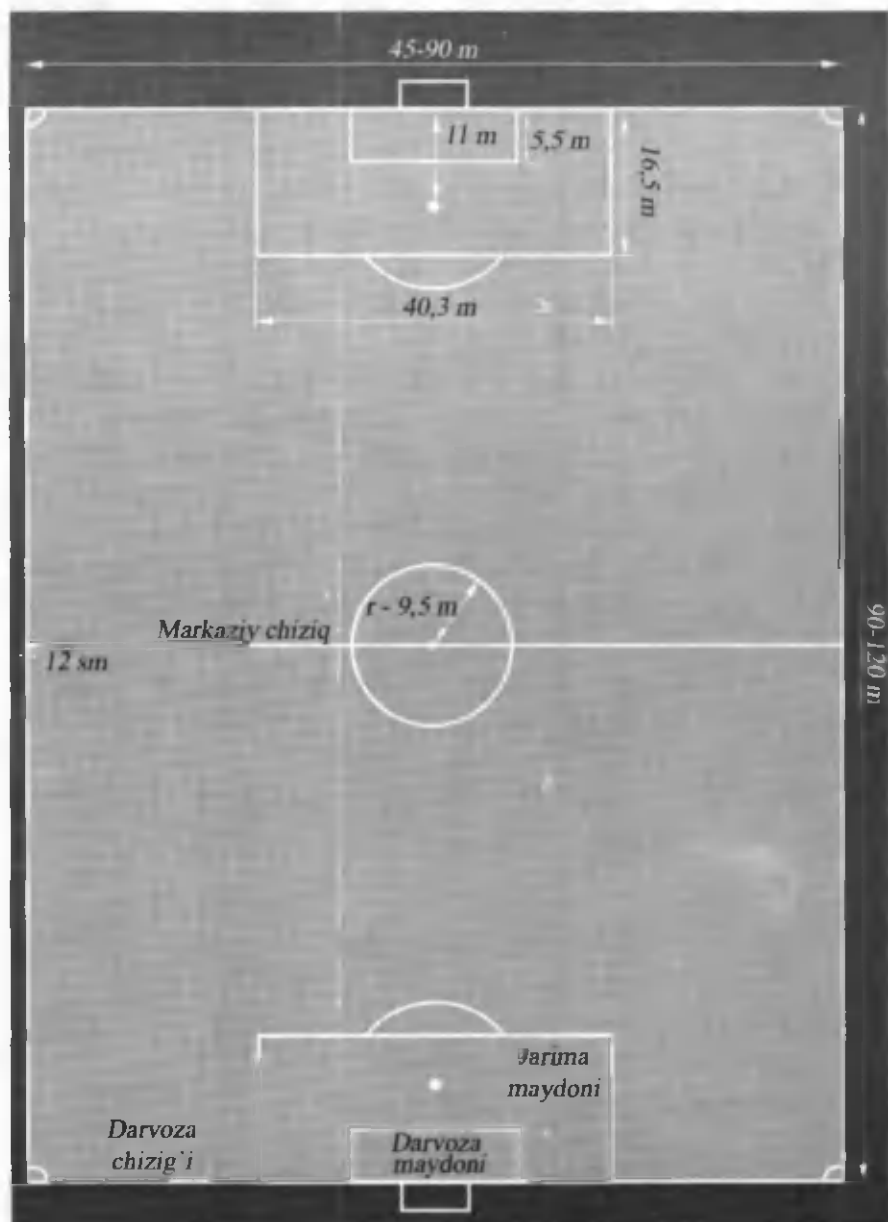

20-rasm. Futbol maydoni.

Maydon o'lchami. O'yin o'tkaziladigan maydon to'g'ri to'rtburchak shaklida bo'lib, uzunligi 90 m dan 120 m gacha va eni 45 m dan 90 metrgacha bo'lishi ko'zda tutilgan. Xalqaro musobaqalarda o'yin o'tkaziladigan maydon uzunligi 100 m dan 110 m gacha va eni 64 m dan 75 m gacha bo'lishi kerak. Maydon uzunligi har doim uning enidan katta bo'lishi tavsiya etiladi. Maydonni chegaralovchi chiziqlar kengligi 12 sm dan ortiq bo'lmasligi, aniq ko'rinib turishi va maydon bilan bir tekislikda yotishi shart.

Maydonning uzunasiga chizilgan chiziqlar- yon chiziqlar, maydonning ko'ndalangiga chizilgan chiziqlar esa darvoza chiziqlari deyiladi. Maydon o'rtasida uning eniga tortilgan chiziqlar o'rta chiziq bo'lib, undan maydon markazi belgilanadi. Maydon markazi belgisidan radiusi 9 m li aylana chiziladi. Chiziqlar o'lchami maydon o'lchamiga kiradi.

Darvozabon maydoni. Darvoza ustunlar ichidan darvoza chizig'i bo'ylab uning ikki yon tarafiga 16,5 m uzoqlikda nuqta belgilanib, darvoza chizig'i perpendikular qilib maydonga 16,5 m li chiziq tortilib, ikkalasi tutashtiriladi. Hosil bo'lgan maydon jarima maydoni deyiladi. Darvoza chizig'idan 2 m uzoqlikda darvoza qarshisida penalti to'p tepish joyi belgilanib shu yerdan 9 m li radiusda jarima maydoni chizig'i ustiga yarim aylana chiziladi. Maydonning har 4 ta burchagi ichidan radiusi 1 m bo'lgan yon chiziqlari chiziladi. Bu burchak sektorlari deyiladi.

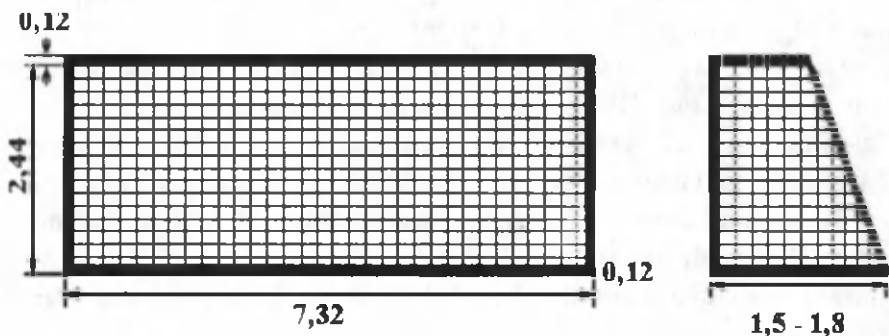

21-rasm. Futbol maydoni darvozasi.

Darvoza chizig'i o'rtasida darvoza chizig'i o'rnatilib, uzunligi 7,32 sm balandligi 2,44 sm bo'ladi. To'sin va ustunlari to'g'ri

to'rtburchak shaklida ularning kesishmasi 12x12 sm ni tashkil qiladi.

Maydon usti tekis, chimli qoplama bilan qoplangan ko'rinishga ega bo'lishi kerak.

Futbol maydonidan suvni oqib chiqib ketishi uchun markaziy qismdan chegara chizig'i tomon qiyaliklar qilinadi.

Futbol maydoni qurilishi quyidagicha olib boriladi: chuqurligi 30-40 sm xandaq kovlanadi. Xandaq tubi shag'al tosh bilan to'ldiriladi va zaxob suvlar ariqchalaridan tashkil topgan tarmog'i yotqiziladi.

Zaxob suvlar tushadigan ariqchalar tubidan chuqurligi 25-30 sm xandaqlar qilinadi. Ular bir-biridan 17-18 m oraliqda quvurdan aylanib chiqib ketadigan qilib o'rnatiladi.

Maydon qatlami atmosfera suvlarini tabiiy shimib olsa bunday joylarda zaxob suv quvurlari tarmog'i qurilmaydi. Agarda suv shimmaydigan yer bo'lsa, uning asosiga qalinligi 6-8 sm yirik daryo qumli qatlam qoplanadi va uning ustiga qalinligi 10-15 sm li tuproqli qatlam yotqiziladi. Ikkala qatlam yengil g'altak mola bilan shibbalanadi.

FUTBOL MAYDONINING CHIM QOPLAMASI

Futbol maydonining chimli qoplamasiga unumdor tuproq qatlamining qalinligi 15-20 sm bo'lishi kerak.

Urug' sepishga qadar unumdor tuproq solinib va tekislangandan so'ng o't urug'i sepilgunga qadar maydonni kamida 15 kun davomida tuproqli yer bir tekis sekin-sekin cho'kishi va yakuniy tekislanish ishlarini amalga oshirish uchun to'xtatib turiladi.

Futbol maydoniga o't urug'ini ekish uchun tanlashda, joyning tabiiy sharoitini hisobga olish kerak (iqlim, tuproq). Yaxshisi, bu masala bo'yicha mahalliy tajribali agronomdan maslahat olish lozim.

Aralash o't urug'ini maydonning 1 m² ga 20 g dan sepish hisobga olingan holda olib boriladi.

Urug' ekishdan avval, maydon usti xaskash bilan tekislanadi va og'irligi 200 kg keladigan g'altak molada shibbalanadi.

Avvalo, po'sti qattiq urug'lar maydonning bo'y va eniga sepiladi. Urug' ekilgan maydon xaskash bilan tekislanadi va yana xuddi o'sha g'altak mola yurg'iziladi.

Urug' sepishdan avval o'simlik tezroq o'sishi uchun tez ta'sir etuvchi o'g'itlar solinadi (sulfat ammiak, super fosfat). Butun maydonning yuzasiga 400-450 kg o'g'it solish talab qilinadi.

Lekin, o'g'itning navi qancha va qancha miqdorda solish kerak kabi savollarga javob olish uchun mahalliy agronom bilan maslahatlashish maqsadga muvofiqdir.

Maydonga ekilgan urug' unib chiqquncha tuproq namligini saqlab turish lozim. Sug'orish tadbirlari suvni purkash orqali amalga oshiriladi.

6-jadval

T.r.	Urug'lar nomi	Foizda				Aralashmalar			
1	Qo'noq o't	-	15	-	15	20	20	10	10
2	Qizil boshqli o'simlik	-	25	40	50	50	25	-	25
3	Boshqli o't	70	10	50	15	15	20	20	-
4	Yaylov reygrasi	30	40	-	10	10	15	15	20
5	Oq beda	-	10	10	10	5	-	15	10
6	Oq dala kuchqoroq	-	-	-	-	-	10	15	10
7	Tulki quyruq o'ti	-	-	-	-	-	10	-	-
8	Boshqli o't	-	-	-	-	-	-	-	-
9	Qiltiqsiz yaltirbosh	-	-	-	-	-	-	15	15
	Jami:	100	100	100	100	100	100	100	100

Maydonda yosh chimli qoplama qalinligi kamida 5 sm bo'lgandagina o'ynash mumkin. Futbol maydoniga ekiladigan o't urug'lari aralashmasining tarkibini 6-jadvalda ko'rish mumkin.

Nazorat savollari:

1. Futbol o'yin maydon o'lchamlari qanday?
2. Futbol darvozasining o'lchamlari qanday?
3. Futbol to'pining og'irligi qancha?

QO'L TO'PI MAYDONI

Maydon o'lchami. Qo'l to'pi maydoni to'g'ri to'rtburchak shaklida bo'lib, uzunligi 38 m dan 44 m gacha va eni 18 m dan 22 metrgacha bo'ladi. Optimal o'lchami 40x20 m, maydonni chegaralovchi chiziqlar 5 m kenglikda bo'lib, maydon bilan bir tekislikda yotadi.

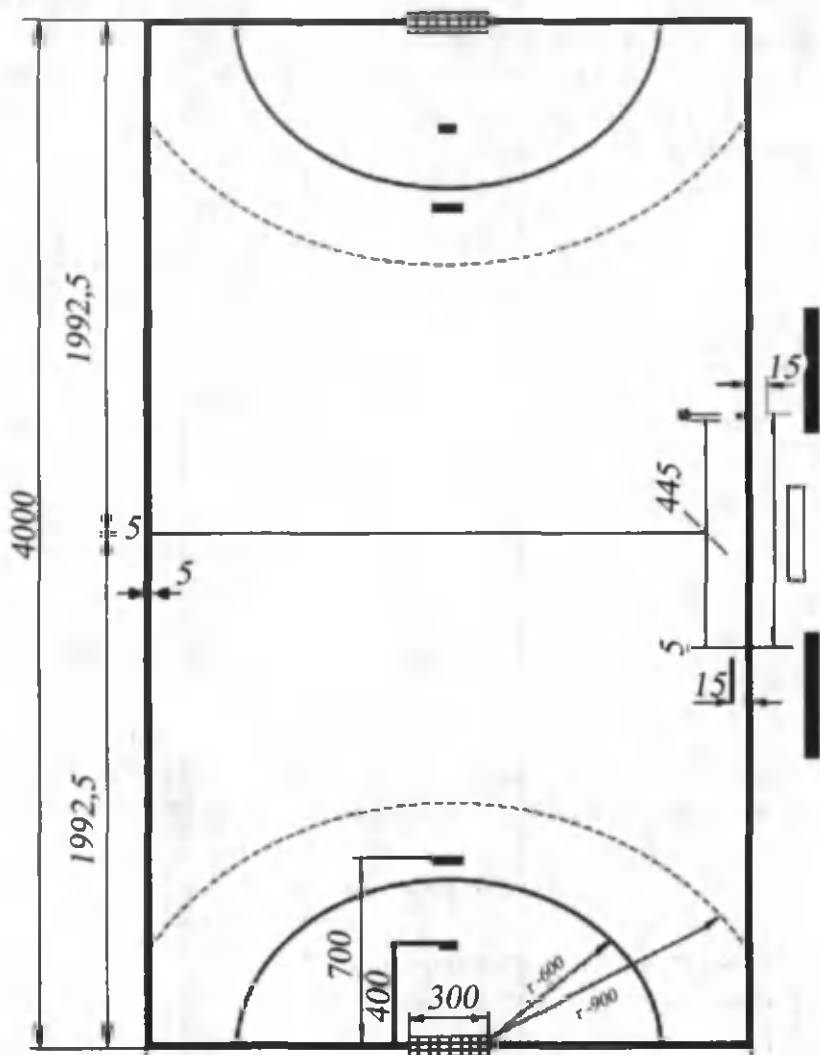

22-rasm. Qo'l to'pi maydoni.

Uzunasiga tortilgan chiziqlar - yon chiziqlar, ko'ndalangiga tortilgan chiziqlar - yuz chiziqlar deyiladi.

Darvoza yuz chiziq o'rtasiga mahkam qilib o'rnatilib, eni 3 m, balandligi 2 m (ichki tarafdin o'lchanganda) bo'ladi. Usti va to'siqlar yog'ochdan to'g'ri to'rtburchak shaklida ishlanib, kesmasi 8x8 sm bo'ladi. Darvozabon maydonini belgilash uchun yuz chiziqqa parallel ravishda 6 m uzoqlikda 3 m li uzunlikda chiziq chizilib, darvoza ikkala ustunining ichki burchagidan 6 m radiusli yarim aylana 3 m li chiziqqa tutashtiriladi.

Shu maydon darvozabon maydoni deyiladi. Darvozabon maydoni tashqarisida undan 3 m uzoqlikda shu maydon tashqarisida undan 3 m uzoqlikda shu maydon chizig'iga parallel holda yana bir uzun chiziq chiziladi. Bu erkin to'p otish zonasi deyiladi.

Nazorat savollari:

1. Qo'l to'pi o'yin maydoni o'lchamlari qanday?
2. Qo'l to'pi darvozasining o'lchamlari qanday?
3. Qo'l to'pi to'pining og'irligi qancha?

TENNIS MAYDONI

To'p uzatish va o'yin maydoni 23,77x10,97 m maydondan iborat. O'yin maydoni yaqinida hakam uchun 1,83-2,15 m balandlikda o'rindiqlik (ayvoncha) o'rnatiladi. O'rindiqlik mustahkam, yengil ko'chiriladigan, gorizontall, tirsak qo'yadigan yondori va hakam qog'oz qo'yib yozib borishi uchun ko'ndalang ochiluvchi plankandan tashkil topadi.

Tennis maydoni jihoziga quyidagilar kiradi:

- A) ikki ustun orasiga tortiladigan to'r;
- B) to'p balandligini rostlash uchun maxsus asbob;
- D) maydonning yon tomoniga balandligi kamida 3 m bo'lgan to'r tortiladi (to'siq sifatida).

Tennis maydoni ustki qismini qoplash uchun maxsus aralashma quyidagicha tarkibda bo'ladi:

1. Maydalangan kukunga o'xshash tuproq.....15-25%
2. Qum.....40-45%
3. Elangan qurilish chiqiti.....35-40%

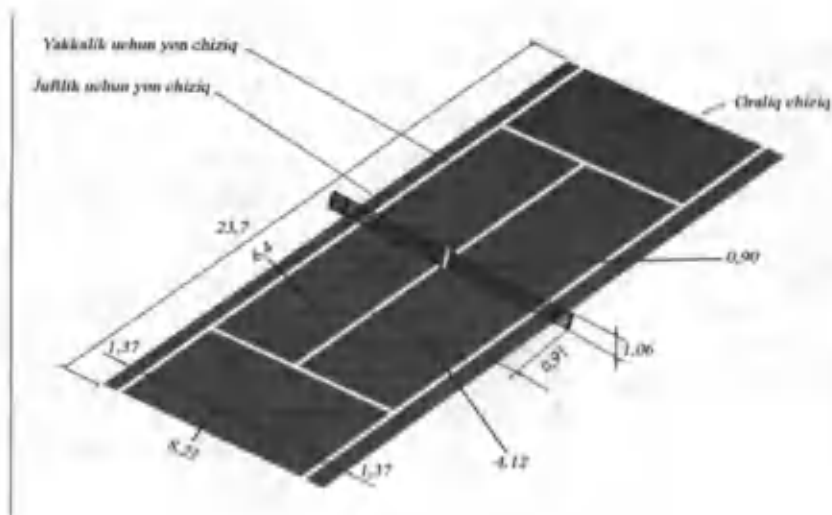

23-rasm. Tennis maydoni.

Nazorat savollari:

1. Tennis maydoni o'lchamlari qanday?
2. Tennis maydonida to'rning balandligi qanday?
3. Tennis raketkasining og'irligi qancha?
4. Tennis maydoni qoplama turlari haqida nimalar bilasiz?

Tennis stoli



24-rasm. Tennis stoli jihozlari va anjomlari.

O'yin uchun maydon o'lchami 12 x 6 metr, xalqaro uchrashuvlar o'tkazish uchun 14 x 7 metr o'lchamdagi maydonda o'tkazish mumkin. Pol qoplamasi elastik bo'lishi kerak. Yorug'lik tarmog'i poldan 4 metr balandlikda bo'lishi kerak. O'yin stoli yorug'lik me'yori 400 LK bo'lishi kerak.

Tennis stoli - uchun qalinligi 3 sm bo'lgan ko'chma tayanchli yoki ko'chmas stol tayyorlanadi. Stol sirti shar yaxshi sakrash uchun sillik va tekis bo'lishi kerak. Stol o'lchamlarining uzunligi 274 sm, kengligi 152,5 sm va balandligi 76,4 sm, to'r uzunligi 183 sm, balandligi 15,25 sm, chiziqlar oq rangda, qalinligi 1,5 sm va stolning o'rta chizig'i 30 mm ni tashkil qiladi. To'q-zangori to'r stolni teng ikkiga bo'lib turadi.

To'p – oq sarg'ish rangda bo'lib, selluloid yoki plastinkadan tayyorlanib, 11,43–12,70 sm va og'irligi 2,4–2,5 g bo'ladi.

Raketka – yog'ochdan tayyorlanadi. Agar raketka tekisligi maksimum 2 mm qalinlikdagi oddiy g'adir-budur (пупырчатый) rezina yoki umumiy qalinligi 4 mm dan kam bo'lmagan, ustki qavati teshik-teshik, g'adir - budur rezina tortilgan («sandvin» qoplangan) bo'ladi. Qoplama to'q va yaltiramaydigan bo'lishi kerak.

Hisoblash uskunasi - o'yinchi va tomoshabinlar uchun musobaqalarda hisoblash uskunasi qo'llaniladi. Uning yordamida partiyalar hisobi (har bir partiyada ochkolar hisobi) va o'yin hisobi yaqqol ko'rinarli qayd etadi.

Kiyimi - sport poyabzali, paypoq, sport ishtoni, kalta ishton (short) yoki yubka, mayka yoki ko'ylak (bluzka) dan iborat. Ust kiyim poyabzal va paypoqdan tashqari oq yoki sariq rangda bo'lmasligi kerak.

Nazorat savollari:

1. Tennis stoli o'lchamlari qanday?
2. Stol tennisida to'ming balandligi qanday?

BADMINTON MAYDONI

Badminton maydonchasi tekislikda joylashgan sport inshootlariga kirib, uning ustiga maxsus qoplama, maxsus jihozlar va o'Ichamlari tushuriladi. Maydonning o'Ichamlari 13,4x6,1 m.

Badminton maydonida markazdan ikki metall ustunga kiritilgan to'rt tortilishi lozim. To'rtning o'Ichamlari 6,1x0,75 m bo'lib, to'rtning yuqori chegarasi 1,55 m balandlikda o'rnatiladi.

Nazorat savollari:

1. Badminton maydon o'Ichamlari qanday?
2. Badminton maydonida to'rtning o'Ichamlari qanday?

GIMNASTIKA JIHOZLARI VA ANJOMLARI

Gimnastika devori - umumrivojlantiruvchi mashqlar bajarish va tirmashib chiqish uchun qo'llaniladi. Uning balandligi 288 sm, ustunlarining orasi 100 sm. Gorizental zinapoyalar (reykalar) ustunlarga parma mix bilan mahkamlanadi.

Gimnastika narvoni - tirmashib chiqish va tirmashib o'tish mashqlarini bajarish uchun qo'llaniladi. Uning bo'yi 5 metr, eni 48 sm zinapoyalarning (reykalar) diametri 3,5 sm, reykalar oralig'i 25 sm bo'ladi.

Gimnastika o'rindig'i - umumrivojlantiruvchi mashqlarni, muvozanat saqlash, tayanish, tirmashib chiqish va shu kabi mashqlarni guruh bo'lib bajarish uchun, shuningdek, shug'ullanuvchilar dam olishi uchun mo'ljallangan. Uning bo'yi 2,70 m, eni 2,20 m, balandligi 36 sm, qalinligi 40 mm bo'ladi. Pastki tomonida boshidan oxirigacha eni 5 sm to'rt qirrali yog'och qoqib qo'yilgan bo'ladi. Bu esa ag'darib qo'yib muvozanat saqlash mashqlarini bajarishda foydalanish imkonini beradi.

Halqa - odatda maxsus tirsaklarga, maktab zallarida ba'zan shift to'sinlariga shifti baland zallarda esa portikka osiladi. Ularning osilgan joyi poldan 5,5 metr balandlikda bo'ladi. Halqa poldan 2,5 metr balandlikda, ikki halqa orasidagi masofa esa 50 sm bo'ladi. Devorga mahkamlanadigan halqada maxsus qulf bo'lib,

ana shu qulf yordamida zanjir devorga qoqilgan qoziqqa mahkamlab qo'yiladi. Mashg'ulotlar oldidan halqalar poldan qancha balandligi, ular orasidagi masofa ikkala halqaning baland pastligi, tasmalarning mustahkamligini, shuningdek, arqon, qayishlar hamda halqaning sirti qay ahvolda ekanligi va boshqalarni tekshirish maqsadga muvofiq. Halqaning ichki diametri 180 mm, tashqi tomoni 28 mm, bog'lab turuvchi tasma uzunligi 650 mm, kengligi 30 mm. Halqalar ko'p qavatli fanera yoki plastikdan tayyorlanadi va rangsiz lok bo'yog'i bilan bo'yaladi.

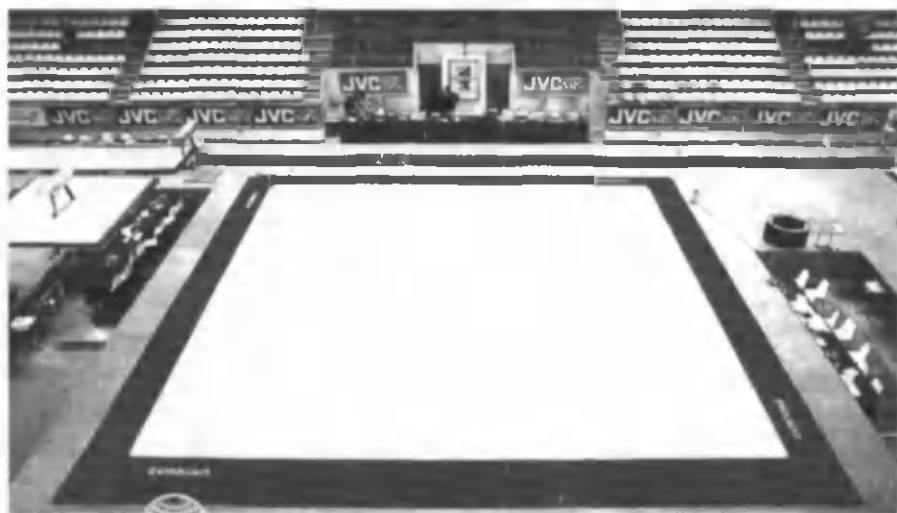

25-rasm. Sport gimnastikasi uchun gilam.

Gimnastika dastakli oti – uzunligi 1,58 metr, kengligi 33 sm, balandligi 25 sm bo'ladi.

Oyoq siltash uchun ot – o'lchamlari gimnastika dastakli oti singari bo'ladi, faqat dastaklari bo'lmaydi. Ot uzunasiga qo'yilib, tortqichlar yordamida mahkamlanadi. U uzoqdagi va yaqindagi qismlarga (o'rtasidan) bo'lingan bo'ladi. Otning poldan balandligi erkaklar uchun 110 - 150 sm, ayollar uchun 110 sm balandlikda ko'ndalang qo'yiladi.

Uloq – 95–135 sm balandlikda, ko'ndalang yoki uzunasiga o'rnatiladi. Uzunligi 60 sm, qalinligi 30 sm uning ustiga charm yoki sun'iy charm qoplangan bo'ladi.

Jihozlarni ikki kishi mashg'ulot o'tkaziladigan joyga olib borib qo'ysa bo'ladi. Bunda ulardan biri otning (uloqning oldiga), ikkinchisi orqasiga o'tib, ikkovi ham oldinga qarab turadi va jihazning tanasiga yaqin joydan oyoqlaridan ushlab ko'tarib, bir xilda qadam tashlab yuradilar. Jihazni ko'tarayotganda yoki yerga qo'yayotganda uni bir tomonga og'dirib turib, oyoqlarini kerakli o'lchamlarigacha chiqariladi, so'ng narigi tomoniga og'dirib, qolgan oyoqlari chiqariladi. Oyoqlaridagi bo'yoqlar rangli bo'yoq bilan belgilangani ma'qul. Mashg'ulot oldidan jihazning qanchalik mahkam turganligi, qoplamasining butunligi, dastaklarining sirti (kertiklar, magneziy qotib qolgan joylari va hokazolar) tekshirib ko'riladi.

Juft xoda – yog'ochlari uzunligi 350 sm ga teng, tuxumsimon shaklda bo'lib, yog'ochlar staninaga mustahkamlab qo'yilgan vertlyuglar, tirgovichlarga oshiq-moshiq yordamida birlashtirilgan bo'ladi. Yog'ochlar oralig'i 42–62 sm bo'lib, poldan 115–175 sm balandlikda o'rnatiladi. Yog'ochlar o'rtasida 60S2 markali, diametri 22 mm li sterjen temir prujina o'rnatiladi.

Past - baland juft xoda – ayollar uchun mo'ljallangan juft xodaning pastki yog'ochi 130–150 sm, yuqorigi yog'ochi 190–240 sm balandda, yog'ochlar oralig'i 43–55 sm bo'ladi. Xodalar tuxumsimon shaklda bo'lib, yog'ochdan tayyorlanadi (oq qayin, yasen, buk) hamda o'rtasidan metall sterjenli stekloplast o'tkaziladi. Xodalarning kichik diametri 42 mm, katta diametri esa 48 mm, yog'ochlar o'rtacha 135 kg yukni ko'taradi. Xodalar balandligi maxsus moslama bilan boshqariladi. Umumta'lim maktablarda, ko'lamli katta bo'lmagan musobaqalarda ba'zan eski xildagi – ramali juft xodalardan foydalaniladi. Bunday holda juft xodada mashq bajarish xavf tug'diradigan, turtib chiqqan qismlari bo'lmasligiga e'tibor qaratish kerak.

Yakka xoda - tortqichlar yordamida mustahkamlangan, tik tirgovichlarga gorizontallikda mahkamlangan, silliqlangan, diametri 28 mm li temir tayoqdan iborat. Mashg'ulotning mazmuniga qarab yakka xodani 120 sm dan 240 sm gacha balandlikda o'rnatish bo'ladi. Yangi boshlovchilar bilan mashg'ulotni devor yoniga o'rnatiladigan yakka xodada o'tkazish qulay.

Ko'prikcha - sakrash, yakka cho'p va juft xodalarda mashq qilish uchun qo'llaniladi. Uning balandligi 12 sm, eni 60 - 120 sm bo'ladi.

Gimnastika to'shklari - bo'yi 200 sm, eni 100 sm, qalinligi 65 - 100 sm bo'lib, yerga kelib tushiladigan joyga, odatda, ikki qavat qilib to'shab qo'yiladi. Goho bir qavat ham to'shaladi. Murakkab mashqlarni o'rganish paytida porolon to'shklardan foydalaniladi.

Gimnastika yakka cho'pi - muvozanat mashqlarini bajarish uchun qo'llaniladi. Uning uzunligi 5 metr, qalinligi (pastdan yuqoriga) 16 sm, eni 10 sm, sirti tekis va sirg'anmaydigan bo'lishi kerak. Yakka cho'p poldan 80 sm balandda o'rnatiladi. Boshlang'ich o'rgatish, chigil yozish va hokazolar uchun pastroq - 50 sm balandda yoki polga yotqizib qo'yilgan yakka cho'p qo'llaniladi.

BADIIY GIMNASTIKA

Bolalar gimnastika maydonchasida esa turli yoshdagi bolalarga mo'ljallangan sport anjomlari ko'proq bo'lishi, ular ichi-la tirmashib chiqish va oshib o'tish, muvozanat saqlash mashqlari, turli o'yin va estafetalar uchun kerakli jihozlar ham bo'lishi kerak.

Gimnastika maydonchasida guruh bo'lib umumrivojlantiruvchi mashqlar, erkin mashqlar va boshqa mashqlar bajaradigan joy bo'lishi maqsadga muvofiq bo'ladi. Maydoncha bu qismining o'lchami erkin mashq bajariladigan polosadan kichik bo'lmasligi, qum-tuproqli yoki yalang yer bo'lishi kerak, chunki o't bosgan joyda yomg'irdan so'ng, yoki shudring tushgandan keyin yer sirpanchiq bo'lib qolganligidan shug'ullanishga qiyinchilik tug'diradi.

Gimnastika shaharchasi qayerda (shahar, qishloqlarda, sport sog'lomlashtirish oromgohlarida, o'quvchilar oromgohlarida) joylashganligiga qarab, unda zovur, xandaq, uyumlar va shu singari ayrim tabiiy va sun'iy to'siqlar bo'lishi mumkin. Maydonchaga yaqin joyda toza suvli cho'miladigan havza bo'lishi zarur. Maydoncha yaqiniga shug'ullanuvchilar dam olishi uchun o'rindiqlar qo'yiladi.

Gimnastik snaryadlarning biriktirilgan yoki tutashgan joylari yeyilmagan, qimirlamasligi, mahkamlanadigan muruvatlari (gayka, vintlari) ishonchli qotirilgan bo'lishi lozim.

Bruslarning jerdi (yog'och qismi) har o'quv yili oldidan mukammal ta'mirlanishi kerak. Ularda yoriqlar paydo bo'lsa almash-tirish lozim. Turnikda mashqlar bajarishdan oldin va tutilganidan so'ng uning grif qismini quruq latta bilan artish va «shkurka» bilan tozalash lozim. Kryuk, rastyajkalar mahkamlanadigan plastinalar polga mukammal qotirilgan bo'lishi kerak.

Gimnastik brevno yoriqsiz bo'lishi hamda burang (qiyshaygan) bo'lmasligi lozim. Gimnastik «eshak»ning tirgaklari korpus qut-lariga yaxshi mahkamlangan bo'lishi lozim. Gimnastik to'shaklar gimnastik snaryadlar atrofiga yaqinroq to'shalishi, sakrab tush-ganda, yiqilib tushganda maydon hosil qilishi kerak. Gimnastik ko'prikchaga (mostik) deysinganda sirpanishning oldini olish maqsadida ustki qismi rezina bilan qoplangan bo'lishi lozim.

To'ldirma to'plardan o'quvchilarning jismoniy tayyorgarligi, yoshiga qarab raqamlari bo'yicha foydalanish lozim.

Uloqtiriladigan snaryadlar vazni musobaqa qoidasiga muvofiq o'quvchilar jinsi, yoshiga mos bo'lishi kerak.

Jihozlarni joylashtirishda har bir snaryad atrofida xavfsiz hudud (zona) bo'lishini nazarda tutish kerak. Zal darsga, mashg'ulotga o'quv dasturi talablaridan kelib chiqqan holda tayyorlanishi ke-rak.

Sport zalida mashg'ulot o'tkazishda magneziya yoki kani-foldan foydalanish kerak va bu changlanishni oldini oluvchi max-sus qutida saqlanishi kerak.

O'quvchilarning suvga tushishiga (basseynga o'tishiga) faqat-gina jadvalda familiyasi ko'rsatilgan o'qituvchi, murabbiy hozir bo'lganida ruxsat beriladi. Suzish bo'yicha mashg'ulotlarni mu-rabbiylar o'tkazadilar. Bu holda jismoniy tarbiya o'qituvchilari o'z-o'zidan murabbiyga yordamchi bo'ladilar, har xil tashkiliy vazifalarni bajaradilar va mashg'ulot jarayonida qatnashadilar.

Mashg'ulotlarni tabiiy suv havzalarida o'tkazishga faqat mashg'ulot olib borish uchun maxsus joy ajratilganda va jihozlan-ganda, ajratilgan joy sanitariya talablariga javob berganda ruxsat etiladi.

Bolalarni suzishga o'rgatish joyi, ularning jihozlanishi mashg'ulotlar boshlashdan oldin tuman va mahalliy sanepid-markaz va sport tashkilotlari bilan kelishiladi.

Tabiiy suv havzalaridan mashg'ulotlar uchun joy tanlashda quyidagi «Maktab o'quvchilarini suzishga o'rgatish bo'yicha tavsiyalar» talablariga amal qilish lozim:

- suv havzasining tubi cho'milishga ajratilgan yoki havzaning maxsus jihozlab ajratilgan joyi bilan birga bir tekisda bo'lishi;
- ularda suvning chuqurligi 1,2 metrdan oshmasligi;
- suvning oqimi (harakati);
- tezligi sekundiga 0,3 metrdan oshmasligi;
- tabiiy suv havzasining tubi qumli bo'lishi va shox-shabbalardan, toshlardan, suv o'simliklaridan, temir va boshqa bolalarga xavf soluvchi narsalardan tozalanishi;
- cho'milish joyi ajratilgan bo'lishi;
- mashg'ulot davomida qutqaruv vositalari (qutqaruv halqasi, arqonlar, tayoqlar, zarur holatlarda qutqaruv qayiq-lari va hokazolar) bo'lishi kerak.

Toza havoda gimnastika bilan shug'ullanishning gigiyenik ahamiyati katta ekanligini hisobga olib, maktablarda jismoniy tarbiya darslarini, «Alpomish» va «Barchinoy» me'yorlarini topshirishga tayyorgarlik va boshqa mashg'ulotlarni iloji boricha ochiq maydonlarda o'tkazishga erishish darkor.

Nazorat savollari:

1. Gimnastika zali o'lchamlari qanday?
2. Gimnastika zali qanday jihozlanadi?
3. Qo'sh turnik balandligi qanday?

CHIM USTIDA XOKKEY

Chim ustida xokkey maydonining o'lchamlari quyidagicha bo'ladi: uzunligi 81 m dan to 91 m gacha, eni esa 50 m dan 55 m gacha. Maydon chiziqlari oq rangda va uning qalinligi 7,5 sm bo'ladi. O'rta chiziqni aniqlagandan so'ng «yuz chizig'i» dan 23 m uzoqlikda parallel ravishda 23 m chiziq o'tkaziladi. Darvozaga parallel ravishda jarima belgisi belgilanadi. Jarima to'pi darvoza-

dan 7 m uzoqlikda joylashadi. Zarba aylanasining radiusi 15 m. darvozaning o'lchamlari 3,66x2,14 m. Yuz chizig'ining markazida darvozalar o'rnatiladi. Har bir darvoza ustunlarining tashqi tomondan 4 ta 30-40 sm uzunlikdagi belgi chiziqlari o'tkaziladi: ikkitasi 4,5 m va qolgan ikkitasi 9,15 m uzoqlikda. Darvoza yacheykalari 5x5 sm.

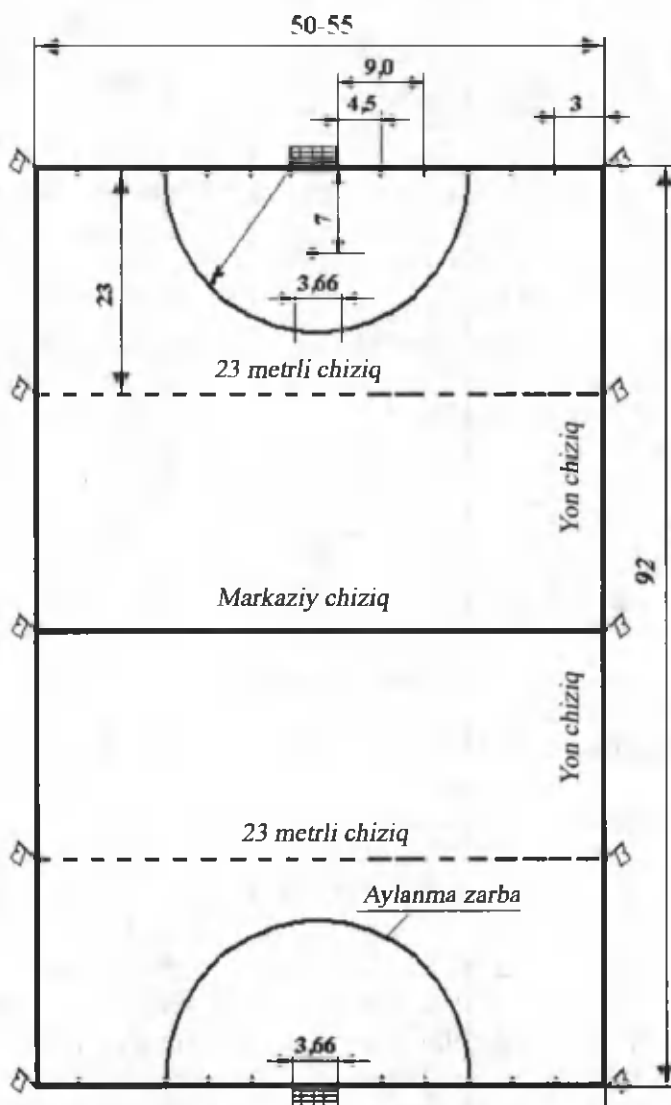

26-rasm. Chim ustida xokkey maydoni.

Nazorat savollari:

1. Chim ustida xokkey maydoni o'Ichamlari qanday?
2. Chim ustida xokkeyda darvoza o'Ichamlari qanday?

YENGIL ATLETIKA SEKTORI, ANJOM VA JIHOZLARI

Yengil atletika yugurish yo'lkasi - asosan turlar bo'yicha o'tkaziladigan musobaqalar tabiiy va sun'iy tartan, rekortan va boshqa qoplamali stadion arenasining aylana yugurish yo'lkasida o'tkaziladi. Yugurish yo'lkasining aylana uzunligi 400 metr, kengligi 7,32 metr, aylana radiusi 36 metr va burilish markazi oralig'i 86 metr bo'ladi. Yugurish yo'lkasining qiyaligi 1:100 dan oshib ketmasligi kerak.

Yugurish aylana yo'lkasi alohida-alohida yo'lkalarga ajratiladi va ularning kengligi 1,22 metrdan ortib ketmasligi kerak. Ushbu ajratilgan yo'laklar butun uzunligi bo'yicha qalinligi 5 sm chiziqlar bilan chegaralanadi. Yuguruvchi yugurish yo'nalishining o'ng tomonidan chiziq qalinligi u yugurayotgan yo'lak kengligiga kiradi. Xalqaro musobaqalar o'tkazish uchun aylana yugurish yo'lkasining yo'laklari kamida oltita bo'lishi kerak.

Yugurish yo'lkasining yo'laklari raqamlanadi. Start va marra chiziqlarining qalinligi 5 sm bo'ladi.

Yugurish yo'lkasining kengligi quyidagicha bo'lishi kerak.

- katta sport maydonlari uchun 3,75 metr,
- kichik o'yingohlar uchun 5,00 metr,
- o'rtacha o'yingohlar uchun 6,25 metr.

Yengil atletika aylana bo'ylab yugurish maydonining g'arbiy tomonida joylashgan to'g'riga yugurish yo'lkasi, *asosiy yugurish yo'lkasi* deb ataladi. Shu bilan birga to'g'riga yugurish yo'lkasining sharqiy tomoni *yordamchi yugurish yo'lkasi* deb ataladi.

Asosiy to'g'riga yugurish yo'lkasining kengligi quyidagicha bo'lishi kerak:

- katta sport maydonlari uchun 6,25 metr,
- kichik sport maydonlari uchun 7,50 metr,
- o'rtacha o'yingohlar uchun 8,75 metr.

Yordamchi to'g'riga yugurish yo'lkasining kengligi quyidagicha bo'lishi kerak:

- katta sport maydonlari uchun 5,0 metr,
- kichik o‘yingohlar uchun 5,00–7,50 metr,
- o‘rtacha o‘yingohlar uchun 6,25–7,50 metr.

Sport maydonlarining asosiy aylana qismi yugurish yo‘lkasining tashqi tomonida bevosita 1,5 metrli himoya zonasi quriladi.

Himoya zonasi har xil to‘siqlardan xoli turishi kerak. Himoya zonasining uzunasiga shug‘ullanuvchilarga xavfsiz bo‘lgan har qanday xomashyodan balandligi 0,5–0,8 mm li to‘siq o‘rnatiladi.

Yugurish yo‘lkasining ustki qoplami barcha atmosfera ta’sirlariga (yomg‘ir, qor, muzlama, shamolga) bardosh bera oladigan elastik va ravon changimaydigan bo‘lishi lozim.

Yugurish yo‘lkasi chetining ichki va tashqi tomoni balandligi 3 sm gacha va 5–6 sm kenglikda maydon atrofi o‘raladi. Ular shug‘ullanuvchilarga xavfsiz bo‘lgan barcha xomashyodan tayyorlanishi mumkin. Maydon aylana cheti qirralari tuxumsimon shaklda bo‘lishi kerak.

Sport maydonining shimoliy tomonida yengil atletikaning sakrash va ulotqirish mashg‘ulotlarini olib borish uchun joylar o‘rin olgan.

Sakrash uchun xandaq – sakrash bo‘yicha musobaqa va mashg‘ulotlar o‘tkazish uchun xandaq va yugurib kelib sakrash uchun yo‘lak kerak bo‘ladi. Balandlikka yugurib kelib sakrash uchun yo‘lak uzunligi 15 metr, uzunlikka va uch hatlab, shuningdek, langar cho‘p bilan sakrash uchun yo‘lak 40 metr bo‘lishi kerak.

Langar cho‘p bilan sakrash uchun sektor - xandaq, yugurib kelish uchun yo‘lak, langar cho‘p, ikkita stoyka va bitta plankadan iborat .

Langar cho‘p – uzunligi, diametri va qanday xomashyodan tayyorlanishi bir to‘xtamga kelinmagan. Lekin langar cho‘p tepa qismi silliq (bambukli langar cho‘pidan tashqari) bo‘lishi kerak. Yaxshi langar cho‘p yengil, mustahkamligi yuqori, egiluvchan bo‘lishi lozim. Asosan bu talablarga sintetik xomashyodan tayyorlangan langar cho‘plar javob beradi. Sakrovchining og‘irligi (45 kg dan 90 kg gacha) va tana uzunligiga qarab langar cho‘plarga buyurtma beriladi. Langar cho‘p ostiga himoya yarim doira shaklidagi rezina tiqin o‘rnatiladi.

Yengil atletika sektori

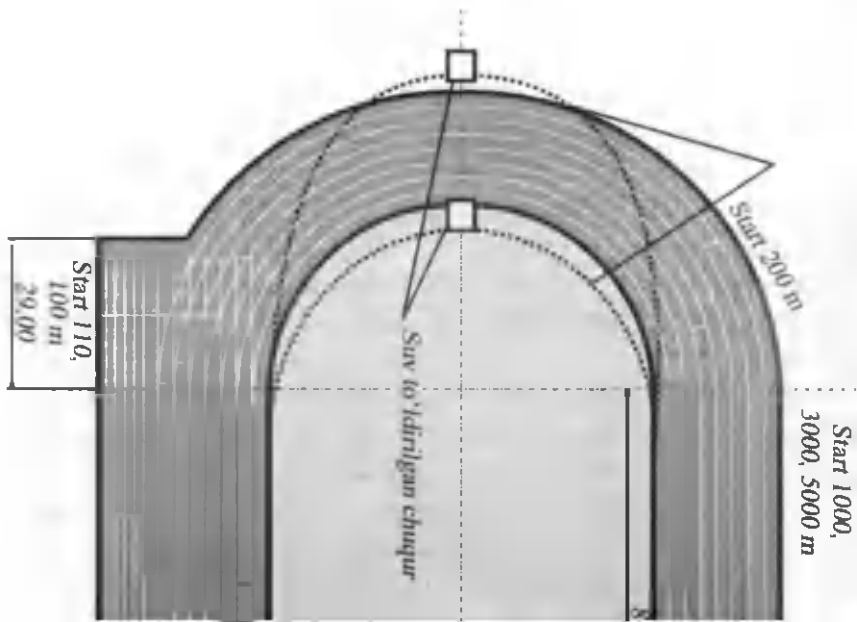

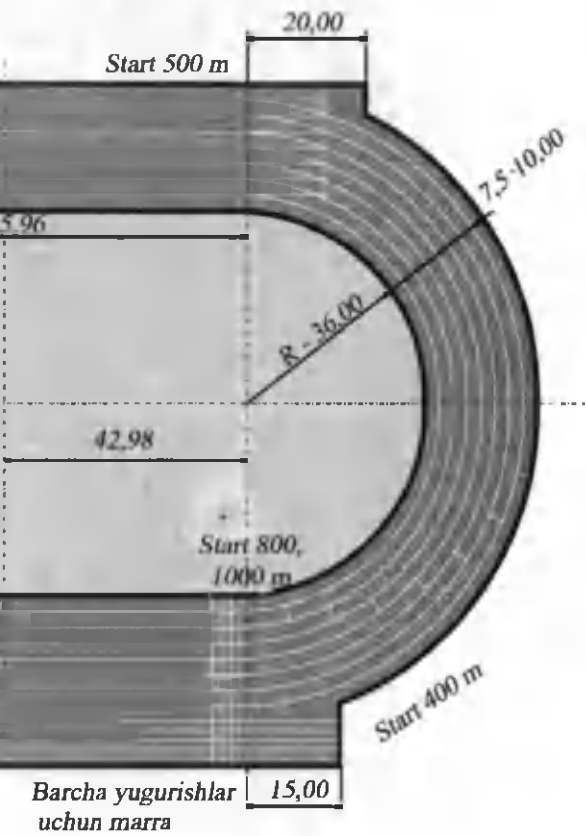

Qo'nish uchun joy sakrovchi qo'nishi uchun 500 x 500 sm bo'lishi kerak. Tushish joyi porolon yoki boshqa momiq xomash-yodan foydalaniladi.

Planka – temir yoki yog'ochdan tayyorlanadi. Uning uzunligi 3,64–4,00 metr, og'irligi 2 kg bo'ladi. Planka bo'ylama kesimi doira shakliga ega (diametri 3 sm).

Uzunlikka sakrash sektori – yugurib kelish uchun yo'lak, debsinish uchun to'rt qirrali uzun yog'och (brusok) va sakrab tushish uchun xandaqdan iborat.

Yugurib kelish uchun yo'lak – uzunligi 40 metr, kengligi 1,22 metr, yugurish yo'nalishiga qarab kamida 1: 1000 qiyalikda bo'lishi kerak.

Depsinish uchun to'rt qirrali uzun yog'och – kengligi 20 sm li uzun yog'ochdan depsinish amalga oshiriladi. Uzun yog'och handaq chetidan 1 metr oraliqda o'rnatiladi.

Xandaq – sakrab tushish uchun xandaq minimal kengligi 2,75 metr bo'ladi. Depsinish yog'ochidan, xandaq chetigacha 10 metrdan kam bo'lmasligi kerak (uch hatlab sakrashda 13 metrdan kam bo'lmasligi kerak).

Uloqtirish va irg'itish sektorlari – uloqtirish va yadro irg'itish uchun konstruksiya joyi, ularning og'irligi IAAF qoidalariga binoan aniqlanadi.

Yadro va bosqon uloqtirish sektori – uloqtirish uchun doira, halqa, yadro va bosqon tushish joyidan iborat.

Uloqtirish uchun doira – tekis betonli, asfaltli, rezina bitumli, sintetik tipli yoki yerli maydonda quriladi. Balandligi 2 sm, kengligi 5–6 sm temir yoki yog'och halqa qoziqlar bilan qoqib, mahkamlanadi.

Halqa – markazining ikki yon tomoniga hoshiya chiziladi. Doira ichki diametri 2,135 metr bo'ladi.

Sport sektorlari

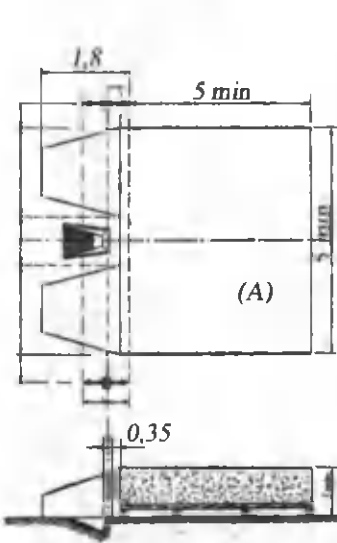

Langar cho'p bilan sakrash uchun xandaq

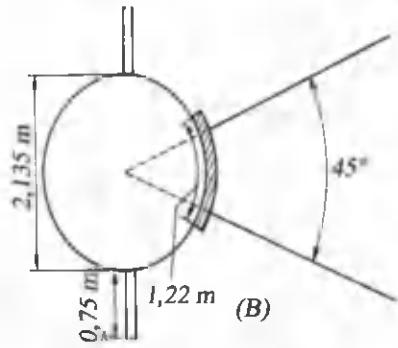

Yadro uloqtirish sektori

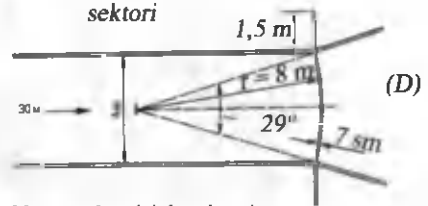

Nayza uloqtirish sektori

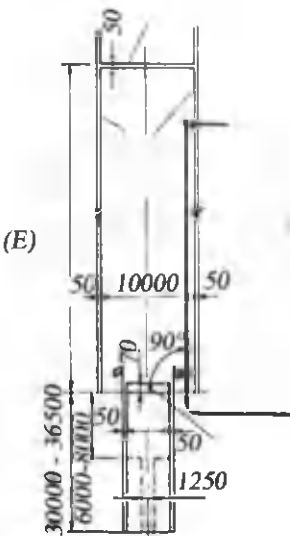

Granata uloqtirish sektori

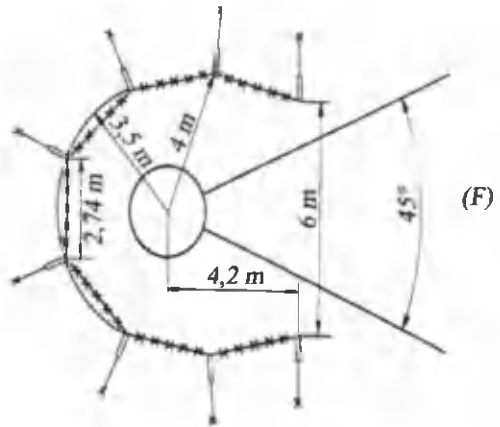

Bosqon uloqtirish sektori

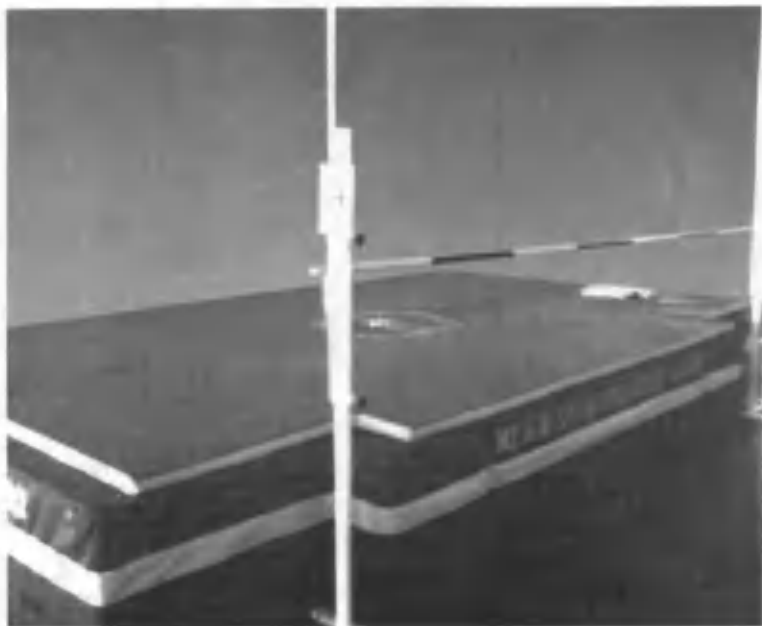

27-rasm. Balandlikka sakrash uchun xandaq, ustun va plankalari.

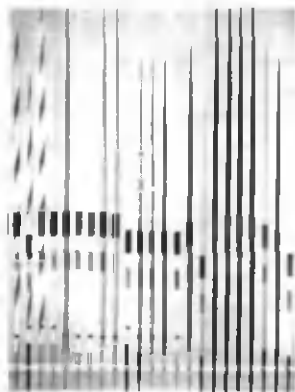

**28-rasm.
Yengil atletika nayzalari.**

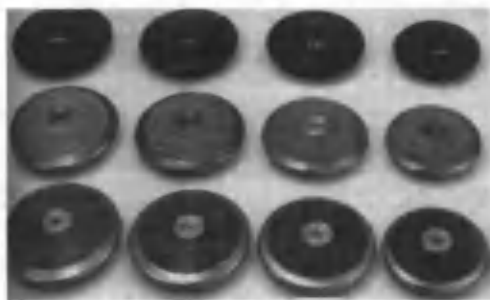

**29-rasm.
Yengil atletika uchun disklar.**



30-rasm. Yengil atletika uchun yadrolar.

10 ± 2 sm, kengligi 12 sm va ichki aylanasi bo‘ylab uzunligi 1,22 metrli bir-biriga mahkamlangan yog‘och doira bilan chegaralanadi.

Yog'och doira va doira ikki tomonidagi hoshiyalar oq bo'yoq bilan bo'yaladi. 45 ° doira burchagi markazidan yadro tushish sektori chegaralanadi.

Yadro – temirdan tayyorlangan bo'lib, tashqi ko'rinishidan shar shaklida, og'irligi 3 - 4 - 5 - 6 kg, diametri 95 - 125 mm bo'ladi.

Bosqon (molot) – yengil atletikada – otish uchun snaryad. dastakli po'lat trosqa birlashtirilgan dumaloq po'lat shar, umumiy uzunligi 1,18-1,20 m, og'irligi 7,257 kg, diametri 10,2-12 sm.

Nayza uloqtirish sektori – burchagi 280 taxtagacha (planka) – qalinligi 2 - 3 mm va kengligi 7 sm, ichki tomonga 8 metr, 29 radiusga yoysimon bukilgan yog'och, faneradan yoki tunukadan yasaladi. Taxtacha yon tomoni yugurish yo'lkasi bilan bir tekislikda mahkamlanib oq rangga bo'yaladi. Yugurish yo'lkasi uzunligi 30 metr bo'lishi kerak.

Nayza – og'irligi, erkaklar uchun 800 g, ayollar uchun 600 g, o'smirlar uchun 400 g og'irlikda bo'ladi, uzunligi 2,6–2,7 m va 2,2–2,3 m (mos ravishda).

Disk uloqtirish sektori – disk uloqtirish uchun doira betonli yoki asfalt yerli maydonda quriladi va balandligi 2 sm, kengligi 4 - 6 sm, temir yoki yog'och halqani, qoziqlar bilan qoqib, atrofi o'raladi. Halqa oq rangga bo'yaladi. Doira ichidagi qoplama tekis va qiya bo'lishi kerak. Doira ichki diametri 2,50 sm bo'ladi. Halqa markazining ikki yon tomoniga oq rangda hoshiya chiziladi.

Disk – yuqori sifatli rezinadan tayyorlangan bo'lib, erkaklar uchun disk og'irligi 2 kg, tashqi temir qosqonining diametri 44–46 mm, ayollar uchun disk og'irligi 1 kg, tashqi temir qosqonning diametri 180–182 mm bo'ladi.

3000 metr masofaga to'siqlar osha yugurish sektori (sport maydonining shimoliy sektorida joylashgan) - yugurish yo'lagi, ikkita suv to'ldirilgan xandaq va to'siqdan iborat.

(to'siqning yuqori xarisining kengligi) – 3,96 metr. Yuqoridagi si to'rtburchak shaklida 12,7 x 12,7 sm bo'lishi kerak. To'siqlarning har biri 80–100 kg og'irlikda bo'ladi. To'siqlar yugurish yo'lagiga ketma-ket bir qator qilib qo'yiladi.

Suv to'ldirilgan xandaq – uzunligi va eni 3,66 metr, chuqurligi 0 sm dan asta-sekin to 76 sm gacha suv bilan to'ldiriladi va to'siqning orqa tomoniga o'rnatiladi. Xandaq biron-bir sektor yoki yo'l kadan tashqari joyda o'rnatiladi.

Yuguruvchi chuqurga sakrab tushganda sirpanib ketmasligi uchun chuqurning ost qismi kengligiga to'shak qoplama, mat yoki shunga o'xshash yumshoq matodan tayyorlangan qoplama mahkamlanadi. Qoplama to'shak qalinligi kamida 25 mm, uzunligi 2,5 metrdan oshmasligi lozim. Chuqurning tubi nishablangan bo'lib, cheti (yuguruvchining yo'nalishiga qarab) yo'lka bilan bir tekisda bo'ladi. To'siq xari mustahkam mahkamlangan bo'lib, uning balandligi qolgan to'siqlar balandligiga mos kelishi kerak.

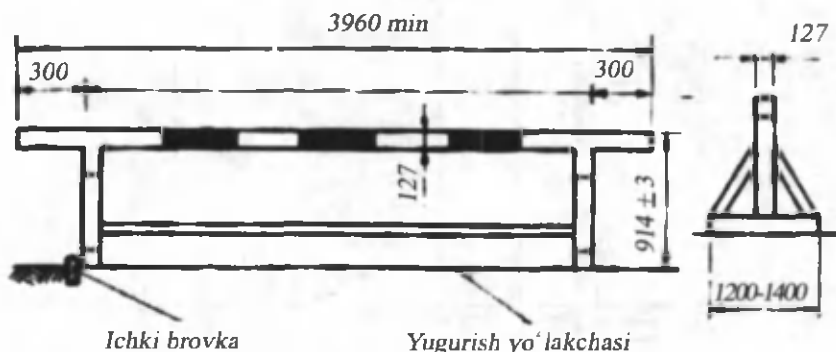

31-rasm. To'siq va yon tomondan ko'rinishi (o'lchamlari mm).

Yugurish yo'lkasi - suv to'ldirilgan chuqur 400 metr yugurush yo'lkasi qatorining (sektor) tashqi tomoniga o'rnatiladi. Agar suv to'ldirilgan chuqur yugurish yo'lkasi qatorida joylashtirilgan bo'lsa odatdagi yugurish yo'lkasi masofasi qisqartiriladi. Bunday hollarda 3000 metr start chizig'i birdek ortga suriladi. Agarda suv to'ldirilgan chuqur yugurish yo'lkasidan tashqi tomonda bo'lsa, start chizig'i oldinga o'tkaziladi. Suv to'ldirilgan chuqur yugurish yo'lkasining har qaysi aylanasi to'rtinchi to'siq sifatida takrorlanadi.

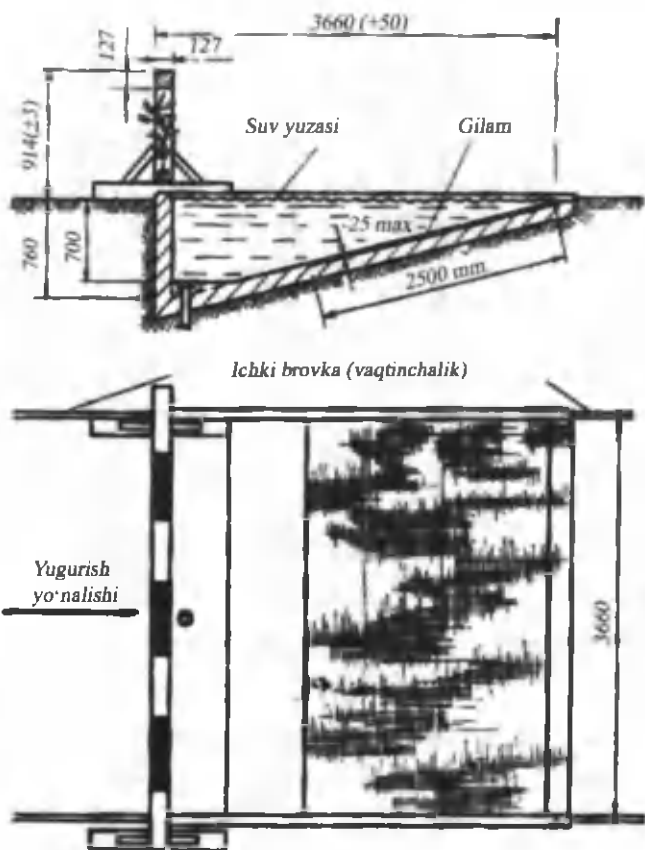

32-rasm. Suv to'ldirilgan chuqur (o'lchamlari mm).

Sport maydoni sektorlarining birida og'irlik ko'tarish, kurash tushish joyi, shu bilan birga voleybol va basketbol uchun universal maydon jihozlanishi mumkin.

Yozda maysazorni sug'orish va qishda esa yugurish yo'lklarida konkida uchish uchun yugurish yo'lkasi chetida diagonal joylashgan ikkita suv oqizuvchi jo'mrak o'rnatiladi.

To'siq (baryer) – og'irligi kamida 10 kg, ikkita tik oyoqli ustunlarning keyingi ikkita plankaga birlashtirilgan, tepa qismi plankadan tashkil topgan to'rtburchak shaklga ega bo'lgan, temir yoki boshqa yaroqli xomashyodan tayyorlanadi. To'siq plankasi uzunligi 120 sm va balandligini 60, 76,2, 84, 91,4, 106,7 sm baland-

likkacha moslash mumkin. Planka oq va qora ranglarga bo'yaladi. To'siqlar osha yugurish yo'lkasida yuguruvchi sportchi, qaysi tomondan yugurib kelishiga qarab, to'siq oyoqlari shu tomonga qaratib qo'yiladi. To'siq yasashda, to'siq tepa qismi plankasining o'rta va yon qismiga salkam 3,6 kg kuch tushgandagina ag'darilish sodir bo'lishiga e'tibor berish kerak.

Estafeta tayoqchasi – bo'ylama kesimi doira shakldagi, qurur ko'rinishini eslatuvchi va ust qoplamasi silliq tayoqcha. U yog'och, temir yoki har qanday qattiq xomashyodan tayyorlanadi.

Estafeta tayoqchasining uzunligi 28–30 sm, diametri 120 mm, og'irligi 50 g dan ortiq bo'lmasligi kerak.

Poyabzal – yuguruvchi yaxshi depsinishni amalga oshirish uchun «*shipovka*» deb nomlanadigan maxsus yugurish poyabzali-dan foydalanadi. U yengil, qulay, yaxshi bukiluvchan va uchki qismiga kamida to'rtta, ko'pi bilan oltitagacha temir tishli taqa (ship) o'rnatiladi. IAAF musobaqa qoidalariga binoan temir tishli taqa uzunligi 25 mm, diametri 4 mm dan ortiq bo'lmasligi kerak. Agar musobaqalar sun'iy qoplamali yo'lakda o'tkazilsa, temir tishli taqalar uzunligi qancha bo'lishligini musobaqa tashkilotchilari belgilaydilar.

Xronometrlash – har bir qatnashuvchi bosib o'tgan masofa vaqti avtomatik yoki qo'l sekundomeri bilan o'lchanadi.

Nazorat savollari:

1. Yengil atletika sektori maydoni o'lchamlari qanday?
2. Yugurish yo'laklari qoplamalari haqida nima bilasiz?
3. Uzunlikka sakrash chuqurligi o'lchamlari qanday?
4. To'siqlar osha yugurishda to'siq balandligi qanday?

SUZISH SUV HAVZASI

Suzish suv havzasi to'g'ri to'rtburchakli sun'iy yoki tabiiy suv havzalaridan tashkil etiladi. U yerda mashg'ulot va musobaqalar o'tkazish uchun jihozlar va anjomlar bo'lishi kerak.

SUZISH SUV HAVZASINING ANJOMLARI VA JIHOZLARI

Maydonni shifokor roziligi bilan aniqlash kerak. Chunki shifokor havzadagi suvni yaroqli yoki yaroqsizligini tekshirib beradi. Suzish havzasi qurilishini suv havzasining shimoliy tomoniga, qirg'og'i qiyalama, tubini qumli qilib joylashtirish maqsadga muvofiqdir. Suzish havzasi quriladigan suv havzasining chuqurligi kamida 1,5 metr bo'lishi lozim.

Suzish havzasining burilish shittlari oralig'i 25 yoki 50 metrga teng bo'lishi kerak. Suzish yo'laklari ikkita va undan ko'p bo'lishi mumkin. Suzish havzasi kengligi har bir suzish yo'lagi orasidagi 2,25 m masofani inobatga olgan holda belgilanadi.

Suzish yo'laklari – qalinligi 8 sm, eni 4 sm li po'kaklar qalin arqonga tortib chegaralanadi.

Start olish tumbasi – ostidagi suv sathi kamida 1,5 metr chuqur bo'lishi kerak.

Oddiy suzish uchun suv havzasini ko'l yoki boshqa suv havzalari yaqiniga qurish ham mumkin.

Suzish havzasi qurilishi uchun zarur xomashyolar:

Qalinligi 8 sm sinchbob xoda	75–150 pog. m
Diametri 15 sm tekis yog'och	2,2 m ³
Qalinligi 4 sm taxta	0,5 m ³
Qalinligi 3 sm taxta	1,3 m ³
Ikki uchi bukilgan temir (sonba)	50 kg
Har xil mixlar	50 kg

Suzish suv havzasini qurishga jami 4,4 m³ yog'och kerak bo'ladi.

SUV POLOSI MAYDONI, ANJOMLARI VA JIHOZLARI

Maydon o'lchamlari - suv polosi bo'yicha xalqaro yoki milliy jamoalar o'rtasida musobaqalar suv chuqurligi 1,80 metr, 30 x 20 metr o'lchamdagi to'g'riburchak shaklidagi suv may-

donida o'tkaziladi. Barcha suv havzalari yuqorida aytib o'tilgan o'lchamlarga ega. Shunday bo'lsada, suv havzalarini hammasi ham parametrlari to'g'ri kelmaydi, o'lchami 8 x 20 metr, chuqurligi 1 metr bo'lgan kichik maydonlarda musobaqalar o'tkazishga ruxsat beriladi. Agar suv havza devorlari tabiiy o'yin maydoni chegaralari bo'la olmasa, unda maxsus arqon bilan ajratiladi. Maydonning yon tomonidagi 2 metrli va 4 metrli hamda o'rta chiziqlarni belgilash uchun belgi qo'yiladi.



33-rasm. Suzish uchun ko'zoynaklar.

Darvoza – ichki o'lchami 300 x 0,90 sm. Agar suv havzasi chuqurligi 1,50 metrdan kam bo'lsa, unda suv havzasi tubidan to darvoza xarigacha 2,40 metr bo'lishi kerak.

To'p – suv polosi o'yini uchun to'p aylana diametri 68–71 sm, og'irligi 400–450 g bo'ladi. Charm to'plarni moylash uchun

maxsus moy yoki mum ishlatiladi. 1967-yildan boshlab plastmas-sa to'plar kiritilgan. Ipli to'plardan foydalanish man etiladi.

Sport kiyimi – vaterpolchilar sport kalta ishtonida qatnashadilar. O'yin boshlanishidan avval yoki tanaffus vaqtida sovqotib qolmasliklari uchun mashg'ulot ust kiyimi, sport shippagi va xalat kiyib oladilar. Musobaqalarning eng zarur atributi maxsus bosh kiyim, bayroqlar va vaterpol sekundometri hisoblanadi. Bosh kiyimi tomog' ostidan bog'lanadi, ikki yon tomonida raqamlar yorqin ko'rinarli bo'lishi kerak. Darvozabon 1 raqamda, qolgan o'yinchilar 2–11 raqamlanadi.

Hakam imo-ishoralari ko'k va oq bayroqlar yordamida ko'rsatiladi. Darvoza chiziq hakami oq va qizil bayroqchaga, hakam kotibi oq, havorang va qizil bayroqlarga ega bo'lishi kerak.

Suzish suv havzalari uzunligi 25 m yoki 50 m, eni esa 11 m, 16 m, 21 m va 25 m ga teng bo'lishi mumkin. Bitta suzish yo'lkaning eni 2,5 m bo'ladi. Enining o'lchamlariga qarab suzish suv havzalarida 4, 5, 6 yoki 8 ta suzish yo'lkalari bo'ladi. Agar suzish suv havzalari uzunligi 33,3 m gacha bo'lsa, u holda bu yerda suv polosi sport turi bo'yicha mashg'ulot o'tkazish mumkin.

Suzish suv havzasining minimal chuqurligi 1,2 m, chuqur qismi 1,8 m dan chuqur bo'lishi kerak emas.

Nazorat savollari:

1. Suv havzalari turlarini aytib bering.
2. Suv polosi maydoni o'lchamlarini ayting.
3. Suzish havzasining minimal chuqurligi qanday?

KURASH VA BOKS UCHUN MAYDONCHALAR

Kurash va boks uchun maydonchalar tekislikdan iborat bo'lib, trenirovka o'tkazish uchun maxsus qoplama va jihozlar kerak bo'ladi. Kurash uchun maydon bitta kurash gilamidan tashqari maxsus va umumrivojlantiruvchi jihozlar, trenajyorlar (shtanga, giri, arqon va halqa) bo'lishi mumkin.

Kurash gilamining aylana diametri 9 m bo'лади. Uning ustida ish zonasi diametri 7 m, passiv zonasi 1 m va muhofaza zonasi 1,2-1,5 m gacha bo'лади.

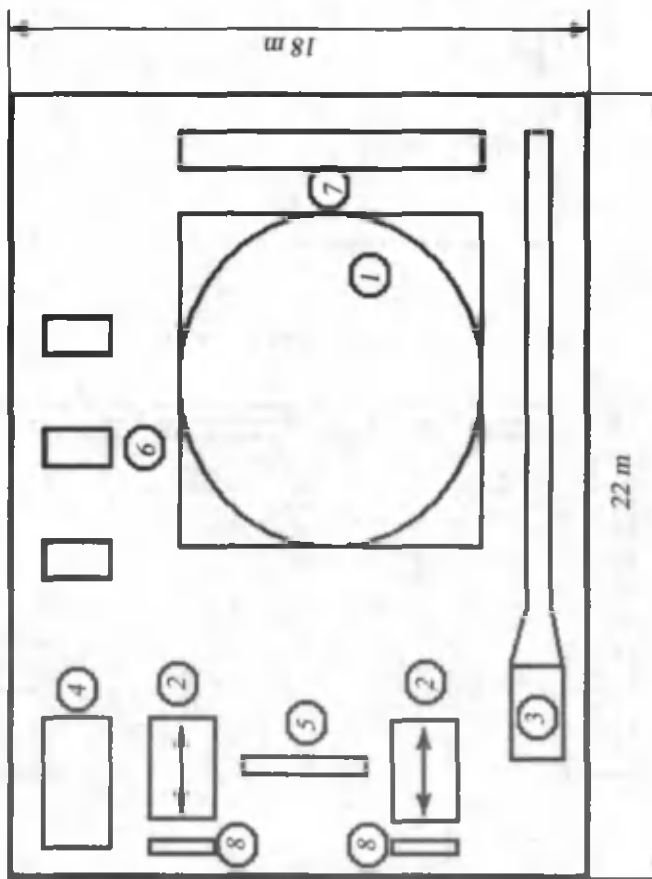

34-rasm. Kurash uchun sport zali.

Boks maydonining (ring) o'lchamlari 20x23 m ga teng bo'лади. Ringning o'lchami 6x6 m va qo'shimcha (qoplarni osish uchun konstruksiya pnevmatik noksimon qoplar uchun platformalar) ji-hozlar joylashadi. Ring maydoni atrofi 3-4 sm qalinlikda bo'lgan arqonlar bilan to'rt ustun orasida qattiq tortilib qo'yiladi.

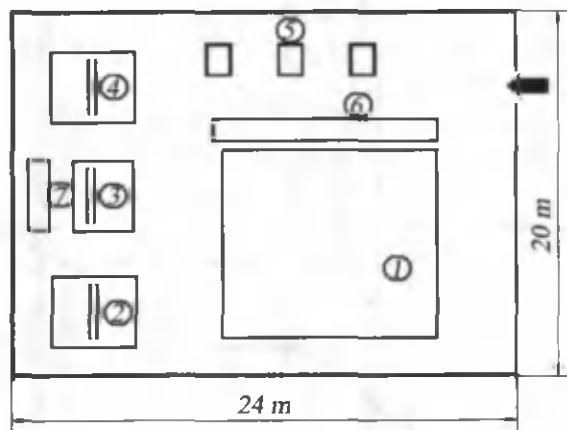

35-rasm. Boks uchun sport zali.

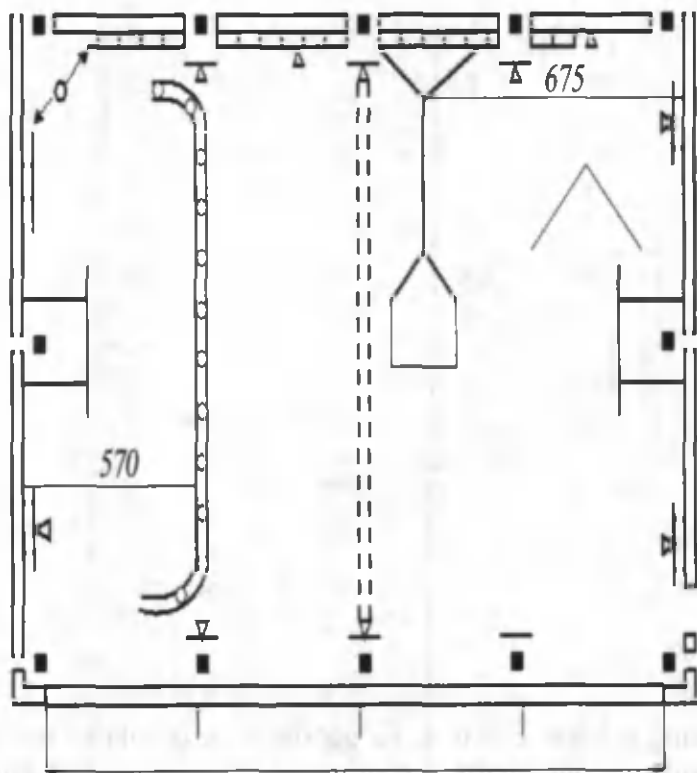

36-rasm. Maktab sport zali.

Nazorat savollari:

1. Boks va kurash zalining jihozlanishi haqida nimalar bilasiz?
2. Siz yashab turgan joyda boks va kurash zalining jihozlanishi qanday?

O'QUV YURTLAR SPORT INSHOOTLARI

O'quv yurtlar uchun sport zallari arxitektura-rejalashtirish yechimlarini inobatga olib quriladi. Maktablar uchun sport zalining o'lchamlari 9x18, 12x24 yoki 15x30 m bo'ladi. Qurilish davrida jihozlarni osish va maxsus jihozlarni joylashtirish uchun kryuk va anjomlar o'rnatiladi.

Sport inshootlarini loyihalash va qurish.

Sport inshootlarini loyihalash va qurishda asosiy tashkiliy toifalar

Sport inshootlarini qurish oldidan albatta texnik talablarini muhokama qilish kerak, shu bilan birga pul, qurilish materiallari va ish kuchi bilan ta'minlash masalalari ham ko'rib chiqiladi.

Sport inshootlarini quruvchi tashkilotlar avvalombor, o'zlari inshootni yaxshi ko'z oldiga keltirib, quyidagilarni inobatga olishlari kerak:

1. inshootni qanday maqsadda qo'llanilishini;
2. uning klassi va qancha odam bo'lishini;
3. asosiy maydon va zallar sonini;
4. yordamchi xonalar joylanishini;
5. tomoshabinlar uchun joylar soni va joylanishini.

Bundan keyin uning narxini aniqlash lozim. Bir turdagi loyihalar smeta narxidan aniqlanadi.

Agar qurilish obyekti loyiha bo'yicha qurilsa, bu holda uning taxminiy narxi qo'llanmalar yordamida aniqlanadi.

Binoning narxi aniqlangandan keyin loyiha ishlab chiqish narxi, loyiha narxi va qurilish narxini ajratish masalalarini hal qilib qo'yish zarur. Buning uchun qurilish tashkilotlarida limitlarni

hal qilish kerak va bu sport inshootni qurilishini davlat rejasiga kiritish lozim.

Bu masalalar hal qilingandan keyin buyurtmachi loyihani ishlab chiqadigan korxonalar bilan birgalikda kerakli hujjatlarni ishlab chiqadi va tasdiqlashga tayyorlaydi.

1. Loyiha ishlarini bajarish uchun topshiriq tayyorlanadi. Topshiriqni tayyorlash jarayonida quyidagilarni hisobga olish kerak.

A) qurilayotgan sport inshootini qaysi tumanda qurilishini va bu tumanning rejasini hisobga olish zarur;

B) yoki qishloqda, mikrorayonda, shaharda bo'lsa, bu yerlarning uchastkalarini ham hisobga olish zarur.

Loyiha buyurtmasiga quyidagi keyingi ma'lumotlar berilishi kerak:

1. ushbu bino va sport inshootida shug'ullanishi mo'ljallanayotgan sportchi, xodim-xizmatchi va jismoniy tarbiyachilarning soni;

2. qurilishning ro'yxati;

3. qurilishning taxminiy maydoni, avtomashinalar uchun to'xtash joylari va harakat hollarini, shuningdek, obodonlashtirish ish rejalari hisobga olinishi;

4. smeta tan narxini buyurtmachining imkoniyatlari bilan solishtirish.

Katta qurilishlarga (stadion, sport saroylari) texnik-iqtisodiy asoslash (TIA) ishlab chiqiladi.

Bunga asosan kelajakdagi quriladigan bino yoki kompleksning rentabelligi narxini chiqarib olish kerak. Loyiha buyurtmachisi shu loyihaga asosan mablag' ajratgan korxonaning rahbari tasdiqlaydi va shundan keyin bu hujjat ro'yxatga olinadi va shahar, qishloq, rayonning tavsiyasi bo'yicha yer uchastkasi ajratiladi. Sport inshooti quriladigan uchastkaga bir nechta talablar qo'yiladi: 1) texnik talablar; 2) ekonomik; 3) sanitar talablar.

SHAHAR VA QISHLOQLARDA SPORT INSHOOTLARINI QURISH

Hozirgi zamonda aholiga xizmat ko'rsatish jarayonida sport inshootlari zaruriy ahamiyat kasb etadi.

Shuni nazarga olgan holda shaharda va qishloqlarda rejalashtirilayotgan sport inshootlari texnik talablarga hamda loyiha talablariga javob berishi lozim.

Shahar va qishloqlarda qanday sport inshootlari rejalashtirish va qurish kerak degan savolga javob berishga harakat qilamiz.

Shahar ko'p aholi joylashgan va maxsus qaror bilan shahar maqomi berilgan joy bo'lib, ishlab chiqarish korxonalari, zavod, fabrikalar faoliyat ko'rsatadi hamda qishloq xo'jaligi uchun mehnat qurollarini ishlab chiqaradi.

Alohida joylashgan turar joylar va uning aholisi 1,5-3 ming bo'lsa, bu holda uning hududida kompleks jismoniy tarbiya maydonlari, ya'ni gimnastika, yengil atletika bilan shug'ullanish uchun, voleybol, basketbol, futbol maydonlari qurilishi lozim va uning umumiy maydoni 1200 m² dan kam bo'lmasligi kerak. Bundan tashqari ikkita tennis stoli uchun maydoncha ajratiladi.

Mikrorayonda-alohida joylashgan turar joylar uchun ajratiladigan sport inshootlari quriladi va alohida ajratilgan yerdan tashqari bu sport maydonlarini dam olish xiyobonlarda joylashtirish mumkin.

Agar mikrorayonda aholining soni 6 ming odamdan ko'p bo'lsa, unda kompleks maydonchalar quyidagilardan iborat, ya'ni gimnastika bilan shug'ullanish uchun maydoncha, voleybol, basketbol, tennis maydonlari va uning umumiy maydoni 6700 m² dan kam bo'lmasligi kerak. Agar mikrorayonning aholisi 12 ming va undan ortiq bo'lsa, unda umumiy maydon 8400 m² gacha kengaytiriladi.

Aholi zich yashaydigan rayonlarda (24-36 ming aholi) sport markazi qurilishi rejalashtiriladi va u sport markazlarining ikkinchi toifasiga kiradi. Ularga futbol maydoni (96x64 metr) va mashqlar uchun ikkinchi maydon (66x44 metr), ikkita tennis maydoni (36x15 metr har biri), ochiq basseyn (25x10 metr), tir 50 metr va tomoshabinlar uchun bir ming o'rindiqli bo'lishi kerak.

Umumshahar sport majmualari oliy darajali sport inshootlariga kiradi. Shahar hududida sport inshoot tarmoqlarini qurishdan oldin ajratilgan yer uchastkalari o'rganib chiqiladi va ular quyidagicha:

1 - 7 yoshgacha bolalar uchun sport majmua uzoqligi 50-100 metr bo'lishi kerak;

- 7-10 yoshgacha 150-200 metr;

- 11-17 yoshgacha 400-500 metr.

Tuman sport markazi 20 daqiqalik masofada joylashgan bo'lishi kerak.

Stadion bosh rejasini loyihalashda ko'p minglik tomoshabinlarni evakuatsiya vaqtida turli oqimlarni kesib o'tmaydigan holda shahar qurilishini va yo'llarini hisobga olish zarur bo'ladi. Transport yo'llarining joylanishi, turli shahar va shaxsiy transport vositalarining to'xtash joylarida odamlar oqimining tarqalish prinsipi bilan uzviy bog'liq bo'lganligi sababli bunda asosiy kirish va ichki magistrallar joylanishi belgilanadi. Kirish joylarida kassa xonalari mo'ljallanadi. Kassalar chiptali tomoshabinlar oqimidan tashqari-da joylashadi.

Bir rejada stadion uch asosiy qismga bo'linadi: namoyish (tomoshagoh), o'quv-mashg'ulot, xizmat ko'rsatish qismlari.

Namoyish qismda asosiy sport arenasi va tribunalar, tomoshabinlarga xizmat ko'rsatish, sportchilar, hakamlar boshqaruvi, matbuot, radio va televideniye xonalari joylashadi.

Unda, shuningdek, ochiq va qishki suzish suv havzalari, velotrek, to'p o'yinlari va tennis stadionlari joylashgan.

Bu qism tarqatuvchi maydon va evakuatsiya yo'llari bilan bevosita bog'langan.

O'quv-mashg'ulot qismida sport maydoni sport maydoni va maydonchalari joylashgan bo'lib, ularning ba'zilar namoyish xarakteriga ega. Bu qismdagi sport inshootlari sportning alohida turlari bo'yicha ixtisoslashgan.

Xizmat ko'rsatish qismida tomoshabinlarning dam olish maskanlari, kafe, kiosklar, suhbat o'rindiqlari, sanitariya inshootlari, stadionni ekspluatatsiya qilish bilan bog'liq inshootlar xo'jalik hovlisi, ustaxonalar, oranjereyalar, omborlar va boshqalar joylashgan.

Stadion qurilishida quyidagi talablar muhim ahamiyatga ega:

- shahar qurilish holati-shahar magistrallarining yo'nalishi, stadion ro'pasida maydon mavjudligi, tomoshabinlarning evakuatsiya yo'llari, turli shahar transportlari uchun transport tugunlari va boshqalar, ko'kalamzorlashgan hududlarga va suv havzalariga stadionning imkon qadar yaqinligi, asosiy sport arenasining tri-

buna va boshqa sport inshootlari bilan o'zaro proporsional va kompakt, shuningdek, eng ma'qul yo'nalishda (shimol-janub) joylashishi;

- maydon relyefining yaroqligi (sport arenaning g'arbiy tarafidan yerda tribunallarni joylash uchun 30% nishablik maqsadga muvofiq); asosiy yo'nalishda doimiy esuvchi shamollar yo'nalishi (himoyalash choralari); yer ishlari balansini hisobga olgan holda stadion hududini ko'kalamzorlashtirish va obodonlashtirish; qishki mavsumdagi stadionning xarakteri (konkida tez chopish, figurali uchish, xokkey, chang'i trampolin uchun moslamalarni o'rnatish ehtimoli).

Amaldagi stadionlarni loyihalash me'yorlarida (SN 162-58) quyidagi tavsiyalar berilgan:

- tomoshabinlarni evakuatsiya qilishda (stadion tashqarisida) tarqatuvchi maydonning zaruriy o'lchamlari har bir tomoshabinga 0,5-0,75 m² hisobidan aniqlanadi;

- stadiona eng kamida ikki kirish joyi belgilanishi zarur; evakuatsiya yo'llarining (yo'lakcha, yo'l, o'tish va kirish joyi) eni bir metrga 500 kishi hisobidan aniqlanadi;

- bevosita tribunalar oraliq'ida tarqatuvchi maydonlar nazarda tutilgan bo'lib, bir tomoshabin o'rni uchun o'rtacha kattalikdagi stadionlarda 0,5 m², katta stadionlarda 0,3 m²;

- kirish kassalarining soni 1500 kishiga 1 darcha hisobidan belgilanadi.

Joyning holatiga qarab, stadionning bosh rejasi shaklan turlicha ko'rinishda bo'lishi mumkin.

Nazorat savollari:

1. Sport inshootlarini rejalashtirishda nimalar e'tiborga olinadi?
2. Shahar va qishloq hududlarida sport inshootlarining o'ziga xosliklari.
3. Sport inshootini qurishga qo'yiladigan gigiyenik talablar.

BOLALAR SPORT INSHOOTLARI

Mamlakatimiz Prezidenti va hukumati bolalar sportini rivojlantirish masalalariga alohida e'tibor qaratib keladi. Soha rivojiga qaratilgan qator huquqiy-me'yoriy hujjatlar, davlat dasturlari qabul qilingan bo'lib, izchillik bilan amalga oshirib kelinmoqda.

So'nggi yillarda mamlakatimizning barcha, jumladan, eng chekka hududlarida ham zamonaviy bolalar sport inshootlari barpo etilib, har tomonlama barkamol avlodni tarbiyalash yo'lida xizmat qilmoqda.

Bolalar sportini rivojlantirishda uch bosqichli sport musobaqalari katta ahamiyat kasb etdi. Mazkur musobaqalar o'tkazilgan viloyat va shaharlarda qurilgan muhtasham sport inshootlari endilikda bolalar va o'smirlar ixtiyoriga topshirilgan.

Bolalarni jismoniy madaniyat va sport bilan shug'ullanishga keng jalb qilishda zamonaviy jihozlangan sport inshootlarining o'rni beqiyos bo'layotir. Har bir bola yoki o'smir zamonaviy trenajyorlarni ko'rib, sportga mehri ortishi shubhasiz.

Mamlakatimizda ommaviy va yuqori sport tizimi doirasidagi bolalar va o'smirlar sport maktablari, olimpia zaxiralari kollejlari, respublika oliy sport mahorati maktablarida yuqori malakali va iste'dodli, o'z Vatan shon-shuhrati yo'lida munosib kurasha oladigan sportchilarni tayyorlash yo'lga qo'yilgan.

Zamonaviy o'quv va sport bazasiga ega bo'lgan ana shunday kollejlarda Jizzax, Xorazm, Andijon, Guliston, Navoiy, Nukus, Buxoro, Namangan, Chirchiq, Farg'ona shaharlarida foydalanishga topshirildi.

SPORT INSHOOTLARINING YORDAMCHI XONALARI

Yordamchi xonalar quyidagi asosiy guruhlarga bo'linadi: tomoshabinlar uchun xonalar; sportchilar uchun xonalar; hakamlar va murabbiylar uchun xonalar; radio-teleharhlovchilar va matbuot xonalari; ma'muriy-xo'jalik xonalari.

Sport inshootlarini tomoshabinlar tribunalari bilan loyihalashda tomoshabinlar va sportchilarning harakatlanish yo'laklari

hamda zonalarining alohida bo'lishi talablariga qat'iy rioya etilishi lozim. Ular tomoshabinlar va sportchilar uchun maxsuslashgan binoga kirish hamda chiqish joylariga ega bo'lishlari zarur. Tomoshabinlar uchun mo'ljallangan xonalarga vestibullar, garderober, koridorlar, foye, bufetlar, sanitariya xonalari, chekish joylari, chipta sotish kassalari va faxriy tashrif buyuruvchilar uchun maxsus xonalar kiradi. Garderobli vestibul maydoni har bir tomoshabin uchun kamida $0,24 \text{ m}^2$, faqat garderober maydonida esa har bir tomoshabin uchun $0,08 \text{ m}^2$ ga teng o'lchamlarda qabul qilinadi. Baryerning uzunligi 40-50 tomoshabinga (ba'zi hollarda 60 tomoshabin) 1 m baryer hisobida qabul qilinadi. Kularlar, foye va bufetlarda umumiy me'yorlarga ko'ra har bir tomoshabin uchun $0,5-0,6 \text{ m}^2$ qabul qilinadi. Tribunalarning sig'imi 10 mingdan oshganda bu me'yor-har bir tomoshabin uchun $0,3-0,4 \text{ m}^2$ gacha kamaytirilishi mumkin. Sport inshootidagi sanitariya xonalari barcha qavatlar bo'yicha bir tekisda taqsimlanishi lozim. Hojatxonalarini hisoblashda ayol-erkak nisbati 3:5 ko'rinishida olinadi. Erkaklar hojatxonasida har yuz kishi uchun 1 unitaz va 2 pissuar, ayollar tualetida har 50 kishi uchun 1 unitaz mo'ljallanishi lozim. Agarda birinchi qavatdagi shamollatish va havoni ventilatsiya sharoitlari talab darajasida bo'lsa, bu yerda chekishga ruxsat beriladi va maxsus chekish xonalari loyihalash zarurati qolmaydi. Chipta sotish kassalarining soni soatiga har bir kassadan 400-500 chipta sotish imkoniyatidan kelib chiqiladi. Sportchilar uchun xonalar guruhi quyidagicha: vestibul garderoberi bilan, kiyim almashtirish, dush, hojatxona, massaj xonalari, quruq-issiqlik hammomi, tibbiyot xonasi, bufetlar, dam olish xonasi va sportchilarni arenaga chiqish oldidan yig'ish xonalari. Sanab o'tilgan barcha xonalarni bir yerda guruhlashtirish va boshqa xonalardan ajratish hamda arena bilan aloqani qulaylashtirish maqsadga muvofiq. Dush xonalari umumiy yoki alohida bo'limlardan iborat bo'ladi. Ko'p hollarda dush xonalarida chegaralovchi devorlarni qo'llash yaxshi natijalar beradi.

Sanitar-gigiyenik talablar yuqori qo'yilgan inshootlarda, masalan, sog'lomlashtirish jismoniy tarbiya inshootlarida, suv havzalarida o'tkazish dushlari va oyoq dushlari qo'llaniladi.

Dush xonasining eng kichik o'lchami 0,9x0,9 m chegaralovchi devorning balandligi 2 m dush xonalari qatorlari orasidagi yo'lakning eni 1,5 m dush xonalari va devor orasidagi yo'lakni eni 0,9 m oyoq dushining o'lchamlari 0,85x1 m hisobida.

Dushlar soni quyidagi hisoblashdan aniqlanadi: sport zallari-da bir vaqtda shug'ullanayotgan 3 kishiga 1 ta dush, instruktorlar uchun 20 kishiga 1 dush.

Hojatxonalar-dagi sanitariya jihozlari soni quyidagicha: bir vaqtning o'zida suv havzasida mashg'ulot o'tkazayotgan 25 kishi uchun unitaz va 1 ta pissuar, ayollar hojatxonalari bir vaqtning o'zida suv havzasida mashg'ulot o'tkazayotgan 15 kishi uchun 1 ta unitaz yoki 30 o'rinli kiyinib-yechinish joyi.

Massaj xonalari 1 ta stol uchun 12 m², stollar soni ko'payishi bilan har bir stol uchun 6 m² qo'shiladi.

Quruq-issiq hammom maydoni 10 m² dan kam bo'lmagan bir o'ringa 1 m² hisobida aniqlanadi.

Bufet sport zalida yoki suv havzasida shug'ullanayotgan har 6 kishiga bir o'rin (1,2-2m²) hisobida loyihalalanadi va bufet uchun qo'shimcha xonalar nazarda tutiladi.

MEHMONXONA BINOSINING QURILISH-KONSTRUKTIV ASOSI

Mehmonxonaning konstruktiv sxemasi asosida yashash xonasining o'lchamlari yotadi.

Zamonaviy mehmonxona binolari qurilishida karkas va panel, shuningdek, monolit, temir-beton tizimlari keng tarqaldi.

Mehmonxonalar qurilishida quyidagi enlama konstruktiv qadamlar qo'llaniladi: 480, 540, 600, 640 va 720 sm. Bir kishilik xonaning o'qlar oralig'i (kengligi) 240, 270, 300, 330, 360 sm o'lchamida bo'lishi mumkin. Aksariyat maqsadga muvofiq bo'lgan xonalarning kompozitsion ochilishi 330 va 360 sm li qadam asosida olinishi mumkin. Ya'ni: 1-karkas setkasi (to'ri) to'liq bir kishilik xona o'lchamlari moduli bilan bog'langan; 2-karkas setkasi (to'ri) ikki bir kishilik xonalarni qoplashga asoslangan bo'lib, bunda ichki oraliq parda devor surilishi bilan bu ikki xonada bir-biriga teng bo'lmagan maydonlarni yuzaga keltiradi; 3-karkas setkasi ikki xona uchun modulni saqlaydi, ammo konsol moslamasi hisobiga

ustunlar soni 2 marta qisqaradi, ularga yengillashgan tashqi devorlar tayanib turadi.

Bir turdagi yacheykalardan tashkil topgan toksona korpuslarida panel konstruksiyalarini qo'llash maqsadga muvofiq. So'nggi yillarda hajmiy-blokli konstruksiyaviy yotoqxonalar qurilishida qo'llanilib, ularning yacheykalari yotoqxonaga hajmiga to'g'ri keladi. Yuqori seysmik holatli tumanlarda, shuningdek, qurilish bazalaridan uzoqda joylashgan tumanlarda monolit konstruksiyalarini qo'llash tavsiya etiladi va bunda sirpanuvchan yoki ko'chma opalubkali industrial usullar yordamida binolar barpo etiladi.

Kompakt hal etilgan binolarni qurishda yopmalarni ko'tarish usuli keng tatbiq etilmoqda.

MEHMONXONA BINOLARINING ME'MORIY KOMPOZITSIYASI

Mehmonxona binosining hajmiy-fazoviy kompozitsiyasi unga tegishli ikki asosiy hajmiy element munosibligidan kelib chiqadi: turar joy va jamoat turar joy xonalaridan iborat bo'lgan yashash qismi turli qavatlilikka va katta bo'lmagan qurilish maydoniga ega bo'ladi. Bunda binoning jamoat qismining maydoni 1-3 qavatgacha balandlikka ega bo'lgani holda turar joy guruhi maydonidan ortib ketadi. Shuning uchun mehmonxona majmuasining umumiy arxitekturaviy kompozitsiyasidagi turar joy va jamoat qismlari turli hajmga ega bo'lib, turli mutanosiblikda bo'ladi: jamoat qismi turar joy korpusiga tutashadi; jamoat xonalari guruhi qisman turar joy qismini hajmiga kirib boradi va qisman uning tashqarisida qoladi.

Turar joy qavatidagi enlama kommunikatsiyalarini maksimal qisqartirish maqsadida aksariyat yirik mehmonxonalar ko'p qavatli holda loyihalashtiriladi. Bu bilan qurilish maydoni sezilarli qisqartirishga va rejaning kompaktligiga erishiladi.

AVTOSAYYOHLAR UCHUN MEHMONXONALAR

Oddiy turdagi mehmonxonalardan farqli o'laroq, motellar ham qavatli, bir-biridan ajratilgan, kichik xonalari bo'lgan binolar

bo'lib, bevosita ular yaqinida avtomobillar turish joylari joylashtiriladi.

Motellardagi turar joylar aksariyat bir xonali va bunda yotoqxonasi va mukammallashgan sanitariya xonalari vannasi yoki dush bilan loyihalangani. Ko'p hollarda motelning turar joy xonalarida yoki oldi qismida oshxona o'rnatiladi.

Birinchi guruhdagi sxemalarda alohida pavilon ko'rinishidagi xonalar ko'rsatilgan; ikkinchi, uchinchi va to'rtinchi sxemalarda esa motellar ko'rinishi amaliyotda keng tarqalgan, xonalarni bloklashtirish usuli ko'rsatilgan. Uchinchi va to'rtinchi usullar nisbatan iqtisodiy samarali bo'lib, bunda sanitariya xonalari bino uzunligini maksimal qisqartirgan holda uning yon tomonida joylashadi.

Xonalarni bir qator bloklashtirishda sanitariya xonalariga kiraverish tarafdin yoki avtomobillar turish joyi ajratgan holda shluz orqali kirish mumkin bo'lgan holda joylashtiriladi.

Ikki qatorli xonalarni bloklashtirishda sanitar-texnik moslamalar 4 tadan guruhlashgan holda ichkarisida yoki xonalar oralig'ida sun'iy yoritgichlikka ega holda joylashtiriladi. Sanitariya xonalari ular ichkarisida joylashganligi iqtisodiy samaralidir.

Motellarni loyihalashda turar joy xonasining avtomobillar turish joyi bilan bog'lanishi katta ahamiyatga ega. Avtomobillarni motellarda joylashtirishining qator usullari mavjud. Eng sodda usullardan biri avtomobillarni xonalar oldida joylashtirishdir. Bunday yechim bir qatorli bloklashtirilgan turar joy xonalarida nisbatan qulay bo'lib, ikki qatorli bloklashtirishda esa noqulay. Turar joy xonalari orasida avtomobillarni joylashtirish yanada qulay bo'lib, bunda harakat bir yoki ikki tomondan amalga oshirilishi mumkin.

Yana bir boshqa holda ikki qavatli motellarning turar joy xonalari ostida avtomobillar joylashtirilib, bunda xonalar derazalaridan tashqi ko'rinish yaxshilanadi va qurilish maydonlaridan tejamkorlik bilan foydalanish ta'minlanadi.

Xizmat ko'rsatuvchi xonalar o'lchamlari va tizimi yashovchilar soniga bog'liq. Uncha katta bo'lmagan tunab qolish uchungina mo'ljallangan motellarda xizmat ko'rsatish stansiyasi va tamaddixonasi nisbatan yirik va oz vaqt qolish uchun mo'ljallangan mo-

tellarda dam olish, o'yin xonalari, restoran, sayilgoh va boshqalardan tashkil topishi mumkin.

SPORT INSHOOTLARI FAOLIYATINI REJALASHTIRISH

Sport inshootlari faoliyatini rejalashtirish ishlari bir yil mudatga (yozgi, qishki) sport mavsumiga mo'ljallanib tuziladi. Qattiq qish bo'ladigan joylarda yozgi mavsum apreldan boshlab, qishki sezon esa oktabr-noyabrdan rejalashtiriladi. Qattiq qish bo'lmaydigan joylarda dekabr-yanvar-bahor mavsumiga sport inshootlarini ishlariga o'tish davri deb hisoblanadi. Sport inshootlarning joriy rejasi avval jismoniy tarbiya jamoasida, kasaba uyushma qo'mitasida yuqori sport tashkilotlarida tasdiqlanadi. Bundan tashqari, joriy rejalashtirishning bir bo'limi bo'lmish moliya rejasi kerakli maqsadda moliya tashkilotlarida tasdiqlanadi.

Sport inshootlarning joriy rejalashtirish ishlari inshootlarning funksional faoliyatini o'z zimmasiga oladi.

Rejaga:

- 1) tashkiliy ishlar,
- 2) o'quv sport ishlari,
- 3) sport tadbirlari o'tkazish,
- 4) moliyaviy masalalarni yechish,
- 5) jismoniy tarbiya va sportni ommaviylashtirish,
- 6) ta'mirlash-qurilish ishlarini olib borish,
- 7) tibbiy xizmat ko'rsatish va texnika xavfsizligini tashkil etish,
- 8) moddiy texnika bilan ta'minlashlar kiradi.

Rejaning har bir bo'limi sport inshootlari faoliyatidagi rivoji, to'g'ri ekspluatatsiya, moliya faoliyatiga ko'ra masalalarni yechishi lozim.

Tashkiliy ishlar bo'limi inshootlarning ba'zi bir qismlarining rejasini hamda yo'riqnoma va qonunlarni tuzishni, inshootlarga qarashli organlarni tashkil etishni o'z zimmasiga oladi.

O'quv-sport ishlari bo'limi sport turlari, jumladan, umumiy jismoniy tayyorgarlik, suzish, konki uchish, chang'i uchish bo'yicha

sport seksiyalar tashkil etishni o'ziga mujassam etadi. Bu ishlar ma'lum bir vaqtga rejalashtiriladi, o'quv mashg'ulotlar setkasi (kun, hafta, o'n kunlik yoki oylik bo'yicha) bo'ladi. Ma'lum bir inshootlarda tahsil ko'rayotgan guruhlar soatlar yuklamasiga qarab sport inshootlarning yuklama jadvali deb yuritiladi. Sport inshootlarining haftalik jadvali eng ko'p tarqalgan. Sport inshootlari kompleksida ba'zi bir sport inshootlar jadvallari sport turlari bo'yicha umumiy bir dars jadvaliga keltiriladi. Yuklama jadvallari va dars jadvallari hamma kiradigan va yaqqol ko'rinadigan joylarga osiladi.

«Sport tadbirlari» bo'limidagi reja o'z zimmasiga hamma sport musobaqalar taqvimini rejasini oladi va mavsum yoki joriy oyga tuzilib, u ham ko'rinadigan joyga osiladi.

DAROMAD VA XARAJAT SMETASI

Moliyaviy reja ishlari sport inshootlar faoliyatining eng asosiy qismi bo'ladi. Rejalashtirilayotgan moliyaviy operatsiyalarda asosiy hujjat sport inshootlarining daromad va xarajat smetasi hisoblanadi. Bu hujjatni tuzish sport inshootlari faoliyatini hamma qirrasini qamrab olishni talab qiladi. Daromad va xarajat smetasi bir yilga kvartalga bo'lingan holda tuziladi. Daromad smetasining birinchi qismi sport inshootlari bo'yicha o'tkaziladigan har xil musobaqalar daromad moddasini o'z zimmasiga oladi. Bu smetaga sport musobaqalarni, bayramlarni va boshqa tadbirlar (konsertlar, estrada va sirk tomoshalari, kinofilmlar ko'rgazmasi va sportchilarning ko'rgazmali chiqishlari) kirish-to'lov yechimlari kiradi. Ko'pchilik sport inshootlar uchun jismoniy jamoalarga, klublarga, oliy o'quv yurtlariga va boshqa tashkilotlarga mujassam bo'lgan sport inshootlarni ijaraga topshirish asosiy daromad moddasi deb yuritiladi. Undan tashqari, daromad smetasiga umumjismoniy tarbiya bo'yicha to'lov guruhlari sport turlari bo'yicha pul to'laydigan sport guruhlar, suzish bo'yicha o'rgatuv guruhlari, inventar va uskunalarni ijaraga berish, ulardan olingan kiruv to'lovlar kiradi.

Xarajatning asosiy moddasiga sport inshootlarni ta'mirlash, suv qiymati, isitish, elektroenergiya va transport xarajatlari kiradi.

Inshoot ma'muriyati ishlab chiqaruvchi xodim va shtatda bo'lmagan ishchilar maoshi reja xarajatini keyingi moddasiga kiradi. Maosh fondini va ishchilar sonini yuqori turgan moliya tashkilotlari tasdiqlaydi. Sport inshootlarining shtati, ularning tasnifi va boshqa tashkilotlarni bu inshootlarni ta'minlashiga bog'liq. Oylik va yillik maoshlar bo'yicha sport inshootlari ishchilar shtatlari bo'yicha jadval tuziladi. Bu jadval sport inshootlari ishga tushish vaqtiga qarab rahbar tomonidan tuzilib, yuqori turuvchi moliya tashkilot tomonidan tasdiqlanadi. Hamma davlat budjetiga qarashli sport inshootlari uchun yana bin muhim o'rinni «Amortizatsiya ajratmalar moddasi» egallaydi. Bu degani, sport inshootlari har yili davlat bankiga amortizatsiya ajratmalarini o'tkazadi. Ajratmalar yig'indisi inshootlarning qiymati va ish muddatlariga bog'liq bo'ladi. Har bir sport inshooti normal ishlatilganda, vaqtida joriy va kapital ta'mir qilinganda uzoq muddatda faoliyat yurgizadi. Davlat organlarida tasdiqlangan vaqt muddati (ekspluatatsiya muddati) amortizatsiya normasi deb yuritiladi. Bu mablag'larning yig'indisi yillik va kvartal amortizatsiya ajratmalarini davlat bankidagi yig'indisidan iborat bo'ladi. Amortizatsiya fondi faqatgina inshootlarni asosiy fondlarini to'la tiklashiga (renovatsiyaga) yoki ularni kapital ta'miriga saflanishi mumkin. Binobarin, tiklash yoki kapital ta'mir uchun alohida amortizatsiya normalari tasdiqlanadi.

RUSCHA-O'ZBEKCHA LUG'AT

Администрация театра	-	Teatr ma'muriyati
Амфитеатр	-	1. ommaviy tomoshalar: teatr spektakllarini ko'rsatiladigan qadimgi Rim monumentlar binosi. Amfiteatr-o'rtasidagi maydon ellipsdagi ulkan inshoot. Uning tomoshabinlar uchun mo'ljallangan qator-qator o'rindiqlari pastdan yuqoriga zina shaklida ko'tarilib boradi (mil. av. 70-yillarda qurilgan 15000 tomoshabinni o'z ichiga olgan. Pompey va mil. avval 125 yilda qurilgan 50000 tomoshabinni sig'dirgan Rim (Kolzey) amfiteatrlari qadimiyydir) 2. tomosha zali (teatr, sirk) dagi yoki auditoriya yarim doira shaklida qiya ko'tarilib boruvchi o'rindiqlar
Амфитеатральный зал	-	Amfiteatrli zal
Аппаратная звукоорежессура	-	Ovoz rejisseri apparatxonasi
Аппаратная перевода	-	Tarjimon apparatxonasi
Аппаратная управления	-	Boshqaruv apparatxonasi
Освещение зала с электрическим регулятором	-	Edekr regulyatorli yoritish
Боковые сцены	-	Yon sahnalar
Буфет	-	Tamaddixona
Бытовые помещения	-	Maishiy xonalar
Вестибюль	-	Ma'muriy, maishiy va jamoat binolarida va ba'zi katta turar joy uylarida tashqaridan kiraverishdagi keng xona bo'lib, eshikni foye bilan o'zaro bog'laydi. Vestibyulni ko'proq kiyim-kechak yechiladigan, gazeta-jurnal sotiladigan joy sifatida foydalaniladi
Входной вестибюль	-	Kirish vestibyuli
Газон	-	Maysazor
Зрительный зал	-	Tomosha zali
Игровая площадка	-	O'yin maydoni
Кабинет диктора	-	Suxandon xonasi
Касса	-	Tomoshabinlarga patta sotuvchi xodim xonasi

Кассовый вестибюль	-	Kassa vestibyuli
Киноаппаратная	-	Kino apparatxonasi
Ложа	-	Teatr va konsert zallaridagi aloxida joy. Lojalar asosan parter atrofiga joylashtiriladi. Ular zalga go'zallik va salobat beradi, zal akustikasini yaxshilaydi. Dastlab loja XVI-XVII asrlarda Yevropadagi yirik teatr binolarida qurilgan. Keyinroq boshqa joylarda ham rasm bo'lgan.
Макет	-	Arxitekturada qurilishi ko'zda tutilgan yoki qurib bitkazilgan bino, ansambl shahar va boshqalarni kichraytirib tayyorlangan tasvir, arxitektura tekshirish va takomillashtirishga imkon beradi
Малый зал	-	Kichik zal
Машинный зал для электропроводов	-	Mexanizatsiyani elektr bilan boshqaradigan mashina zali
Мебель	-	Mebel
Многоярусный зал	-	Ko'p yarusli zal
Насосная пожарного и хозяйственного водоснабжения	-	Yong'inga qarshi va xo'jalik ishlarida foydalaniladigan stansiya
Помещение дежурного администратора	-	Navbatchi ma'muriy xodim xonasi
Помещение вахтера	-	Qorovul o'tiradigan xona
Портал	-	Peshtoq
Тренировочный зал	-	Mashg'ulot zali
Санитарные узлы	-	Sanitar bo'lmalar
Светоаппаратура	-	Yoritish apparaturalari
Светопроекционная (за задней стеной зала)	-	Sahna yorug'ligini boshqarish xonasi (zalning orqa devori ortida)
Ситуатционный план	-	Obyektning joylashish holatini ko'rsatuvchi tarh

TESTLAR

1. O'rta maxsus, kasb-hunar ta'lim muassasalarida sport inshootlarini tashkillashtirish, takomillashtirish va ta'mirlash uchun kim javobgar hisoblanadi?

- A) Xo'jalik ishlari bo'yicha direktor muovini;
- B) Direktor;
- D) YOChBT o'qituvchisi;
- E) Jismoniy tarbiya o'qituvchisi.

2. Xizmat ko'rsatish va yordamchi xonalar guruhlariga qanday bo'linadi?

A) Texnik ma'muriy xizmat xonasi, hakamlar xonasi, tomoshabinlar va qatnashuvchilar uchun axborot xonasi;

B) Xo'jalik, texnik ma'muriy xizmat xonasi, shug'ullanuvchilar uchun xona, hakamlar va tomoshabinlar uchun axborot xonasi;

D) Tibbiy xona, omborxonasi, ustaxona, garaj, tomoshabinlar va hakamlar uchun axborot xonasi;

E) Omborxonasi, texnik xona, ma'muriy xizmat xonasi va shug'ullanuvchilar uchun xona.

3. 1000 aholi uchun ochiq sport inshootlarining talab me'yorlari (m kvadrat):

- A) 150;
- B) 30;
- D) 55;
- E) 45.

4 Jismoniy tarbiya va sport bilan shug'ullanishni xohlovchi shaxslarni qaysi formula yordamida aniqlash mumkin?

- A) $L=K+E+M-K_0$;
- B) $S=E-K-(G-O_0)/B$;
- D) $E=A+B+(S-D)/E$;
- E) $E=A+B/2S$.

5. Texnik iqtisodiy masalalarni yechish hisobini olishda nimani hisobga olish kerak?

A) Uning tayyorlash usuli, zavodda tayyorlashni moliyalashtirish va unga chidamliligi;

B) Qurilish materiallari xarajati, mehnat xarajati, tayyorlash usuli, zavodda yig'ib tayyorlanishi, ularning olovga chidamliligi;

D) Mehnat xarajati, qurilish materiallari xarajati;

E) Yig'ib tayyorlanish bosqichi, ularning olovga chidamliligi, mehnat xarajati.

6. Sport inshootlari binosi qurilishini loyihalashtirishda nimalar ko'rsatilishi kerak?

A) Qurilishni moliyaviy loyihalashtirishda iqtisodiy ko'rsatkichi, kelish yo'llari, qurilish joylari, qurilish ro'yxati va o'tkazish qobiliyati;

B) Qurilish joylari, shug'ullanuvchilarning soni va darajasi, qurilish uchun maydonlarning taxminiy hisobi, qurilishni loyihalashtirishni iqtisodiy ko'rsatkichi;

D) Kelish yo'llari, qurilish va ularni sig'dirish qobiliyati ro'yxati, qurilish uchun maydonning taxminiy hisobi, loyihalashtirish qiymatini iqtisodiy ko'rsatkichi;

E) Shug'ullanuvchilarning soni va darajasi, inshootlarning ro'yxati va o'tkazish qobiliyati, qurilish uchun maydonning taxminiy hisobi.

7. Ishchi chizmalarda nimalar ko'rsatiladi?

A) Fundamentlar rejasi, tomlarning rejasi, devor, nostandart rejalar, ta'minlash tarmog'i rejasi, o'quv jihozlarini joylashtirish rejasi;

B) Hojatxonalarni joylashish rejasi, xizmat ko'rsatuvchi xodimlarning xonasi, tomashabinlar joylashishi uchun joy rejalar, tomlar va devorlar rejasi;

D) Nostandart qismlar chizmasi, ta'minlash tarmog'i rejasi, yordamchi xonalarning joylashish rejasi, fundamentlar rejasi;

E) Qavatlar rejasi, maydonning bosh rejasi, hojatxona, hammom va xodimlarning xizmat ko'rsatish xonalari rejasi.

8. Turnik ustunining qalinligi qancha?

A) 5-6;

B) 9-10;

- D) 7-8;
- E) 15-20.

9. Bruslarning tayanch ustuni qalinligi qancha?

- A) 10-12;
- B) 3-4;
- D) 7-8;
- E) 5-6.

10. Oyoqlarni tirab o'tirish uchun o'rindiqlarning balandligi qancha?(sm)

- A) 60-70;
- B) 20-30;
- D) 50-60;
- E) 35-45.

11. Oddiy gimnastika shaharchalarini qurishda turnik va o'rindiqlarning oraliq masofasi qancha?

- A) 250 sm ga yaqin bo'lmasligi kerak;
- B) 200 sm ga yaqin bo'lmasligi kerak;
- D) 300 sm ga yaqin bo'lmasligi kerak;
- E) 150 sm ga yaqin bo'lmasligi kerak.

12. O'rta maxsus ta'lim muassasalarida qanday tipdagi zallar loyihalashtiriladi? (m)

- | | | | |
|-------------|----------|-----------|------------|
| A) 14x20x6; | 16x24x7; | 9x16x6; | 18x26x6 m; |
| B) 16x22x7; | 18x26x8; | 10x20x6; | 20x36x9 m; |
| D) 9x18x6; | 18x24x6; | 18x30x7; | 18x36x8 m; |
| E) 12x24x6; | 22x40x9; | 24x46x10; | 20x38x7 m. |

13. Asfaltli, taxtali va saqichli maydonlarni belgilash uchun nimanidan foydalaniladi?

- A) Ohakli, kley, yog'li kraska, sement;
- B) Kley, yog'li kraska, emal kraska, sun'iy kraska;
- D) Ohak, sun'iy kraska, kley, yog'li kraska;
- E) Sement, emalli kraska, sun'iy kraska.

14. To'g'ri yengil atletika yo'lakchasining uzunligi qancha?

- A) 100 m;
- B) 120 m;

D) 150m;

E) 130m.

15. Qo'l to'pi uchun mo'ljallangan maydonning o'lchami qancha?

A) 24x12 m;

B) 36x18 m;

D) 40x20 m;

E) 38x19 m.

16. Basketbol shitining o'lchami?

A) 2x1,4m;

B) 1,6x1,2m;

D) 2,2x1,6m;

E) 1,8x1,1m.

17. Boks maydonining o'lchami qancha?

A) 20x23m;

B) 18x21m;

D) 15x18;

E) 22x25.

18. Xalqaro talab bo'yicha futbol maydonining o'lchami qancha?

A) 62x90m;

B) 90x120 m;

D) 70x106m;

E) 75x110.

19. Futbol darvozalarining o'lchami qancha?

A) 6,8x1,9m;

B) 7x2m;

D) 7,32x2,44m;

E) 7,5x2,5m.

20. Suzish basseyni o'lchami ko'pincha qanday tartibda quriladi?

A) 18x30m;

B) 25x35m;

D) 22x38m;

E) 25x50m.

21. Sport inshootlarini umumiy tekshirish bir yilda necha marotaba o'tkaziladi?

A) 2;

B) 3;

D) 4;

E) 5.

22. Snaryadlarning yuqori darajada ishlatilishida ularni tekshirish oraliq muddati qancha?

A) 5-6 oyda bir marta;

B) 1-2 oyda bir marta;

D) 3 oyda 2 marta;

E) 1 oyda uch marta.

23. Sport inshooti pasporti nima?

A) Sport inshootlari moddiy texnik ta'minoti uchun belgilangan miqdorni olish huquqini beradi, sport inshootlariga toifalar belgilash huquqini beradi:

B) Bino va inshootlarning texnik holatini belgilaydi, ular foydali maydonlarni belgilaydi, asosiy va yordamchi qurilma va xonalarni belgilaydi, davlat banki va qurilish banklarda hisob raqamini ochish huquqini beradi;

D) Qurilish inshootlari foydalanish, moliyalashtirish va xo'jalik faoliyatini belgilaydi, sport inshootlari ishlab chiqarish quvvatini belgilaydi, sport inshootlariga toifa belgilash huquqini belgilaydi;

E) Yuridik hujjatlar hisoblanadi, ishlab chiqarish quvvatini belgilaydi, bino va inshootini va ularning foydali maydonlarini texnik holatini belgilaydi.

24. Sopoldan materiallar tayyorlash jarayoni o'z ichiga nimalarni oladi?

A) Loy qazib olish, har xil moddalarni qo'shish, buyumni pishirish va ularni omborxonada saqlash;

B) Ish aralashmasini tayyorlash, shakllantirish, quritish va ularni omborxonada saqlash;

D) Loy qazib olish, ish aralashmasini tayyorlash, shakllantirish, quritish, buyumlarni kuydirish;

E) Ish aralashmasini tayyorlash, quritish, ularni omborxonada saqlash, kerakli haroratni ushlab turish.

25. Sport yadrosi qanday bo'lishi kerak?

A) Ko'chatlar o'tkazilgan, suvni yaxshi o'tkazuvchi grunt bilan, yuza qismi imkon qadar tekis bo'lishi, o'yin maydonchalari bo'lishi;

B) Drenaj tizimi o'rnatilgan, ekilgan joylar bo'lishi, sport yadrosi burchaklarida bufetlar qurilgan bo'lishi, yog'in va oqava suvlarining chiqish tizimi;

D) Pollarning yuza qismi imkon qadar tekis bo'lishi, o'yin maydonchalari bo'lishi, gul o'tkazilgan joylar bo'lishi, yoritish moslamalari, sport yadrosi burchaklarida bufetlar qurilgan bo'lishi, suvni yaxshi o'tkazuvchi grunt;

E) Suvni yaxshi o'tkazuvchi gruntli drenaj tizimi o'rnatilgan bo'lishi, yog'in va oqava suvlarini chiqib ketishini ta'minlash tizimi, polning yuza qismi tekis bo'lish.

26. Kechki vaqtda o't-o'lanlarni qisqartirish oraliq vaqti qanday?

A) 2-3 kun;

B) 7-10 kun;

D) 4-5 kun;

E) 5-6 kun.

27. O't-o'lanlarni qisqartirishda balandligi qancha bo'lishi kerak?

A) 6 sm dan past bo'lmasligi kerak;

B) 5 sm dan past bo'lmasligi kerak;

D) 4 sm dan past bo'lmasligi kerak;

E) 7 sm dan past bo'lmasligi kerak.

28. 960 o'quvchiga mo'ljallangan snaryad xonasining o'lchami qancha?

A) 10 m kv;

B) 20 m kv;

D) 25 m kv;

E) 30 m kv.

29. 720 o'quvchiga mo'ljallangan yengil atletika va o'yin uchun inshoot maydonining o'lchami qancha?

A) 2000 m kv;

B) 2500 m kv;

D) 2950 m kv;

E) 3500 m kv.

30. Asosiy sport inshootlari tarkibiy elementlari?

A) Maydoncha, maydon, mashg'ulot uchun alohida joylar, o'quv jarayonini tashkillashtirish uchun qurilma va moslamalar, har xil binolar;

B) Mashg'ulot uchun alohida joylar, maydonlar, sektorlar, qurilmalar;

D) Maydonchalar, maydonlar, sektorlar, sport zali, mashg'ulot uchun alohida joylar;

E) Har xil binolar, maydonchalar, maydonlar, sektorlar, xo'jalik binolari.

31. 1000 kishilik aholi uchun sport zaliga (m^2) bo'lgan me'yoriy ehtiyoj?

A) 200 m^2 ;

B) 150 m^2 ;

D) 100 m^2 ;

E) 250 m^2 .

32. Sport bilan shug'ullanishni xohlovchilarni hisobga olish uchun qanday ma'lumotlardan foydalaniladi?

A) Hisob jarayonidagi shug'ullanuvchilar soni aholini umumiy sonining muvofiqligi, qatnashuvchilar haqidagi ma'lumot;

B) Aholini qiziqishi haqidagi ma'lumotlar tahlili, sport bilan shug'ullanishni xohlovchilar soni, ma'lum odamlar ichidan jamlanganlar hajmi;

D) Aholining umumiy sonining muvofiqligi, sport bilan shug'ullanishni xohlovchilar soni, ma'lum odamlar ichidan tanlanganlar hajmi, aholining qiziqishi haqidagi malumot tahlili, qatnashuvchilar haqidagi ma'lumot, hisob jarayonidagi shug'ullanuvchilar soni;

E) Ma'lum odamlar ichidan tanlanganlar hajmi, hisobga olish jarayonidagi shug'ullanuvchilar soni, qatnashuvchilar haqidagi ma'lumot. Aholining qiziqishi haqidagi ma'lumot tahlili.

33. Loyihalashtirish uslublari?

- A) Guruhlab, individual, eksperimental;
- B) Konstruktiv, guruhlab, individual;
- D) Tipik, konstruktiv, individual, ko'p martalik;
- E) Konstruktiv, tipik, eksperimental, individual.

34. Sport inshooti loyihasi deb nimaga aytiladi?

- A) Limitlar, chizmalar, loyihalashtiriladigan bino, smetalar;
- B) Chizmalar, loyihalashtiriladigan bino, hisob-tushuntirish yozuvi;
- D) Smetalar, loyihalashtiriladigan bino, mashg'ulot obyektlari eskizi va modellari;
- E) Chizmalar, hisob-tushuntirish yozuvi, smetalar.

35. Texnik loyiha chizmalarida nima aks ettiriladi?

- A) Poydevor rejasi, maydon rejasi, nostandart detallar va qismlar chizmasi, to'siqlar va tom rejasi;
- B) Shamollatish, suv ta'minoti va telefon tarmoqlari rejasi, qavatlar va balkonlar rejasi;
- D) Qavatlar rejasi, qirqimlar va fasad, maydon rejasi;
- E) Maydon rejasi, isitish tarmog'i rejasi, poydevorlar rejasi, to'siqlar va tom rejasi.

36. O'rta-maxsus ta'lim muassasalarida o'quv bazasi qancha miqdordagi joydan loyihalashtiradi?

- A) 480-720-960-1440-1920 o'quvchidan;
- B) 360-440-520-680-860-1200 o'quvchidan;
- D) 400-600-800-1200-1600 o'quvchidan;
- E) 500-800-1400-1800-1200 o'quvchidan.

37. Suv o'tadigan maydonchalarda chiziqlar nima bilan yurgiziladi?

- A) Opilka, bo'r, ohak, yelimli bo'yoq;
- B) Bo'r, yog'li bo'yoq, emal bo'yoq, ohakli bo'yoq;
- D) Ohakli, yelimli, yog'li bo'yoqlar;
- E) Ohak, bo'r, emal bo'yoq, yelimli bo'yoq.

38. Yugurish yo'laklari tiplari?

- A) Qumli, keramik, koks kuli, tuproqli;
- B) Qumli, keramik, koks pirit kuli, koks kuli;
- D) Pirit kuli, tuproqli kul, keramik qumli;
- E) Qumli, koks kulli, pirit kulli, koks pirit kulli, keramik.

39. Voleybol maydonchasi asosiy o'lchamlari?

- A) 20-10 m;
- B) 18-9 m;
- D) 22-11 m;
- E) 24-12 m.

40. Tennis stoli asosiy o'lchamlari?

- A) 2-13 m;
- B) 274-152 m;
- D) 25-14 m;
- E) 22-12 m.

41. Kurash maydoni o'lchamlari?

- A) 14-18 m;
- B) 16-20 m;
- D) 20-24 m;
- E) 18-22 m.

42. Og'ir atletika mosti asosiy o'lchamlari?

- A) 4-4 m;
- B) 3-4 m;
- D) 3-2 m;
- E) 4-5 m.

43. Futbol maydoniga qo'yiladigan derinning o'lchamlari?

- A) 15-20-10 sm;
- B) 25-35-7 sm;
- D) 30-40-8 sm;
- E) -20-30-9 sm.

44. Suzish basseynlarining eni qancha bo'ladi?

- A) 20-16-11-6 m;
- B) 23-18-13-8 m;

D) 24-19-14-9 m;

E) 25-21-16-11 m.

45. Sport inshootlarini ta'mirlash turlari?

A) Har kungi, joriy;

B) Oraliq, kapital, har haftalik;

D) Oylik, yillik kapital;

E) kapital joriy.

46. Sport anjomlari va inventarlariga mavsumdan so'nggi xizmat ko'rsatishga nima kiradi?

A) Anjomlarni qisman qismlarga ajratish, tozalash moylash;

B) Anjomlarni to'liq qismlarga ajratish, detal va qismlarini almash-tirish, tozalash va moylash, uzoq saqlashga tayyorlash;

D) Detallarni tozalash va moylash, detal va qismlarini almashtirish;

E) Detal va qismlarini almashtirish.

47. Sport inshootlari sohasida statistik hisobga olishga nimalar kiradi?

A) SI ni qayta ro'yxat qilish turi sinfi, guruhi va quvvatiga ko'ra gruppalash SI tarmoqlarining tuman, shahar, viloyat va respublikada joylashuvi;

B) SI hisobi va qayta tekshirish, tuman, shahar, viloyatlarda joyla-shuvi sport turlari bo'yicha taqsimlash;

D) Sport inshootlarining tuman, viloyat markazlarida taqsimlanishi SI ni qayta ro'yxat qilish;

E) Sport inshootlarini sport turi va quvvatiga ko'ra guruhlash sani-tariya holatini qayd qilish SI yuklanganligi grafigi SI ni hisob va qayta ro'yxat qilish.

48. Qurilish materiallari tayyorlanish usuliga ko'ra qanday ajratiladi?

A) Organik xomashyoga kimyoviy ishlov berish orqali, kislotaga chidamli, tovush yutuvchi, faqat mexanik ishlov berilgan, kuydirish va pishirish orqali olingan;

B) Kuydirish va pishirish orqali olingan, eritish orqali, kislotaga chidamli, tovush yutuvchi;

D) Tabiiy, faqat mexanik ishlov berilgan, kuydirish va pishirish orqali, xomashyoga kimyoviy ishlov berish orqali, eritish orqali, organik biriktiruvchi materiallarga texnologik ishlov berish orqali;

E) Organik xomashyoga kimyoviy ishlov berish orqali, o'tga chidamli, kislotaga chidamli, tovush yutuvchi, faqat mexanik ishlov berilgan, eritish orqali.

49. Sport yadrosining qurilishida qo'yiladigan talablar?

A) Tomoshabinlar uchun joy, quyosh va yomg'irdan himoya soya-boni, 8 ta yugurish yo'lakchasi, sport yadrosi radioaloqalangan bo'lishi, sakrash va uloqtirish joyi futbol maydonidan Z metr oraliqda bo'lishi kerak;

B) Yadro uloqtirish joyi faqat shimoliy sektorda joylashgan bo'lishi kerak, 6 ta yugurish yo'lakchasi, sintetik qoplama gilam yopilgan bo'lishi kerak;

D) Tomoshabin uchun joy, yadro uloqtirish joyi shimoliy sektorda joylashgan bo'lishi kerak, nayza otish joyi janubiy tomonda, sakrash joyi va uloqtirish joyi futbol maydonidan Z metr uzoqlikda joylashgan, balandlikka sakrash faqat shimoliy tomonda;

E) Hamma sakrash irg'itish joylari futbol maydonchasining chizig'idan Z metr masofada joylashgan bo'lishi kerak, sport yadrosi radioaloqalangan bo'lishi, 8 ta yugurish yo'lakchasi sintetik qoplama bilan yopilgan bo'lishi kerak, tomoshabin joyi bo'lishi kerak.

50. Futbol maydonining ho'llash chuqurligini aniqlang?

A) 5-6 sm;

B) 10-15 sm;

D) 7-8 sm;

E) 8-9 sm.

51. O'tni kuzdagi kaltalash intervali?

A) 5-6 kun;

B) 6-7 kun;

D) 7-8 kun;

E) 8-12 kun.

52. Voleybol tayanchining balandligi?

- A) 2,5 m;
- B) 2,4 m;
- D) 2,3 m;
- E) 2,2 m.

53. Yadro sportining o'lchovi o'rta maxsus ta'lim muassasalari 1440 yoki 1920 o'quvchiga.

- A) 6000 m²;
- B) 7000 m²;
- D) 8000 m²;
- E) 9600 m².

54. «SI» nimani o'rgatadi?

A) XS va SI tarkibi va tasnifi, (o'rta maxsus ta'lim muassasalarida) YOCHQBT mashg'ulotlarini o'tkazish uchun zarur;

B) XS va SI qurilishi va ishlatilishiga, uslubiy nusxalar ishlab chiqish, YOCHQBT bo'yicha SI qurilishi texnologik modellar rejasi, proyektlashtirish bo'yicha asosiy talablar va piloteniylar;

D) O'MTM XS va SI tarkibi va tasnifi. 10 harbiy Amaliy sport turlari bo'yicha sport inshootlariga asosiy talablar;

E) O'MTM XS va SI tarkibi hamda (tasnifi, rejalashtirishning asosiy talablari, qurilishi va ishlatish, modellar va texnologik rejalar harbiy amaliy sport turlari bo'yicha XS va SI asosiy talablar nusxalarini ishlanmasi;

55. Sport inshootlari tarkibiga nimalar kiradi?

- A) Tomoshabinlar uchun joy;
- B) Tomoshabinlar uchun joy, maydon, dala;
- D) Asosiy inshootlar, maydon, dala, tomoshabinlar uchun joy;
- E) Yordamchi xonalar va inshootlar, asosiy inshootlar, maydon, dala.

56. 1000 kishi uchun yopiq inshootlarga me'yoriy talablar?

- A) 0,15 ga;
- B) 0,30 ga;
- D) 0,45 ga;
- E) 0,62 ga.

57. SI qurilishining rejalashtirish asosi nimada?

A) Tumandagi o'rganuvchilarning yosh darajasi mashg'ulotlarni tashkillash joylari va bazasini davomat hisobotida;

B) Mashg'ulot tashkillash joylarida va bazasida davomat hisobi. anketirovaniya, aholining so'rovnomasi, jismoniy va sport faoliyatini tahlili;

D) Anketirovaniya, tumanning rivojlanish rejasi va hujjatlari hisobini o'rganish, mashg'ulot tashkillash joylarida va bazasida davomat hisobi, tumandagi o'rganuvchilarning yosh darajasi;

E) Aholining so'rovnomasi va ularning jismoniy va sport faoliyati tahlili, mashg'ulotlarni tashkillash joylarda va bazasida davomat hisobi, ob-havo sharoiti, anketirovaniya.

58. Sport inshootlari tipovoy proyeksi muhimligiga qaysi omillar ta'sir qiladi?

A) Yangi texnologiya, yangi konstruktiv va estetik arxitekturali usullarni qo'llash, yangi materiallarning paydo bo'lishi, yangi qurilish usullaridan o'rganish, zamonaviy pedagogik talablar, uslubiy imkoniyatlarni kengaytirish, o'quv jarayonida yangi formalarni tashkil qilish;

B) O'quv materialining yangi formalarini tashkillash, uslubiy imkoniyatlarni kengaytirish, zamonaviy pedagogik talablar, qurilishning yangi usullari, moliyalashning yangi forma va usullari, yangi materiallar;

D) Uslubiy imkoniyatlarni kengaytirish, yangi konstruktiv va estetik arxitektura usullarini qo'llash;

E) Zamonaviy pedagogik talab, texnologiyalarni yangilash, qurilishning yangi usullarini o'zlashtirish, moliyalash va rejalashtirishning yangi formalari.

59. Sport inshootlari qurilishi qanday usullar bilan bajariladi?

A) Yakka, pudrat;

B) Pudrat, xo'jalik yoki kombinatsiyaviy usul;

D) Tipovoy, kombinatsiyaviy va yakka usul bilan;

E) Yakka, jamoa xo'jalik, kombinatsiyaviy va jamoa uslubi.

60. O'tirgichning (skameyka) oldingi qismidan oyoq uchun tayanchlar qancha masofaga o'rnatiladi?

- A) 45-50 sm;
- B) 70-75 sm;
- D) 50-55 sm;
- E) 55-60 sm;

61. Maydonlarni o'lchash va qurish uchun qanday jihozlar bo'lishi zarur?

- A) 50 mm li po'latli o'lcham lenta, temir shtir, eker, vaterpas;
- B) 30-60m li uzunlikdagi po'lat sim, 10-120m uzunlikdagi shnur, vaterpas, shtangensirkul, arqonli uchburchak;
- D) 50 m uzunlikdagi po'lat o'lchash lentasi. 30-60 m li po'lat sim, temir shtir,
- E) 100-120 m li injer, arqonli uchburchak.

62. Qanday yugurish yo'laklari mavjud?

- A) To'g'ri burchakli, qutili, to'g'ri;
- B) To'g'ri, yakka holda;
- D) Yakka holda, to'g'ri burchakli, qutili;
- E) Polisentrli, to'g'ri, to'g'ri burchakli.

63. Basketbol o'yini uchun sport maydonining asosiy o'lchami?

- A) 20x12m;
- B) 22x14;
- D) 26x16;
- E) 26x14.

64. Tennis o'yini sport maydonining asosiy o'lchami?

- A) 40-20 m;
- B) 38-18 m;
- D) 36-16 m;
- E) 34-14 m.

65. Qo'l to'pi o'yini uchun darvoza o'lchami?

- A) 1,8-2,6 m;
- B) 2,2-3,2 m;
- D) 2-2,8 m;
- E) 2-2 m.

66. Og'irlik bilan mashqlar uchun maydon o'lchami?

- A) 14-18m;
- B) 16-20 m;

D) 18-22 m;

E) 20-24 m.

67. Yangidan qoplangan futbol maydonini qachon qayta foydalanishga topshirish mumkin?

A) 1 yildan keyin;

B) 1,5-2 yildan keyin;

D) 2-2,5 yildan keyin;

E) 6 oydan keyin;

68. Cho‘milish vannasining minimal chuqurligi o‘lchami?

A) 1 m dan kam bo‘lmagan;

B) 1,2 m dan kam bo‘lmagan;

D) 1,4 m dan kam bo‘lmagan;

E) 1,8 m dan kam bo‘lmagan.

69. Sport inshootlari joriy ish rejasi necha yilga tuziladi?

A) 5 yilga;

B) 3 yilga;

D) 1 yilga;

E) 2 yilga.

70. Davriy nazorat va sport inventarlari va jihozlari xizmati nimalarni o‘z ichiga oladi?

A) Yuvish, moylash, regulirovka qilish;

B) Qisman sochish va yig‘ish, bo‘yash, yuvish;

D) Bo‘yash va pardozlash, regulirovka, yuvish va yig‘ish;

E) Yuvish, moylash, regulirovka qilish, qisman sochish va yig‘ish, alohida qismlarni almashtirish.

71. Sport inshootlariga qanday hisobot turlari qabul qilinadi?

A) Mavsumiy, statistik, yillik;

B) Operativ, hisobchi, statistik;

D) Mavsumaro, yillik;

E) Statistik, mavsumiy, yillik, operativ.

72. Qo‘llanilishiga qarab qurilish materiallari qandan bo‘linadi?

A) Konstruksiyon, umumiy qo‘llanilishi, maxsus moslanishi, issiq ajratuvchan, akustik, oqlash, gidroizolatsion va tunuka germetiklash;

B) Akustik, germetik moslamali, umumiy va maxsus moslanishi, teploizolatsion, tabiiy, oddiy, murakkab;

D) Konstruksion, teploizolatsion, oqlash, germetik, oddiy, murakkab, ekologik, akustik;

E) Umumiy moslanishi, maxsus moslanishi, germetik gidroizolatsion va tunuka, tabiiy yemirilishga qarshi, ekologik, akustik, oddiy, murakkab.

73. Qanday yugurish yo'laklari sintetik qoplama bilan quriladi?

A) Tartanli, asfalt rezinali, rezina bitumli;

B) Rekortanli, asfalt rezinali, rezinapirrittovali;

D) Armenov, asfalt rezinali, rezina bitumli, asfalt garevali;

E) Armanli, tartanli, rekortanovoli.

74. O'yin maydonlarining qurilishi qanday bo'lishi kerak?

A) Tekis, qalin, egiluvchan, suv o'tkazmaydigan;

B) Suv o'tkazmaydigan, atmosferaga chidamli, tekis, qalin;

D) Atmosferaga chidamli, egiluvchan, tekis, qalin, suv o'tkazmaydigan;

E) Atmosferaga chidamli, o'z ichida namlikni ushlab tura oladigan, koptokni yaxshi qaytarishni ta'minlaydigan, tekis, qalin, egiluvchan.

75. Futbol maydonlarida yoz faslida o't-o'lanlarni qisqartirish vaqti oralig'i qancha?

A) 8-10 kun;

B) 6-7 kun;

D) 3-4 kun;

E) 5-6 kun.

76. Begona o'tlar bilan kurashish nimalarni o'z ichiga oladi?

A) Tozalash, yerni qayta chopish, ekish, yagana qilish;

B) Tozalash, ekish, yagana qilish, o'g'itlash, polietilen bilan maydonni yopish;

D) Yerni qayta, chopish, yagana qilish, o'g'itlash, maydonni polietilen bilan yopish;

E) Ekish, yagana qilish, o'g'itlash.

77. 480, 720 va 960 o'quvchiga mo'ljallangan O'Mning sport maydonlari o'lchami?

- A) 4900m kv;
- B) 3600m kv;
- D) 2400m kv;
- E) 5500m kv.

78. Sport inshootlari joriy ish rejasi necha yilga tuziladi?

- A) 5 yilga;
- B) 3 yilga;
- D) 1 yilga;
- E) 2 yilga.

79. To'siqlar maydonidagi labirintning balandligi qancha?

- A) 1,5m;
- B) 2m;
- D) 1m;
- E) 1,1m.

80. Oyoqlarni tirab o'tirish uchun o'rindiqlarning balandligi qancha?(sm)

- A) 60-70;
- B) 20-30;
- D) 50-60;
- E) 35-45.

81. Turnik ustunining qalinligi qancha?

- A) 5-6;
- B) 9-10;
- D) 7-8;
- E) 15-20.

82. Qo'l to'pi uchun mo'ljallangan maydonning o'lchami qancha?

- A) 24x12 m;
- B) 36x18 m;
- D) 40x20 m;
- E) 38x19 m.

83. O't-o'lanlarni qisqartirishda balandligi qancha bo'lishi kerak?

- A) 6sm dan past bo'lmasligi kerak;
- B) 5sm dan past bo'lmasligi kerak;
- D) 4sm dan past bo'lmasligi kerak;
- E) 2sm dan past bo'lmasligi kerak.

84. Loyihalashtirish uslublari?

- A) Guruhlab, individual, eksperimental;
- B) Konstruktiv, guruhlab, individual;
- D) Konstruktiv, tipik, eksperimental, individual;
- E) Ko'p martalik, individual, eksperimental, tipik, guruhlab.

85. Otish maydoni yoritilganligi qancha bo'lishi kerak?

- A) 5-6 luks;
- B) 7-8 luks;
- D) 9-10 luks;
- E) 15-20 luks.

86. Voleybol maydonchasi asosiy o'lchamlari?

- A) 20-10 m;
- B) 18-9 m;
- D) 22-11 m;
- E) 24-12m;

87. Sport inshootlarini ta'mirlash turlari?

- A) Oraliq, kapital har haftalik;
- B) Oylik, yillik kapital.
- D) Yillik, haftalik.
- E) Kapital joriy.

88. 480, 720 va 960 o'quvchiga mo'ljallangan O'Mning sport maydonlari o'lchami?

- A) 4900m kv;
- B) 3600m kv;
- D) 2400m kv;
- E) 5500m kv.

89. Sport inshootlari joriy ish rejasi necha yilga tuziladi?

- A) 5 yilga;
- B) 3 yilga;

D) 1 yilga;

E) 2 yilga.

90. Tennis o'yini sport maydonining asosiy o'lchami?

A) 40-20 m;

B) 38-18 m;

D) 36-16 m;

E) 34-14 m.

91. Qo'l to'pi o'yini uchun darvoza o'lchami?

A) 1,8-2,6m;

B) 2,2-3,2m;

D) 2-2,8;

E) 2-2 m;

92. Og'irlik bilan mashqlar uchun maydon o'lchami?

A) 14-18 m;

B) 16-20 m;

D) 18-22 m;

E) 20-24 m.

93. Sport inshootlari tarkibiga nimalar kiradi?

A) Tomoshabinlar uchun joy;

B) Tomoshabinlar uchun joy, maydon, dala;

D) Asosiy inshootlar, maydon, dala, tomoshabinlar uchun joy;

E) Yordamchi xonalar va inshootlar, asosiy inshootlar, maydon, dala;

94. 1000 kishi uchun yopiq inshootlarga me'yoriy talablar?

A) 0,15 ga;

B) 0,30 ga;

D) 0,45 ga;

E) 0,62 ga.

95. Futbol maydonini ho'llash chuqurligini aniqlang?

A) 5-6 sm;

B) 10-15 sm;

D) 7-8 sm;

E) 8-9 sm.

96. O'tni kuzdagi kaltalash intervali?

- A) 5-6 kun;
- B) 6-7 kun;
- D) 7-8 kun;
- E) 8-12 kun.

97. Voleybol tayanchining balandligi.

- A) 2,5 m;
- B) 2,4 m;
- D) 2,3 m;
- E) 2,2 m.

98. Tennis stoli asosiy o'lchamlari?

- A) 2-13 m;
- B) 274-152 m;
- D) 25-14 m;
- E) 22-12 m;

99. Kurash maydoni o'lchamlari?

- A) 14-18 m;
- B) 16-20 m;
- D) 20-24 m;
- E) 18-22 m.

100. Og'ir atletika mosti asosiy o'lchamlari?

- A) 4-4 m;
- B) 3-4 m;
- D) 3-2 m;
- E) 4-5 m.

101. Futbol maydonini ho'llash chuqurligini aniqlang?

- A) 5-6 sm;
- B) 10-15 sm;
- D) 7-8 sm;
- E) 8-9 sm.

102. O'tni kuzdagi kaltalash intervali?

- A) 5-6 kun;
- B) 6-7 kun;
- D) 7-8 kun;
- E) 8-12 kun.

103. Voleybol tayanchining balandligi.

- A) 2,5 m;
- B) 2,4 m;
- D) 2,3 m;
- E) 2,2 m.

104. Ishdan chiqqan narvon (to'siqli yo'lakcha)ning eni qancha?

- A) 3 m;
- B) 2,5 m;
- D) 2 m;
- E) 1,5 m;

105. Xalqaro ahamiyatdagi futbol maydonining o'lchami qancha?

- A) 62x90 m;
- B) 69x104 m;
70x106 m;
- D) - 75x110 m;
- E) - 76x 12 m.

106. Futbol darvozalarining o'lchami qancha?

- A) 6,8x1,9 m;
- B) 7x2 m;
- D) 7,32x2,44 m;
- E) 7,5x2,5 m.

107. Suzish basseynining uzunligi qancha?

- A) 18x20 m;
- B) 25x35 m;
- D) 22x38 m;
- E) 25x50 m.

108. Sport inshootlarini umumiy tekshirish bir yilda necha marotaba o'tkaziladi?

- A) 2;
- B) 3;
- D) 4;
- E) 5.

109. Bruslarning tayanch ustuni qalinligi qancha?

- A) 10-12;
- B) 3-4;

D) 7-8;

E) 5-6.

110. Oyoqlarni tirab o'tirish uchun o'rindiqlarning balandligi qancha?(sm)

A) 60-70;

B) 20-30;

D) 50-60;

E) 35-45.

111. Oddiy gimnastika shaharchalarini qurishda turnik va o'rindiqlarning oraliq masofasi qancha?

A) 250 sm ga yaqin bo'lmasligi kerak;

B) 200 sm ga yaqin bo'lmasligi kerak;

D) 300 sm ga yaqin bo'lmasligi kerak;

E) 150 sm ga yaqin bo'lmasligi kerak.

112. 1000 aholi uchun ochiq sport inshootlarining talab me'yorlari (m kvadrat).

A) 150;

B) 30;

D) 55;

E) 45;

113. Jismoniy tarbiya va sport bilan shug'ullanishni xohlovchi shaxslarni qaysi formula yordamida aniqlash mumkin?

A) $L=K+E+M-K_0$

B) $S=E-K-(G-O_0)/B$:

D) $E=A+B+(S-D)/E$;

E) $E=A+B/2S$.

114. Sport yadrosining qurilishida qo'yiladigan talablar?

A) Tomoshabinlar uchun joy, quyosh va yomg'irdan himoya soya-boni, 8 ta yugurish yo'lakchasi, sport yadrosi radioaloqa bo'lishi, sakrash joyi va uloqtirish joyi futbol maydonidan Z metr oraliqda bo'lishi kerak;

B) Yadro uloqtirish joyi faqat shimoliy sektorda joylashgan bo'lishi kerak, 6 ta yugurish yo'lakchasi, sintetik qoplama gilam yopilgan bo'lishi kerak;

D) Tomoshabin uchun joy, yadro uloqtirish joyi shimoliy sektorda joylashgan bo'lishi kerak, nayza otish joyi janubiy tomonda, sakrash va

uloqtirish joyi futbol maydonidan Z metr uzoqlikda joylashgan, balandlikka sakrash faqat shimoliy tomonda;

G) Hamma sakrash, irg'itish joylari futbol maydonchasining chizig'idan Z metr masofada joylashgan bo'lishi kerak, sport yadrosi radioaloqalangan bo'lishi, 8 ta yugurish yo'lakchasi sintetik qoplama bilan yopilgan bo'lishi kerak, tomoshabin joyi bo'lishi kerak.

1	B	31	B	61	V	91	G
2	B	32	V	62	B	92	A
3	V	33	G	63	G	93	V
4	A	34	G	64	V	94	G
5	B	35	V	65	G	95	B
6	G	36	A	66	A	96	G
7	A	37	V	67	B	97	A
8	B	38	G	68	G	98	B
9	V	39	B	69	V	99	G
10	G	40	B	70	G	100	A
11	A	41	G	71	B	101	B
12	V	42	A	72	A	102	G
13	B	43	V	73	G	103	A
14	G	44	G	74	G	104	V
15	V	45	G	75	V	105	B
16	G	46	B	76	B	106	V
17	A	47	A	77	A	107	G
18	B	48	V	78	V	108	A
19	V	49	V	79	G	109	V
20	G	50	B	80	G	110	G
21	A	51	G	81	B	111	A
22	B	52	A	82	V	112	V
23	G	53	G	83	A	113	A
24	V	54	G	84	V	114	V
25	G	55	V	85	G		
26	B	56	G	86	B		
27	A	57	V	87	G		
28	G	58	A	88	A		
29	V	59	B	89	V		
30	A	60	B	90	V		

Foydalanilgan adabiyotlar:

1. Xodjayev M.S., Tolemetov A.A., Nurmuxammedov A.M., Umarov J.X. Sport inshootlari. O'quv qo'llanma. –Toshkent, 2007.
2. Xolmirzayev E.J. Sport o'yinlari va o'qitish metodikasi. O'quv qo'llanma. –Toshkent, 2011.
3. Nigmanov B.B., Xodjayev P., Raximqulov K.D. Sport o'yinlari va uni o'qitish metodikasi. O'quv qo'llanma. –Toshkent, 2011.
4. Mirzakulov Sh.A., Azizov N., Nurshin J.M. Milliy kurash musobaqalarini o'tkazish qoidalari. –Toshkent, 1993.
5. Николеенко А.В. Спортивные сооружения. Справочник для факультета физкультуры пединститута. М., Просвещение, 1976.

Mundarija

Kirish.....	3
Sport inshootlari haqida tushuncha.....	5
Qadimgi dunyo, o'rtta asrlar va yangi davr sport inshootlari haqida qisqacha tarixiy ma'lumot.....	6
Hozirgi zamon sport inshootlari.....	12
O'zbekiston Respublikasi sport inshootlarining qurilishi haqida ma'lumot.....	25
Sport inshootlarini toifa va darajalarga bo'lish.....	26
Sport o'yinlari maydonlarining belgilari va ularni qurishni rejalashtirish.....	30
Sport o'yinlari uchun qoplamali maydonchanning tuzilishi.....	31
Tabiiy tuproqli maydonchalarni qurish.....	31
Sport inshootlari nazariyasi.....	36
Sport inshootlarining shakli va o'lchamlari.....	40
Stadionlar tribunallari.....	42
Sport arenalaridagi minbarlar turlari.....	43
XX asming universal sport inshootlari.....	48
Yopiq sport suv havzalari.....	49
Sport uskunalari va anjomlaridan foydalanish, ularni saqlash va ta'mirlash.....	53
Ilovalar.....	57
Sport maydonlarining texnologik chizmasi.....	84
Basketbol maydoni.....	84
Voleybol o'yin maydoni.....	86
Futbol maydoni.....	98
Futbol maydonining chim qoplamasi.....	90
Qo'l to'pi maydoni.....	92
Tennis maydoni.....	93
Badminton maydoni.....	96
Gimnastika jihozlari va anjomlari.....	96

Badiiy gimnastika.....	99
Chim ustida xokkey.....	101
Yengil atletika sektori, anjom va jihozlari.....	103
Suzish suv havzasi.....	113
Suzish suv havzasining anjomlari va jihozlari.....	114
Suv polosi maydoni, anjomlari va jihozlari.....	114
Kurash va boks uchun maydonchalar.....	116
O'quv yurtlar sport inshootlari.....	119
Shahar va qishloqlarda sport inshootlarini qurish.....	120
Bolalar sport inshootlari.....	124
Sport inshootlarining yordamchi xonalari.....	124
Mehmonxona binosining qurilish-konstruktiv asosi.....	126
Mehmonxona binolarining me'yoriy kompozitsiyasi.....	127
Avtosayyohlar uchun mehmonxonalar.....	127
Sport inshootlari faoliyatini rejalashtirish.....	129
Daromad va xarajat smetasi.....	130
Ruscha-o'zbekcha lug'at.....	132
Testlar	134
Foydalanilgan adabiyotlar.....	157

4600 nusxa

K. Raximqulov, G'. Xo'rozov
SPORT INSHOOTLARI

Kasb-hunar kollejlari uchun o'quv qo'llanma

Muharrir *R. Zaporov*
Badiiy muharrir *Ye. Krasnikova*
Musahhih *A. Akbarov*
Sahifalash «Davr nashriyoti»

Nashriyot litsenziyasi № AI 227
Bosishga 14.08.2013-yilda ruxsat etildi.
Bichimi 60x90 $\frac{1}{16}$. Ofset usulida bosildi. «Times» garniturasini.
Nashr b.t.9,6. Shartli b.t. 10,0. Adadi 2959 nusxa.
Buyurtma №248-13.

«DAVR nashriyoti» MCHJ. 100129, Toshkent, Navoiy ko'chasi, 30-uy.

O'zbekiston Matbuot va axborot agentligining «O'qituvchi» nashriyot-matbaa ijodiy uyida chop etildi. Toshkent, Yunusobod dahasi, Yangi shahar, 1.