

10/12 ✓  
581

**BOTIR BOYMETOV**

# **QALAMTASVIR**



**O'ZBEKISTON RESPUBLIKASI OLIY VA O'RTA MAXSUS  
TA'LIM VAZIRLIGI**

**BOTIR BOYMETOV**

# **QALAMTASVIR**

*O'zbekiston Respublikasi Oliy va o'rta maxsus ta'lim vazirligi tomonidan oliy  
o'quv yurtlari uchun darslik sifatida tavsiya etilgan*

**NAMANGAN DAVLAT  
UNIVERSITETI**  
Ahborot-resurs markazi

“MUSIQA” nashriyoti  
TOSHKENT  
2006

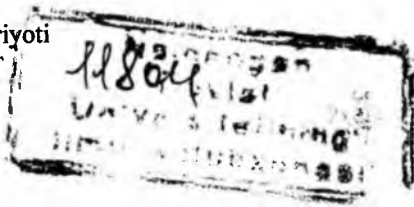

85.15

B 81

*Nizomiy nomidagi TDPU ning Ilmiy kengashi tomonidan nashrga tavsiya etilgan.*

Taqrizchilar - **N. Abdullayev**, professor,  
**N.Tolipov**, pedagogika fanlari nomzodi, dotsent,  
**S.Abdirasilov**, pedagogika fanlari nomzodi, dotsent.

Boymetov Botir.

Qalamtasvir: Oliy o'quv yurtlari uchun darslik / O'zR Oliy va o'rta maxsus ta'lim vazirligi. – T.: Musiqa, 2006 - 216 b.

**BBK 85.15 ya73**

Qalamtasvir nomli darsligining 1-qismi pedagogika oliy o'quv yurtlari talabalari uchun mo'ljallangan bo'lib, unda tasviriy san'atning asosi hisoblangan qalamtasvir fani bo'yicha nazariy va amaliy mashg'ulotlar mazmuni yoritilgan. Xususan, kitobdan qalamtasvirning nazariy asoslari, tasviriy san'atda perspektiva, kompozitsiya qonunlari, chiziqli konstruktiv qurilish, yorug'-soya qonuniyatlari, odam bosh suyagi va muskullarining plastik anatomiyasi, badiiy ta'limda qalamchizgi bajarishning o'ziga xos xususiyatlari va boshqalar o'rin olgan. Darslikda berilgan vazifalar talabalarning bilim va malakalarini hisobga olgan holda oddiydan-murakkabga usulida ishlab chiqilgan. Kitobdan pedagogika oliy o'quv yurtlari talabalari bilan bir qatorda kasb-hunar kolleji o'quvchilari hamda tasviriy san'at bilan shug'ullanuvchi barcha mutaxassislar foydalanishlari mumkin.

Qat'iy buyurtma.

№ 473–2006

**Alisher Navoiy nomidagi  
O'zbekiston Milliy kutubxonasi**

**ISBN 978-9943-307-00-1**

**© O'zbekiston davlat konservatoriyasining "Musiqa" nashriyoti, 2006-y.**

## MUQADDIMA

O'zbekistonda amalga oshirilayotgan o'zgarishlar jamiyatimizni iqtisodiy, ijtimoiy, siyosiy va ma'naviy jihatdan jahonning eng rivojlangan mamlakatlari qatoridan o'rin olishida ijobiy natijalar bermoqda. Respublika Oliy Majlisi tomonidan qabul qilingan **"Kadrlar tayyorlash milliy dasturi"** muhim tarixiy hujjat bo'lib, unda ta'lim tizimini tubdan isloh qilish, bu tizimni dunyoning ilg'or, demokratik davlatlari darajasiga yetkazish va yosh kadrlarni yuksak ma'naviy-axloqiy ruhda, chuqur bilim egasi qilib tarbiyalash maqsadi qo'yilgan.

Keyingi vaqtda boshqa sohalarda bo'lgani kabi, oliy ta'lim tizimida ham ko'pgina amaliy tadbirlar amalga oshirilmoqda. Xususan, pedagogika oliy o'quv yurtlarining badiiy grafika fakultetlarida yosh pedagog-rassomlarni tayyorlash bo'yicha Davlat ta'lim standartlari, yangi o'quv rejalari, dasturlari tuzilmoqda, o'quv qo'llanma, darslik va metodik tavsiyalar yaratilmoqda. Respublika oliy o'quv yurtlari va ilmiy tadqiqot institutlarida yoshlarga milliy san'at namunalarini o'qitishning ilmiy asoslangan yangi shakli, metodlari ishlab chiqilmoqda hamda yoshlarni badiiy va estetik jihatdan tarbiyalab, voyaga yetkazish borasida ko'plab ilmiy tadqiqotlar olib borilmoqda.

Yoshlarni barkamol etib tarbiyalashda tasviriy san'at, xususan, qalamtasvir fani alohida ahamiyat kasb etadi. Bu esa, o'z navbatida, oliy o'quv yurtlarida o'qitilayotgan maxsus fanlarning chuqur va asosli bo'lishini taqozo etadi, pedagog, olim va rassomlar zimmasiga yuksak mas'uliyat yuklaydi.

Qalamtasvir predmeti badiiy grafika fakultetlarida o'qitiladigan barcha maxsus fanlarning asosi hisoblanadi va ular o'rtasida bevosita bog'liqlikni ta'minlaydi. Qalamtasvir borasida yetarli bilim va malakani egallamay turib, talaba kompozitsiya, rangtasvir, haykaltaroshlik, xalq amaliy san'ati va boshqa mutaxassislik fanlarini yuqori darajada o'zlashtira olmaydi.

Hozirgi vaqtda pedagogika universitetlari va institutlari badiiy grafika fakultetlarida qalamtasvir fanini o'qitishning nazariy va metodik asoslarini ishlab chiqish va ilmiy jihatdan asoslangan yangi yo'li, shakli, mazmuni hamda metodlarini takomillashtirish dolzarb masalalardan hisoblanadi. Ular quyidagilardan iborat:

1. Tasviriy san'at fanini davlat standartlari asosida o'qitishning istiqbol yo'llarini ishlab chiqish.

2. Tasviriy san'at ixtisosligi bo'yicha oliy o'quv yurtlarida mutaxassis rassom-pedagoglarni tayyorlovchi muassasalar ish faoliyatini ilmiy-uslubiy jihatdan tahlil etish.

3. Mahalliy manbalardan foydalanshni keng yo'lga qo'yish orqali talabalarning yuqori malakali, Vatanga sadoqatli, milliy hamda jahon xalqlari san'atini mukammal biladigan, o'tmish madaniyatimizni sevadigan mutaxassislar bo'lib yetishishlarini ta'minlash.

4. O'rta maxsus, kasb-hunar kollejlari uchun qalamtasvir fanini nazariy va amaliy jihatdan yuksak darajada biladigan, zamonaviy axborot texnologiyalari bilan qurollangan pedagog kadrlarni tayyorlash.

Mazkur darslik Nizomiy nomidagi Toshkent Davlat pedagogika universiteti badiiy grafika fakultetida o'tkazilgan ko'p yillik tajribas-inov mashg'ulotlari asosida yaratilgan. Unda qalamtasvirning maqsad va vazifalari, tasvirlash metodlari tarixidan lavhalar, tasviriy san'at, xususan, qalamtasvirning asosiy qonun-qoidalari, o'quv qalamtasviri kabi masalalar o'rin olgan. Pedagogika oliy o'quv yurtlari 1 va 2-kurs bakalavriat talabalariga mo'ljallangan ushbu darslikdan tasviriy san'at sohasi mutaxassislari, kasb-hunar kollejlari o'quvchilari, metodistlar ham foydalanishlari mumkin.

# I BOB

## QALAMTASVIR – TASVIRIY SAN’ATNING ASOSI

### I.1. QALAMTASVIR VA UNING MAQSAD–VAZIFALARI

Qalamtasvir – barcha tasviriy san’at turlarining asosi hisoblanadi. Rassom tasviriy san’at turining qaysi birida ijod qilishidan qat’iy nazar, qalamtasvirga asoslanadi. U o‘zining kuzatishlari, katta asar kompozitsiyalari ustidagi izlanishlarini avval qalamda dastlabki chizgilar bilan ifodalaydi. San’at asarini yaratishda ushbu qoramalar rassomga yordamchi manba bo‘lib xizmat qiladi.

Rassom u yoki bu kartinasini yaratishni qalamda chizishdan boshlaydi. Keyin asarga ranglar beriladi va u tomoshabinga estetik huzur baxsh etadi. Boshqacha qilib aytganda, qalamtasvirsiz hech bir rassom o‘z asarini yetuk holga keltira olmaydi.

Qalamtasvir mustaqil ravishda tugallangan san’at asari ham bo‘lishi mumkin. Tush, sangina, pastel, sous, qalamda yaratilgan ko‘plab kartinalar jahonning turli san’at muzeyi va ko‘rgazmalaridan joy olgan.

Qalamtasvir mashg‘ulotlari ko‘rib-kuzatib to‘g‘ri tasvirlash, borliqni idrok etish, qo‘l, ong va sezgi organlarini rivojlantirishda nafaqat bo‘ljak rassomga, balki turli kasb sohasidagi kishilarga ham zarurdir.

Uyg‘onish davrining buyuk rassomi va olimi **Leonardo da Vinchi** “**Rangtasvir qonunlari**” nomli asarida ta’kidlaganidek, *yoshlar o‘zlarini ilm-fan, tasviriy san’atda sinamoqchi bo‘lsalar, avvalo, rasm chizishni mukammal bilmoqlari lozim.*

Qalamtasvir bakalavriat talabalariga I-IV kurslarda nazariy va amaliy mashg‘ulotlar orqali o‘rgatiladi. Shuni ta’kidlash kerakki, amaliy mashg‘ulotlar bilan bir qatorda talabalarga nazariy bilim berish g‘oyat muhim. Bu bilim bo‘ljak pedagoglarning institutni tugatgandan so‘nggi ilmiy va ijodiy faoliyatlarida muhim ahamiyat kasb etadi.

Borliqdagi narsa va shakllarni realistik tasvirlash talabaga amaliy bilim va ko‘nikma beribgina qolmay, balki uning estetik didini o‘stirish, dunyoqarashini kengaytirish uchun juda muhimdir. Realistik tasvir san’ati yosh rassomlarning borliqni haqqoniy obrazlarda ifoda etish mahoratini rivojlantirishda ham katta ahamiyatga ega.

Rasm chizish asoslarini o'rganish narsaning o'ziga qarab, metodik izchillikda tasvirlash prinsipiga asoslanadi. Tabiatga muhabbat va o'ta kuzatuvchanlik, buyumlarni to'g'ri tasvirlash kabi fazilatlar tasviriy san'at bilan shug'ullanadigan har bir talabaga xos bo'lmog'i kerak.

Bo'lajak pedagog-rassomlarni buyuk rassomlar, tasviriy san'at sohasida ko'plab nazariy, amaliy bilimlarni meros qilib qoldirgan shaxslar hayoti va ijodiy faoliyati bilan tanishtirish, ularning asarlarini chuqur o'rgatish



1-rasm. Rembrandt avtoportretidan nusxa.

4-kurs talabasining ishidan namuna.

hamda ulardan nusxalar olishga jalb etish katta ahamiyatga ega. 1-rasm.

Qalamtasvir mashg'ulotlari bo'lajak tasviriy san'at o'qituvchilariga quyidagi eng asosiy qonunlarni o'rgatishni maqsad qilib qo'yadi:

1. Tasviriy san'atda kompozitsiya asoslari.
2. Shakllarning chiziqli konstruktiv tuzilishi.
3. Buyumlarning o'zaro nisbatlari.
4. Tasviriy san'atda perspektiva qonunlari.
5. Shakllarda yorug' va soya qonuniyatlari.
6. Tasvirni metodik ketma-ketlikda analiz va sintez qilib to'g'ri bajarish. 2- rasm.

Bu ko'nikma va malakalar talabani oliy o'quv yurtining barcha bosqichlari davomida bilim olishi vaqtida o'quv mashqlarini bajarishi orqali rivojlanadi va takomillashib boradi.

## I.2. O'QUV QALAMTASVIRINING NAZARIY ASOSLARI

Bo'lajak tasviriy san'at o'qituvchilarini tayyorlashda qalamtasvir mashg'ulotlarining amaliy jihatlari o'rgatish bilan bir qatorda, uning nazariy asoslari ham puxta o'qitilishi katta ahamiyatga ega. Shuning uchun qalamtasvir mashg'ulotlari qator aniq predmetlar asosida olib boriladi. Ulardan asosiysi - perspektiva va plastik anatomiyadir. Bularsiz talaba eng oddiy vazifani ham to'g'ri bajarishi mushkul. Perspektiva qonuniyatlarini bilmay turib, u buyumning fazoviy holatini aniq topa olmaydi yoki odam plastik anatomiyasi borasida aniq bilimga ega bo'lmasdan, insoni qomati va portretini chiza olmaydi. Yorug' va soya qonuniyatini yaxshi tushunib yetmagan talaba tasvirlanayotgan buyum tusi, hajmi va materiallik xususiyatlarini aniq tasvirlashning uddasidan chiqa olmaydi.

Buyumlarni tasvirlash san'ati, boshqa aniq fanlar kabi, fikrlab chizilayotgan narsani chuqur tahlil etib, uni so'z orqali emas, turli tasvirlash vositalari bilan, obrazli qilib yaratishni taqozo etadi.

Tasviriy san'at ustasi va rus pedagoglaridan biri P.P.Chistyakov aytganidek, tasvirlash - fikrlash demakdir. U shogirdlariga doimo bunday deb ta'kidlagan: «Hech qachon fikrlamay rasm chizmang, har doim oldingizga maqsad qo'ygan holda gapirib tasvirlang, bu yerdan-bu yergacha»<sup>1</sup>.

So'z - tasvirlanayotgan buyumni tahlil qilib, to'g'ri chizishda eng muhim



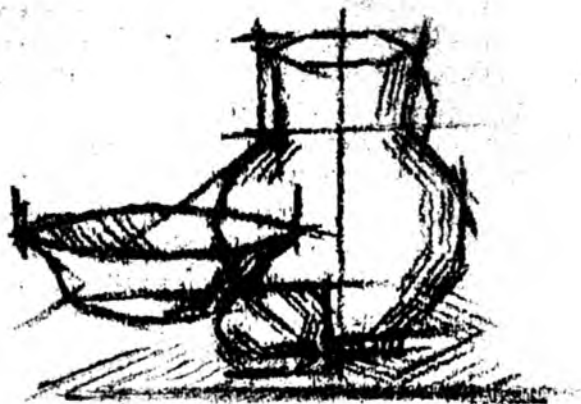

2-rasm.

jihatlardan biridir. U chizuvchida fikr yuritib tasvirlash odatini shakllantiradi.

Ma'lumki, tasviriy san'at atrof-muhitni keng va atroflicha o'rganish natijasida, aniq fanlar kabi, tabiatni ilmiy jihatdan tahlil etish orqali o'rganiladi. Shuning uchun bo'lajak tasviriy san'at o'qituvchisi tabiatni qanchalik ko'p sevsa va kuzatib o'rgansa, u tasvirlash sohasida shunchalik yuksak natijalarga erishishi mumkin.

Uyg'onish davrining buyuk rassomlari tabiatni ilmiy tahlil qilib, uni asosli o'rganganlar va o'z asarlarida ishonarli tasvirlaganlar. Jumladan, Leonardo da Vinchi, Alberti va Dyurerlar inson tanasi a'zolarining har bir bo'lagini aniq o'lchamlarda o'rganib, o'z tasvirlarida amalda qo'llaganlar. (3-rasm)

Ular inson qomati yoki portretini tasvirlashdan oldin uning tuzilish xususiyatlarini, xuddi anatom tadqiqotchidek, asosli o'rganganlar va natijada jahonga mashhur san'at asarlarini yaratganlar.

**O'quv qalamtasvirining ilmiy asoslariga rioya qilish** deganda talabaning u yoki bu o'quv mashq jarayonida tasvirlashning qonun va qoidalarini aniq bajarishi nazarda tutiladi. Masalan: boshlang'ich kurslarda gipsli geometrik shakllarni chizishda talabadan chiziqli konstruktiv tuzilish hamda perspektiva qonun-qoidalariga amal qilish talab etiladi. Inson qomatini tasvirlashdan oldin esa (yuqori kurslarda), talabalar insonning anatomik tuzilishini o'rganishlari shart. Yuqori kurslarga borib, talabalarda o'ziga xos, individual tasvirlash texnik malaka rivojlana boshlaydi.

Ular har bir vazifani individual amalga oshirish bilan birga qalamtasvirdagi mavjud plastik anatomiya qonunlariga rioya qilishlari lozim (suyak va mushaklarning joylashishi, birlashishi, ularning nisbat va tuzilishlari, yorug', soya va boshqalar).

Uzoq o'tmishda qadimgi yunon musavvirlari inson qomatini ilmiy tahlil etib, shunday xulosaga kelganlarki, inson qomati – tabiatning eng murakkab, oliy va go'zal mahsulidir.

Bir qarashda biri-biriga qarama-qarshi bo'lib tuyulgan tasviriy san'at va ilm-fan amaliyotda biri ikkinchisini to'ldirib, shakllantiradi. Ong va sezgi, idrok va hissiyot doimo uzviy aloqadadir. Demak, talaba o'quv vazifasini to'g'ri bajarishi uchun, birinchi navbatda, tasviriy san'at qonun-qoidalarga amal qilishi kerak. Ular orqali u o'quv akademik vazifalarni bajarish jarayonida tasvirdagi birinchi darajali buyumlarni bo'rttirib ko'rsatib, shaklning xarakterli xususiyatlarini aniq tasvirlashi, ikkinchi darajali

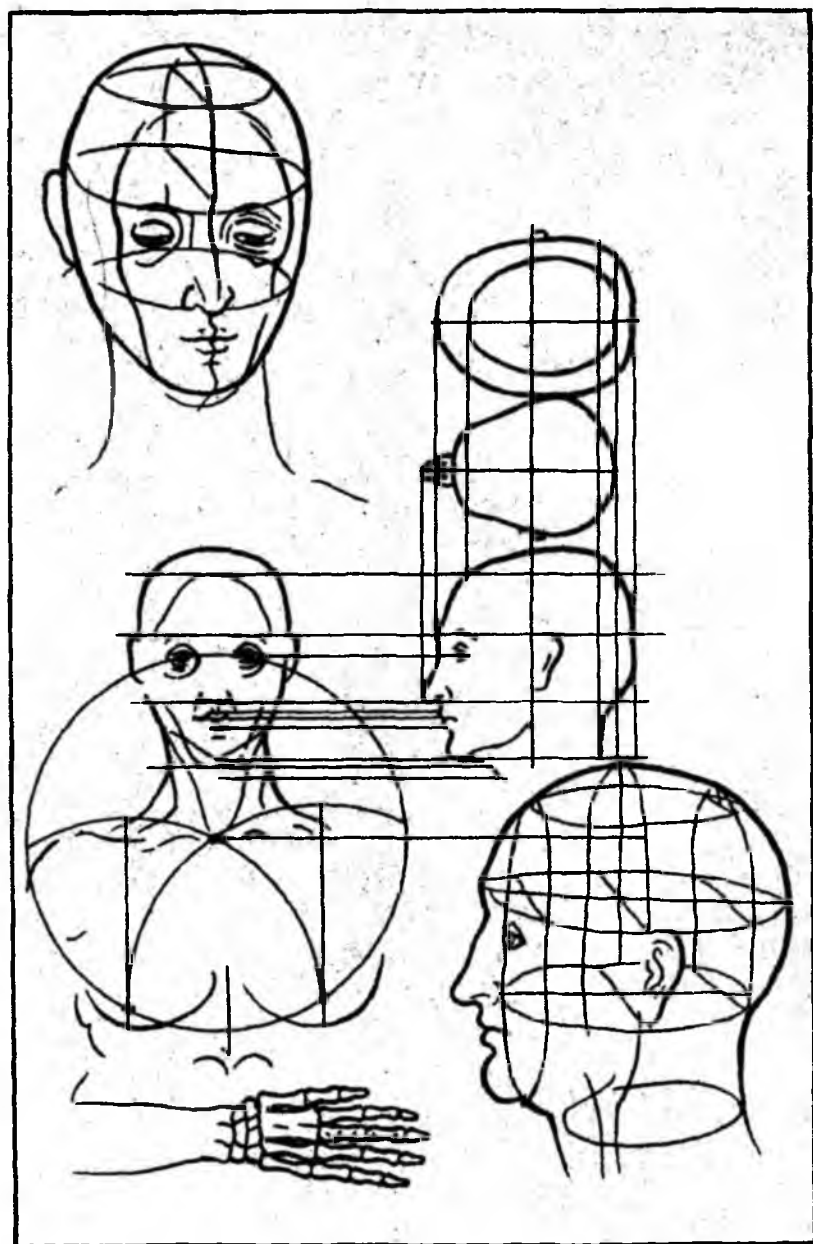

3-rasm.

buyumlarni esa, umumiy, ko'zga uncha tashlanmaydigan qilib bajarishi lozim.

Tasviriy san'at, xususan, o'quv qalamtasviri qonun-qoidalari tabiat qonunlaridan kelib chiqadi. Tabiat qonunlari tasviriy san'atga ta'sir etib, uning rivojlanishida katta ahamiyat kasb etadi. Tasvirlash qonunlari talabning qalamtasvir bilimini oshiradi va malakasini shakllantiradi, ijodiy qobiliyatini o'stiradi hamda uni bo'lajak pedagogik faoliyatga puxta tayyorlaydi.

Buyumlarni o'ziga qarab, naturadan tasvirlash mashqlari tasviriy san'atning asosi hisoblanib, u talabadan yuqorida bayon etilgan qonun-qoidalar asosida ish yuritishni talab etadi. Shu bois, talaba o'qishning dastlabki bosqichidanoq rasm chizishning asosiy qonunlarini to'la-to'kis egallashi hamda o'tmishdagi buyuk rassomlarning ijodini va tasvir texnikasini chuqur o'rganishi lozim.

Tasviriy san'at borliqdagi voqea-hodisalar hamda buyumlarning nafaqat tashqi shaklini chizishni, balki ushbu narsa va buyumlarning ichki mohiyatini chuqur tahlil etishni taqozo etadi. Bu borada buyuk fransuz rassomi va me'mori Le Korbyuze shunday degan edi: «Tasvirlash jarayonida buyumlarning qanday dunyoga kelishini, ularning qanday rivojlanishini, o'sishini, gullab-yashnashini ko'rasan. Bu borliqni kuzatish, avvalo, buyumlarning «ichki» dunyosini, so'ngra «tashqarisini» o'rganish natijasida amalga oshiriladi.... Buyumning haqiqiy go'zalligini, avvalo, tashqarisiga e'tibor berib, so'ngra chizish davomida idrok etamiz. Tasvirlash - kuzatish, yaratish, ixtiro qilish demakdir»<sup>2</sup>.

Tasvirlanayotgan buyum shakli qanchalik murakkab bo'lsa, chizuvchi uni shunchalik ko'p o'rganishi va tahlil etishi kerak. Qalamtasvirda ilmiy yondoshish, ayniqsa, buyumning chiziqli konstruktiv tuzilishi va perspektiv holatini aniqlashda katta ahamiyat kasb etadi.

Qalamtasvirda yetuk malakaga erishish ko'p jihatdan narsani o'ziga qarab tasvirlashga bog'liq. Narsani o'ziga qarab tasvirlash mahorat maktabini o'tmasdan badiiy rivojlanish pillapoyalari yuqoriga chiqish mumkin emas. Bir necha yetuk shogirdlar tarbiyalagan rus rassomi va murabbiyi P.P.Chistyakov aytganidek, *talaba, avvalo, chizilayotgan buyumni sinchiklab kuzatishi zarur, so'ngra u naturani o'ziga "bo'ysundirishi" kerak. Rassom qanday yetuklikka erishmasin, u narsani o'ziga qarab tasvirlashdan voz kechmasligi lozim.*

Boshqacha qilib aytganda, rassomning xayoli uni o‘rab turgan borliq bilan har doim bog‘liq bo‘lishi lozim. Ijodkor-rassom biron-bir san‘at asari ustida ijod qilishidan oldin, eng avvalo, kuzatib, eslab qolgan borliq obrazlarini xayolan tiklab, tahlil qiladi, so‘ngra ularni juda ko‘p marta amaliy mashqlar bajarish orqali olgan bilim va tajribalari asosida tasvirlaydi.

O‘quv qalamtasvirini ilmiy jihatdan tahlil etish natijasida uning bir necha mustaqil asosiy fanlar bilan bevosita chambarchas bog‘liqligini kuzatishimiz mumkin:

**I. Perspektiva** - buyumning fazoviy holatini tekislikda to‘g‘ri tasvirlash metodlarini ochib beruvchi fan.

**II. Plastik anatomiya** - inson va hayvonlar tanasining tuzilishi haqidagi fan.

**III. Fizika** - buyumlarda yorug‘ va soyalarning taqsimlanishi borasidagi fan.

Ushbu fanlarni har bir talaba umuta‘lim maktabida, so‘ngra badiiy o‘quv yurtida chuqur o‘zlashtirgan bo‘lishi hamda ularni tasviriy faoliyatda keng qo‘llay olishi zarur.

Yuqorida bayon etilganidek, Uyg‘onish davri rassomlari o‘zlarining mashhur san‘at asarlarida sanab o‘tilgan fanlardan unumli foydalanganlar. Buyumlarni haqqoniy tasvirlashda ushbu aniq fanlarning ahamiyati nihoyatda katta. Biron-bir mashhur san‘at asari yo‘qki, unda perspektiva qonuniyatlariga amal qilinmagan bo‘lsin. O‘ziga qarab chizilgan suratni rassom qanday holatda (ro‘paradan, yonidan, o‘tirib, yoki tik turib) bajarganini aniq aytib berish mumkin.

O‘tmishda yashab ijod etgan buyuk rassomlar ham, hozirgi zamonaviy rassomlar ham perspektivani birinchi o‘ringa qo‘yadilar. Tasviriy san‘at fazoviy tasavvurimiz perspektiva qonuniga to‘la amal qilishini talab etadi.

Buyumning fazoviy holatini to‘g‘ri tasvirlash uchun, perspektiva qonunlariga rioya qilishimiz shart. Mashhur rassomning ijodi shundan dalolat beradiki, borliqni haqqoniy tasvirlash uchun tasviriy san‘at qonun-qoidalariga rioya qilish g‘oyat muhim. Leonardo da Vinchi o‘zining «Rangtasvir qonuniyatlari» nomli asarida shunday degan edi: «O‘quvchi, avvalambor, perspektiva qonunlarini puxta bilishi lozim, so‘ngra narsaning o‘lchamlarini o‘zlashtirishi kerak»<sup>3</sup>.

Buyumlarning konstruktiv tuzilishini hamda ularning turli vaziyatlardagi perspektiv qisqarishlarini to‘g‘ri tasvirlash talabidan tinmay amaliy

mashqlar bajarishni talab etadi. Mashhur rassom murabbiylar, ijodiy faoliyati bilan bir qatorda, ko‘plab maxsus metodik yo‘llanmalar ishlab chiqqanlar. Jumladan, XIX asrning birinchi yarmida ijod etgan rus pedagoglaridan A.P.Sapojnikov buyumlarni tasvirlashda **sinch (karkas)** usulini joriy etdi. Gipsdan ishlangan geometrik shakllarni tasvirlashda u ma‘lum shaklning yoniga shu shaklning simdan ishlangan-nusxasini qo‘yib, yosh rassomlarning chiziqli konstruktiv tuzilish, perspektiva qonun-qoidalarini osonlikcha o‘rganishlariga yordam bergan. Sinch usuli yordamida tasvirlash turli geometrik hamda boshqa shakllarning (kub, silindr, konus, prizma va) buyum tekisligidagi tayanch nuqtalarini, perspektiva asoslarini hamda fazoviy holatlarini aniqlashda katta yordam beradi. 4-rasm.

Boshlang‘ich kurs dasturlarida gipsdan ishlangan turli geometrik

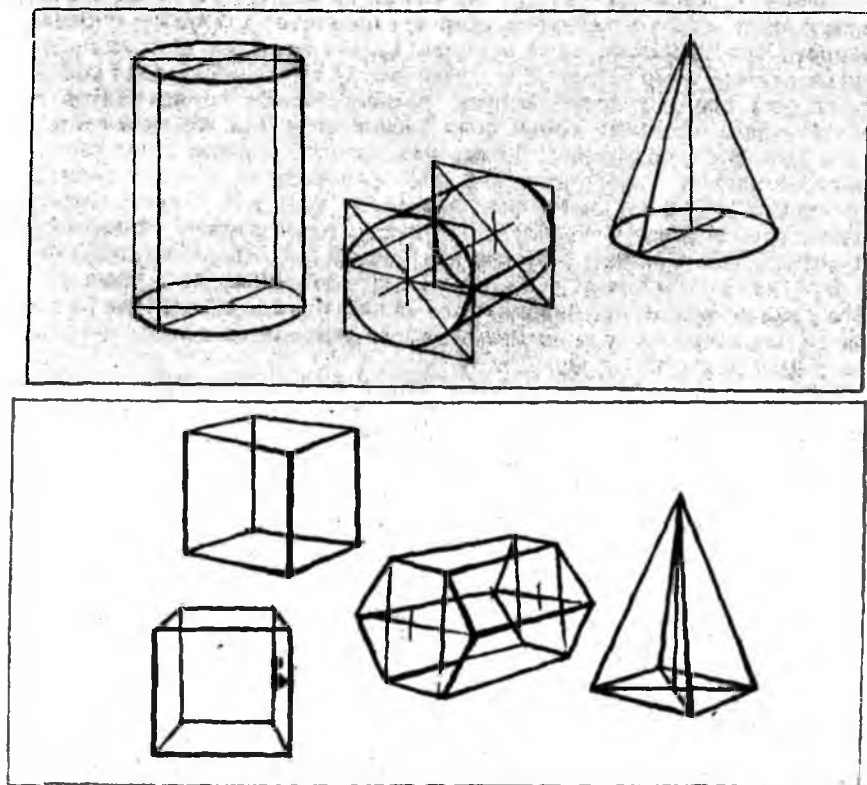

4-rasm.

shakllarni o'ziga qarab tasvirlash vazifalari ko'rsatilgan. Bunda talabalar kub, shar, prizma, konus, silindr, piramida, gips ko'za, turli naqsh va me'morlik bo'laklari va hokazolarni o'ziga qarab tasvirlaydilar. Ushbu mashg'ulotlarning asosiy maqsadi - talabalarga kompozitsiya, chiziqli konstruktiv tuzilish, nisbatlar, perspektiva qonunlarini o'rgatish hamda ularda chizish malakasini shakllantirishdan iboratdir. Umumta'lim maktablaridan talabalikka qabul qilingan yoshlarning aksariyati ushbu vazifalarni osongina bajarish mumkin deb o'ylaydilar. Ular u yoki bu vazifani bajarishda qo'yiladigan talablarni tushungandek bo'lsalar-da, yetarli malaka va ko'nikmaga ega bo'lmagani hamda ushbu vazifani ishlashda asos hisoblangan qonun-qoidalarni bilmasligi oqibatida, qiyinchilikka uchraydilar. Masalan, ufq chizig'idan pastda joylashgan kub shaklini tasvirlash vazifasini o'qaylik. 5-a, b rasmda talaba kubni tasvirlashda perspektiva qonunida va chiziqli konstruktiv qurilish asoslarida xatoga yo'l qo'ygan. Xuddi shu vazifaning boshqa nuqtadan to'g'ri bajarilgan namunasi quyidagi 5-b rasmda berilgan. Bunda talaba tasvirlashning barcha qonunlariga asoslangan, kubning perspektiv qisqarishini va uning konstruktiv tuzilishini sinch usulida to'g'ri bajargan. 5-a, b rasmlar.

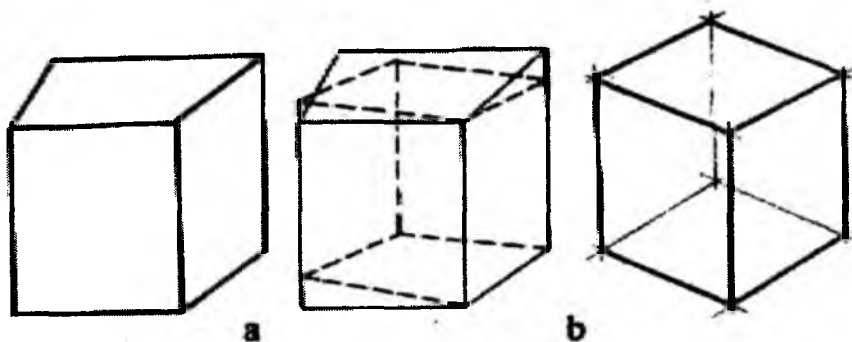

5-a, b rasmlar.

Geometrik shakllarning rasmini chizishda ularning buyum tekisligida joylashgan asoslarini chiziqli perspektiva qonuniga asosan bajarish muhim. Buning uchun chizuvchi buyumlarning perspektiv qisqarish qonunlari bilan bir qatorda ufq chizig'ini to'g'ri aniqlashi hamda uning yordamida turli shakllarning buyum tekisligida o'zaro joylashgan holatlarini haqqoniy tasvirlashi mumkin.

Ma'lumki, har bir buyum, u qanday shaklga ega bo'lishidan qat'iy nazar, perspektiva qonunlariga asosan qisqarishi mumkin. Lekin ko'p hollarda talabalar bu nazariyaga e'tibor bermaydilar. Kuzatishlar shuni ko'rsatadiki, talaba aylana shaklli buyumlarni tasvirlashda, uning fazoviy holatini to'g'ri topa olmaydi va buyumning perspektivaga asosan qisqarishida qo'pol xatoga yo'l qo'yadi.

6- a, b rasmda ufq chizig'idan yuqorida joylashgan oddiy ko'zani tasvirlashda talaba yo'l qo'ygan xato-kamchiliklar va shu vazifaning yuqorida bayon etilgan qonunlar asosida to'g'ri bajarilgan namunasi ko'rsatilgan. Ushbu misoldan ko'rinib turibdiki, talaba ko'zaning aylana sirtlarining /asosi, ekvatori, bo'yini, og'zi/ ufq chizig'iga asosan perspektiv qisqarishini to'g'ri tasvirlay olmagan. Natijada

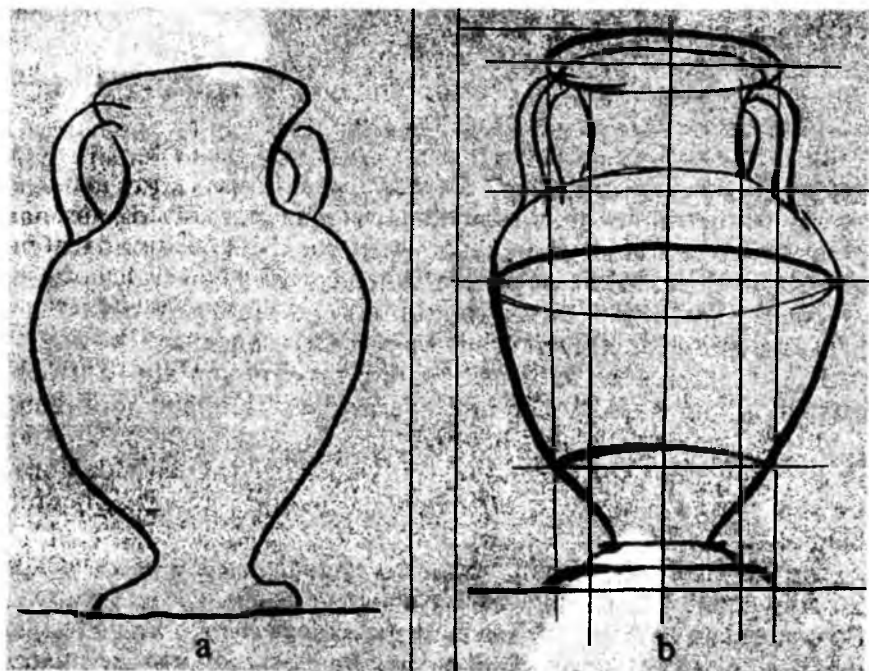

6-a,b rasm.

ko'zaning buyum tekisligida joylashuvi soxta chiqqan, fazoviy holati hamda hajmi aniqlanmagan. 6-rasmda ko'zaning chiziqli konstruktiv tuzilishi, ko'zadagi aylana sirtlarining ufq chizig'idan pastga, buyum tekisligiga tomon uzoqlashgan sari ularning perspektiv holati asta-sekin qisqara borishi natijasida ko'zaning tekislikdagi



fazoviy holati va hajmi aniq tasvirlangan.

Yuqorida keltirilgan misollardan ko‘rinadiki, yoshlar u yoki bu buyumni tasvirlashdan avval, uning shakli qanday - sodda yoki murakkab tuzilgan bo‘lishidan qat‘iy nazar, buyumni sinchiklab kuzatishlari va uning ko‘rinar-ko‘rinmas tomonlarini ham tasavvur qilishlari shart. Ko‘pincha usta rassom va muallimlar buyumni kuzatib o‘rganish natijasida uning kompozitsion jihatdan to‘g‘ri joylashgan, chiziqli konstruktiv qurilgan holatini xayolan tasavvur etishni, so‘ngra shu kuzatish orqali ishga kirishishni maslahat beradilar. Bunday usul chizuvchining fazoviy tasavvurini shakllantiribgina qolmay, buyum tasviri to‘laqonli bo‘lishiga ham katta yordam beradi.

Yoshlar tasviriy san‘atning perspektiva qonunlarini o‘qish davrining hamma bosqichlarida qo‘llay bilishlari zarur. Ular bu qonunlarni turli oddiy buyumlarni chizganda ham, tabiatning eng murakkab mahsuli bo‘lgan inson qomatining turli holatlardagi ko‘rinishini tasvirlashda ham qo‘llashlari lozim.

Inson portreti yoki tanasini tasvirlashda talaba dastlabki kurslarda geometrik shakllarni chizish davrida olgan bilim va malakasiga asoslanishi muhim. Chunki tabiatdagi barcha narsalarning asosida geometrik shakllar yotadi. Geometrik shakl-tekisliklar asosida tasvirlashga, jumladan, inson qomatini chizish va konstruktiv tahlil qilishga Uyg‘onish davri rangtasvir, qalamtasvir ustasi va haykaltaroshi Albrect Dyurer va Shonlar asos solganlar. 7-rasm.

Buyuk nemis rassomi A.Dyurer tasviriy san‘atni o‘qitish metodikasi borasida ko‘plab ilmiy – amaliy ko‘rsatmalar qoldirgan. Ijodiy faoliyatda u nafaqat his-tuyg‘u va kuzatishlarga, balki aniq ilmiy bilimga asoslanishni oldinga qo‘yadi. “Tasviriy san‘atda ilmiy asoslar, - deb ta‘kidlaydi Dyurer, - rassomning muvaffaqiyatini belgilaydi”<sup>4</sup>.

Inson a‘zolari va qomatini perspektiva jihatdan to‘g‘ri tasvirlashda u oddiy geometrik shakllardan foydalanish usulini ishlab chiqqan. Bu usul qalamtasvir bajarishda katta malakaga ega rassomdan tortib, badiiy ijodga endigina qadam qo‘yayotgan o‘quvchiga ham katta yordam beradi. Chizuvchi turli shaklli geometrik sirtlar orqali murakkab tuyulgan vazifani ham bajara olishi mumkin. Masalan, inson boshini chizishda uning shaklini katta-katta geometrik bo‘laklar asosida tasavvur etishi va uni xuddi haykaltarosh singari kesib ishlash muhim ahamiyat kasb etadi.

8-rasm.

Uyg‘onish davri rassomlari o‘zlarining ilmiy kuzatishlarini tasviriy

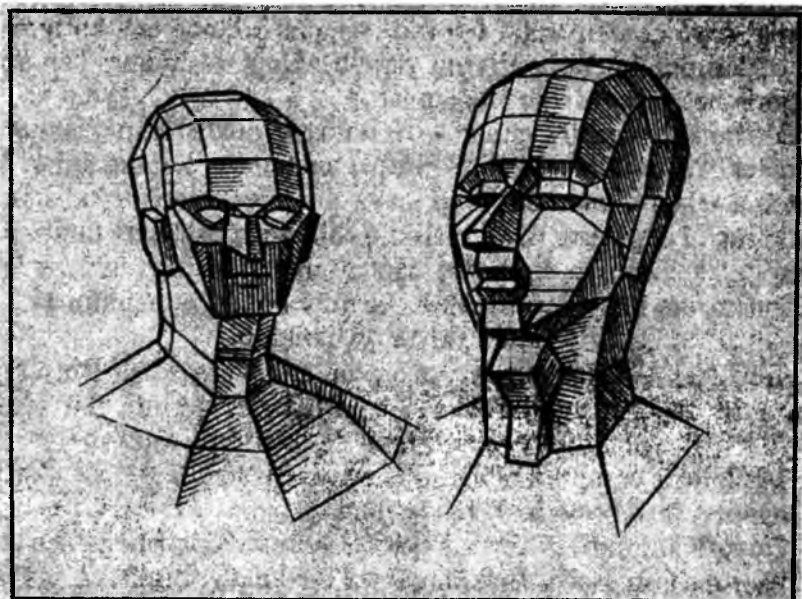

7-rasm.

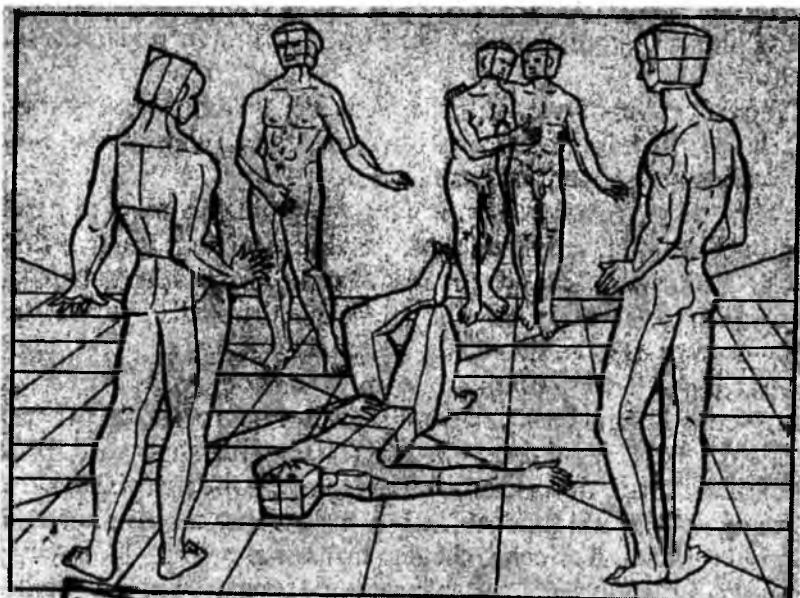

8-rasm.

NAMANGAN DAVLAT  
UNIVERSITETI  
Ahborot-resurs markazi

17

11804

amaliyotda keng qo'llanganlar. Ular plastik anatomiya, perspektiva, yorug'-soya qonuniyatlari borasida chuqur bilimga ega bo'lganlar va o'zlarining buyuk asarlarini yaratib, Uyg'onish davri san'atini yuqori cho'qqilarga olib chiqqanlar.

Yosh rassomlarning qalamtasvir borasida puxta bilim olishlarida perspektiva qonuni asoslari, plastik anatomiya kabilar bilan bir qatorda, tasviriy san'atda yorug'-soya qonuniyatlarini o'rgatish ham katta ahamiyatga ega. Buyumlarning chiziqli konstruktiv tuzilishini aniq bajargandan so'ng, uning qanday materiallardan tuzilganligi, bir-biriga tus jihatdan nisbatlari, fazoviy holati va hajmini to'g'ri topishda yorug'-soyalarning ahamiyati muhim.

Tabiatdagi mavjud buyum va narsalar turli hajmga ega. Biz ularga yorug'lik tushishi natijasida hosil bo'ladigan o'zgarishlar orqali buyum qanday hajmga ega ekanligini tasavvur qilamiz.

Ma'lumki, yorug'lik tabiiy /quyosh va oy/ yoki sun'iy /elektr va alanga shu'lasi/ bo'ladi. 9, 10- rasmlar.

Quyoshning nurlari Yerdagi barcha narsa va buyumlarga sochilib tushadi /asosan sferik shakllarda/ va buyumda yorug' va soyalar tarqoq, nisbatan noaniq ko'rinadi.

Narsani o'ziga qarab tasvirlashda sun'iy yorug'lik manbalaridan foydalanish buyumlarning hajmi va shaklini to'g'ri chizishda muhimdir.

Talabalar shuni yodda tutishlari kerakki, qalamtasvirning o'ziga xos ilmiy jihatlarini mukammal o'zlashtirish ularning keyingi ijodiy faoliyatida katta ahamiyat kasb etadi.

Qalamtasvir mashg'ulotlarida buyumlarning hajmini to'g'ri va haqqoniy tasvirlash oddiy qalamda amalga oshiriladi. Rangtasvirdan farqli o'laroq, bu vazifa ancha mushkul bo'lib, talabalardan qalamtasvir borasida ko'plab amaliy mashqlar bajarishni talab etadi. Shuning uchun talabalar turli hajm va shaklga ega buyumlarning yorug' va soyalarini tasvirlayotganda buyumlarning hajmi va shakli asosida ish yuritishi taqozo etiladi. Bunda talaba buyumga tushayotgan yorug', soya, yarim soyalarni yengil chiziqlar bilan bir tekisda chizishga va chiziqlar tortishda ularni dona-dona bajarishga e'tibor berishi kerak. Buyumga yorug'lik qanchalik tik tushsa, uning tasviri shunchalik yaqqol ko'rinadi. Aksincha, chetdan tushayotgan yorug'lik buyumga umumiy tarzda urilib, bajarilayotgan tasvir xiraroq bo'lishiga olib keladi. Yorug'lik bir buyumdan urilib (sinib), ikkinchisiga

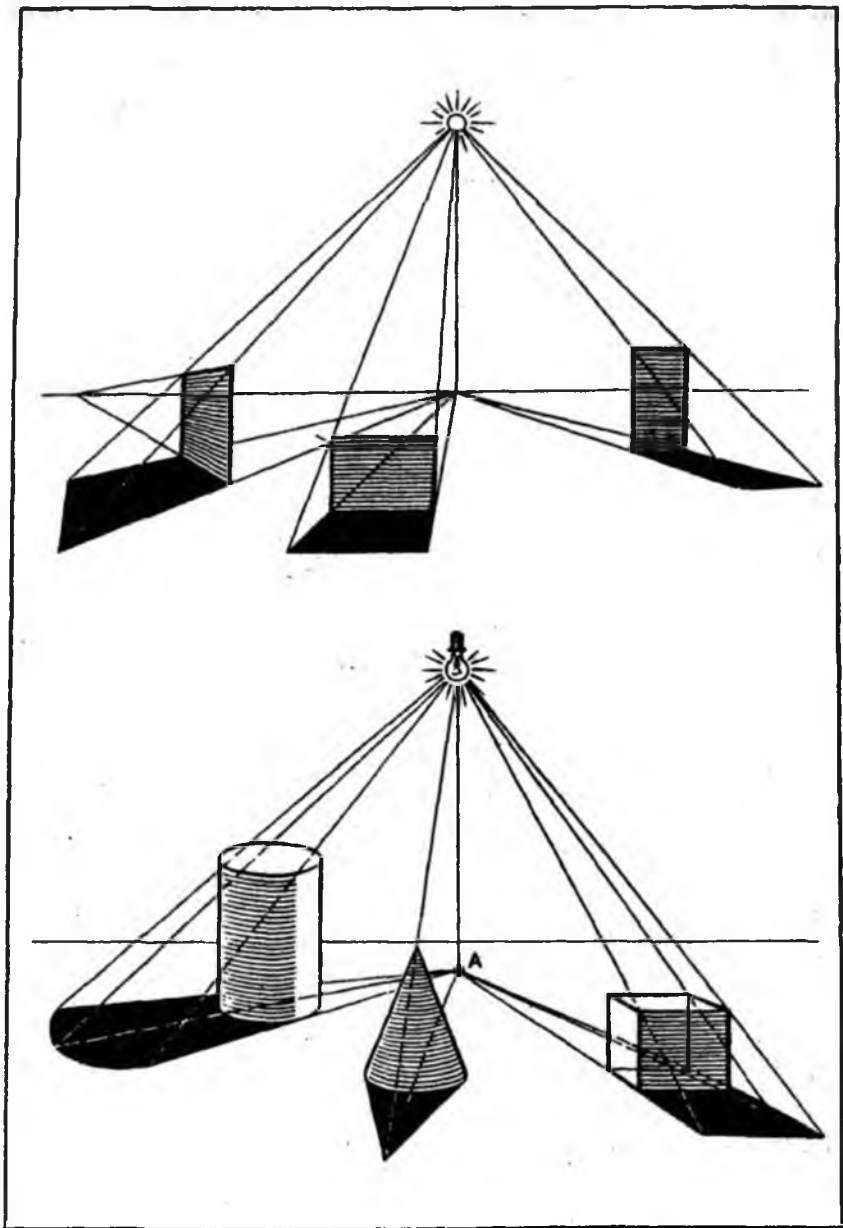

9, 10- rasmlar.

va uchinchisiga tushishi **mumkin**. Bu hol tasvirlanayotgan buyumlardagi yorug' va soyalar majmuasini tashkil etadi. Ular quyidagilardan iborat:

- a) yorug'lik;
- b) soya;
- v) yarim soya;
- g) aks;
- d) yaltiroqlik.

**Yorug'lik** – quyosh yoki sun'iy yoritgichning buyum yuzasiga tik tushuvchi nuridir.

**Soya** – buyumlarning yoritilgan qismining orqa tomoni (teskarisi), yorug'lik nurlari tushmagan yeri.

Bunday soyalar **shaxsiy soya** deb ham yuritiladi. Tasvirlashda **tushuvchi soyalar** ham kuzatiladi. Ushbu soyalar buyumlarning biri ikkinchisini to'sishi natijasida hosil bo'ladi.

Bunday soyalar buyum tekisligiga (stol, pol, yer va hokazo) hamda buyumlarning biridan ikkinchisiga ham tushishi mumkin. Buyumga qiyaroq tushuvchi yorug'lik ularda **yarim soyalarni** tashkil etadi. Yarim soyalar, asosan, yorug'lik va shaxsiy soyalar oralig'idagi qismda joylashadi. Shuning uchun soyalar bir xil to'q tusda bo'lmaydi.

Buyumlarning hajmlarini soya va yarim soyalar orqaligina to'g'ri tasvirlash mumkin. Buyumlarga urilish natijasida qaytib, boshqasiga tushuvchi yorug'liklar **aks yorug'likni** hosil qiladi.

Aks yorug'lik predmetlarning bir-biridan qanday masofada joylashganiga ko'ra kuchli yoki kuchsiz bo'lishi mumkin. Lekin hech qachon aks yorug'lik buyumlarga tik tushuvchi yorug'likka nisbatan kuchli bo'lmaydi.

Buyumga yorug'likning tik tushishi natijasida esa **yaltiroqlik** hosil bo'ladi. Bu holat shisha, chinni, temir, sopol va yorug'likni qaytarish xususiyatiga ega bo'lgan boshqa ko'pgina buyumlarda kuzatiladi.

Yuqorida ta'kidlanganidek, o'quv qalamtasvirida yorug' va soyalar qalamda yengil chiziqlar (shtrix) bilan amalga oshiriladi. Yorug' va yarim soyalarda chiziqlar tasvirlanayotgan buyumning xarakteri va yorug'likning tushish yo'nalishi bo'yicha dona-dona, aniq bo'lishi kerak. Bunday ishlangan tuslar buyumlarning konstruktiv tuzilishini yanada yaqqol ko'rsatadi. Aksincha, buyumning soya qismlarida chiziqlar quyuqroq, bir-biriga yaqin (birlashib ketgan) bo'lishi kerak. Geometrik shakllarni

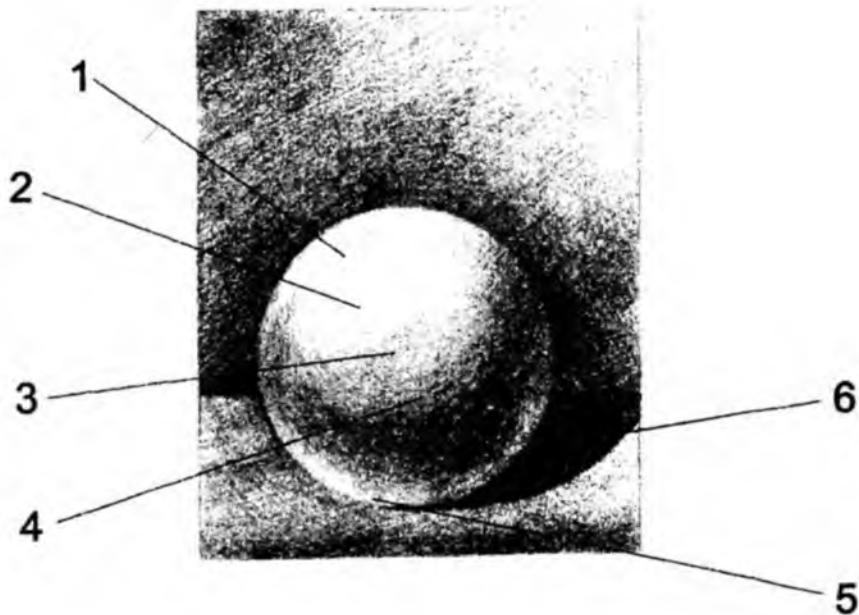

11-rasm. 1-yorug'lik. 2-yaltiroqlik. 3-yarim soya. 4-shaxsiy soya. 5-refleks. 6-tushuvchi soya.

tasvirlashda ularning tuslariga e'tibor berish darkor. Oldingi qatordagi buyumlar aniq chiziqlar bilan chizilsa, 2- va 3- qatordagi buyumlar chizuvchidan uzoqroqda joylashganligi hisobiga umumiy tarzda tasvirlanadi. Bu, o'z navbatida, buyumni haqqoniy (fazoviy perspektiva qonuniga asosan) tasvirlashda g'oyat muhimdir.

Shuni ta'kidlab o'tish kerakki, buyumning hajmi asosida ishlash - buyumni to'laqonli hajmli tasvirlash omilidir. Pala-partish, duch kelgan tomonga chiziqlar tortish qo'yilgan maqsadga erishishga to'sqinlik qiladi. 12, 13, 14-rasmlar.

Buyumlarning hajmini chizishda chiziqlarni tortish ketma-ketligiga rioya qilish kerak. Qalamni qog'oz sirtida bir xil kuch bilan bosganda chiziqlar orasidagi masofalarning teng bo'lishiga e'tibor berish - buyumni to'g'ri chizishda katta ahamiyatga ega. Dumaloq (sferik) hajmga ega bo'lgan buyumlarni chizishda chiziq tortish ellips shaklida bajariladi. 15- rasm. Sferik buyumning eng quyuq soya joylari uning ekvatoriga yaqinlashgan joyida bo'ladi. 16-17-18-rasmlar.

Shuni doimo yodda tutish kerakki, shakllarning yorug' va soya

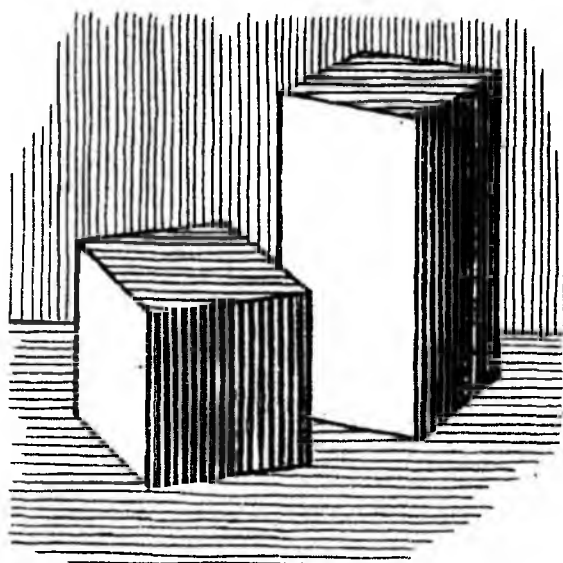

12-rasm.

a) yorug'lik manbaiga yaqin turgan buyumda yorug' va soyalar har doim kuchlidir; aksincha, buyum yorug'lik manбайдan uzoqlashgan sari, soya - yorug' kuchlari ham umumiy lashib, xira ko'rinadi.

Buyumlar tasvirda aniq bo'lishi uchun yorug'lik manbaiga yaqin turganlarini keskin yorug' soyalar orqali bajarish, uzoqda joylashgan buyumlarni esa umumiy tarzda chizish tavsiya etiladi;

b) buyumning nurni to'sishi natijasida u yoki bu tekislikka tushuvchi soya har doim shu

uchrashgan (yaqinlashgan) qismida soyalar to'qroq bo'ladi.

Yorug'-soya qonuniyatlari tasvirlashchda aniqlikni talab etadi. Fizik olimlarning tadqiqotlari shuni ko'rsatdiki, yorug'lik buyum va narsalarga ma'lum hajmlar qonuniyati asosida tushadi. Talaba quyidagilarni doimo o'z tasviriy faoliyatida bilishi va qo'llashi lozim:

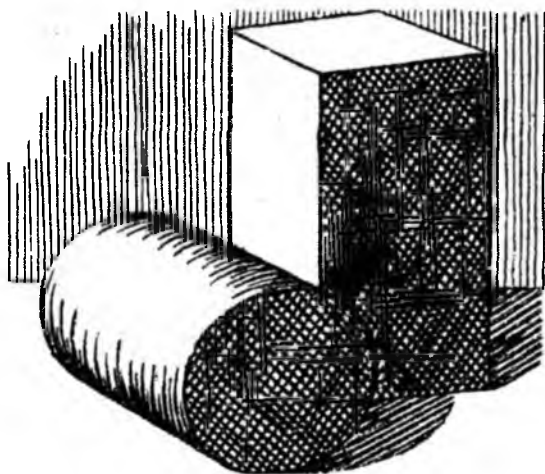

13-rasm.

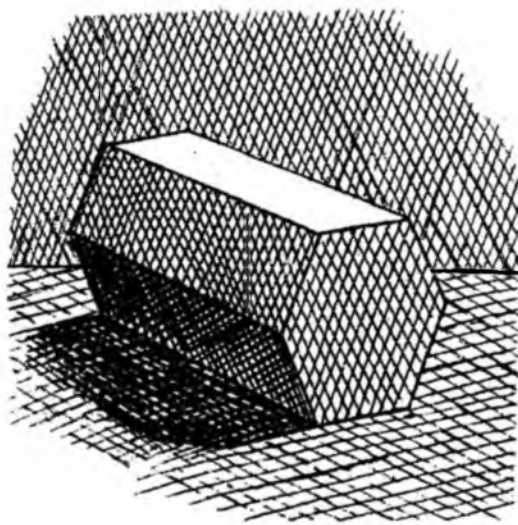

14-rasm.

buyumning o'z soyasiga nisbatan kuchliroq bo'ladi. Shuning uchun tus jihatdan to'q bo'lgan buyumni yorug'likning to'silishi natijasida tushuvchi soya bilan solishtirish va tushuvchi soyani to'qroq tasvirlash kerak.

Yuqoridagilardan ko'rinib turibdiki, bo'lajak tasviriy san'at o'qituvchisi tasvirlashning texnik jihatlarini bilan bir qatorda, uning nazariy tomonlariga ham e'tibor berishi lozim.

O'tmishda usta rassomlar tabiatdagi

yorug'-soya qonuniyatini izchil kuzatganlar va o'zlarining amaliy ishlarida muvafaqqiyat bilan qo'llay bilganlar. Jumladan, Leonardo da Vinchi shunday deydi: «To'q tusli buyumda hosil bo'luvchi aks yorug'lik doimo ochroq tusdagiga nisbatan aniq va yaqqol ko'rinadi»<sup>5</sup>.

Ba'zi tasviriy san'at amaliyotchilarining fikricha, tasviriy faoliyatdagi ilmiy asoslar talabani ijodiy yo'nalishiga to'sqinlik qilar va salbiy ta'sir ko'rsatar emish. Ularning ta'kidlashicha, agar talaba tasvirlashning ilmiy jihatlarini asosida ma'lum vazifani bajarsa, tasvir ham bir xil darajada bo'lar ekan. Ushbu tushuncha noto'g'ri ekanligini quyidagi misolda ko'rsatib o'taylik. Talabalar natyurmort qalamtasvirini boshlang'ich bosqichdan to' oxirigacha pedagog nazoratida, uning bevosita ko'rsatmalari orqali bajarsalar ham, vazifa tugal holatga kelganda har bir ish chizish uslubi va emotsional jihatlarini bilan bir-biridan keskin farq qiladi.

Ko'p yillik kuzatishlar shuni ko'rsatadiki, qalamtasvir mashg'ulotlarini o'tishda ayrim pedagoglar qalamtasvirning ilmiy asoslariga, perspektiva qonunlariga, plastik anatomiya va yorug'-soyalar nazariyasiga yetarli e'tibor bermaydilar. Oqibatda talabalar ushbu qonun-qoidalardan bexabar qoladilar va amaliy vazifalar puxta bajarilmaydi.



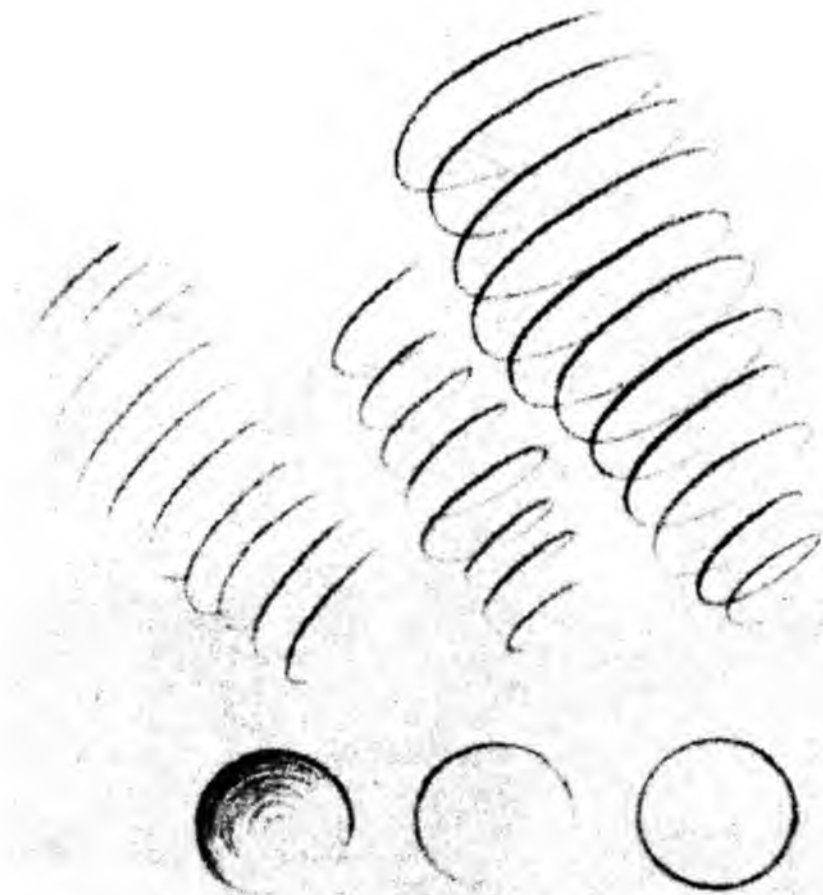

15-rasm

Oliy o'quv yurti o'qituvchisining asosiy vazifasi - talabalarga **mutaxassislik fanlari**: rangtasvir, haykaltaroshlik, xalq amaliy san'ati va, ayniqsa, qalamtasvir borasida amaliy hamda nazariy bilim berib, umumta'lim maktablari uchun yuqori malakali mutaxassis o'qituvchilar tayyorlashdir.

Yuqorida bayon etilgan fikrlardan xulosa shuki, talabalarga boshlang'ich kurslardan boshlab rangtasvir, kompozitsiya, haykaltaroshlik kabi mutaxassislik fanlarining asosi bo'lgan boshlang'ich o'quv qalamtasviri

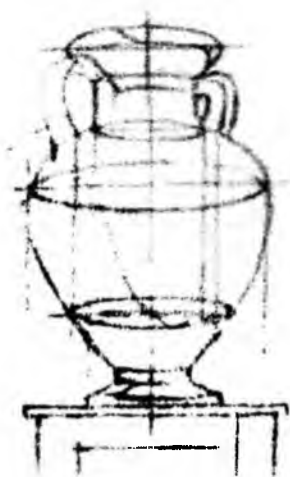
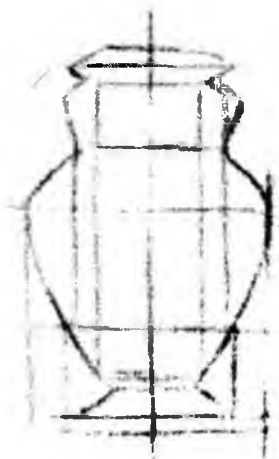

16-rasm.

masg'ulotlari ham amaliy, ham ilmiy-nazariy jihatdan yaxshi o'qitilishi shart.

O'tmish tarixdan aniq ma'lumki, qadimda buyuk rassomlar tasvirlashning ilmiy asoslarini qo'llash natijasida katta yutuqlarga erishganlar. Florensiya maktabi rassomlari tasviriy san'atni ilm qatoriga qo'yganlar va natijada bu yerdan buyuk tasviriy san'at ustalari yetishib chiqqan.

Buyumlarni o'ziga qarab tasvirlash – tasviriy faoliyatning alifbosidir. Bu umumta'lim maktabi boshlang'ich sinflari o'quvchilaridan tortib to oliy o'quv yurtlari talabalarigacha dasturilamal bo'lishi kerak. Yoshlar narsani o'ziga qarab chizish davomida tabiatdagi voqea-hodisalar, shakllarning konstruktiv tuzilishlarini tasvirlash qonun-qoidalarini o'rganadilar. Bularni talabalariga o'qitishda didaktiv prinsiplarning asosiysi hisoblangan – ilmiylik prinsipi yetakchi o'rin egallashi lozim.

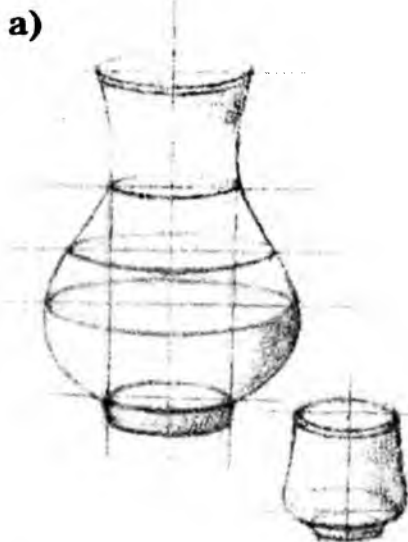

17-rasm.

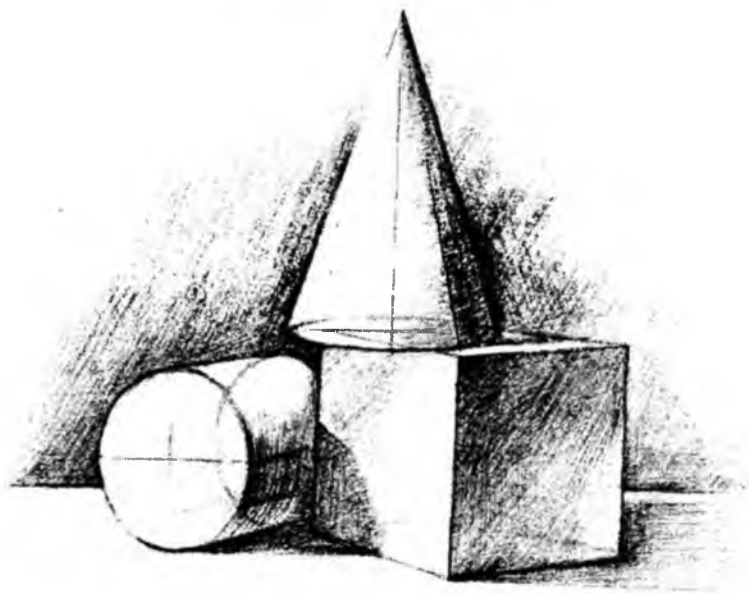
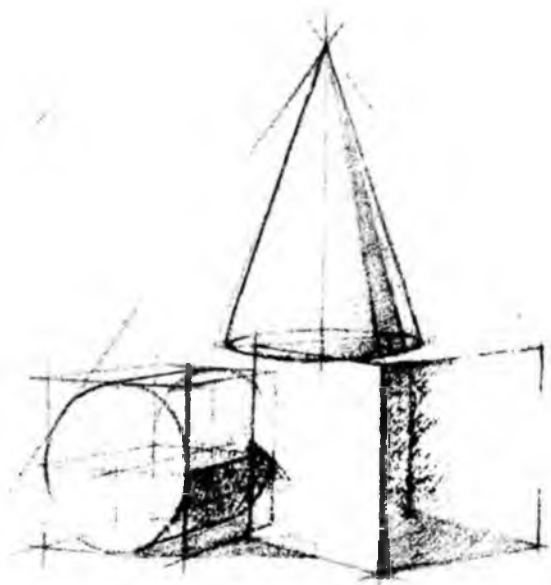

18-rasm.

### 1.3. TASVIRLASHNING ASOSIY QONUN-QOIDALARI

**Perspektiva qonuni.** Tasvirlanayotgan buyum, ushbu buyum qaysi tomonidan tasvirlanishidan qat'iy nazar (uzoqdan, yaqindan, yuqoridan, pastdan, to'g'ridan yoki chekkadan), chizuvchiga o'zgarib ko'rinadi. Masalan, kubni u yoki bu tomonga burib, uning tomonlari perspektiv o'zgarib ko'rinishini kuzatamiz. 19-rasmda temir yo'l relslari, simyog'ochlar va kenglikdagi boshqa shakllarning bizdan uzoqlashgan sari kichrayib, bir nuqtada tutashini ko'rishimiz mumkin. Hayotda o'zaro parallel bo'lgan relslar hech qachon to'qnashmasalar-da, perspektiva qonuniga binoan, ular bizdan uzoqlashgan sari bu holatni kuzatishimiz mumkin. Bu perspektiva qonuniga asosan sodir bo'ladi.

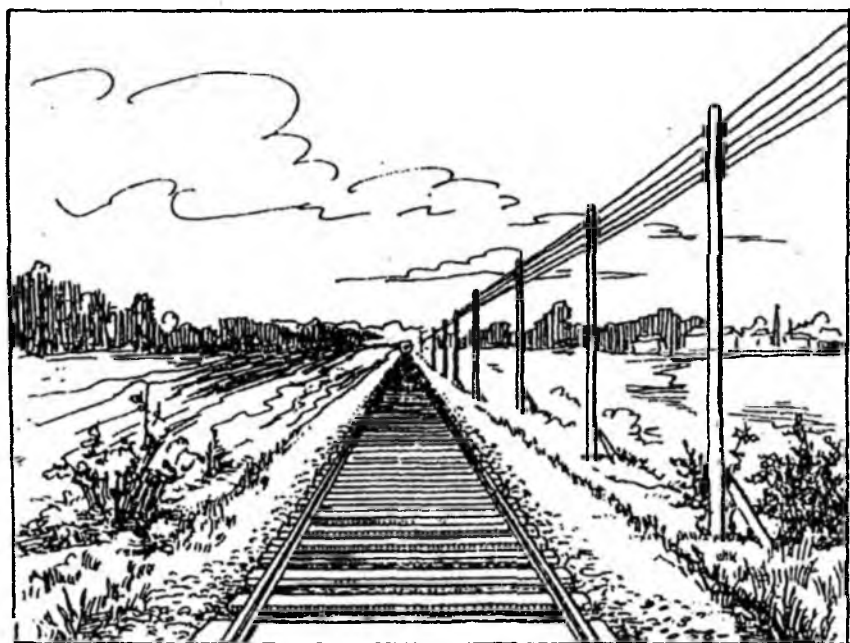

19-rasm.

Buyumlarni tekislikda haqqoniy tasvirlashda rassom perspektiva qonuniga bevosita murojaat qiladi. Bu holatni shunday ta'riflash mumkin: *“Tabiatdagi barcha buyumlar qanday shaklga ega bo'lmasin, perspektiva qonun va qoidalariga bo'ysunadi”*.

Perspektiva qonunlarini mukammal o'rganib, har qanday buyumning ko'rinar va ko'rinmas tomonlarini to'g'ri tasvirlash mumkin. Perspektiva qonunlarining asosiy xususiyati shundaki, buyumlar qanday kattalikda bo'lmasin, chizuvchidan uzoqlashgan sari va tekislikda qanday joylashganiga qarab perspektiv qisqaradi.

O'z navbatida, perspektiva qonuni haqqoniy tasvirlash "alifbo"laridan bo'lgan "surat tekisligi", "buyum tekisligi", "ko'rish maydoni", "ko'rish nuqtasi", "ufq chizig'i" kabi qonuniyatlar bilan chambarchas bog'liqdir.

**Surat tekisligi** deb tasvirlanayotgan natyurmort, manzara, portret va hokazolar bilan rassom orasidagi bo'shliqqa aytiladi.

Fiziologik nuqtai nazardan qaraganda, yorug'lik chizilayotgan buyumga tushganda, rassomga buyumning u yoki bu qismi ko'rinadi. Shundan keyingina rassom uni idrok etib, tasvirlashga o'tadi. **Surat tekisligi** rassom bilan natura o'rtasida vosita bo'lib xizmat qiladi. 20-rasm.

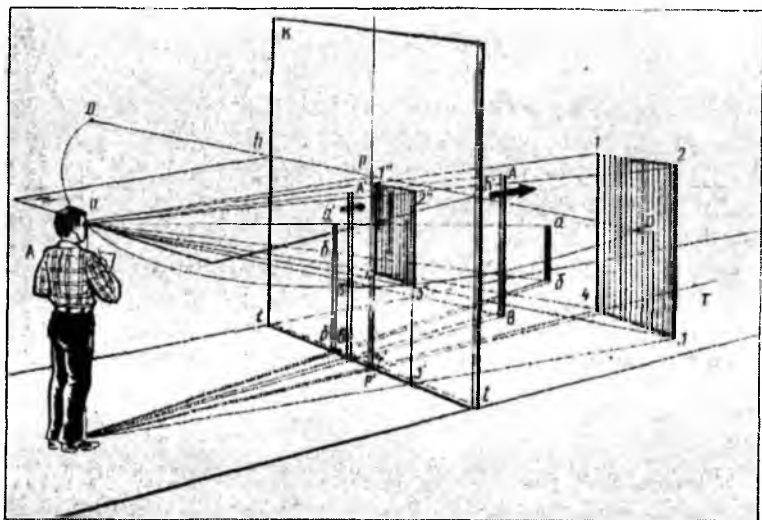

20-rasm.

**Buyum tekisligi** deb tasvirlanayotgan buyum joylashgan tekislikka aytiladi. Stol, pol, yer va boshqa chizish uchun bajariladigan moslama buyum tekisligi vazifasini o'tashi mumkin.

**Ko'rish maydoni va ko'rish burchagi** chizuvchining ko'rish vaqtida tasvirlanayotgan buyumni qamrab olishidir. Tasvirlanayotgan ob'jekt uzoqlashib borgan sari ko'rish maydoni ham kengayib boradi, bu esa

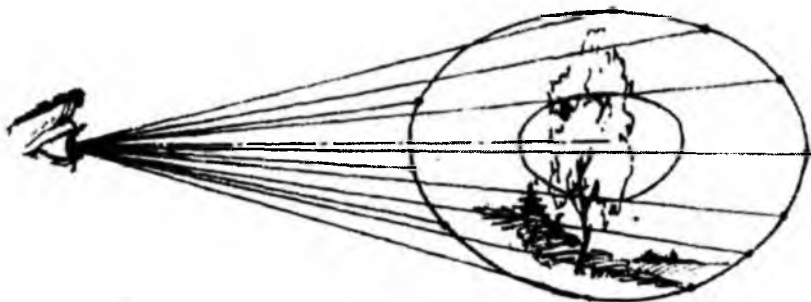

21-rasm.

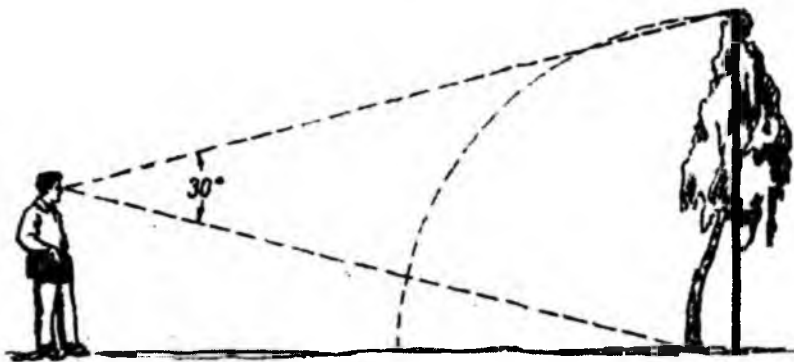

22-rasm.

tasvirlanayotgan ob'ektning barcha qismlarini aniq ko'rish va tasvirlashga imkon yaratadi. 21-rasm. Lekin, ob'yektdan juda katta masofada turib, undagi hamma bo'laklarni va hajmlarni to'laqonli tasvirlash ancha qiyin. Aksincha, tasvirlanayotgan ob'yektga yaqin masofada turib ham ushbu ob'yektning hamma qismlarini ko'z bilan ilg'ab olish mushkul. Tasvirlash jarayonida chamalash orqali masofani to'g'ri tanlay olish, ko'rish maydonini to'g'ri belgilash rassomdan mahorat talab etadi. Ko'p hollarda rassomlar tasvirlanayotgan predmet kattaligining 3 hissa ko'paytirilganiga teng

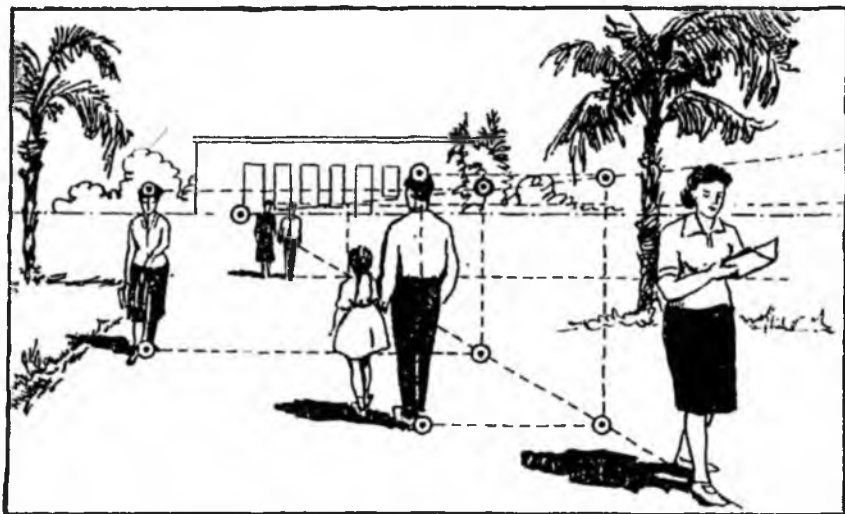

23-rasm.  
Tasvirda masshtablilik

masofada turib rasm chizadilar. Masalan, inson qomatini to'laqonli tasvirlash uchun rassom naturadan taxminan 5-5,5 metr masofada turishi kerak. Shundagina u tasvirni to'laqonli tasavvur etib, vazifani aniq bajarishi mumkin. 22-rasmda daraxtni tasvirlash uchun chizuvchi undan qanday masofada turishi ko'rsatilgan. 23-rasmda tasvirda masshtablilikni ko'rishimiz mumkin.

**Ufq chizig'i** deb, ko'z balandligidan o'tadigan nurga aytiladi. Qog'ozni gorizontol holatda ko'zimiz darajasigacha ko'tarib, ufq chizig'ini aniqlashimiz mumkin.

1. Ufq chizig'idan yuqorida.
2. Ufq chizig'idan pastda.
3. Ko'zimiz nuri balandligida (ufq chizig'i balandligi darajasida).

Ufq chizig'i har doim ko'z nuri balandligidan o'tadi. Agar biz yuqoriga chiqsak u biz bilan ko'tariladi, pastga tushsak ufq chizig'i ham pastga tushadi. 24-rasmda ufq tekisligidan pastda joylashgan natyurmortning ko'rinishi tasvirlangan. Quyidagi 25-rasmda esa, oddiy geometrik shakllardan biri bo'lgan kubning ufq chizig'idan pastda joylashgan holati va undagi perspektiv o'zgarishlarni ko'rishimiz mumkin. 26-rasmda kitobjavoni qavatlarining ufq chizig'iga nisbatan holatlari ko'rsatilgan.



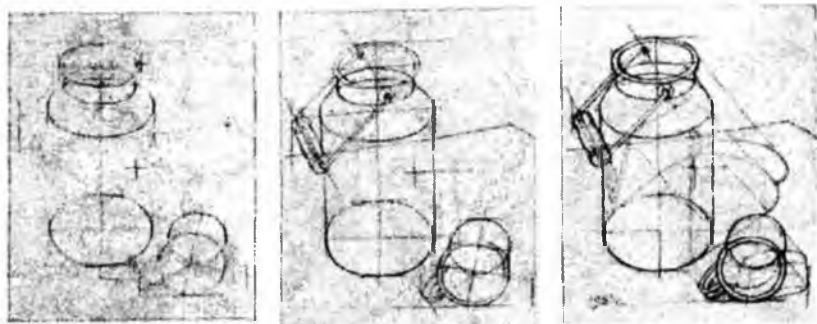

24-rasm.

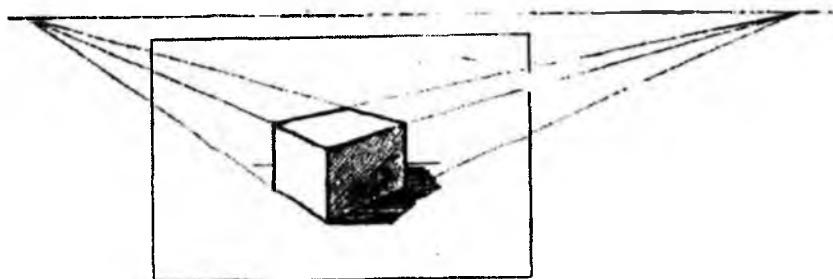

25-rasm.

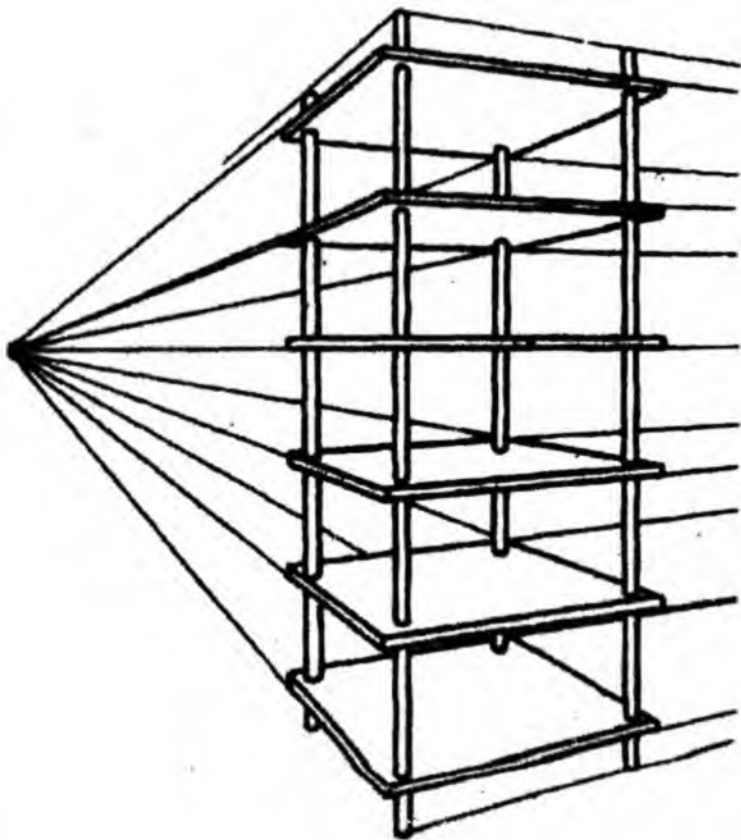

26-rasm.

**Fazoviy perspektiva** deb buyumlarning fazo (bo'shliq) ta'sirida o'zgarib (qisqarib) ko'rinishiga aytiladi. Fazo – tiniq muhitdir. Lekin uning tiniqligi tabiatning turli hodisalari ta'sirida o'zgarishi mumkin. Masalan: havo namligi, atmosfera bosimining o'zgarishi, havodagi chang-to'zon ta'siri, havo bulutli ekanligi va boshqalar. Shuning uchun tasvirlanayotgan ob'ektning fazo bo'shlig'ida qanday joylashgani rang, nisbat, tus va undagi alohida bo'laklarning (yaqqol yoki xira) ko'rinishlariga keskin ta'sir etadi.

Fazo perspektivasi ob'yektning kunning qaysi vaqtida tasvirlanayotganligi (ertalab, kunduzi, kechqurun), yil fasllari (bahor, yoz, kuz) hamda atmosfera o'zgarishiga (quyoshli yoki bulutli) qarab ham o'zgaradi.

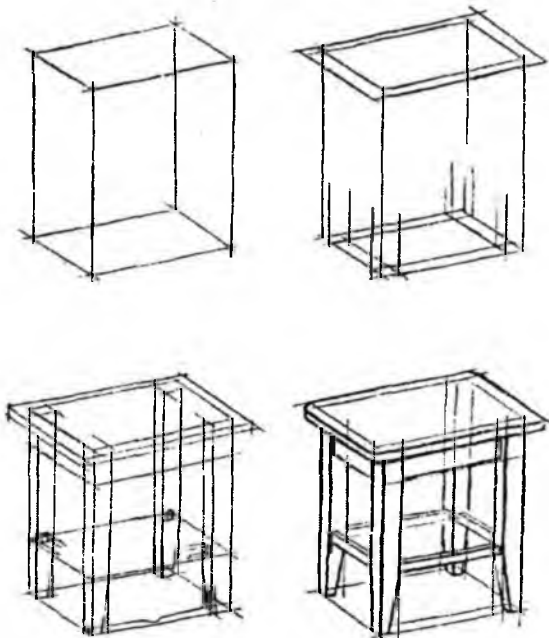

27-a rasm.

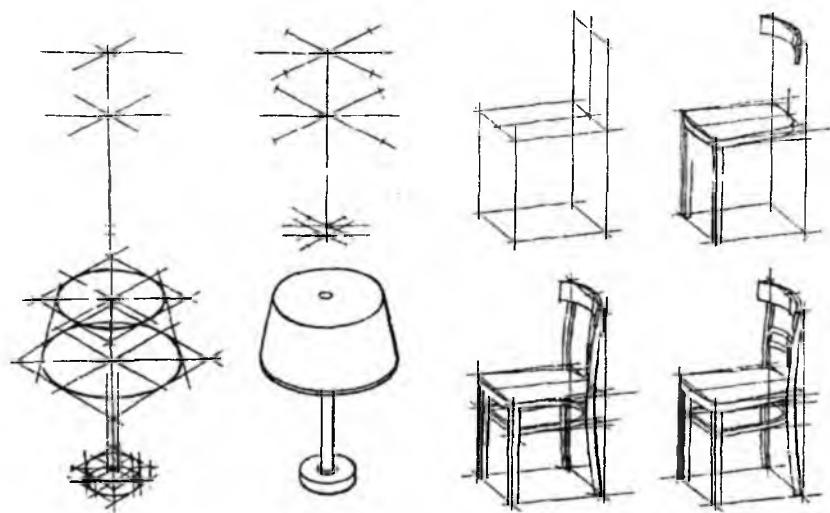

27-b rasm.

Fazo perspektivasining bir necha asosiy qoidalari mavjud bo‘lib, ular quyidagilardan iborat:

1. Rassomga yaqin bo‘lgan buyumlar yaqqol, uzoqdagilari esa umumiy ko‘rinadi. Tasvirda fazoni sezdirish uchun yaqin masofada joylashgan buyumlarni yaqqol, uzoqdagilarni esa umumiy tarzda tasvirlash kerak.

2. Fazo bo‘shlig‘ida (kengligida) joylashgan buyumlar chizuvchidan qanchalik uzoqda joylashgan bo‘lsa, shunchalik xira ko‘rinadi. Tasvirda fazoviy perspektivani to‘g‘ri ko‘rsatish uchun uzoqda joylashgan buyumlarni biroz yengil, oldingi qatordagi buyumlarni esa yaqqol tasvirlash kerak.

3. Yaqin masofada joylashgan buyumlar fazoda yaqqol hajmli bo‘lib ko‘rinadi, uzoqdagilari esa xiraroq ko‘rinadi. Tasvirlashda ham ushbu tartibga rioya qilmoq zarur.

4. Chizuvchidan uzoqroq joylashgan buyumlar atmosfera bosimi ta‘sirida siyohrang, havorang va och tusda ko‘rinadi. Fazo perspektivasini yanada kuchliroq ko‘rsatish uchun yaqin masofada yaqqol ko‘rinib turgan buyumlarni aniq, uzoqdagilarini esa ochroq tusda tasvirlash darkor.

5. Oldingi qatorda joylashgan buyumlar haqiqiy o‘z tusida (rangida), uzoqdagilari bir xil bo‘lib ko‘rinadi. Fazoviy perspektivaning bu qonuni rassomga yaqin masofada joylashgan buyumlarni yaqqol, uzoqdagilarni esa umumiy tarzda, xiraroq qilib tasvirlashni talab etadi.

Fazo perspektivasining ushbu qonun-qoidalariga rioya qilish talaba uchun juda muhim. Yuqorida ko‘rsatib o‘tilgan qoidalarga talaba, qanday vazifa bajarishidan qat‘iy nazar (portret, natyurmort, manzara va hokazo), amal qilishi shart.

**Chiziqli konstruktiv tuzilish.** Tasvirlanayotgan buyum sodda yoki murakkab bo‘lishidan qat‘iy nazar, u konstruktiv tuzilishga ega. **Konstruksiya** so‘zi - tuzilish (qurilish) ma‘nosini anglatib, rassom buyumni tasvirlashda bu qonunga amal qilishi lozim. Buyumni haqqoniy tasvirlash uchun uning chiziqli konstruktiv tuzilishiga e‘tibor berish maqsadga muvofiq. Har qanday buyumni tasvirlashda chiziqli konstruktiv tuzilishga rioya qiling. Quyida uy jihozlari chiziqli konstruktiv usulni amalda qo‘llagan holda qanday yaxlitlikda chizilishini ko‘rish mumkin. (27-a, b rasmlar).

Buyumning konstruktiv tuzilishini chizish uning asosiy qismlaridan yordamchi chiziqlar o‘tkazish yo‘li bilan amalga oshiriladi. Chiziqli konstruktiv tuzilish orqali buyumni to‘g‘ri tasvirlash perspektiva qonun-

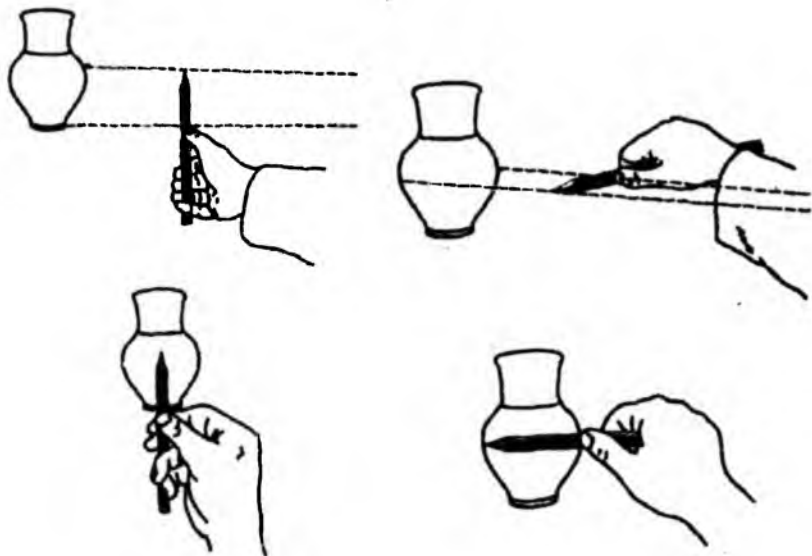

28-rasm.

qoidalariga to‘liq amal qilishni taqozo etadi. Yuqoridagi rasmdagi gips ko‘zaning hajmini to‘g‘ri chizish jarayonida buyumning asosi, bo‘g‘izi va yuqori qismi aylanalari, buyumning tekislikdagi holatiga asosan, perspektiv qisqarishini ko‘ramiz. Demak, chiziqli konstruktiv tuzilish buyumning chekka qirralarini kontur chiziqlar bilan yengil tasvirlashni, bizga ko‘rinar-ko‘rinmas tomonlarini asosli ko‘rsatishni taqozo etadi.

Buyumlar hajmidan tashqari, balandligi va eniga egadir. Bunga **buyumlarning nisbati** deyiladi. Bir necha buyumlardan tashkil topgan qo‘yilmaning o‘z nisbatlaridan tashqari, katta-kichikligiga qarab, o‘zaro nisbatlari mavjud. Realistik tasvirlashda buyumlar nisbatini to‘g‘ri aniqlash katta ahamiyat kasb etadi. Buyum nisbatlarini to‘g‘ri aniqlash va tasvirlash quyidagi usulda amalga oshiriladi. Masalan, oddiy ko‘zani olaylik. Uning balandligi eniga nisbatan kattaligini aniqlash uchun qo‘lga qalamni ushlab uzatgan holda rozetkaning kichik tomonining o‘lchamini qalamda bosh barmoq bilan belgilab, rozetka balandligiga qo‘yib taqqoslaymiz. So‘ngra ushbu topilgan nisbatni qog‘ozda belgilaymiz. Shu usulda bir guruh buyumlardan tashkil etilgan natyurmort yoki boshqalar-ning o‘zaro nisbatlarini to‘g‘ri topish mumkin. 28 -rasm.

**Hajm.** Har bir buyum o‘z hajmiga ega. Uning hajmi qirralari, balandligi,

bo'yi va enining mavjudligi bilan belgilanadi. Agar buyumning hajmi to'g'ri to'rtburchaklardan iborat bo'lsa, uning hajmi ham tekis yuzadan iboratdir. Egri chiziqlardan tashkil topgan buyumlar (shar, konus, silindr va boshqalar) tekis yuzalilarga nisbatan ancha hajmdor hisoblanadi. Bu shakllar kontur<sup>6</sup> chiziqlar vositasida chiziladi. Buyum shaklini aks ettirishda kontur chizig'ining ahamiyati katta. Buyumning tuzilishi, nisbatlari va boshqalarni tasvirlashda rassom kontur chiziqlardan foydalanadi.

Buyum to'g'ri to'rtburchakdan iborat bo'lsa (kub, piramida, prizma va boshqalar), uning hajmi to'g'ri chiziqlar vositasida chiziladi. Uning konturlari egri chiziqlardan iborat bo'lsa, hajm ellips, aylana shakllar orqali tasvirlanadi.

Buyumni hajmdor tarzda tasvirlash unga to'g'ri rang berish orqali bajariladi. Qirrali buyumlarda, masalan, kub hajmini to'g'ri tasvirlashda ko'pincha talabalar xatoga yo'l qo'yadilar. Talabalar kubning hajmini yorug'-soyalar vositasida bajarish jarayonida uni yanada yorqinroq aks ettirish uchun kubning qirralarini kontur chiziq bilan alohida bo'rttirib ko'rsatadilar. Bu mutlaqo noto'g'ri. Tabiatda qirrali buyumlar bir-biridan tus jihatidan och va to'qligi bilan farqlanadi. Kub yoki boshqa qirrali buyumlarning soya qismidagi qirrasini yorug' qismidagi yuzadan tus jihatdan kuchliroq ekanligi bilan xarakterlidir.

Dumaloq shakldagi buyumlar hajmi ellips, aylana chiziqlar orqali chiziladi. Dumaloq hajmga ega buyumlarning ekvator qismi tus jihatdan kuchliroq tasvirlanadi

Qirrali buyumlarda bo'lgani kabi, sharsimon buyumlarning chekkalari ham quyuq konturda chizilmaydi. Uning turgan holatiga ko'ra yorug' va orqa fondagi soyalar chegarasi bor xolos.

Yevropa realistik tasviriy san'atidan farqli ravishda, sharq tasviriy san'ati o'zining betakrorligi bilan ma'lum va mashhur. Chunonchi, ustoz Kamoliddin Behzod tomonidan ishlangan Sulton Husayn Mirzo portretini olaylik. Ushbu portretning hajmdorligi yorug'-soya qonuniyatlariga va perspektiva qoidalarga rioya qilinib yaratilmagan bo'lsa-da, lokal chiziq va konturlar orqali rassom asar qahramonini mohirona tasvirlagan. 29-rasm.



29-rasm.

## I.4. TASVIR VOSITALARI

Qalamtasvir ishlash uchun maxsus ish qurollari zarur. Barcha kurslarda talabaning amaliy mashg'ulotlar bajarishida ular zaruriy ashyolar hisoblanadi. Ular quyidagilar: **qog'oz**, qattiqligi va yumshoqligi turlicha bo'lgan turli **grafik qalamlar**, **guash** va **akvarel bo'yoqlar**, **yumshoq** va **yassi shakldagi mo'yqalam**, **o'chirg'ich**, **rasm taxtasi** (planshet) va **molbert**.

Rasm chizishda **qog'oz** asosiy material hisoblanadi. Qog'oz, albatta, oppoq, yetarli darajada qalin va pishiq bo'lishi kerak. Ulardan eng yaxshisi - "vatman" deb nomlanuvchi qog'ozdir. Akvarel bo'yog'ida ishlash uchun vatman qalin va yuzasi g'adir-budur bo'lishi kerak, agar yupqa bo'lsa, u suvni tez shimib olib, ivib ketadi, natijada bo'yog' yoyilib ketadi. Shu bilan birga "yarim vatman" qog'ozini ham qo'llash mumkin. Hozirgi kunda ko'plab qog'oz turlari mavjud. Qog'oz kashf etilgunga qadar odamlar yaproqlar, g'ishtlar va g'or devorlari, toshlarga rasm chizishgan.

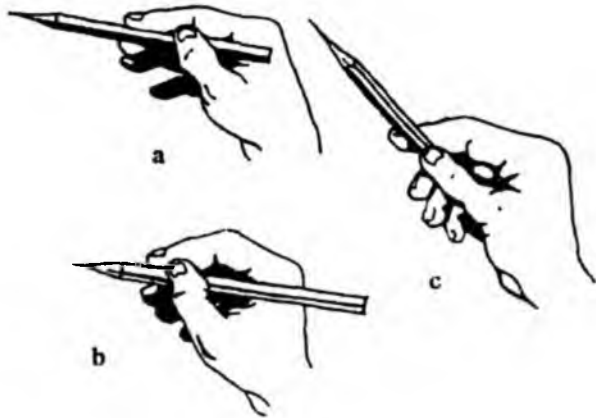

30-rasm.

Qadimgi Misrda papirus yaproqlariga chizishgan. Qadimgi Pergam davlatida hayvon terisi qog'oz o'mini bosgan. U "pergament" deyilgan. Lekin bunday "qog'oz"lar juda ham qimmat bo'lgan, chunki bitta kitob



uchun kamida bir necha yuz mol terisi ishlatilgan.

Qog'oz II asrda xitoyliklar tomonidan kashf etilgan. Bu qog'oz matoning mayda bo'laklaridan tayyorlangan. Hozirda esa qog'oz maxsus qog'oz fabrikalarida ishlab chiqariladi.

**Oddiy qora qalam.** Hozirgi kunda oddiy qora qalamning juda ko'p turlari mavjud. O'rtacha yumshoq qalamlardan tortib juda qattiq qalam turlari mavjud. Bular; "T", "2T", "N", "2N", "M", "2M", "3M" yoki V, T, 2T, M, 2M, N, 2N, NV, V, 2V va boshqalar. Tarixga nazar tashlasak, ibtidoiy davrda odamlar g'orlarga, tog'u toshlarga turli tasvirlar chizganini ko'rish mumkin. Ular biron-bir uchli qattiqroq narsa bilan g'or devorlarini tirnab, turli shakllarni yasashgan.

Taraqqiyot tufayli rasm chizish asbob-uskunalari ham takomillashib bordi. Oddiy qora qalam ham shular jumlasidan. XVI asrda Angliyada grafit konidan topilgan tayoqchalarda rasm chizib ko'rishgan, shunda ular qog'oz yuzasida juda nafis va chiroyli chiziqlar tushira olish xususiyatiga ega ekanligi ma'lum bo'lgan. Oddiy qora qalam XVII asrning oxirida fransuz olimi N.Kante



30-a rasm.

tomonidan kashf etilgan.

“Т” harfi bilan belgilangan qalamlar “твердый”- qattiq degan ma’noni anglatadi. Odatda gips buyumlarga rasm chizishda qattiq qalam qo’llaniladi. “М” belgisi “мягкий”- yumshoq degan ma’noni bildiradi va undan ko‘proq xomaki chizmalar yoki kompozitsiya eskizlari tayyorlashda foydalaniladi.

**Ko‘mir tayoqchalar.** Ko‘mir tayoqchalari xomaki tasvir chizishda ko‘proq ishlatiladi. Ko‘mir tayoqchalarini uy sharoitida ham tayyorlasa bo‘ladi. Ko‘mir tayoqchalarini tayyorlashning oddiy usuli quyidagicha: buning uchun tok yoki atirgulning qizarib, yaxshi pishgan novdasidan 5-10 tasi bo‘yiga 10-12 santimetr (diametri 8-9 millimetr) qilib kesib olinadi. Biron mahsulotdan bo‘shagan temir idish(banka)ni olib, ichini yaxshilab tozalab, quritib qo‘yamiz. Bu idish ichiga tok novdalarini tik holatda joylab, idishni qum bilan to‘lg‘azamiz. Og‘zini loy bilan qalinroq qilib suvab, kichikroq bir teshikcha qoldirish shart. Keyin tandir yoki o‘choq oloviga qo‘yib, qizdiramiz. Cho‘qqa bo‘y barobar ko‘mib qo‘ysak ham bo‘ladi. Temir idish qizishi davomida qoldirilgan teshikchadan olovsimon ko‘kish tutun chiqqa boshlaydi. Ko‘kish tutun tugashi bilan idishni olovdan (cho‘g‘dan) olish kerak. Tayyorlangan ko‘mir qalamcha bilan qog‘oz yuzasiga tasvir tushirish mumkin. Tasvir o‘chib ketmasligi uchun ozgina shakar eritilib, qog‘ozdagi tasvir ustiga yengil purkaladi. Shu narsani unutmazlik kerakki, tok qalamchalari juda zich holda joylashishi kerak. Ularning hammasini bir-biriga zich qilib bog‘lab qo‘ysa ham bo‘ladi. Ota-bobolarimiz bunday qalamchalardan kulolchilik ishlarida foydalanish-gan. Rossiyada esa oq qayin daraxtining shoxchalaridan foydalanishadi. Zavodlarda esa 3000° issiqlikdagi havosiz joyda 3 soatdan 5 soatgacha qizdirish orqali ko‘mir qalamchalari tayyorlanadi.

**Akvarel bo‘yog‘i** suvda osongina eriydi. Uning tarkibida bo‘yoq moddasi (o‘simlik yoki minerallarning mayin qilib yanchilgan kukuni) va bog‘lovchi modda – olcha yelimi, glitserin va ozroq asal bo‘ladi. Akvarel bo‘yog‘i nafisligi va rangining tiniqligi, yorqinligi, uyg‘un ko‘rinishi bilan ajralib turadi, hatto, bir rangning ustidan ikkinchisi surilganda ham avvalgi rang sezilib turadi va qo‘shilish natijasida yangi rang hosil bo‘ladi.

**Guash bo‘yoqlari** ham suvda yaxshi eriydi, ammo u akvarel bo‘yog‘i singari tiniq emas. Guash bo‘yoqlari ishlatilganda (bir rangning ustidan boshqasi berilganda) avvalgi surtilgan rang butunlay ko‘rinmaydi. Guash

bo'yog'i tez quriydi , ammo quyoshda ko'proq tursa, uning rangi xiralashib qoladi.

**Mo'yqalam.** Bo'yash uchun mayin mo'ynali, yumaloq shakldagi mo'yqalamlardan foydalanish kerak. Ular yumaloq va yassi shaklda bo'lib, olmaxon, bo'rsiq, suvsar, quyon, tuya kabi hayvonlarning mo'ynalaridan tayyorlanadi. Sifatli mo'yqalam ho'llanganda qillari bir joyga yig'ilib, konussimon holatga keladi. Yumaloq mo'yqalam akvarel bo'yog'idan foydalanganda, yassi shakldagisi esa guash bilan ishlashda qo'llaniladi.

**O'chirg'ich.** Rasm chizishda yordamchi va ortiqcha chiziq va shtrixlarni o'chirish uchun yumshoq oqish o'chirg'ichlar ishlatiladi. Yumshoq o'chirg'ichning sifati qog'oz yuzasidagi qalam izlarini shikast yetkazmay o'chirishi bilan aniqlanadi. Hozirgi kunda o'chirg'ichlarning turlari juda ko'p. Rasm chizganda ko'proq ko'kimtir va oq tUSDagilari ishlatiladi. Qizg'ish tUSDagi o'chirg'ichlardan tasvir chizganda foydalanilmaydi, chunki uning tarkibida "qumqog'oz" parchalari bo'lib, qog'ozni titib yuboradi. Keraksiz chiziqlarni o'chirishda o'chirg'ichni qattiq bosmaslikka, iloji boricha o'chirg'ichdan kamroq foydalanishga odatlanish lozim. Oq o'chirg'ich qattiqroq bo'lsa, yumshatish uchun uni 2-3 kun mobaynida kerosin yoki benzinga solib qo'yish kerak. So'ng o'chirg'ich qaynagan issiq suvga solinsa, yumshoq holatga keladi. Ish jarayonida o'chirg'ichni doim qo'lda ushlab o'tirish yaramaydi, chunki qo'l terlashi oqibatida o'chirg'ich namlanadi va o'chirishda rasmga shikast yetadi. Akvarel bo'yog'i bilan ishlash uchun rasm tayyorlashda iloji boricha o'chirg'ichdan kamroq foydalanish maqsadga muvofiq.

**Planshet.** Talabalarga rasm chizish uchun maxsus planshet tayyorlashni va vatman qog'ozni ho'llab tortishni o'rgatish lozim. Tayyorlangan yarim vatman qog'oz o'lchami planshetga nisbatan 2-3 sm kattaroq bo'lib, chetlari buklanadi. Buklangan tomonlaridan tashqari, qog'ozning ichki qismi mo'yqalam yoki bir parcha paralon bilan ho'llab chiqiladi. Qog'oz suvni o'ziga tortganidan so'ng, u planshet ustiga qo'yiladi va quruq buklangan tomonlari PVA yelimi bilan reykalarga yopishtiriladi hamda quritiladi.

Talaba molbert oldida qanday o'tirishi, hamda qalamni qanday ushlashi kerakligi rasmda ko'rsatilgan. Molbert oldida egilmasdan, qalam ushlab turgan qo'lni bukmasdan, to'g'ri o'tirish talab etiladi.

Qog'oz yuzasida qo'lni bukmasdan buyumni tasvirlash ancha qulay. Iloji boricha xotirjam bo'lish va yengil harakat qilib, buyumdan ko'zni uzmagan holda tasvirlash zarur.

Qalam, asosan, uch barmoq bilan ushlanadi. Uni ushlagan vaqtda erkin ushlashga qo'lni o'rgatish kerak (30- a rasm). Qalamni qattiqroq yoki bo'shroq bosish orqali har xil chiziqlarni chizish mumkin. Tasvir chizganda qalamni bo'shroq ushlash kerak. Qalam uchi tasvir chizishga tayyorlanganda, uning grafit qismini 5-6 mm, yog'och qismini esa 15-20 mm qilib yo'nish kerak. Chunki bunday yo'nilgan qalam chiziqlarning aniq-ravshan ko'rinishiga yordam beradi. 30- a rasmda yumshoq qalamlarni ushlash yo'llari ko'rsatilgan. Bunday usul rasm chizish uchun eng maqbulidir.

Qalamtasvir mashg'ulotlari uchun maxsus o'quv xonasi (ustaxona) bo'lishi lozim. Bu ustaxona muayyan talablarga javob berishi zarur. Model tusini yaxlit ko'rishga xalaqit bermasligi uchun, quyosh nuri o'quv xonasining o'ng yoki chap tomonidan tushishi maqsadga muvofiq.

Qalamtasvir uchun mo'ljallangan o'quv xonasining devorini och kulrangga, shiftini oq rangga bo'yash tavsiya etiladi. Bunday xonada naturaning soyasi yaxlit ko'rinadi. Mashg'ulotlarda natura yonidan (chap yoki o'ng) yoki yuqoridan yoritilsa, buyumlarning shakli aniq ko'rinadi. Maxsus elektr yoritqichlar (safit) turli tusdagi soya – yorug' berish imkoniyatini yaratadi.

## I.5. QALAMTASVIR ISHLASH METODLARI TARIXIDAN

Inson azaldan tasvirlashga qiziqqan. Ibtidoiy davr odamlariga rasm o'zaro muloqot qilish, axborot olish uchun zarur bo'lgan. Rasmlarning aksariyatida qadimgi odamlarning qanday ov qilganliklari tasvirlangan. Ular hayvonlar yurgan yo'llarni kuzatib, qoya va g'orlarda turli tasvir va belgilar qoldirganlar. Vaqt o'tishi bilan ibtidoiy odamning tasvirlash qobiliyati rivojlangan. Natijada u har xil ov manzaralarini o'ziga xos, dastlabki kompozitsiya yechimiga ega tarzda aks ettira boshlagan.

**Zaravutsoy** (Surxondaryo) g'oridan topilgan jahon e'tiboriga molik rasmda odamlarning yovvoyi buqaga tosh va nayzalar otib, uni tikka qoyadan pastga tushirib yuborish sahnasi tasvirlangan 31-rasm. Tasvirning



31-rasm.

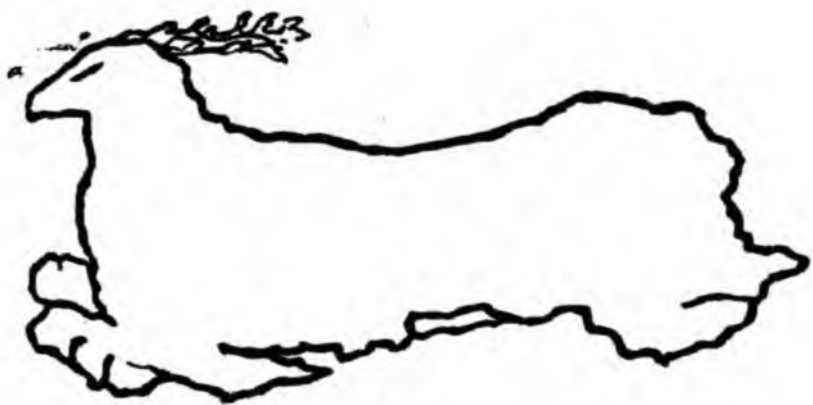

32-rasm.

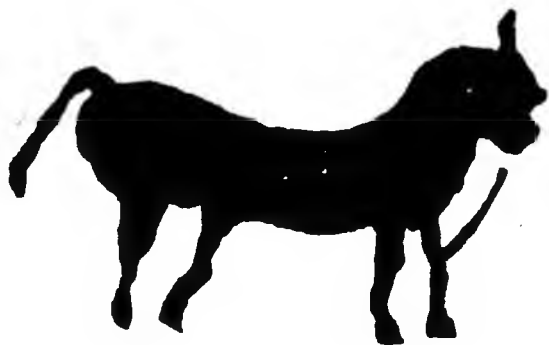

33-rasm.



34-rasm.

juda sodda bo'lishiga qaramasdan, undagi hayotiylik, naturaga nisbatan kuzatuvchanlik kishini lol qoldiradi. Ushbu tasvir qadimgi tosh asri (mezolit)ga tegishlidir.

1957-yili Xo'jakentda (Toshkent viloyati, Bo'stonliq tumani) topilgan toshga o'yib ishlangan bug'u tasviri ham diqqatga sazovor. 32-rasm. Uning o'lchami bug'uning haqiqiy kattaligiga yaqin bo'lib, 1,9 metrni tashkil etadi. Shu yerdan topilgan yovvoyi buqa rasmi tasvirlanishi jihatidan siluet shaklida bo'lib, u toshning bo'rtliqligi (relyefi) hisobga olinib ishlangan.



35-rasm.

33-rasm. Bu ikki tasvir so'nggi paleolit davriga tegishlidir.

Shu kabi ibtidoiy rasmlar qadimgi Sarmishsoy g'orlaridan ham topilgan. Bu tasvirlar o'zining mukammalligi bilan insonni lol qoldiradi. 34-rasm.

Eramizdan avvalgi III-II asrlarga mansub kulolchilik buyumlari hamda devorlarga ishlangan suratlarda (Chust, Dalvarzintepa), asosan, osmon,

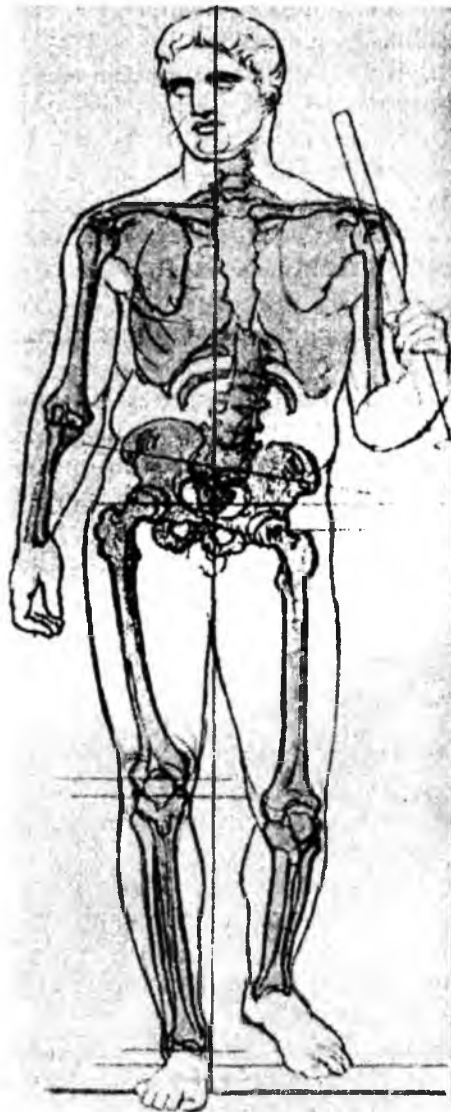

36-rasm.

yer, quyosh, suv, odam va hayvonlarning tasvirini ko'rish mumkin.

Ibtidoiy odamlar qoya va toshlarga oldin ko'mir bilan turli tasvirlarni tushirganlar, so'ngra uning ustini o'tkir tosh bilan o'rganlar. Keyin esa tasvirlarni pushti rangga bo'yaganlar. Aksariyat tasvirlar afsonaviy va turli



marosimlar asosida ishlangan (ritual xarakterga ega) suratlar bo'lib, insonning o'sha davrdagi dunyoqarashini aks ettiradi.

Keyinchalik shular asosida yozuv paydo bo'ldi va rivojlana bordi. Avvaliga piktografik (35-rasm, tasviriy), so'ngra ideografik (ya'ni har bir belgi so'z ma'nosini anglatuvchi shakl), undan keyin esa dastlabki harflardan iborat yozuv paydo bo'ldi.

Odamlar tasvirlash borasidagi dastlabki malakani tabiatni bevosita kuzatish va uni tahlil qilish yo'li orqali egallaganlar. Tasvirlashni o'rgatish paleolit davrida rivojlanmagan edi. Keyinchalik, neolit davriga kelib, dehqonchilik va hunarmandchilikning boshlang'ich bosqichida insonning mehnat qilishi natijasidagina sa'natga qiziqish rivojlana bordi.

Rasm chizishga ishtiyoq kundalik hayotda ishlatiladigan buyumlarni bezash orqali rivojlandi. Eng avvalo, sopol idishlarga turli naqsh va tasvirlar tushirish paydo bo'la boshladi. Shu tariqa tasvir ishlashning dastlabki metodlari ham yuzaga keldi. Endi shogird hunarmand-ustozining qanday ishlashini kuzatib, yo'l-yo'riqlar olar edi. Shogirdning ustoz ko'rsatmalariga rioya qilishi keyinchalik shu hunarni davom ettirishda muhim rol o'ynaydi.

Shunday qilib tasvirlashni o'rgatishning dastlabki usullari paydo bo'ldi. Lekin bu dastlabki metodlar aniq ishlab chiqilgan yo'l-yo'riq va tamoyillarga asoslanmagan edi. Tasviriy san'at maktablari ancha keyin tashkil etildi.

Tasviriy san'atni o'rgatish metodlari to'g'risida gap borganda, dastavval, Qadimgi Misrning yuksak rivojlangan madaniyatini misol qilib ko'rsatish mumkin. Tarixiy manbalarda yozilishicha, Qadimgi Misr maktablarida rasm chizish ham keng o'rgatilgan. Maktabni tugatgan o'spirin xona ichki ko'rinishini tasvirlay olishi, katta maydon chizmasini chizib, uning o'lchamlarini qo'ya bilishi, suv inshootlari tasvirini chiza bilishi shart bo'lgan. Tasviriy san'at metodlarini maktabda o'rgatishning dastlabki namunasi Qadimgi Misr rassomlari faoliyatida ko'rishimiz mumkin.

Bolaga tasvirlashni o'rgatishning asosiy sabablaridan biri - o'qitish uslubi iyeroglofik xususiyatga ega bo'lganligidadir. Chunki u vaqtlarda u yoki bu fikrni bayon etish faqat tasvir orqali amalga oshirilgan.

Bolani maktabda o'qitish tizimi qattiqqo'llik, hatto, majburlash yo'li bilan olib borilgan. Belgilangan qonunga amal qilmagan o'quvchi jazolangan. Qadimgi manbalarda yozilishicha, maktab qonun-qoidalariga bo'ysunmagan shogird xivich bilan savalanib, so'ngra uzoq vaqt zulmatda

saqlangan. O'sha davr maktab qonunida bunday deyilgan: **"Kundalik o'qishda faol va atrofda qilarga muloyim bo'l. Hech qachon dangasa bo'lma, yo'qsa kaltaklanasan!"** Qadimgi Misrda o'qitish rassom-pedagoglar tomonidan aniq ishlab chiqilgan va tasdiqlangan metod hamda qonunlar asosida olib borilgan.

Shuni qayd etish lozimki, misrliklar rasm chizishning nazariy qonunlariga asos solganlar. O'sha davr maktablarida yoshlarga ta'lim berishning aniq ishlab chiqilgan didaktik tamoyillari bo'lmagan. Yoshlarga rasm chizishni o'rgatish naturani kuzatish, tahlil etish, atrofda voqea-hodisalarni kuzatish orqali emas, balki oldindan ishlab chiqilgan andozalar asosida olib borilgan.

Misrliklardan farqli o'laroq, Qadimgi Yunoniston rassomlari tasviriy san'atni o'qitishga o'zgacha yondoshib, uni tubdan boyitdilar. Ular yosh rassomlarni ko'proq tabiatni o'rganishga va inson go'zalligini yuksak darajada tasvirlashga chaqirdilar. Parassiy, Evpomp, Pamfil, Appeleks va boshqa rassomlar o'z nazariy asarlarida dunyodagi barcha narsa va buyumlar simmetrik, garmonik hamda matematik jihatdan muayyan o'lchamlarga ega ekanligi haqida yozadilar. Jumladan, eranizdan avvalgi V asrda yashab ijod etgan haykaltarosh Poliklet odam tana bo'laklarining bir-biriga nisbatlari haqida yozib, uning isboti sifatida "*Dorifor*" ma'budasini yaratgan. Keyinchalik Poliklet yaratgan haykallardan biriga qarab rasm chizishni o'rgatish o'sha davrda ta'lim tizimiga kiritilgan. 36-a rasm.

Eramizdan avvalgi IV asrga kelib, qadimgi Yunonistonda Sikkion, Efes, Fiva kabi o'sha davrdagi mashhur rassomlar maktablari qaror topdi. Shulardan eng ko'zga ko'ringani Sikkion maktabi bo'lib, u nafaqat rasm chizish metodlarini takomillashtirishga, balki, umuman, tasviriy san'atning rivojlanishiga katta hissa qo'shdi. Bu maktab tasviriy san'at qonuniyatlarini ilmiy jihatdan o'rganishga e'tibor qaratdi.

Tasvirlash jarayonida yoshlar tabiatni kuzatish bilan bir qatorda narsalarning tuzilish xususiyatlarini ham o'rgandilar. Sikkion maktabining asoschilaridan biri Pamfil rasm chizishni fan sifatida barcha o'quv dargohlari dasturiga kiritgan. U birinchilardan bo'lib tasviriy san'atga ilmiy nuqtai nazardan qarashni oldinga surdi. Tasviriy san'atning asosi bo'lgan qalamtasvirga yuksak baho berarkan, Pamfil "*Qalamtasvir ishlashda yuqori darajada aniqlik va ilmiy asos bo'lishi kerak*" degan.

Pamfil tasviriy san'at, xususan, qalamtasvirdan yoshlarga saboq

berishning ilmiy asoslangan metodikasini ishlab chiqdi. Uning metodikasi asosida saboq olish yoshlardan nazariy bilimlarni egallashni va ko'plab amaliy mashqlar bajarishni talab etardi. Bu yerda to'liq o'qish davri o'n ikki yil davom etgan.

Qadimgi Yunoniston mo'yqalam ustalari o'z o'quvchilariga tabiatni ko'proq kuzatib idroklashni, uning beqiyos va takrorlanmas go'zalligidan lazzatlanishni o'rgatar edilar. Shuni eslatib o'tish o'rinliki, yunon rassomlari narsa va buyumlarni o'ziga qarab haqqoniy tasvirlashga asos solganlar. Rasm chizishning barcha maktablarda fan sifatida o'qitilishi tasvirlash asoslarini yoshlarga o'rgatishda ijobiy rol o'ynaydi.

Qadimgi Rim san'atkorlari Yunoniston rassomlari erishgan yutuqlarni davom ettirib, tasviriy san'at sohasida ulkan muvaffaqiyatlarga erishdilar. O'sha davrning boy kishilari san'at asarlarini yig'ib, keng ommaga namoyish qilishni odat qilganlar. Bu, ayniqsa, Sezar hukmronligi davrida ko'proq rivoj topdi. Lekin Rim rassomlari tasviriy san'atni o'qitish tizimiga hech bir yangilik kiritmadilar. Rim imperiyasi rassom-o'qituvchisi badiiy ijod muammolari bilan shug'ullanmas edi. O'qitish tizimida yunon rassomlari yaratgan namunalariga ijobiy yondashmaslik, nusxa ko'chirish, o'qitishning yunon rassom-pedagoglari ishlab chiqqan ilmiy asoslangan uslublaridan voz kechish oxir-oqibatda tasviriy san'atning rivojlanishiga to'sqinlik qildi.

O'rta asrlarga kelib, realistik tasviriy san'at inqirozga uchradi. Chunki bu davr rassomi na buyumni tekislikda haqqoniy tasvirlash qoidalarini, na tasvirlashda yunon rassomlari tomonidan ishlab chiqilgan asosiy prinsiplarni to'liq bilmas edi. Ruhoniylar o'qitishning yunon rassom-pedagoglari tomonidan ishlab chiqilgan nazariy asoslarini yo'q qildilar. Uyg'onish davrining ko'zga ko'ringan rassom-nazariyotchisi bu haqda shunday yozadi: *"Imperator Konstantin va papa Silvestr davrida tasviriy san'at misli ko'rilmagan darajada ta'qib qilindi. Buyuk san'at asarlari – kartinalar, ma'budalar haykallari va rassomlik san'atini o'qitish borasida to'plangan chizma, qoidalar hamda yozuvlar yo'q qilindi"*.

Tasviriy san'at, xususan, rangtasvir san'ati bilan shug'ullangan Stendal o'rta asr davri haqida shunday yozgan: *"Bosqinchilar qadimgi olimlarning qo'lyozmalarini yoqib kul qildilar, buyuk san'atkorlar tomonidan yaratilgan tasviriy san'at va haykaltaroshlik namunalari yo'q qilindi. IX, X, XI asrlar – qora zulmat asrlari boshlandi"*<sup>7</sup>

Bu vaqtga kelib tasviriy san'at darslari umumta'lim fani sifatida o'qitish tizimidan olib tashlandi. Oqibatda o'qitishning aniq ishlab chiqilgan nazariy va metodik tizimi yo'qola boshladi. Keyinchalik bu tizimni tiklashdek murakkab va ma'suliyatli vazifa Uyg'onish davri rassom-ijodkorlari tomonidan bajarildi.

Uyg'onish davri tasviriy san'atning rivojlanishida yangi sahifa bo'ldi. Rasm chizish nazariyasi sohasida rassomlar yangi metodlarni ishlab chiqa boshladilar. Salkam ming yillik turg'unlikdan so'ng, ilmiy bilim va san'atni rivojlantirish muammolariga yana qiziqish paydo bo'ldi.

Chennini, Alberti, Leonardo da Vinchi, Dyurer kabi ko'plab buyuk san'atkorlar tasviriy san'at, xususan, qalamtasvir chizishning yangi metodlari bilan shug'ullana boshladilar. Ular tasviriy san'at sohasidagi qonunlar tabiat qonunlaridan kelib chiqadi deb hisobladilar.

Uyg'onish davri rassomlik maktablari o'ziga xos bo'lgan: 4-6 o'quvchidan iborat guruhlar tashkil qilinib, o'quvchilar usta rassomlar ustaxonasida tahsil olgan. Qalamda tasvirlash kompozitsiya bilan chambarchas bog'liq holda olib borilgan. Usto rassom shogirdiga qalamchizgi bajarish, keyin uni materialda ishlash hamda karton (xomaki rasm) tayyorlashgacha bo'lgan barcha bosqichlarni o'rgatgan.

Qalamtasvir me'morchilik, haykaltaroshlik, rangtasvirning haqiqiy asosi sifatida tan olingan. Uyg'onish davri buyuk rassomlari rasm chizish metodlariga katta e'tibor berganlar.

Chennini Chennino **“Rangtasvir qonuniyatlari”** nomli asarida *qalamtasvir bajarish metodlari zaminida narsaning o'ziga qarab tasvirlash mashqlari yotadi*, deb yozgan edi. Uning ta'kidlashicha, *yuksak mahoratga ega bo'lish uchun shogird har kuni bir necha soat rasm chizishi kerak.*

Florensiyalik me'mor Leon Vatista Alberti ham qalamtasvir va uni o'qitish metodlariga katta e'tibor bergan. Xususan, **“Rangtasvir to'g'risida uch kitob”** nomli mashhur asarida u ranglar bilan ishlashni o'rganish zarurligini aytadi. 500 yil avval yozilganiga qaramasdan, Albertining qalamtasvir qonuniyatlari haqidagi xulosalari hozirgi zamon akademik rasm chizish metodlariga to'la-to'kis mos keladi. Alberti rasm chizishga jiddiy ilmiy fan sifatida qarar edi.

Rasm chizish metodlarini takomillashtirishga buyuk Leonardo da Vinchi ham o'z hissasini qo'shdi. Uning **“Rangtasvir haqidagi kitobi”** da

olamning tuzilishi, tabiatdagi o'zgarishlar, chiziqli va fazo perspektivasi haqida ko'plab ilmiy asoslangan fikrlar bor.

Leonardo da Vinchi ham tasviriy san'atning asosi qalamtasvir deb hisoblab, narsaning o'ziga qarab tasvirlash o'qitishning zarur sharti ekanligini ta'kidlagan edi. Leonardo da Vinchi inson a'zolari tuzilishini vrach-anatom kabi jiddiy o'rgangan. U insonning har bir muskul va to'qimasini o'rganib, ularning tasvirini chizib qoldirgan.

Uyg'onish davrining usta rassomlari orasida nemis rassomi Albrext Dyurer va Shon qalamtasvir metodlarini takomillashtirish muammolari bilan shug'ullangan. Ular tasvirlashda perspektivaning asosiy qonun-qoidalari ustida ko'plab sinovlar o'tkazganlar. Ularning diqqatga sazovor ishlaridan biri - inson qomatining nisbatlarini ishlab chiqqanligi va uni kesik shakllar orqali aks ettirish metodini yaratganligidir. (7-8-rasmlarga qarang.)

Uyg'onish davri rassomlari jahon tasviriy san'atining rivojlanishiga ulkan hissa qo'shdilar. Ular kashf etgan tasviriy san'atning perspektiva qonunlari keyinchalik ijodkor rassomlarga misli ko'rilmagan darajada yordam berdi. Agar o'rta asrlar boshida tasvirlash metodikasi buyumlar shakli shamoyilining o'xshashligiga asoslangan bo'lsa, keyingi davrda tasviriy san'at ilmiy asoslandi, anatomiya qonunlari chuqur o'rganildi, perspektiva qoidalariga to'la-to'kis rioya etgan holda tasvirlash metodi rivojlandi. Yuqorida ta'kidlanganidek, Uyg'onish davri rassomlari rasm chizish metodikasiga katta hissa qo'shdilar va qalamtasvirning fan sifatida rivojlanishiga turtki berdilar. Lekin ular o'qitishning didaktik negizlariga kam e'tibor berdilar. Bu muhim vazifani XVI asrning oxiriga kelib, turli davlatlarda tashkil etilgan Badiiy akademiyalar hal eta boshladilar.

XVII asr qalamtasvirning fan sifatida to'la-to'kis qaror topishi uchun zamin yaratdi. Akademik qalamtasvirni o'qitish tizimi dastlab Florensiyadagi "Qalamtasvir akademiyasida" ishlab chiqildi. Aka-uka Karrachilar tomonidan Boloniyada tashkil etilgan akademiyada musavvirlarga quyidagi usulda saboq berganlar. Yoshlar dastlab qalamtasvir chizish metodlari, qonun-qoidalari bilan tanishganlar, so'ngra gips namunalarini tasvirlaganlar, shundan keyin inson qiyofasini o'ziga qarab chizganlar. Bu mashg'ulotlarda ular insonning anatomik tuzilishini ham o'rganish imkoniyatiga ega bo'lganlar.

Boloniya akademiyasi o'z davrida yoshlarga badiiy ta'lim berish borasida eng maqbul va namunali oliy o'quv dargohi hisoblanganligi tufayli

uning metodikasini davom ettirib, 1648-yilda Parij qalamtasvir va haykaltaroshlik Qirollik akademiyasi, 1660-yili Rimda Badiiy akademiya, 1696-yili Berlinda, 1753-yili Madridda, 1757-yili Peterburgda, 1768-yili Londonda Badiiy akademiya tashkil etilgan.

Shuni ta'kidlash lozimki, davlat tomonidan tashkil etilgan akademiyalar bilan bir qatorda xususiy san'at maktablari ham mavjud edi. O'quv adabiyotlari ustaxonalar bilan to'liq ta'minlangan maktablardan biri taniqli Flamand rassomi Rubensning xususiy maktabidir. Rubens o'z zamonasining yirik namoyandasi edi. U buyuk rangtasvir, qalamtasvir ustasi bo'libgina qolmay, balki san'at asarlarini yuksak qadrlay biladigan olim-tadqiqotchi, davlat va jamoat arbobi hamda mehribon ustoz bo'lgan. U yuqori darajada ma'lumotli bo'lib, ingliz, ispan, fransuz, italyan, nemis tillarini mukammal bilgan. Rubens o'z shogirdlarini to'g'ridan-to'g'ri nusxa ko'chirishga emas, balki inson a'zolarini tasvirlashga ilmiy-ijodiy yondoshishga davat etgan.

XVII asrning ikkinchi yarmidan Fransiya badiiy maktablar rivojlangan markazga aylandi. Fransuz akademiyasi badiiy ta'lim-tarbiya tizimiga ko'plab yangiliklar olib kirdi. Ayniqsa, u yerda akademik qalamtasvir ishlash borasida talaygina metodik yangiliklar yaratildi.

Qalamtasvir va uni o'qitish metodlarini rivojlantirishga mashhur fransuz rangtasvir ustasi Lui David katta hissa qo'shdi. Tasvirlashda, - deb ta'kidlagan u, - har bir bo'lak mukammal, aniq ishlanishi, shu bilan bir qatorda bo'laklar yaxlit bir butunlikni tashkil etishi lozim. Lui David shogirdlariga inson qomatining ichki tuzilishi, skeletini chuqur o'rgatib, so'ng tashqi qiyofasini chizishni o'rgatar edi.

Qalamtasvir o'qitish metodini rivojlantirishga aka-uka Aleksandr va Fernand Dyupyuilar ham katta hissa qo'shdilar. 1835-yili ular Parijda yosh rassom va hunarmandlar uchun bepul maktab ochib, shogirdlarga tasviriy san'atdan saboq berdilar. Diqqatga sazovor joyi shundaki, ushbu maktabda o'qitishning metodik bosqichlari o'ziga xos bo'lgan. Bu yerda, boshqa san'at dargohlaridan farqli o'laroq, inson qomatini tasvirlash mukammal o'rgatilgandan keyingina gips naqsh namunalarini chizishga o'tilgan. Aka-uka Dyupyuilarning ta'kidlashicha, o'simliklardan tashkil etilgan naqsh bo'laklari tabiatning eng murakkab shakllarini o'zida mujassamlashtiradi.

XIX asrning ikkinchi yarmidan boshlab xususiy akademiyalar ko'payib

bordi. Ba'zi akademiyalar ko'p yillar davomida sinovlardan o'tgan ta'lim berish tajribasini inkor etish asosida qurilgan edi. O'qituvchi, xususiy maktabini targ'ib etish maqsadida, o'tmishda tashkil etilgan va mavjud akademiyalarni "eskirib, qotib qolgan" deb hisoblar, ko'p hollarda yoshlarga hech qanday tizimga ega bo'lmagan usulda ta'lim berardi.

Xususiy akademiyalarga 40-50 ga yaqin o'quvchilar taklif etilgan. Ularga na kurslarga va na guruhlariga bo'lmagan holda dars berilgan. Mashg'ulotlar quyidagi tarzda olib borilgan: katta xonaning bir necha joyida natura qo'yilgan, o'quvchilarga hech bir yo'nalish berilmagan. Dars davomida o'quvchilar xohlagan naturaga qarab rasm chizgan. Ko'p hollarda u yoki bu vazifani bajarish uchun aniq maqsad qo'yilmagan.

Shuni ta'kidlash kerakki, xususiy akademiyalar orasida aniq yo'nalishlilari bo'lgan. Bu jihatdan venger rassomi **Shimon Xolloshi** (1857-1919) va yugoslav pedagog - rassomi **Anton Ashbelar** (1862-1905) maktabi diqqatga sazovordir. Yaxshi metodika va o'ziga xos dasturlar asosida o'qitish tizimi ularni butun jahonga mashhur qildi. Bu maktabdan o'nlab iste'dodli rassomlar yetishib chiqqan.

XIX asrning oxiriga kelib, akademik tarzda o'qitish tizimi yangi zamon talablariga javob bera olmay qoldi. Qisqa vaqt ichida turli badiiy oqimlar paydo bo'la boshladi. **Neoimressionizm, kubizm, ekspressionizm, dadizm, syurrealizm** va boshqa oqimlarning o'zaro ziddiyatlari o'qitish metodikasi, ayniqsa, qalamtasvirning rivojlanishiga salbiy ta'sir ko'rsatdi. Bu oqim namoyandalari akademik tarzda o'qitish tizimiga qarshi chiqib, bunday usulda ta'lim-tarbiya berish yoshlarning ijodiy rivojlanishiga to'sqinlik qiladi, deb hisoblar edilar. O'sha davrda yaratilgan asarlarda tasvirlashning oddiy qonun-qoidalariga ham rioya etilmaganligini ko'rish mumkin. XX asrning boshlariga kelib, G'arbiy Yevropa va Amerika davlatlarining badiiy maktablari inqirozga uchradi. Qalamtasvir ishlash uslublari keskin o'zgardi. Realistik tasviriy san'atdan farqli ravishda, naturani noizchil o'rganish, uning tuzilish qonun-qoidalarini pisand qilmaslik oqibatida akademik qalamtasvir qoralama bilan almashdi. Ba'zi rassom-pedagoglar o'z o'quvchilariga buyumlar shaklini xohlagancha buzib tasvirlashga ruxsat etdilar.

Bu hol sobiq sovet tuzumi davridagi o'qitish tizimiga ham o'z ta'sirini ko'rsatdi. Akademiyalarda antik davrga mansub gips haykal namunalari yo'q qilindi, iqtidorli rassomlar tomonidan yaratilgan akademik ishlar

barbod etildi. Natijada akademik rasm chizish mustaqil o'quv fani sifatida o'zining qadrini yo'qotdi. Mashg'ulotlar o'zibilarchilik tarzida o'tkazildi. Tasvirlash uchun buyumlarni o'quvchilar pedagogsiz, o'zlari tanlardilar. Vazifalar aniq maqsadga qaratilmasdan, yengil-yelpi bajarilar edi. O'quvchilar bilan yakka tartibda ishlash imkoni yo'q edi. 1939-yildan boshlab sobiq ittifoqning ko'pgina yirik shaharlarida tasviriy san'at o'qituvchilarini tayyorlash bo'limlari tashkil etildi. 1942-yildan boshlab bu bo'limlar badiiy grafika fakultetlariga aylantirildi. Bu o'quv dargohlarida tasviriy san'at o'qitila boshlandi. Natijada yoshlarning turli formalistik oqimlarga kirib ketmasliklari uchun imkoniyat paydo bo'ldi. 1947-yilda Badiiy akademiya tashkil etildi. 1947-48-o'quv yilidan boshlab barcha badiiy oliy o'quv yurtlarining birinchi kursida gipsdan ishlangan antik davr bosh namunalari va odam portretini, ikkinchi kursida inson qomati va gips tors namunalari, uchinchi kursida inson qomatini tasvirlash, to'rtinchi-beshinchi kursida esa yalang'och gavdaning qalamtasvirini uzoq muddatda akademik tasvirlash vazifalari belgilandi.

Shundan so'ng Tallinn, Kiyev, Tbilisi shaharlarida badiiy institutlar tashkil etildi. 1955-yili Nizomiy nomidagi TDPIda ham badiiy grafika fakulteti tashkil etildi. Bu yerda iqtidorli rassom-pedagoglar – O'zbekiston xalq rassomlari M.Nabiyev, N.Qo'ziboyev, akademiklar R.Choriyev, O'zbekistonda xizmat ko'rsatgan san'at arboblari A.Boymatov, M.Saidov, dotsentlar K.Eminov, Y.Yelizarov, T.Oganesov, N.Ten, G.Abdurahmonov va boshqa mutaxassislar faoliyat ko'rsatdi.

Shuni alohida ta'kidlash lozimki, tasviriy san'at ilmiy asoslangan, mukammal ishlab chiqilgan metodlar, nazariy bilim bilan amaliy ko'nikmalar uyg'unlashgan vaqtidagina gullab-yashnagan.

Pedagogika universitetlari va institutlarida tasviriy san'at o'qituvchilarini tayyorlashda qalamtasvir asosiy fan hisoblanadi. Qalamtasvirga oid nazariy bilim esa bo'lajak o'qituvchi-rassom uchun nihoyatda zarur. Qalamtasvir qonun-qoidalari, turli ashyolar bilan ishlash texnologiyasi, inson va hayvonlarning plastik anatomiyasi, yorug' va soyalar, ularning buyum va narsalardagi ko'rinishlari, daraxt va shox-shabballarning tuzilish xususiyatlari kabilarni o'qituvchi o'quvchiga metodikadan unumli foydalangan holda o'rgatishi va ilmiy jihatdan atroflicha tushuntirishi kerak.

Keyingi vaqtda tasviriy va amaliy san'atni rivojlantirishga katta e'tibor berilmoqda. Qalamtasvir mashg'ulotlari yuksak darajada olib



borilgandagina bu borada yuksak natijalarga erishish mumkin.

Buyuk Mikelanjelo Buanorotti aytganidek: “Qalamtasvir, boshqacha qilib aytganda, chizgilar san’ati – rangtasvir, haykaltaroshlik, me’morchilikning eng yuqori nuqtasi, qalamtasvir barcha fanlarning ildizi va manbaidir”<sup>8</sup>. Ushbu so‘zlar 500 yil oldin aytilganiga qaramasdan hozir ham o‘z qimmatini yo‘qotmagan.

## I BOB BO‘YICHA SAVOLLAR

1. *Qalamtasvirning metodik bosqichlarini aytib bering.*
2. *Uzoq muddatli qalamtasvir ishlash bilan qalamchizgining farqi nimada?*
3. *O‘quv akademik qalamtasvir ishlashning maqsad va vazifalarini aytib bering.*
4. *O‘quv va ijodiy qalamtasvir ishlashning bir-biridan farqi nimada?*
5. *Qalamchizgi va qoralama nima?*
6. *“Shaklning konstruktiv asosi” deganda nimani tushunasiz?*
7. *“Qirrali buyumlarning konstruktiv asosi” deganda nimalarni tushunasiz? Misollar keltiring.*
8. *Shaxsiy soya bilan tushuvchi soyaning farqi nimada?*
9. *Yorug‘, soya, yarim soya, yaltiroqlik, reflekslar va ularning bir-biridan farqi nimada?*
10. *“Oddiy va murakkab shakllar” deganda nimani tushunasiz?*
11. *Shakl qurishda yordamchi chiziqlarning ahamiyati to‘g‘risida gapirib, misollar keltiring.*
12. *O‘q chizig‘i nima?*
13. *Turli shakllarning perspektiv qisqarishiga misollar keltiring.*
14. *“Buyum nisbatlari” deganda nimalarni tushunasiz?*
15. *Ufq chizig‘i nima?*
16. *Surat tekisligi nima?*
17. *“Kartina tekisligi” deganda nimani tushunasiz?*
18. *Tutash nuqtasiga misol keltiring.*
19. *Aylana perspektivasi nima? Misollar keltiring (ufq chizig‘idan pastda, yuqorida, ufq chizig‘i balandligida).*

- 20. Buyum tekisligini tushuntirib bering.**
- 21. "Ufq tekisligi" deganda nimalarni tushunasiz?**
- 22. Chiziqli va havo perspektivasi qonuniyatlarini aytib bering.**
- 23. Katta shakl nima?**
- 24. Qalam, ko'mir, sangina bilan ishlash texnikasi to'g'risida gapirib bering.**

**II BOB**  
**GEOMETRIK SHAKLLAR QALAMTASVIRI**  
**HAR XIL SHAKLLI IKKI GEOMETRIK JISMNING**  
**CHIZIQLI KONSTRUKTIV RASMINI CHIZISH (KUB,**  
**SHAR, PIRAMIDA, SILINDR)**

Gips geometrik shakllarning qalamtasviri ham oddiydan murakkabga usulida amalga oshiriladi. Bunda, o'quv dasturlarida belgilangandek, gips geometrik shakllarni tasvirlash muhim. Bu shuning uchun zarurki, bizni o'rab turgan buyumlarning barchasi geometrik shaklga ega (shar, kub, prizma, konus, silindr va hokazolar). Shakllar tarkibining gipsdan bo'lishining asosiy sababi - ular aksariyat hollarda sun'iy yoritqichlar bilan yoritilib, o'quv-mashq maqsadlarida foydalaniladi. Yorug'-soya majmuasi (yorug', soya, yarim soya, refleks, shaxsiy va tushuvchi soya, yaltiroqlik) oq buyumlarda yaqqol ko'rinadi. 37-rasm.

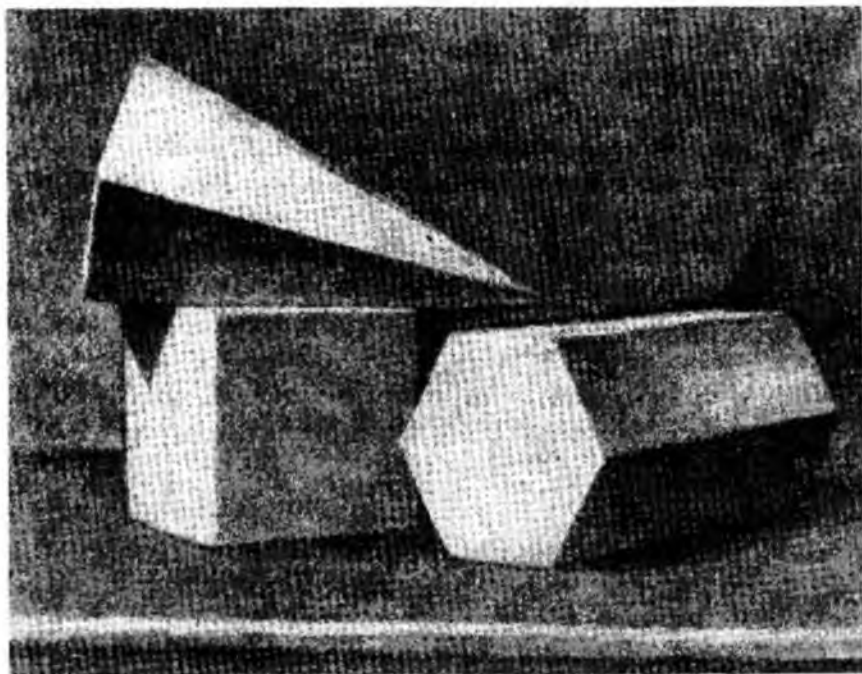

37-rasm.

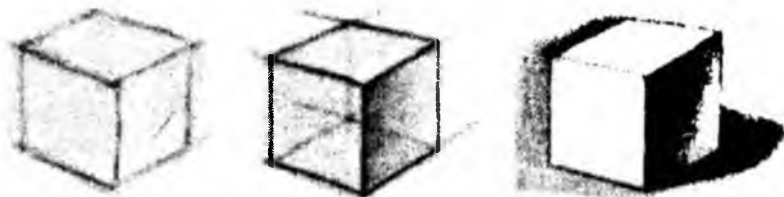

38-rasm.

Bundan tashqari, oddiy qora qalam vositasida shakllarning tus munosabatlarini topish talabani tartib bilan ishlashga o'rgatadi. Eng muhimi, dasturda ko'rsatilgan murakkab vazifalarni (me'morlik bo'lagi, gips naqsh elementi, inson portreti va gavdasi) bajarishda oddiy geometrik shakllar, tekisliklar zamin bo'lib xizmat qiladi. Geometrik shakllar qalamtasvirini bajarish mashqlari asosida talaba buyumlarning kenglikdagi fazoviy holati, yorug'-soya munosabati va o'zaro nisbatlari kabilar haqida to'la ma'lumotga ega bo'ladi.



39-rasm.

Gips geometrik shakllar rasmini chizish bilan parallel ravishda talaba ushbu shakllar nusxasini simdan yasab olishi va buyum tekisligida turli

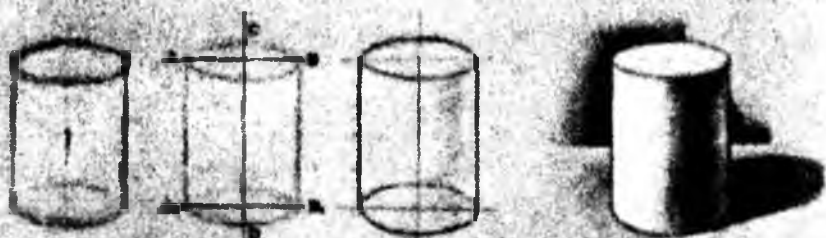
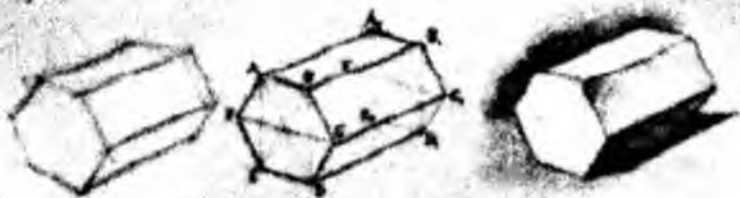
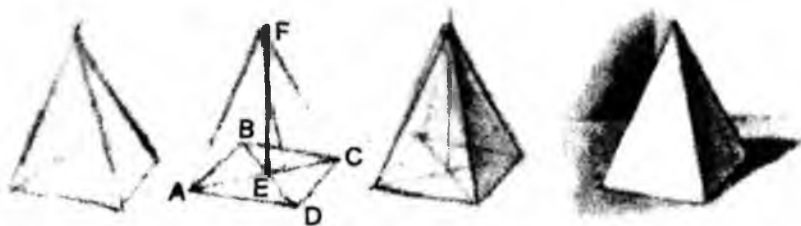

40-rasm.

holatlarda qo‘yib ko‘rib, uning joylashish, konstruktiv tuzilishi, perspektiv qisqarishi, shaklning ko‘rinar va ko‘rinmas tomonlarini yaqqol tasavvur etishi hamda o‘z bilimini yanada chuqurlashtirishi mumkin. Bu usul geometrik shakllarni tasvirlashda talabaga yengillik tug‘diradi. Chunki bir shakl ikkinchi shaklni to‘sib turganda ularning joylashgan yeri, birlashgan joylari (burchaklari), o‘zaro nisbatlari yaqqol ko‘rinadi.

Auditoriya mashqlari bilan bir qatorda, uyda ushbu geometrik shakllar namunasini vatman qog‘ozidan yasab olib, ularni alohida va ikki, uch, to‘rt buyum ishtirokida turli kompozitsiyalar tuzib tasvirlash ham muhim. Shakllarni turli holatlarda qo‘yish va yoritish orqali chizuvchining fazoviy va hajm borasidagi bilim hamda tasavvurlari rivojlanadi.

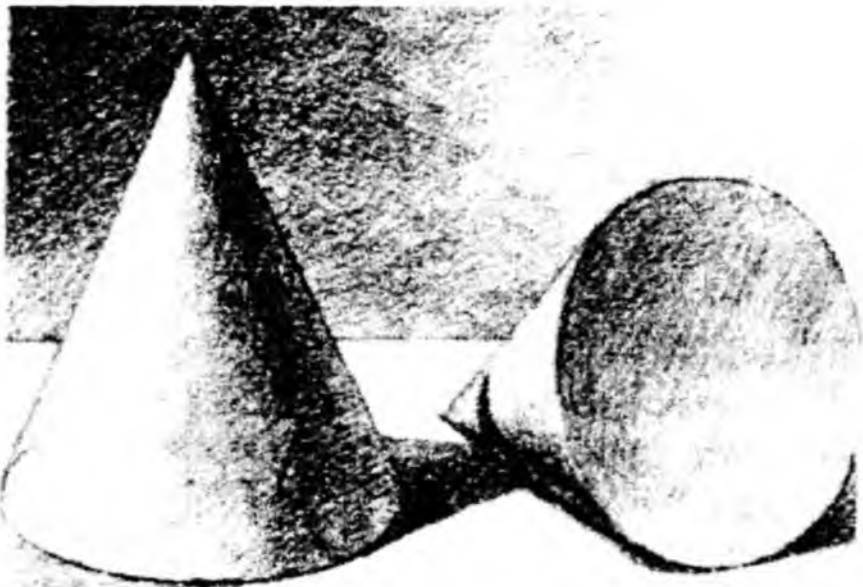

41-rasm.

Quyida ufq chizig'idan pastroq joylashgan va yuqori old tomondan yoritilgan kubning 3 ta metodik bosqichda bajarilgan namunasini ko'rib chiqamiz. 38-rasm.

1-bosqich. Shaklning eng chekka tomonlari asosida uni qog'oz sirtida ko'rinar va ko'rinmas qirralarini tasavvur etgan holda joylashtirish; tomonlarining nisbatlari, balandligi, harakat holatiga qarab, perspektiv ko'rinishining dastlabki belgilarini aniqlash; shaklning konstruktiv tuzilishini yengil chiziqlar bilan tasvirlab, tutash nuqta orqali yon tomonlarining perspektiv qisqarishini ufq chizig'iga binoan aniqlash.

2-bosqich. Kub tomonlari nisbatlari va perspektiv ko'rinishlarini quyugroq chiziqda chizish; uning buyum tekisligiga tushuvchi soyasini belgilash.

3-bosqich. Shakldagi yaxlit soyalar o'rmini belgilab tushlash (shaxsiy, tushuvchi soyalar); buyum uchun qo'yilgan fonni tushlash; uning barcha yorug'-soya munosabatlarini belgilash; tomonlarining tus nisbatlarini aniqlab, refleks, yaltiroq qismlarini topib, vazifani bir butun yaxlit bajarish.

Quyidagi 39,40-rasmlardagi piramida, shar, prizma, silindr shakllarini tasvirlash ham kub shaklini tasvirlash bosqichlari asosida olib boriladi. 41 rasmda esa, ikkita konusning bir-biriga nisbatan turli holatda tuzilgan.

kompozitsiyasi ko'rsatilgan. Bunda ularning o'zaro munosabatlarini tasvirlashda yordamchi chiziqlar o'tkazib, ish yuritish metodiga, perspektiva qonunlariga asoslanish kabilarni ko'rishimiz mumkin.

Geometrik shakllarni tasvirlashda ularni oddiydan boshlash kerak, so'ngra sekin-asta murakkabroqlariga o'tiladi.

## II.1. KUB VA SILINDR RASMINI CHIZISH

Ushbu vazifani bajarish ham oldingi topshiriqlar kabi tasvirlashning metodik izchilligida amalga oshiriladi.

1-bosqichda ikki shakl qog'oz sirtida kompozitsion joylashtiriladi.

2-bosqich asosiy bo'lib, ikkala buyum chiziqli konstruktiv quriladi. Bunda shakllarning ko'rinar–ko'rinmas tomonlari aniqlab olinadi va ushbu shakllarning buyum tekisligiga tushuvchi soyalari qisman ko'rsatiladi.

3-bosqichda shakllarning shaxsiy hamda buyum tekisligiga tushuvchi soyalari chiziladi. Shakllarning soya-yorug'larini tasvirlashda, yuqorida ta'kidlab o'tilganidek, ularning qirralariga yaqin yerlari quyugroq chizilishi kerak.

4-bosqich yakuniy bosqich bo'lib, unda soya, yorug', tushuvchi soya, shaxsiy soya va reflekslar bajarilib, orqa fon, predmet tekisligiga ishlov beriladi hamda vazifaga yakun yasaladi. 42,43,44,45-rasmlar.

O'tilgan mavzularga qiyoslab talaba uйда mustaqil ko'plab xomaki rasm va qalamchizgilar bajarishi muhim ahamiyatga ega. Chunki auditoriyada bajarilgan har bir vazifa asosida parallel ravishda uйда ishlangan mashqlar talabaning fazoviy tasavvur, chiziqli konstruktiv tuzilish, yorug'-soya munosabatlari, perspektiva qonuni, nisbatlarni to'g'ri belgilash va, ayniqsa, tasvirlash malakasini rivojlantiradi. Buning uchun turli shakldagi quti, kursi, ko'za, choynak, piyola, stakan va boshqa uy buyumlari kifoya. 46,47,48-rasmlar.



42-rasm.

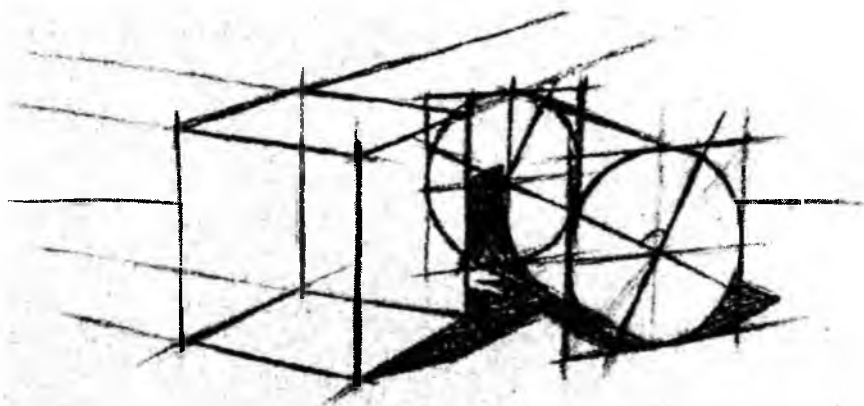

43-rasm.

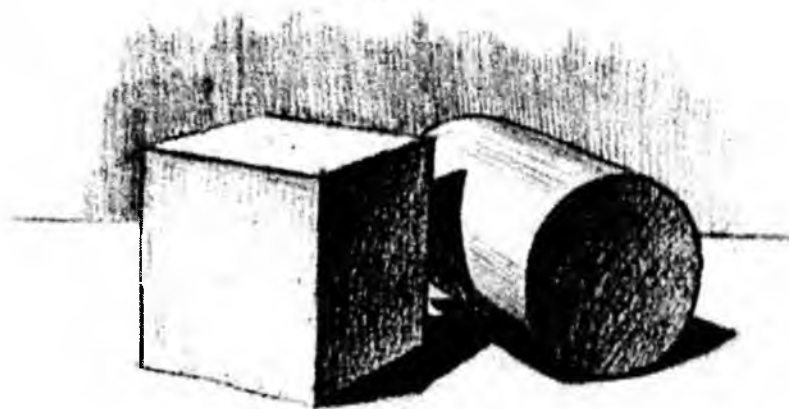

44-rasm.



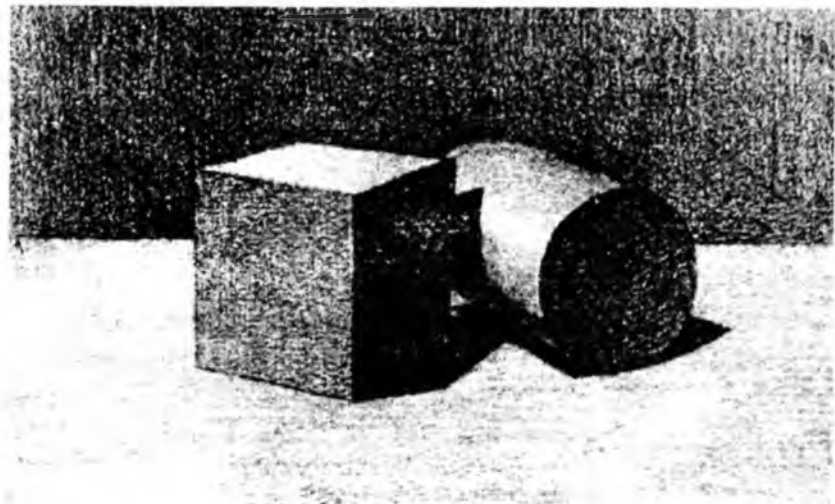

45-rasm.

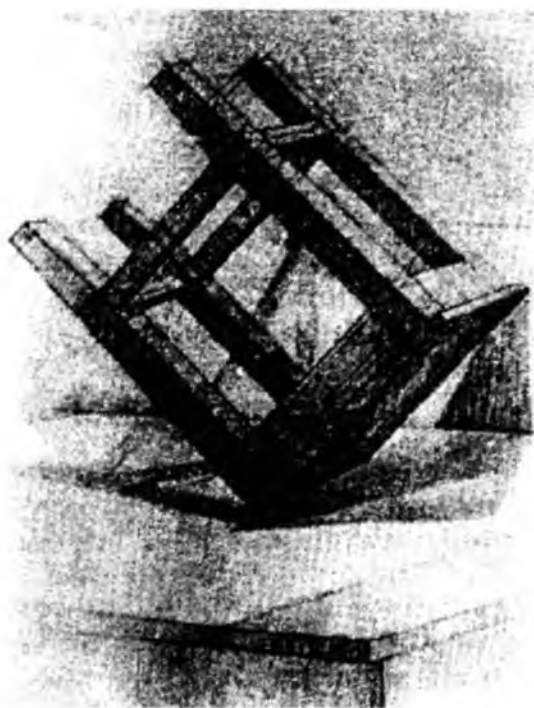

46-rasm.

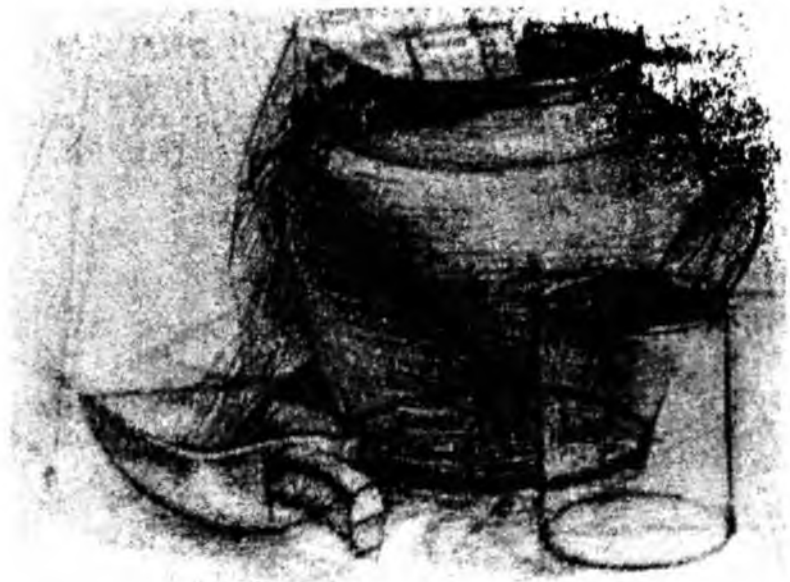

47-rasm.



48-rasm.

## II.2. GIRIH MILLIY NAQSH ROZETKASINING QALAMTASVIRI (PANJARA, NILUFAR NAQSHI)

Panjara gips naqsh rozetkasini tasvirlashdan asosiy maqsad - talabalarni o'zbek milliy xalq amaliy san'ati bilan yaqindan tanishtirish

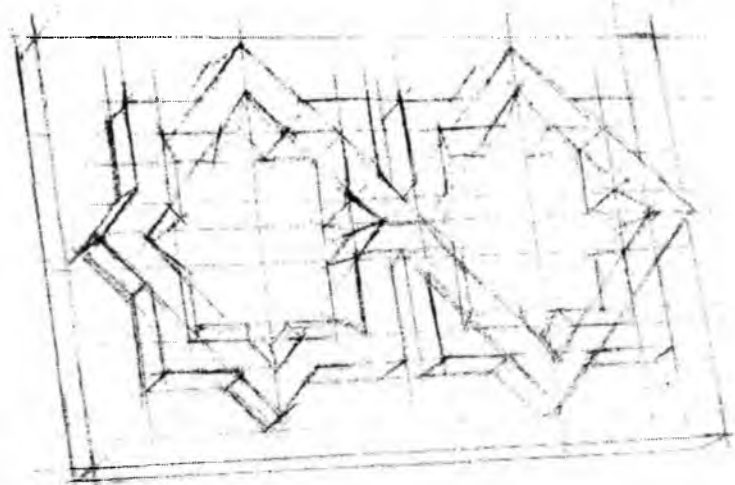

49-rasm.

hamda qurish mahorati va shakl hajmini ko'rsatishdan iborat.

Qo'yilgan vazifani amalga oshirishda relefli naqshni chizish maqsadga muvofiq. Naqshning konstruktiv tuzilishi va uning soya-yorug' tusini belgilash talabdan diqqat-e'tiborni talab etadi. Naqsh chizuvchilarga nisbatan ko'z balandligida, ochkulrang fonda joylashtiriladi. Talabalar naqshni yon tomondan kuzatib, ayrim perspektiv qisqarishlarning tasvirini bajarishlari maqsadga muvofiq.

Naqsh rozetkasining umumiy shaklini bajarish jarayonida uning asosiy nisbatlari – bo'yini uzunligiga hamda eni va chuqurligiga nisbatan to'g'ri belgilab olish muhim.

Ustki qism shaklini tasvirlashda talabalar shakllarning bir xil emasligini ko'radi. Bu ularni har bir bo'lakni diqqat - e'tibor bilan tahlil etishga yo'naltiradi.

Haqqoniy tasvirlashning asosiy qoidalaridan biri - panjara geometrik

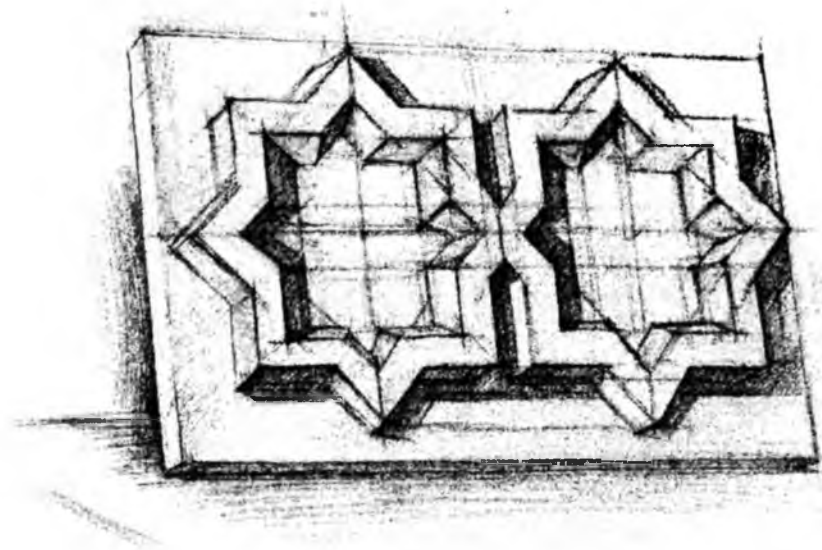

50-rasm.

naqshini tahlil etishdir. Bunda uning xarakterli bo‘lklari aniqlanib, bosqichma-bosqich tasvirlanadi. Rozetka tomonlarining nisbatiga qarab, qog‘oz tik yoki yotiq holda qo‘yiladi.

Naqsh namunasining vertikalga nisbatan og‘ishi, tomonlardan birining ikkinchisiga nisbati, perspektiv qisqarish va ufq chizig‘ining holati chiziqli konstruktiv usulda bajariladi. So‘ng tasvirlangan ikki qismli zanjira elementi aniqlanadi. Buning uchun zanjiraning gips taxtasidagi eng yuqori va pastki qismi hamda chekka nuqtalari belgilanadi.

Ma‘lumki, rozetkaning tomonlari, burchak graduslari bir-biriga teng va simmetrik. Shuning uchun uni teng ikkiga bo‘lib o‘tuvchi nuqtalardan gorizontal va vertikal to‘g‘ri chiziqlar o‘tkaziladi. 49–rasm.

O‘tkazilgan ikki vertikal chiziq bir-biriga parallel bo‘lsa, gorizontal chiziq ganch taxtasining yuqori va pastki gorizontal qirralariga parallel bo‘lmagan holda o‘tadi. Chunki bu ikki to‘g‘ri chiziq o‘quvchi qaysi nuqtadan turib tasvirlayotganiga qarab, perspektiv qisqarib boradi va ma‘lum masofaga borib, bir nuqtada uchrashadi (kesishadi). So‘ng panjaraning qalinliklari belgilanadi va ular to‘g‘ri chiziqlar orqali birlashtiriladi. Bu vazifaning 2-bosqichi hisoblanadi. 50–rasm.

Keyingi bosqichlarda panjara tomonlarining burchaklari, tekisliklarning

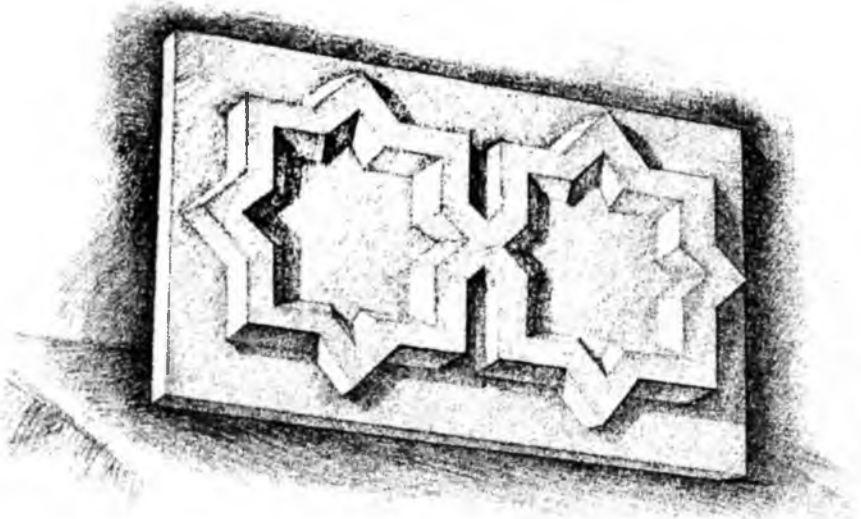

51-rasm.

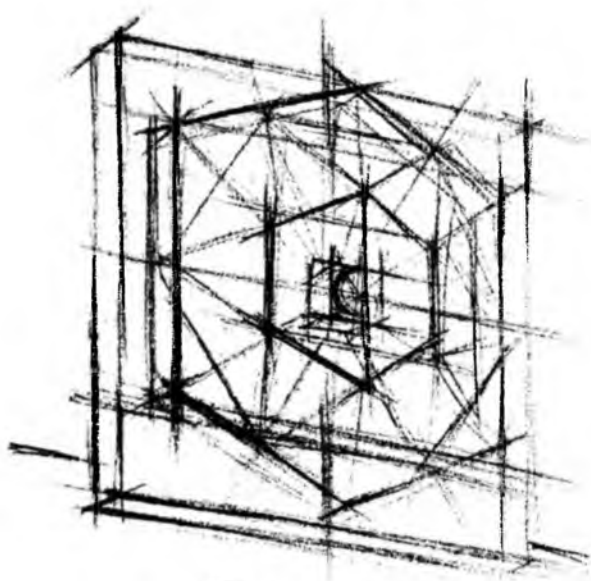

52-rasm.

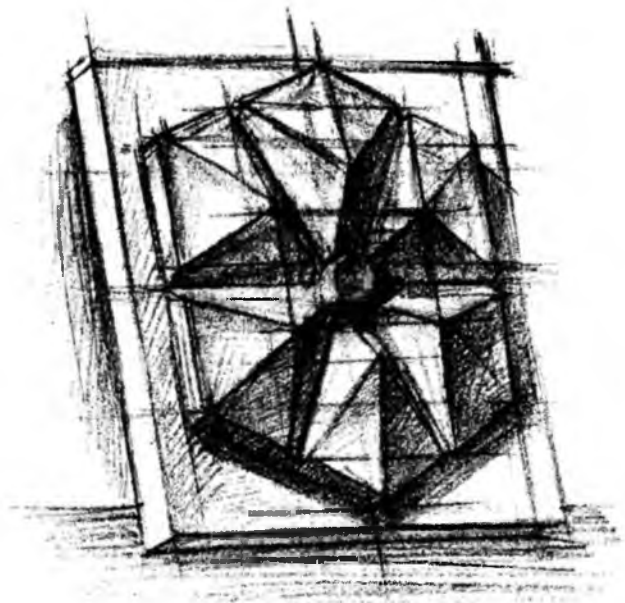

53-rasm.

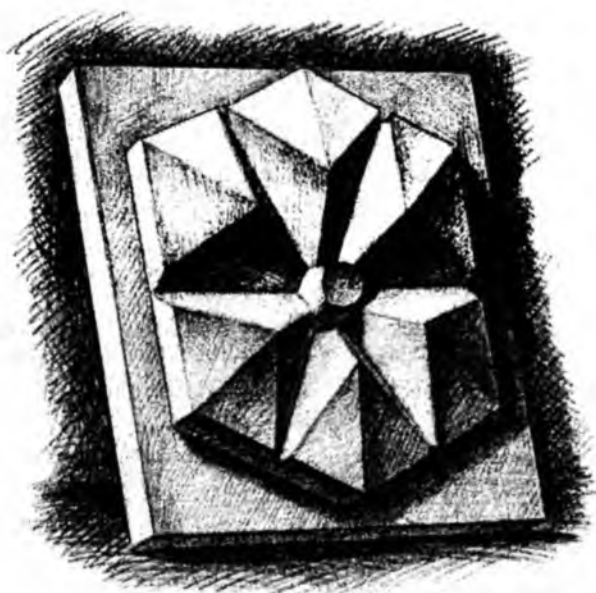

54-rasm.

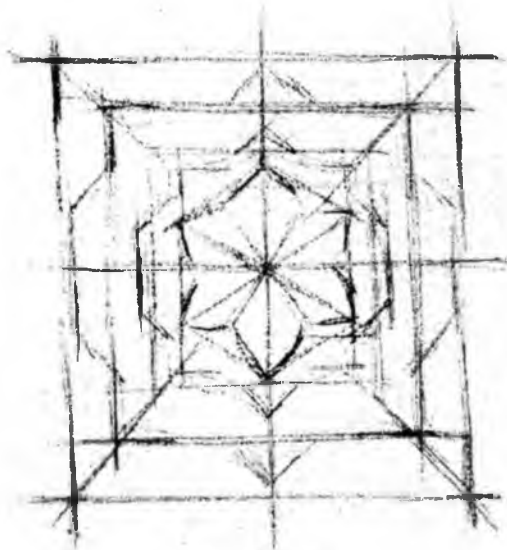

55-rasm.

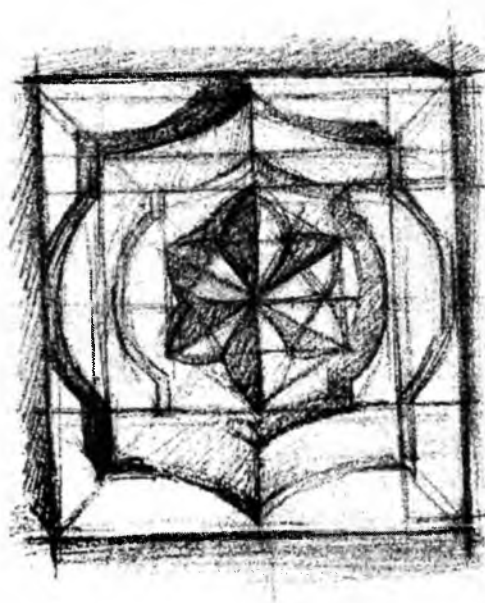

56-rasm.

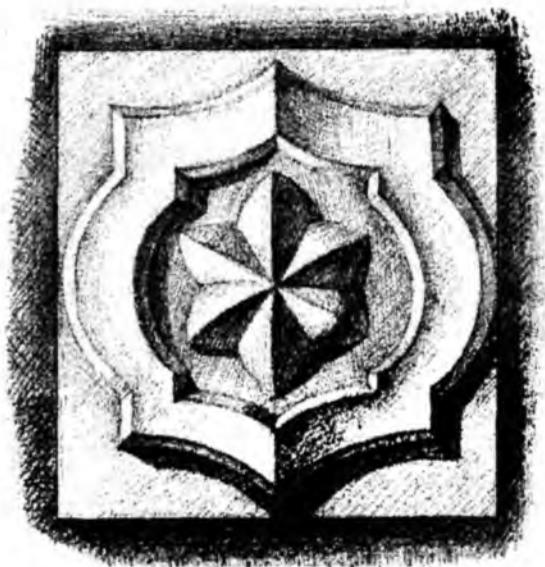

57-rasm.

bir-biriga nisbatlari topiladi. So‘ng rozetka bo‘laklaridagi yorug‘ va soya, yarim soyalar yorug‘lik manbaining tushishiga qarab qanday o‘zgarishi aniqlanadi. Soya boshlang‘ich bosqichda yengil shtrixlar bilan bajariladi. Naqsh bo‘laklarining yorug‘ va soyalarini hech qachon alohida-alohida ishlash yaramaydi. Har bir bo‘lakni bir-biriga taqqoslagan holda barobar tasvirlash kerak. Ushbu amalning to‘g‘ri bajarilishi ish jarayonida qilingan xato va kamchiliklarni o‘z vaqtida tuzatishga yordam beradi. 3-bosqich, 51-rasm.

Bosqichma-bosqich ish yuritish, ya‘ni naqshni qog‘ozda to‘g‘ri joylashtirish, har bir bo‘lakni konstruktiv chiziqli qurish va hajmlari ustida ish olib borish biri ikkinchisini to‘ldirib boradi.

Gips naqshni to‘g‘ri tasvirlashda talabalar quyidagi qonun-qoidalarga amal qilishlari zarur:

1. Qog‘oz sirtida tasvirlanayotgan naturani, chekka qirralarini belgilangan holda, kompozitsion to‘g‘ri joylashtirish.

2. Naturadagi shakllarning asosiy tayanch nuqtalarini belgilab, ulardan birining ikkinchisiga nisbatini perspektiv qonun-qoidalar asosida tasvirlash.



3. Shakllarni chiziqli konstruktiv ravishda qurish, naturadagi asosiy bo'laklarni belgilash.

4. Tasvirlanayotgan shakllarning shaxsiy soylarini belgilash va alohida bo'laklarga ishlov berish.

5. Naturadagi barcha buyumlarni tus jihatdan yana bir bor ko'rib, qo'yilmadagi shakllarning xarakterini aniqlash va soya, yarim soya, yorug', reflekslarni aniqlash. Buyumni bir butunlikka bo'ysundirish va vazifaga yakun yasash.

Ushbu metodik ketma-ketlikka rioya qilib, tasvirni to'g'ri bajargan talaba qo'yilgan maqsadga erishadi. Keyingi vazifalarni aniq bajarishida bu muhim vosita hisoblanadi. 52,53,54,55,56,57-rasmlar.

### II.3. ANTIK DAVR GIPS VAZA VA SHARNING QALAMTASVIRI

Vazifaning asosiy maqsadi - yirik hajmdagi shakl va soya-yorug'likning qurilish usullarini o'rganish.

Antik vazalarni chizishda nisbatlarni ko'z bilan chamalab, aniqlashni mashq qilish muhim. Tavsiya etilayotgan amfora ham shular qatoridadir.

Bu vazifani bajarish jarayonida simmetrik qurish prinsipini qo'llash muhim ahamiyat kasb etadi. Chunki u simmetriya o'qning ikki tomonidagi bir xil shaklni taqqoslash va qurishga asoslanadi. Ayni vaqtda talaba simmetrik qurishni bilishi kerak (bu usul keyingi - inson qomati va portreti qalamtasvirini chizishda doimiy qo'llaniladi).

Mato, shar va vazaning chizma tasvirini ishlashda tasvirlanayotgan buyumlarning material fakturasini ham ko'rsatish talab etiladi (gips, mato va tekislikning yorug'lik yuzasi). Matoning qanday joylashtirilganligi qo'yilmaning asosiy buyumi hisoblangan vazaning oq tus va shaklini ko'rsatishga ta'sir etadi. Shuningdek, vazaning shakli va gips fakturasini aniq ko'rsatadigan mato, yoritqich va fonlar ham muhim ahamiyatga ega. Yoritqich yuqori yon tomondagi kuchsiz yorug'lik manбайдan tushiriladi, fon esa tushuvchi soyalarga nisbatan ochroq bo'lishi kerak. 58-rasm. Ishning birinchi bosqichi vazaning konstruktiv qurilishidan boshlanadi. Bu yerda tasvir yengil yordamchi chiziqalar bilan uzluksiz olib boriladi.

Ishning keyingi bosqichlarida tasvir, buyumning soya-yorug' tusini belgilash murakkab jarayon ekanligini hisobga olgan holda, nozik, yengil

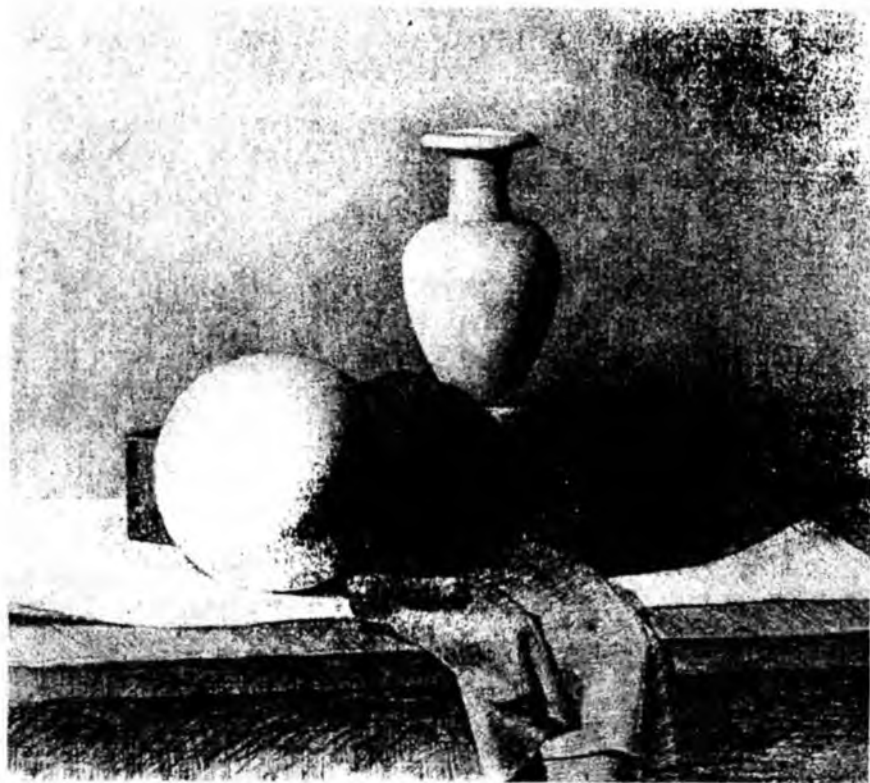

58-rasm.

shtrixlar yordamida bajariladi.

Tus munosabatlari birligini esdan chiqarmasdan, shakl bo'yicha ketma-ketlikda tusning ayrim joyi to'qroq yoki ochroq bo'lishini aniq tasavvur qilib, shtrix berish lozim. P.P.Chistyakov bu haqda shunday deydi: ...har doim mulohaza yuritish lozim: *Bu yerdan u yerga, shakli shunday*" hamda *naturani tez-tez kuzatish kerak, ... Hech qachon indamay rasm chizma, har doim o'zingga biror- bir vazifa belgilab ol....*

Tavakkaliga ishlash kerak emas. Bunday ishlash naturadan maqsadsiz, soya-yorug' qonuniyatlariga amal qilmasdan nusxa ko'chirishdir. Bunday ish faqat umumiy qoraytirishga va muttasil tuzatishlarga sabab bo'ladi.

## II.4. ISLIMI SHAKLLI MILLIY NAQSH ROZETKASI, MIS QUMG'ON VA SOPOL PIYOLANING QALAMTASVIRI

Bu qo'yilmadan asosiy maqsad – turli buyumlarni tus vositalari orqali tasvirlash, buyumlar shakli, rangi, tuzilishi, fazoviy holati jihatidan bir-biridan farq qilishiga ahamiyat berish.

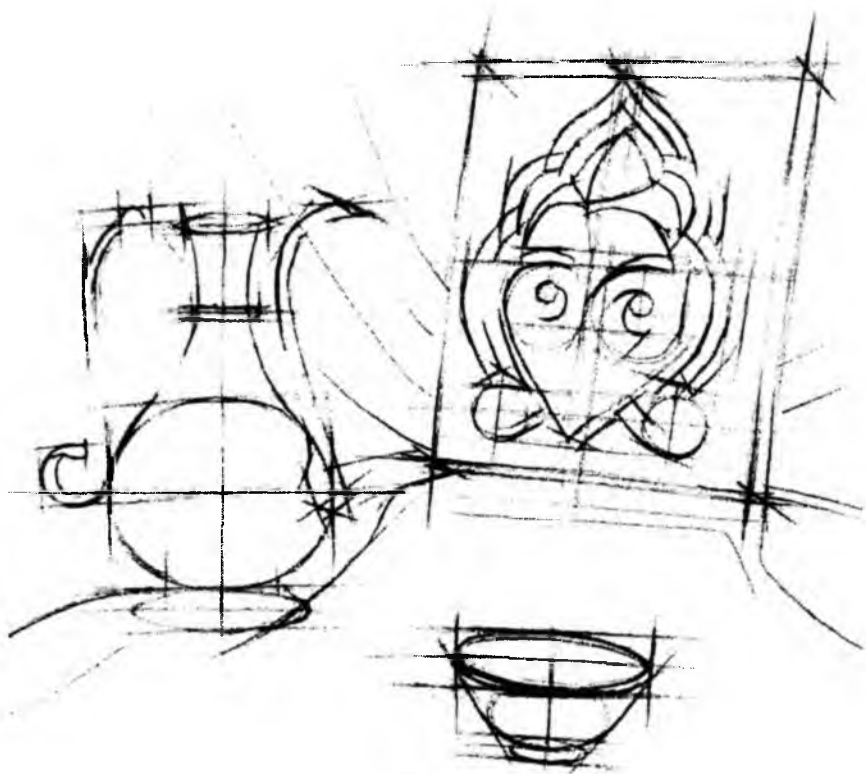

59-rasm.

Qo'yilmadagi buyumlarning o'lchovlari turlicha bo'lishi maqsadga muvofiq. Kichikroq buyumlar oldinroqda, yiriklari orqaroqda tasvirlanadi.

Naturmort kompozitsiyasini to'g'ri topish maqsadida alohida kichik o'lchamda xomaki tarzda chizib ko'riladi. Rasm kompozitsiyasi topilgandan so'ng, asosiy ishga o'tiladi.

Qo'yilmani chizganda undagi hamma buyumlarni bir yo'la tasvirlash lozim. Aks holda rasmda bir buyumning o'lchovi kattaroq, ikkinchisini



60-rasm.

esa kichikroq bo‘lib, rasm kompozitsiyasi buziladi. Shuning uchun qo‘yilmadagi barcha buyumlarning umumiy balandligi va eni qog‘ozda yordamchi chiziqlar bilan belgilab olinadi.

So‘ng naturadagi har bir buyumning o‘lchov jihatdan o‘zaro farqi, oralaridagi masofa, soya va yorug‘larning farqi, ranglarini ko‘z bilan chamalab aniqlashga o‘tiladi.

Qo‘yilma ufq chizig‘idan pastroqda joylashtirilgan. Avval uning gorizont tekisligi aniqlanadi. Gipsli naqsh orqaroqda va balandlikda o‘rnatilgan, mis qumg‘on va sopol piyola oldingi planda joylashgan.

Keyin sopol piyola va mis qumg‘onning umumiy shaklini bildiruvchi chiziqlar hamda simmetrik o‘qlar va naqshli gips modelining taxtacha asosi belgilab chiziladi. So‘ngra piyola va mis qumg‘onning ustki, pastki asoslari va naqshning yon tomon yo‘nalishlari perspektiva qonuniyatiga asoslanib belgilanadi. Naqsh gulining turgan joyini aniqlash uchun taxtacha asosi o‘rtasidan yordamchi profil chiziq yuritiladi. 59-rasm.



61-rasm.

Mis qumg'on simmetrik shakldagi buyum hisoblanib, u silindr va shar shakllaridan tashkil topgan. O'tkazilgan simmetrik o'qdan qumg'onning balandligi hamda enining o'lchami topiladi. Qumg'on ufq chizig'idan bir oz pastroqqa qo'yilgani uchun uning ustki va ostki asoslari ellips shaklida ko'rinadi. So'ngra qumg'on bo'yi va enini belgilovchi chiziqlarni tutashtirish orqali umumiy shakl topiladi.

Milliy naqsh gulining shakli yirik yaxlit qismidan mayda bo'laklariga tomon ketma-ketlikda bajariladi. Taqqoslash usuli orqali bo'laklarning bir-biriga va umumiy nisbatlari aniqlab boriladi. Bu bosqichda buyumlarning ko'rinmas chiziqlari ham chiziladi. Bu usul buyumlarning fazodan o'rin olib turganini ko'rsatishda talabalarni yanglishtirmaydi. 60-

rasm.

Buyumlarni chizish yorug'lik va soya qoidalariga rioya qilgan holda amalga oshiriladi. Albatta, naturadagi buyumlarning o'rtasidagi och-to'qlikning farqini saqlagan holda hamda materiallik fakturasini ko'rsatib tasvirlash kerak.

So'ngra oldingi va orqa planda joylashtirilgan buyumlarning tus munosabatlari umumlashtiriladi. Shundan so'ng rasm ishlab bitkazilgan, deb hisoblasa bo'ladi. 61-rasm.

## II.5. ME'MORLIK BO'LAGI RASMINI CHIZISH

Geometrik shakllar rasmini chizish vazifalari tugagandan so'ng, murakkab elementlarga o'tiladi. Qalamtasvir bajarish uchun me'morlik bo'lagi tanlab olinadi ( 62,63,64,65 - rasmlar). Ushbu modelni tanlab olishdan maqsad - geometrik shakllar: kub, shar, silindr kabilarni chizish davomida olingan chiziqli konstruktiv qurilish, perspektiva, yorug'-soya va tus munosabatlari haqidagi bilimlarni mustahkamlashdir. Bo'lakning nozik va murakkab konstruksiyasini chizish o'quvchidan yuksak mahorat talab etadi.

Namuna stol ustiga tik holda qo'yiladi (ufq chizig'idan biroz pastda joylashgan). Qo'yilma yuqori yon tomonidan yoritilgan.

Ish boshlashdan oldin talabalar turli nuqtalardan chizgilar bajarishlari va eng maqbul joyni tanlab olishlari kerak. Aniq joy tanlab olingandan so'ng, ish tasvirlash bosqichlariga to'la amal qilgan holda olib borilishi shart.

Dastlab, me'morlik bo'lagi yaxlit ravishda qog'oz sirtida kompozitsion to'g'ri joylashtirib olinadi. Shundan so'ng uning silindrsimon ustuni chiziqli konstruktiv ravishda quriladi.

Shakl simmetrik bo'lgani uchun uni tasvirlashda turli yordamchi chiziqlar bilan bir qatorda, bo'lak asosidan o'tuvchi va shaklni teng ikkiga bo'luvchi o'q chiziq belgilab olinadi.

Vazifani bajarishda tasvirlashning asosiy qonuni –perspektiva qonuniga amal qilgan holda ish yuritish lozim. Bu yerda aylana shakllarining perspektiva jihatidan qanday ko'rinishga ega ekanini ko'rish mumkin. Shuningdek, mashq davomida avval katta shakl, so'ngra esa uning nozik va mayda bo'laklari ustida ish olib borish kerak. Aks holda shakl yetarli

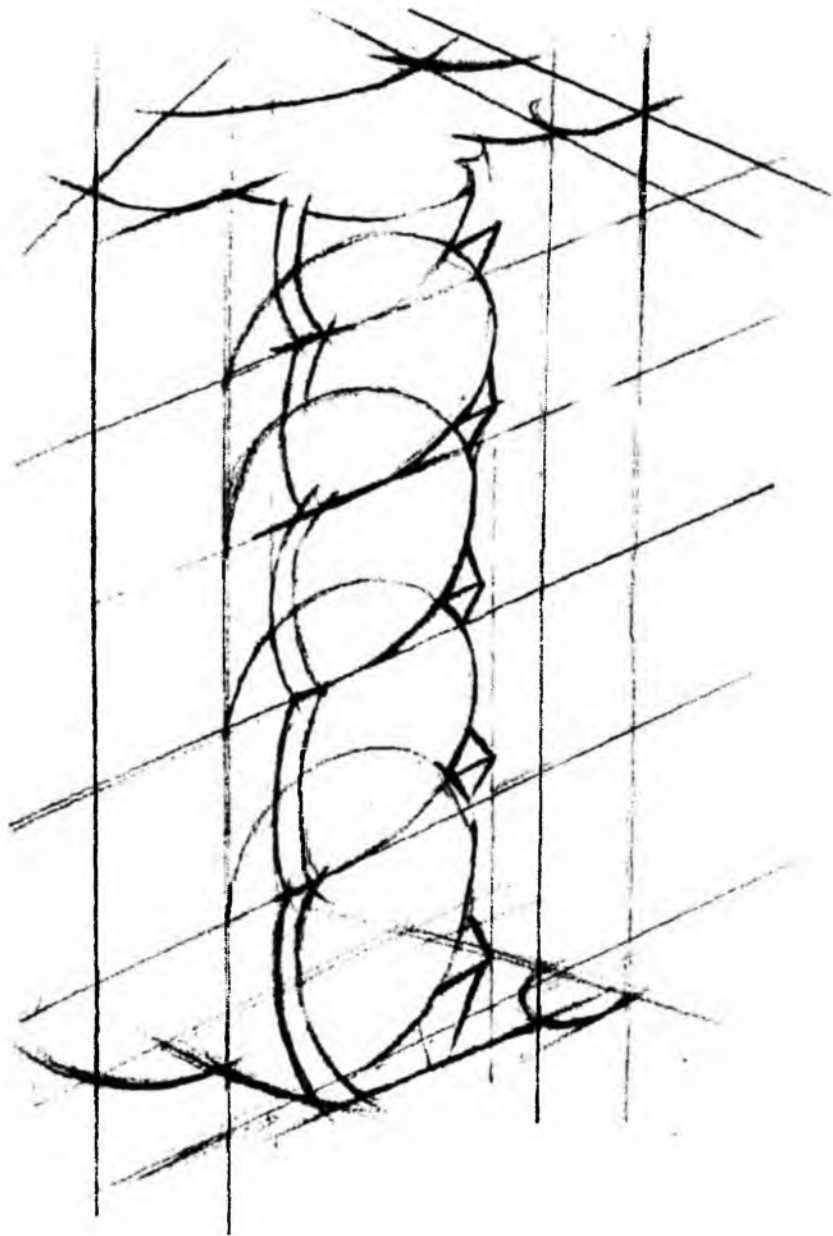

62-rasm.

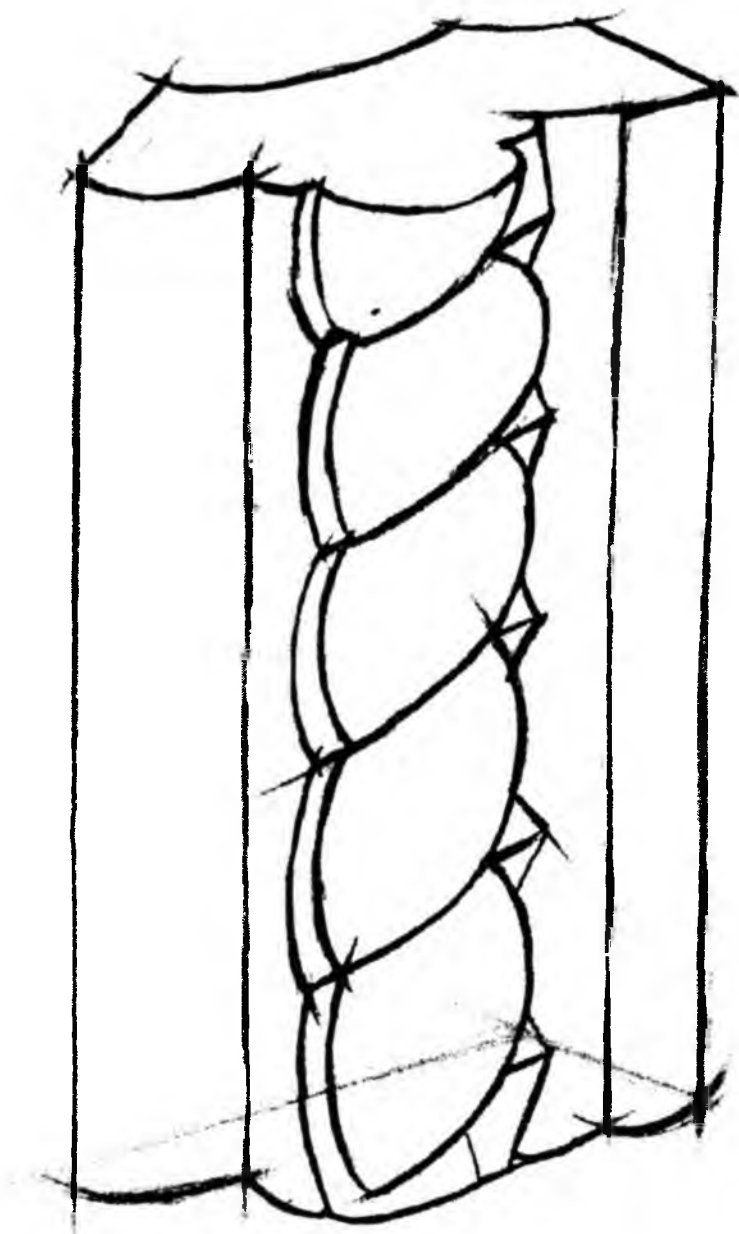

53-rasm.



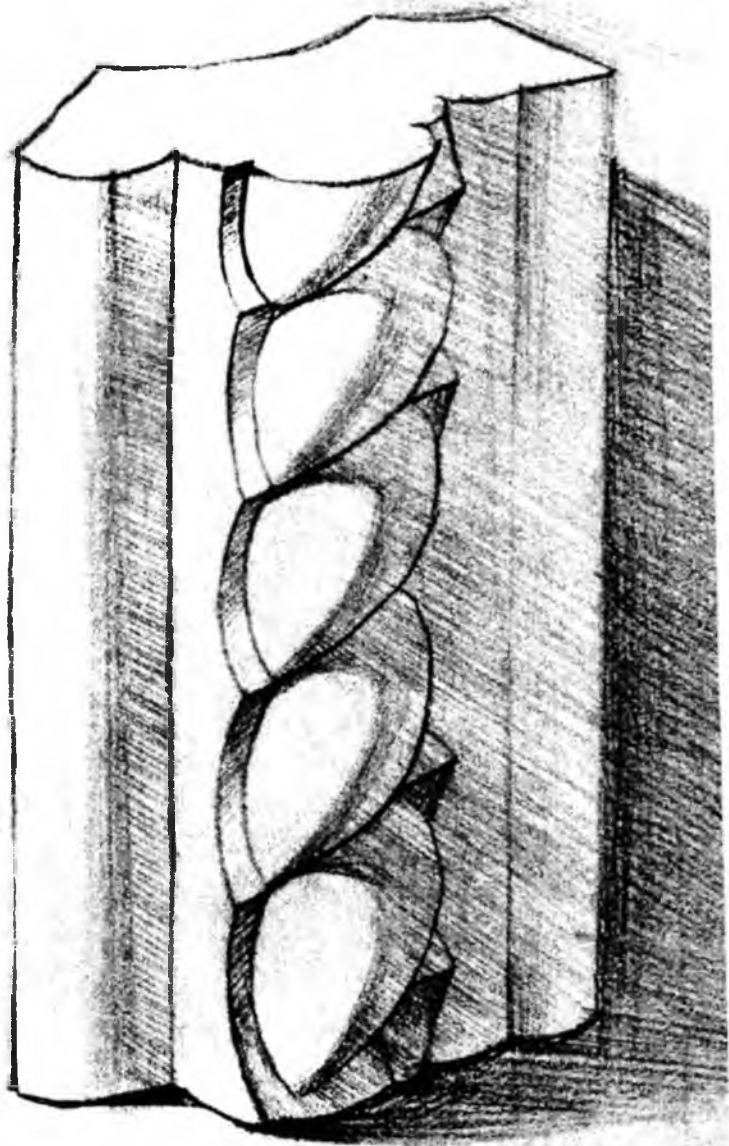

64-rasm.

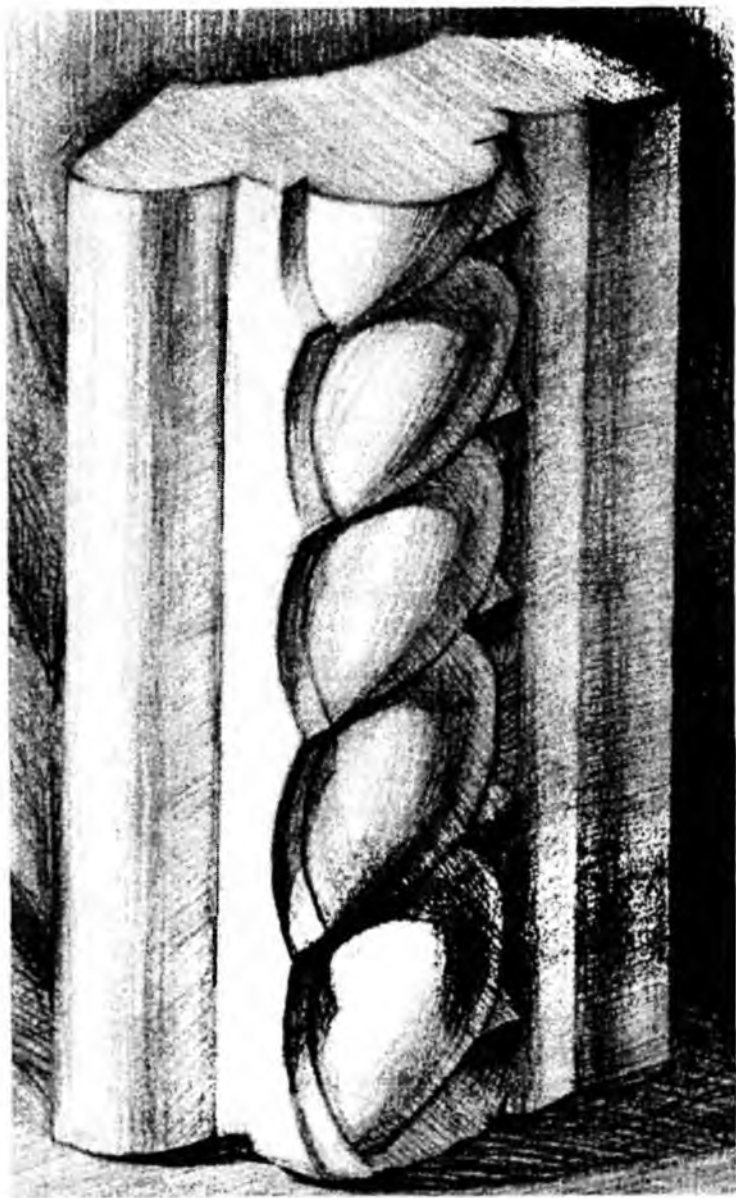

65-rasm.

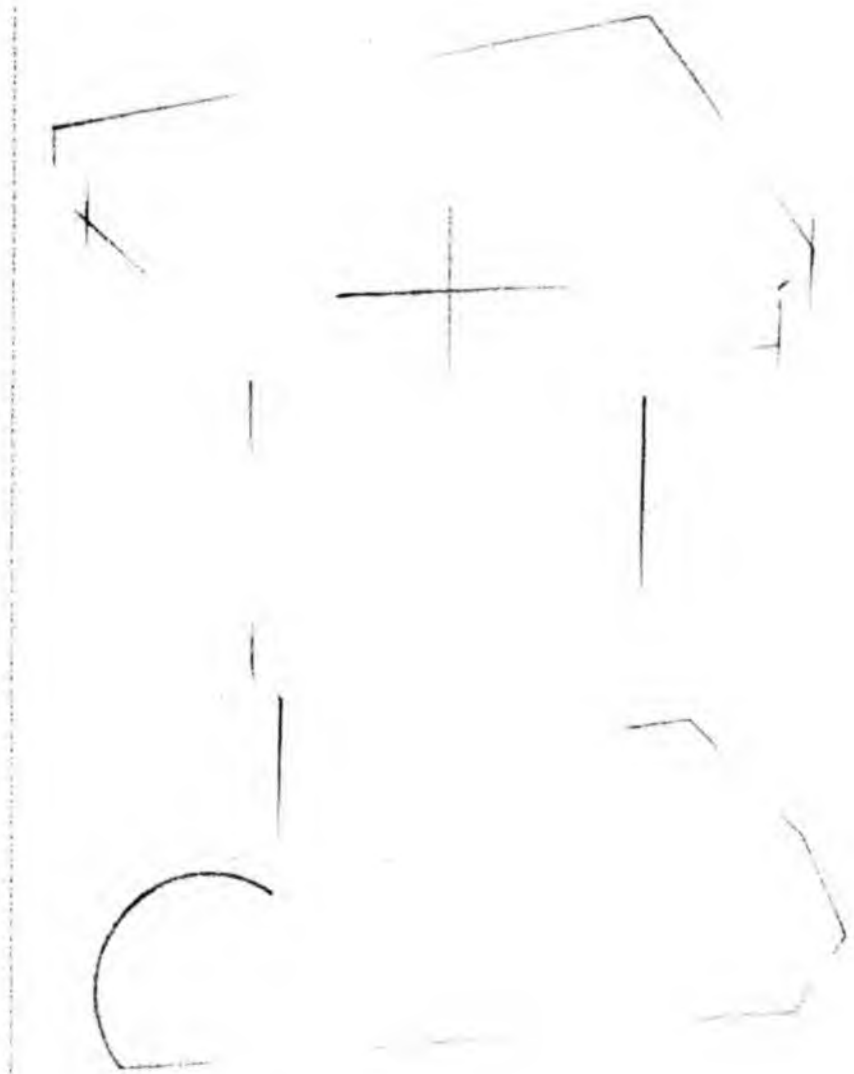

66-rasm.

darajada muvaffaqiyatli chiqmaydi. Bizning misolimizda kapitelni teng ikkiga bo'lib turuvchi to'g'ri to'rtburchak asos bor. Aslida esa kapitel ustuni dumaloq shaklga ega. Shuning uchun kapitelni chizishda uning yaxlit aylana shaklga ega ekanligini hisobga olish kerak. Faqat shu yo'sinda uni haqqoniy tasvirlash mumkin.

Tasvir ustun atrofidagi mayda vertikal qavariq bo'laklarning asosini

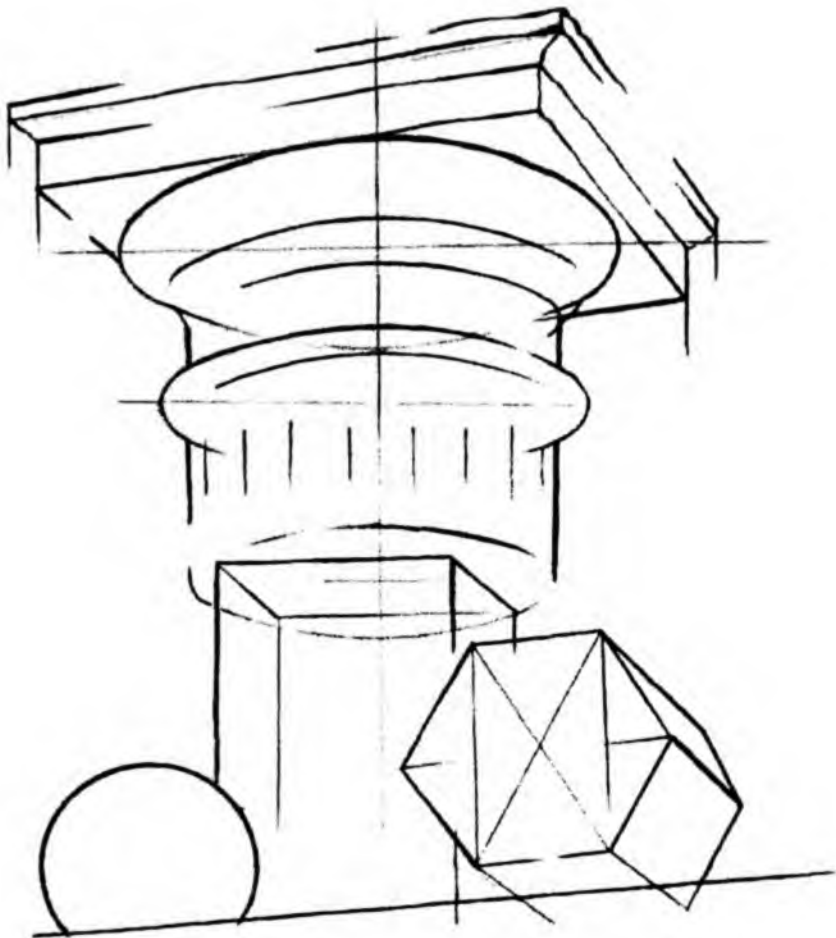

57-rasm.

tashkil etuvchi aylanalarning perspektiva qonuniga binoan ellips bo‘lib qisqargan shaklida emas, balki bir butun yaxlit deb tasavvur etgan holda amalga oshiriladi.

Me‘moriy bo‘lak yuqori darajada matematik hisoblar asosida qurilgan bo‘lib, nisbatlarning aniqligi unga ko‘rkamlik baxsh etadi. Shuning uchun uni tasvirlashda juda ko‘p yordamchi chiziqlar o‘tkazib, aylana markazini

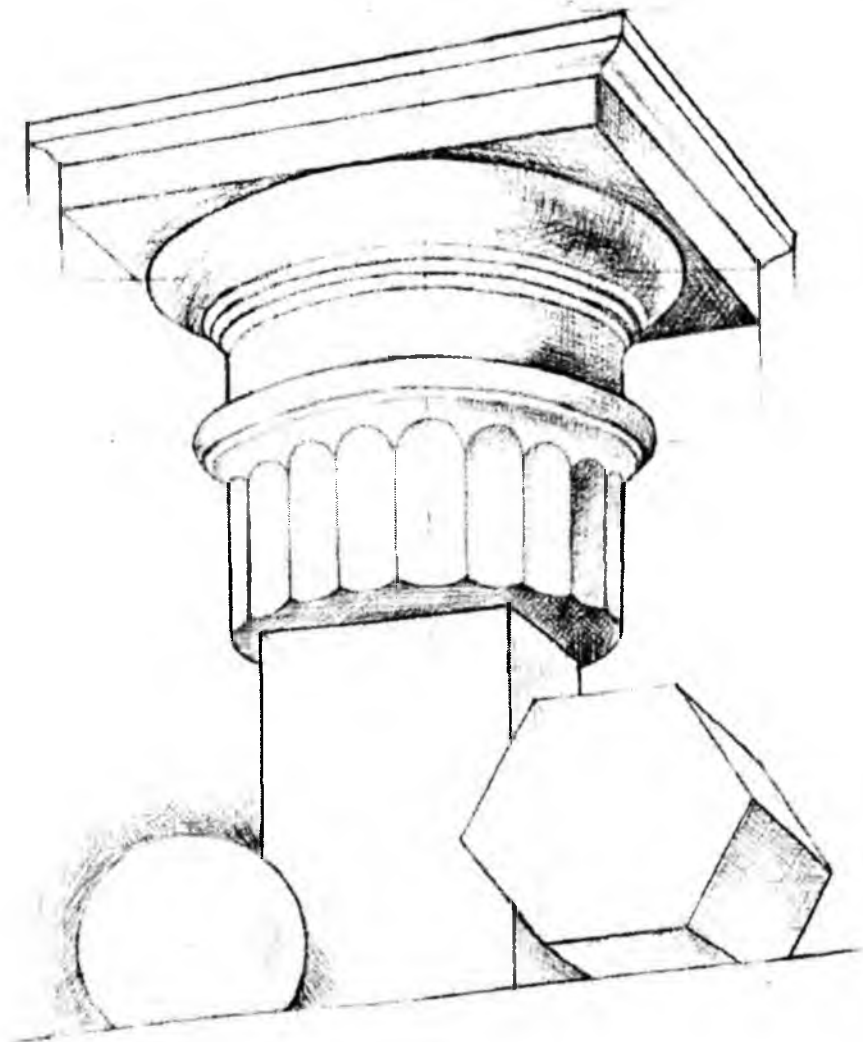

68-rasm.

to'g'ri belgilash, perspektiva qoidalariga to'la rioya qilgan holda ifodalash hamda yorug'-soya munosabatlarini yetarli darajada e'tiborga olish lozim.

Ushbu vazifa uzoq muddat davomida bajariladi, so'ng sharq va g'arb klassik namunalariga mansub me'morlik bo'laklari plenerda qalamchizgi bilan uzoq muddatli mashqlar jarayonida chiziladi.

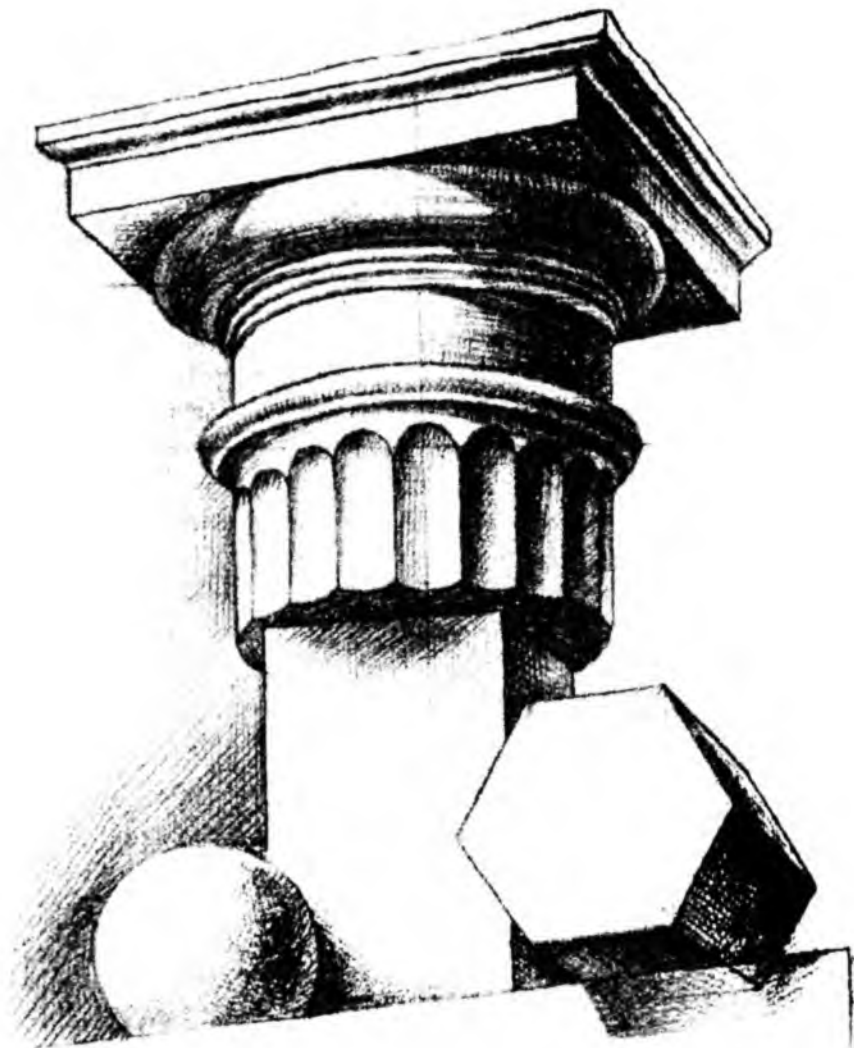

69-rasm.

Mazkur topshiriqni, guruhdagi talabalarning qalamtasvir borasidagi malakalarining darajasiga qarab, bir muncha murakkablashtirish ham mumkin (66,67,68,69-rasmlar).

## II BOB BO‘YICHA SAVOLLAR

**1. Natyurmortni tasvirlashning metodik bosqichlari nimalardan iborat?**

**2. Analiz va sintez nima?**

**3. Pedagogik rasmning oddiy rasmdan farqi nimada?**

**4. Buyumda yorug‘likning taqsimlanish qonuniyatlarini gapirib bering.**

**5. Tabiiy va sun‘iy yorug‘lik nurlarining buyumga tushishi natijasida hosil bo‘luvchi soya - yorug‘lik munosabatlari to‘g‘risida so‘zlab bering.**

**6. Tus nima? Buyumdagi tus munosabatlari to‘g‘risida gapirib bering.**

**7. Buyumlarga shakl berish tartibi to‘g‘risida ma‘lumot bering (kub, shar, silindr va boshqalar).**

### III BOB

## ANTIK DAVR GIPS BOSH BO‘LAKLARINING QALAMTASVIRI

### III.1. BURUN, KO‘Z, QULOQ VA LABLAR RASMI

Bosh shaklining bo‘laklarini chizish yuzning bosh qismlari – burun, ko‘z, quloq, lablarni tasvirlashning asosiy qoidalarini puxta bilishni talab etadi. Talabalar, odatda, boshning alohida bo‘laklari rasmini chizish muhimligiga e‘tibor bermaydilar. Ular buni go‘yo bekorga vaqt sarflash, deb o‘ylaydilar. Ularning fikricha, gips boshni tasvirlashda bosh bo‘laklarni chizish yetarli. Lekin talaba bosh rasmini chizish paytida ko‘z, quloq, burun va lablarni tasvirlashning barcha nozik jihatlarini chuqur va maxsus o‘rganib chiqa olmaydi.

Leonardo da Vinchi boshlovchi rassomlarga maslahat tariqasida shunday degan edi: *Agar sen narsalar shakli haqidagi bilimga ega*

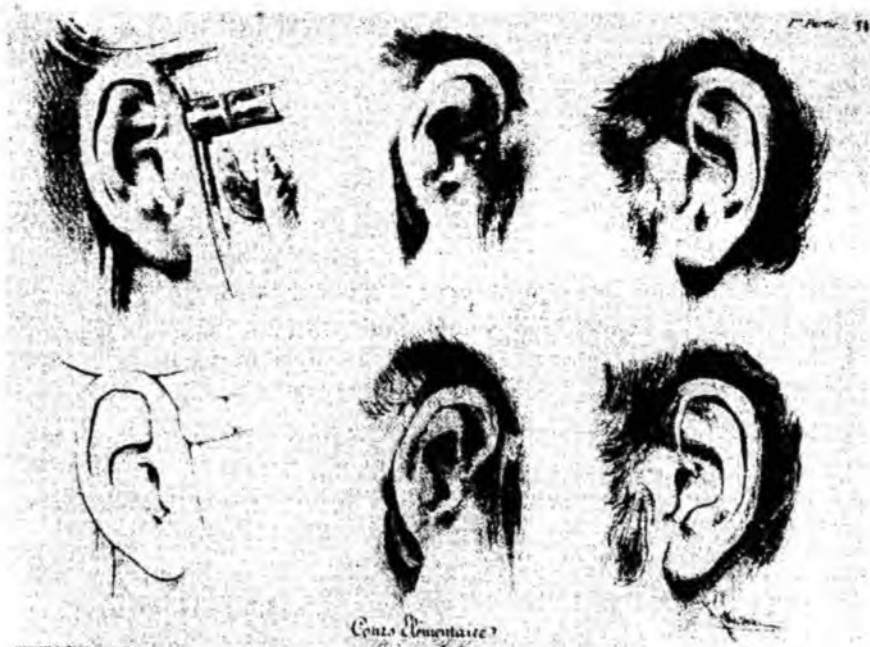

70-rasm.



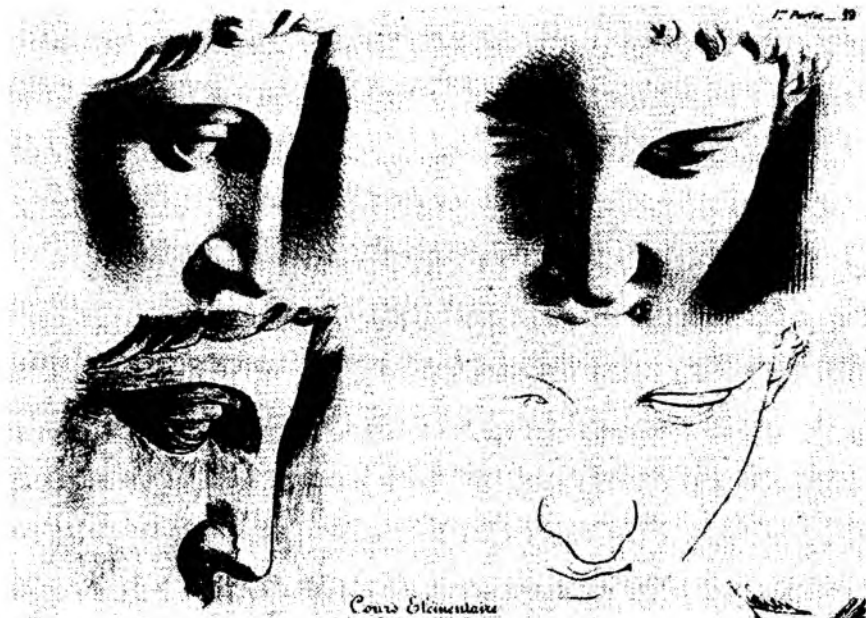

71-rasm.

*bo'lmoqchi bo'lsang, u holda qismlardan boshla. Agar sen uning birinchisini xotirangda tutmagan va yetarli darajada o'zlashtirib olmagan bo'lsang – keyingisiga o'tma. Agar sen o'zga yo'l tutadigan bo'lsang - bekorga vaqtingni sarflaysan yoki, ochig'ini aytganda, ta'lim olish jarayonini juda cho'zib yuborasan. Men senga eslatib qo'ymoqchiman – eng avvalo, qunt qilishni, keyin esa tez ishlashni o'rganib ol.*

Qadimgi badiiy maktablarda bosh shaklini tasvirlash burun, ko'z, quloq va lab kabi detallar rasmini chizishdan boshlangan. Aka-uka Karachchilardan biri o'z akademiyasi tarbiyalanuvchilari uchun maxsus qo'llanma yaratgan edi. Bu qo'llanma “Butun inson tanasini chizishga o'rgatuvchi ajoyib maktab” deb nomlangan. Qo'llanmada bosh shaklini tasvirlash bo'laklar rasmini chizishdan boshlanishi aytib o'tilgan. Boshqa qo'llanmalarda ham bu masalaga jiddiy e'tibor berilgan. Masalan, I.Preysler o'zining “Rasm chizish bo'yicha qoida va qisqa amaliyot” deb nomlangan qo'llanmasida (1734) quloq shaklining qurilish qonuniyatlari bilan bir qatorda tasvir metodikasini ham yoritgan. Qo'llanmada yozilishicha, tasvir rasm chizuvchiga quloq holatini aniqlab olishga yordam

beradigan o'q chiziqlarni aniqlashdan boshlanadi. Shundan so'ng quloq suprasining umumiy aylanasi va qismlarining proporsional nisbatlari belgilab olinadi. Undan keyin quloq jingalari, qarshi jingalari, qayiqsimon chuqurliklarni qanday tasvirlash kerakligi ko'rsatilgan. 70-rasmda quloqni turli holatlarda tasvirlash misol qilib keltirilgan (Jyulyen va A.T.Skino qo'llanmasidagi jadval).

Qadimgi qo'llanmalarda asosiy e'tibor bosh shakli bo'laklarini chizish qonuniyatlariga qaratilgan. Talabalarga bosh bo'laklarini turli holat va ko'rinishlarda chizdirish ularning tasvirlash malakasini oshiradi. 71-rasm. Bosh shakli bo'laklari rasmlarini biz Jyulyen, Skino, Pukirev va Savrasov, Kardovskiy, Barshch, Xitrov, Solovyev va boshqa mashhur rassom va metodist olimlarning qo'llanmalarida ko'rishimiz mumkin. Ularda ko'z tuzilishiga katta e'tibor berilgan. Ularda rasm chizuvchining diqqat-e'tibori tasvir qurish metodik jihatlarga qaratilgan. Oliy o'quv yurtlari uchun tuzilgan hozirgi zamon o'quv dasturlarida Mikelanjelo Buanorrotti haykaltaroshlik ishidan Dovud bosh bo'lagining gips namunasini chizish ko'zda tutilgan. Buning asosiy sababi - bu haykal tasviriy san'atda nisbatlarining aniqligi va mukammal ishlanganligi bilan namuna hisoblanadi.

Bosh qismlarini o'rganishni rasm o'quv dasturlarida ko'zda tutilgan klassik gips namunalar (Dovud boshi) tahlili va tasviridan boshlaymiz.

Bosh shakli bo'laklarini ishlash burun tasviridan boshlanadi. Kuzatishlar shuni ko'rsatadiki, ko'pchilik talabalar portret ishlashda bosh bo'laklarini alohida o'rganishga uncha e'tibor bermaydilar va muvaffaqiyatga erishmaydilar.

Yuqorida ta'kidlanganidek, **BURUN** shakli to'rtta yuzadan iborat bo'ladi - oldingi, ikki yon va pastki yuzalar. Erkak va ayollarning burni har xil bo'lishiga qaramay, burun shakli tuzilishi bir xil. Biz uni o'z sxemamizda ko'rib chiqamiz. 72-rasm. Burun prizmasining old yuzasi qosh usti yoylari chizig'idan to burun bukrisigacha trapetsiyasimon shaklda bo'ladi (1), qanshardan burun bukrisining o'rtasiga qadar yana bitta uzaytirilgan trapetsiya bo'ladi (2), undan bukri oxirigacha - uchinchi (3), lekin ag'darilgan ko'rinishdagi trapetsiya va, nihoyat, oxirgi trapetsiya - bodom bor (4). Individual xususiyatlarga ko'ra, burun shakllari qurilish sxemasi ko'rinishi o'zgaradi - puchuq, qirg'iy burun, to'g'ri burun. Lekin ularning qurilish qonuniyati o'zgarmay qolaveradi. Masalan, biz qirg'iy burun kishini chizyapmiz. Burun shakli tuzilishini tahlil qilib, biz ko'rsatib

o'tgan sxema ancha cho'zilganini qayd etamiz; bunday kishining qanshari ancha tor bo'lib, prizma burunning yon yuzasi qanshardan ko'z qorachig'igacha chuqur kirib ketadi; burun bukrisining eng do'ng qismi shakliga ko'ra cho'ziq, uchi pastga egilgan, bodom chiziqlari ko'rinmas bo'ladi, ular yagona shaklga qo'shilib ketgandek tuyuladi (72- rasm o'rtasi).

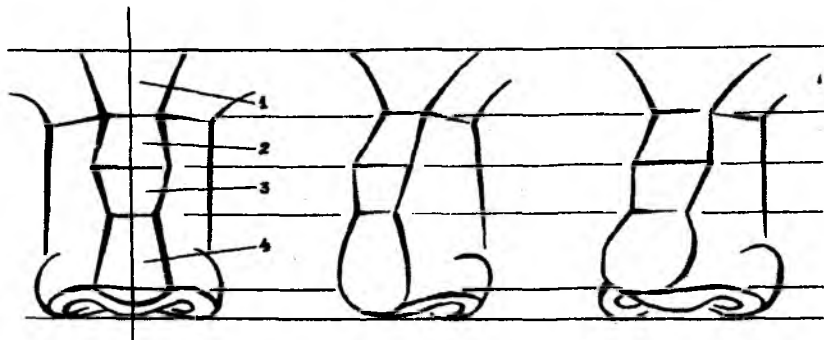

72-rasm.



73-rasm.

Puquq burunli kishining qanshari keng, burun bukrisi botiqroq va kichik bodomlari keng bo'ladi, burun uchi yaxshi ko'rinib turadi, butun sxema esa ancha siyiq (72-rasm, o'ngdan oxiri). Lekin, shuni alohida ta'kidlash kerakki, shakl xarakteri har xil bo'lishiga qaramay, burun sxemasi, tarkibi

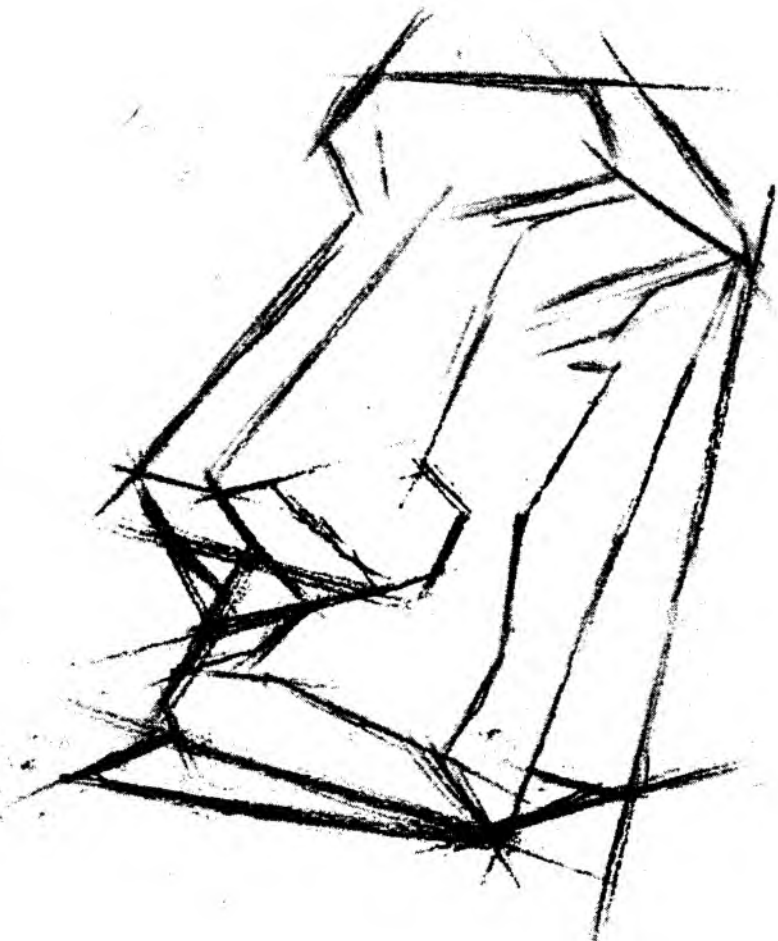

74-rasm.

o'zgaras, ya'ni to'rt qismdan iborat bo'lib qolaveradi.

Burun shakli qurilishi qonuniyatlarini o'rganib, Leonardo da Vinchi yozgan ediki, o'rtasida bukri bo'lgan burun qismlari sakkiz usulda o'zgaradi, binobarin: ular bir xilda to'g'ri yoki bir xilda bukilgan, bir xilda bo'rtib chiqqan bo'ladi – bu birinchidan; ular bir xilda to'g'ri, bo'rtib chiqqan yoki bukilgan bo'ladi - bu ikkinchidan; ularning yuqori qismlari to'g'ri, pastki qismlari esa bukilgan bo'ladi - bu uchinchidan; yuqorisi to'g'ri, pastkisi bo'rtib chiqqan bo'ladi – bu to'rtinchidan; yuqorgisi bukilgan, pastki esa to'g'ri bo'ladi – bu beshinchidan; yuqorgisi bukilgan,



75-rasm.

pastkisi boʻrtib chiqqan boʻladi - bu oltinchidan; yuqoridagisi boʻrtib chiqqan, pastkisi esa toʻgʻri boʻladi –yettinchidan; yuqorgisi boʻrtib chiqqan, pastkisi esa bukilgan boʻladi – bu sakkizinchidan.

Burun shaklining tashqi koʻrinishi, asosan, burun suyagi va qoshlar oʻrtasi peshona qismi suyagining qurilish xususiyatlariga bogʻliq boʻladi. (73-rasm, M.Gerasimov tahlili boʻyicha). Puchuq burunlilarda peshona



76-rasm.

qismi oldinga ancha bo‘rtib chiqqan, burun suyagi esa ichiga kirib ketgan bo‘ladi (73-rasm, a).

To‘g‘ri burunli kishilarda peshona suyagidan burun bukrisiga o‘tish bir tekisda bo‘ladi. (73-rasm, b). Qirg‘iy burun kishilarda peshona suyagi biroz oldinga turtib chiqqan, burun suyaklari esa ancha oldinga chiqib, keskin pastga qaragan bo‘ladi (73-rasm, v ). Burun kemirchagi va

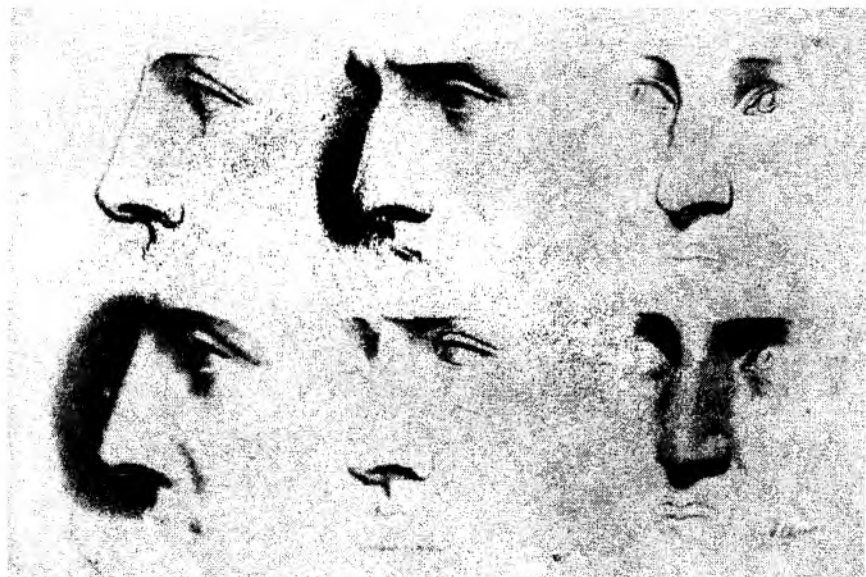

77-rasm.

mushaklarning joylanish qonuniyati ham shunday. Buni tirik odamning boshi rasmini chizayotganda hisobga olish kerak. Bu yerda biz burun shakli va uning plastik xarakteristikasi shaklini qurishning umumiy qonuniyatlarini o'zlashtirib olishimiz kerak.

Burun shakli qurilishining asosiy qonuniyati Dovud boshi nusxasida yaxshi ifoda etilgan. Shuning uchun barcha badiiy o'quv yurtlarida bosh bo'laklarini o'rganishda Dovud boshining gips nusxasi tavsiya etiladi.

Burun rasmini chizishga kirishar ekansiz, tasvirlashning uslubiy izchilligi - oddiydan murakkablikka, umumiylikdan xususiylikka o'tilishiga rioya qiling. Eng avvalo, burunning prizmatik shaklini belgilab olish zarur. Uning holatini va proporsional nisbatlarini kenglikda belgilab olamiz (perspektiva qonuniyatlariga muvofiq). Keyin burun prizmasining joylashishi va yuzalarining (oldingi, pastki va ko'rinib turgan bo'lsa - ikki yon yuzalari) yo'nalishini belgilab olamiz. 74,75,76- rasmlar. Agar burun prizmasi biz tomon frontal turgan bo'lsa, u holda oldingi yuza yaxshi ko'rinadi, qolganlari esa perspektiv qisqarishda bo'ladi; agar biz burun prizmasiga pastdan qaraydigan bo'lsak, burunning pastki yuzasi yoyilgan va yaxshi ko'rinadigan, old va yon yuzalari esa prespektiv qisqarishda bo'ladi.

Burun to'rtidan-uch burilishda yoki profilda bo'lsa, burun prizmasining

bizga qaratilgan yon yuzasi yaxshi ko'rinadi, uning qolgan yuzalari esa perspektiv qisqarishda bo'ladi. Shuning uchun, eng avvalo, tasvirda prizma - burunning umumiy shaklini to'g'ri belgilab olish, uning holati kenglikda chiziqli perspektiva qonuniyatlariga ko'ra to'g'ri turganligini aniqlab olishimiz va proporsional nisbatlarini tekshirib olishimiz lozim. Shundan so'ng, bizning sxemamizga muvofiq, shakl strukturasi ochishni boshlaymiz. Eng avvalo, burun old yuzasining asosiy qismlari - qanshar, bukri va bodomlarning joylashishini belgilaymiz. Shundan so'ng qanshardan ko'z yoshi qopchig'igacha va bodomlardan burun teshiklari uchigacha bo'lgan yon yuzalar chuqurligini, shuningdek, burunning pastki maydon xarakterini aniqlaymiz.

Burunning old yuzasiga aniqlik kirita borib, bir vaqtning o'zida o'ng va chap tomonlarni tasvirlang. Masalan, o'ng tomondan qansharni belgilab olib, darhol chap tomonini ham belgilang; burun bukrisini o'ng tomondan belgilab, shu yerning o'zida chap tomonni ham belgilab oling; bodomlar shakli xarakterini aniqlay turib, o'ng va chap qismini bir vaqtning o'zida tasvirlang.

Agar rasm chizuvchida ko'z bilan chamalash malakasi rivojlanmagan bo'lsa, u dastlab yordamchi chiziqlardan foydalanishi kerak. Masalan, burun prizmasini belgilab olib, ko'z yoshi qopchig'i va burun qanotlari uchini to'g'ri chiziqlar bilan tutashtirish; burunning yuqori chetini belgilab, darhol uni boshqa tomondan ham to'g'ri chiziq bilan belgilash va bu to'g'ri chiziqni burun asosi chizig'igacha davom ettirish lozim. 74,75 rasm 1-2 bosqichlar.

Burun teshiklarini tasvirlashda teshiklar qalinligini (ayniqsa, soyada qolgan pastki yuzani bo'rttirayotganingizda) belgilashni yodingizdan chiqarmang.

Tus berishda bitta shakldan ikkinchi shaklga o'tishda ehtiyot bo'ling, ularning chegaralarini juda qattiq bo'yab yubormang (ayniqsa, qanshar shaklidan burun bukrisiga, bukridan bodomlarga o'tish joylarini). Burunning pastki yuzasini ocha borib, burun uchi, burun teshiklarining yon chegaralari va burun teshiklarining qalinligiga salgina tus berish zarur. Pastki, yon va oldingi yuzalarga bitta umumiy tus berish noto'g'ri. O'zingizni tekshirib ko'rishingiz uchun quyidagi usuldan foydalanishingiz mumkin: nazaringizda rasmdagi hamma shakllar yaxshi ifodalangan bo'lsa, rasmni kaftlaringiz yoki bir bo'lak qog'oz bilan bekiting, bunda faqat rasmning kichkina bir



fragmenti ochiq qolsin. Endi shaklning uch o'lchamliligi lozim darajada yorqin ifodalanganmi yoki hammasi bo'yalib ketib, ushbu shakl rasmi faqat kontur chizig'ida o'z ifodasini topganmi – shuni tekshiring; agar shunday bo'lgan bo'lsa, shaklni modellashni va har bir yuzaning kenglikdagi yo'nalishini aniqlashni davom ettirish kerak.

Tuslash qonunlarini to'g'ri hal etishga alohida e'tibor qaratish kerak. Chizishni prizma shaklidagi burunga yengilgina tus berishdan boshlaymiz. Burunning oldingi (yoritilgan) va pastki (soyadagi) yuzasini ajratayotganda tus nisbatlari oxirigacha saqlanib qolishi kerakligini unutmang. Ko'pchilik rasm chizuvchilar yarim soyada joylashgan burun teshiklarining yon yuzalarini xuddi burunning oldingi (yoritilgan) uchidagisi kabi yorqin tasvirleydilar. Shuni esdan chiqarmaslik kerakki, burun uchida ba'zan shu'la (refleks) paydo bo'ladi va bu eng kuchli yorug'likdan sustroq bo'ladi.

Shundan keyin yorug'likda ham, soyada ham shaklning plastik xarakteristikasini ochishga kirishish kerak. Reflekslarni yon yuzada joylashgan tusni kuchaytirish yordamida tuslang.

Ushbu rasmni chizayotganda, o'quv materialini o'zlashtirib olish bilan birga ifodali rasm ishlash, gips materialini qog'ozda aks ettirishga harakat qiling. Shuningdek, qadimgi rassom-pedagoglarning mohirona bajargan ishlaridan nusxa ko'chirish ham foydadan xoli emas. 77-rasmda bunga misol keltirilgan.

Tasvirning prinsip va uslublarini yaxshi o'zlashtirib olish uchun turli holatlardagi haykallarning bir qancha rasmlarini chizish kerak. Bunda, albatta, burun shakli qurilishining alohida xarakterli xususiyatlarini ochishga harakat qiling.

**KO'Z.** Ko'z shakli qurilishining qonuniyatlari 78,79,80,83-rasmlarda ko'rsatilgan. Quyida ko'z shakli qurilishining asosiy qonuniyatlarini tahlil qilamiz.

Avval aytib o'tganimizdek, ko'z sharsimon shaklga ega bo'ladi va ko'z chuqurligidan to'rtidan bir qismi chiqib turadi. Tasviriy san'atda rassom uchun oqsil parda bilan qoplangan ko'z soqqasining tashqi qismi va rangdor parda bilan qoplangan ko'z qorachig'ining bo'rtib chiqqan qismi, ko'z gavhari muhimdir.

Ko'z olmasini qoplab turgan yuqori qovoqning bukilishi ko'z qorachig'ining turtib chiqqanligiga bog'liq, ya'ni yuqori qovoqning eng

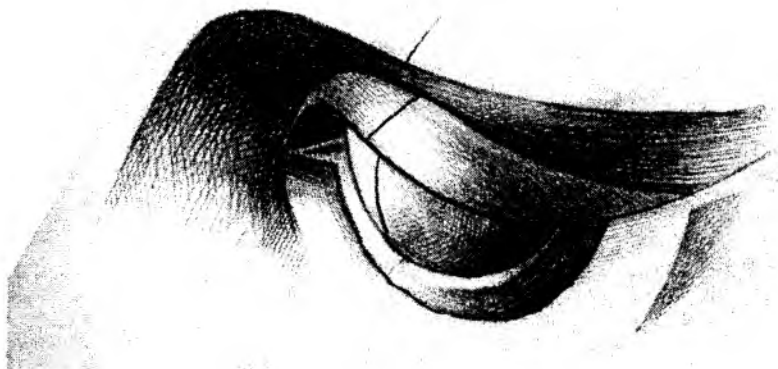

78-rasm.

bukilgan joyi qorachiq o'r mashgan joy bo'ladi: rasmda u nigo  
yo'nalishini ko'rsatadi. Ko'z qorachig'i va rangdor pardalar 79-  
rasmda turli nuqtalardan aniq ko'rsatilgan.

Lekin ko'z shakli plastik xarakteristikasini yoritish talaba uchun ancha  
qiyin. Ma'lum bo'lishicha, ko'zning katta o'lchamlari, qovoq qalinligining

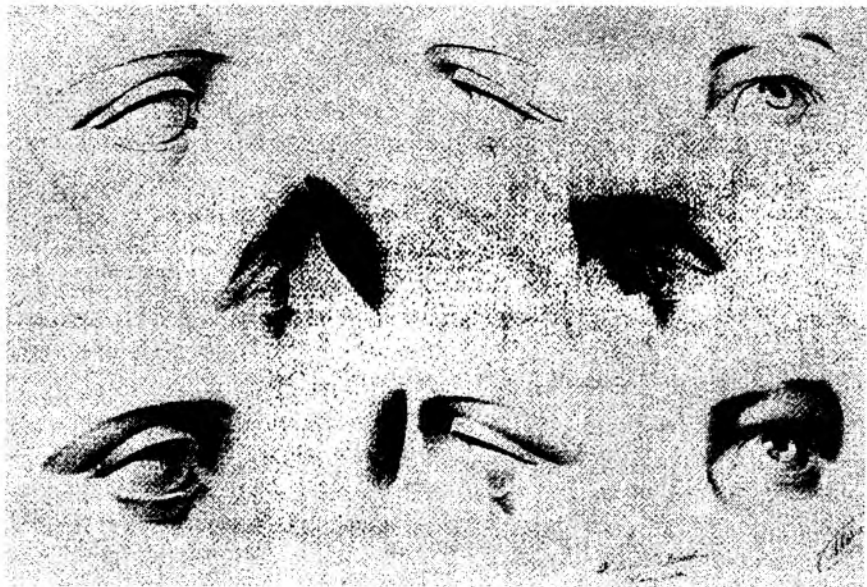

79-rasm.

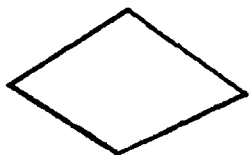

80-rasm.

keng yuzalari ko'z soqqasining katta hajmini ko'rish va uni ifodalashga xalaqit beradi. Yuqorigi va pastki qovoqlarga tus berishda rasm chizuvchilar ularning kengligi va pastki qovoq yuzasining qalinligi farqini ilg'ab ololmaydilar. Natijada ko'z shakli ifodasiz chiqadi.

Rasmni namunaning umumiy shaklini (qoshlar va ko'z chuqurchasining

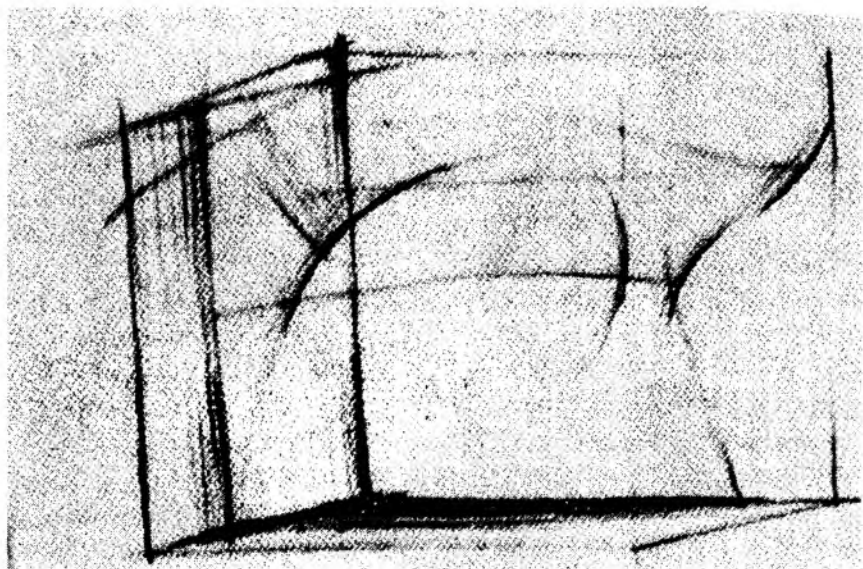

81-rasm.

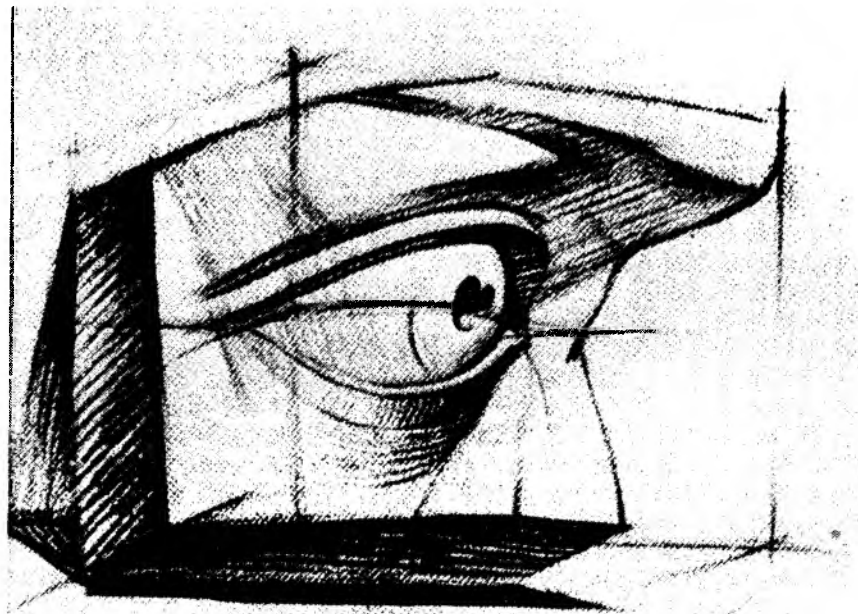

82-rasm.

turtib chiqqan qismlarini) tasvirlashdan boshlang. Shundan so'ng ko'z soqqasining turtib chiqqan qismini belgilab, keyingina uni qovoqlar bilan yoping.81-rasm.

Sizning namunangiz quti devoriga tegib turadi, deb tasavvur qiling. Ustki yuzasi quti qopqog'ining butun yuzasini, pastki yuza esa yarim yuzasini egallaydi. Binobarin, qosh ustki yoylari pastki chetidan asosigacha biroz og'ma holda qo'yilgan. Kuzatilgan tasavvurni perspektiva bo'yicha aniqlab olish kerak.

Shundan so'ng qosh ustki yoylari va qansharning turtib chiquvchi qismlarining o'lchamlarini, shuningdek, ko'z soqqasining ichkarida joylashgan qismini, ko'z kesmalarining chizig'ini belgilab olish kerak. Bu ko'z yoshi qopchig'i va ko'z burchagini to'g'ri belgilashga yordam beradi. Yordamchi chiziq'larga e'tibor bermaydiganlar, garchi qovoqlar shaklini to'g'ri chizsalar-da, qovoqlarni o'z joyiga qo'ya olmaydilar, ya'ni ular perspektivada qo'pol xatoga yo'l qo'yadilar. Yordamchi chiziq'larni yordamida tasviri ko'rayotganingizda ko'z soqqalarini va qorachig'ini

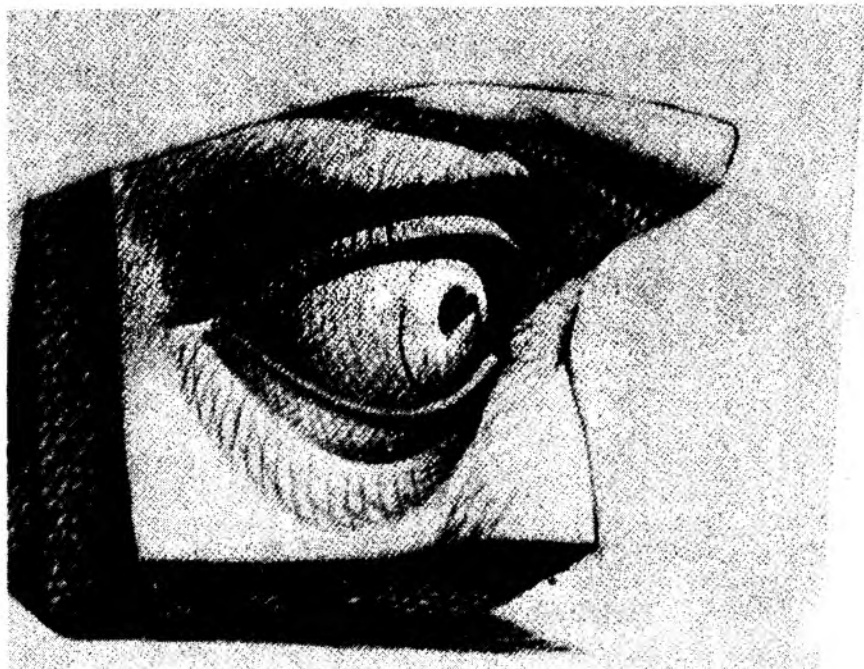

82-a rasm.

joylashtirishingiz oson bo'ladi, keyin ularni qovoqlar bilan qoplash qiyin emas. 82-rasm, 2-bosqich.

Ko'z qorachig'i o'qining yo'nalishini diqqat bilan kuzating. Talabalar, odatda, to'g'ri doira belgilab oladilar va uning ichiga ko'z qorachig'ining "yurakcha" sini chizadilar. Qorachiq va qovoqlar og'ma o'q bo'ylab joylashadi. Qorachiqning yuqori cheti esa oldinga turtib chiqadi, va pastki cheti ichiga kirib ketadi. Buni doimo nazarda tutish kerak (ayniqsa, tirik naturadan chizayotganda). 82-a rasmda ishning so'nggi bosqichi ko'rsatilgan.

Ko'z qurilishi xususiyatlarini yaxshi eslab qolish uchun uni turli tomondan chizib ko'rish lozim.

Aksariyat rasm chizuvchilar ko'z shaklining plastik xarakteristikasini tushunmagani uchun ko'z soqqasida qovoqlarning perspektiv joylashishini ilg'ab ololmaydilar. Shu o'rinda mo'ljal sifatida qovoqlarning perspektivada joylashishi sxemasini taklif etish mumkin. Agar ko'z frontal holatda bo'lsa, u holda qovoqlar romb shaklida joylashadi. 80-rasm. Agar ko'z to'rtidan uch burilish holatida yoki profilda bo'lsa, u holda

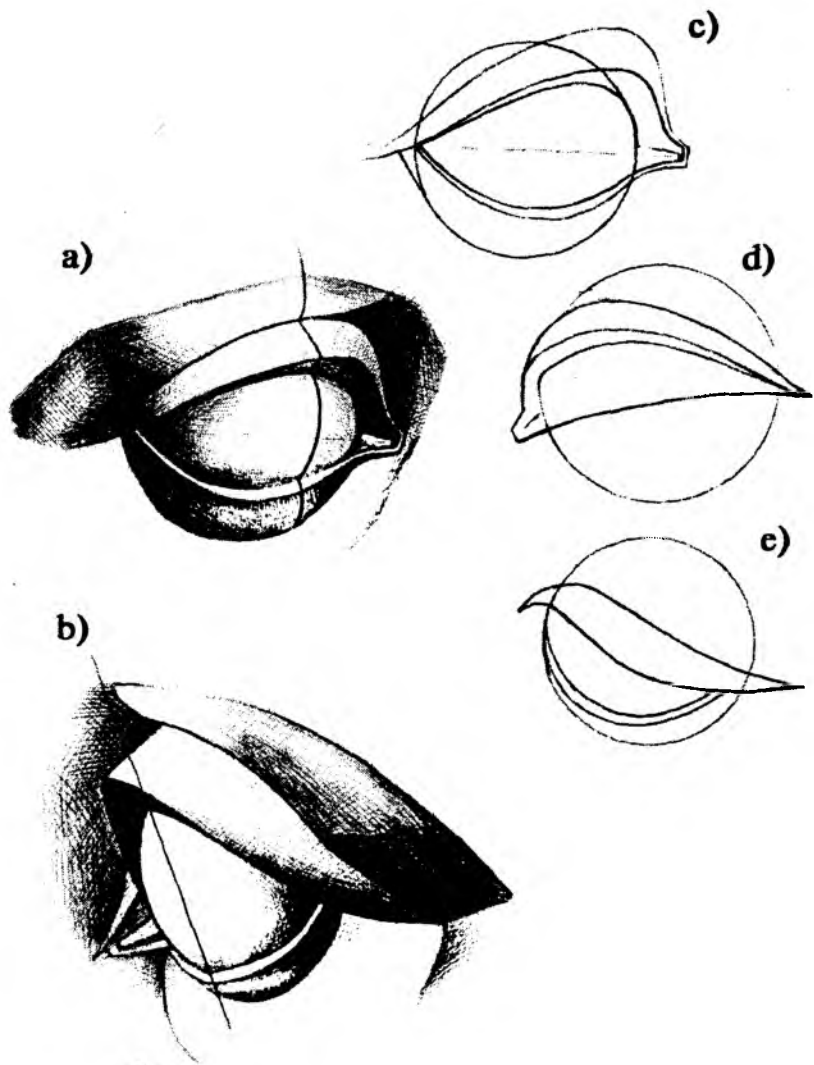

83-rasm.

qovoqlar uchburchak shaklda joylashadi. 80-rasm. Ko'pchilik boshni to'rtidan uch burilishi holatida, ko'zlarni esa o'zlariga qaratib chizadi. Qovoqlarning ko'z soqqasida joylashishi perspektiv holatini ko'rsatayotganda yuqori qovoq shaklining ko'z qorachig'ining joylashish

holatiga qarab o'zgarishini hisobga olish zarur: yuqori qovoqning pastki chetini chizayotganda ehtiyot bo'ling. Pastki qovoqlarni yengilgina chizing, qalamni qog'ozga qattiq bosmang – pastki qovoq doim yoritilgan bo'ladi. Rasm chizuvchi yuqori va pastki qovoqlarni bir xil tusda chizsa hajm va shakl ishonchliligini yo'qotadi.

O'quv materialini mustahkamlash uchun, birinchidan, eski qo'llanmalardan olingan yaxshi namunalardan nusxa ko'chirish yaxshi. Masalan, 1844-yili A.Skino o'zining "20 varaq qog'ozdagi rasm maktabi" qo'llanmasida ko'zning juda yaxshi rasmlarini bergan. Shuningdek, Pukirev va Savrasovlar qo'llanmasida berilgan Skinoning rasmlari ham juda ifodali. 79-rasm.

Ulardan rasm chizuvchi o'zi uchun ko'pgina foydali va ibratli tomonlarni oladi. Ikkinchidan, ko'z qurilishi xususiyatlarini o'rganish va eslab qolish uchun ko'zgu yordamida o'z ko'zingiz misolida qator rasmlar chizish foydali. Bunda ko'zni iloji boricha har xil holat va har xil nuqtalardan tasvirlash lozim. Nuqtai nazarni o'zgartirganingizda, ya'ni tomonlarga, yuqoriga, pastga nigoh tashlaganingizda yuqori qovoq shaklining holati va o'zgarishini diqqat bilan kuzating. Rasmda ko'zning emotsional ifodasini ham berishga harakat qiling (kulib turilganda, vajohat bilan qaralganda va hokazolar) va bunda ko'z qorachig'i o'zgarishini diqqat bilan kuzating.

**LAB.** Lablar ham odam boshini tasvirlashda kuzatish va o'rganishning doimiy ob'ekti hisoblanadi. Shuning uchun bo'lajak rassom lablar shaklining qurilish qonuniyatlarini ham, ularni yuzada tasvirlash qoidalarini ham yaxshi bilishi kerak. 84-rasm.

O'q chizig'i (profil)ga nisbatan yuqori va pastki lablarning hamma qismlari simmetrik joylashgan bo'ladi. Shuning uchun yuqori lab ustidagi maydoncha, yuqori lab bantigi, chuqurchalar, lab burchaklari, pastki labning

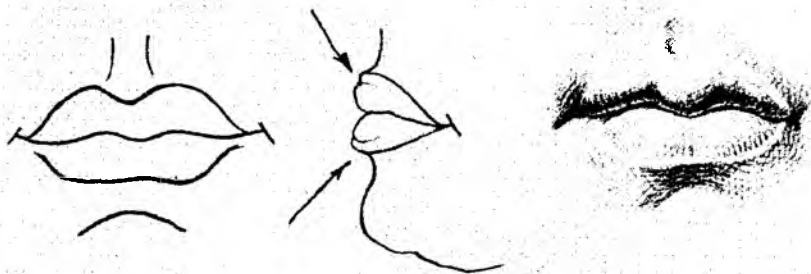

84-rasm.

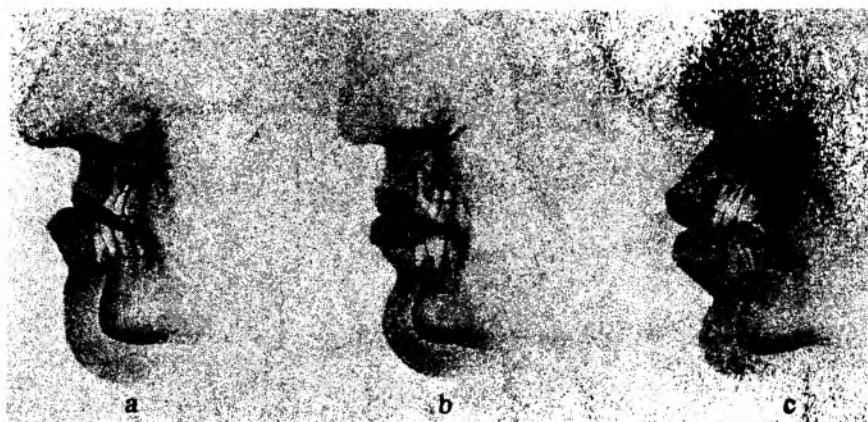

85-rasm.

ikkita yarmi va dahanga tushib turgan pastki lab massasi bir yo'la tasvirlanishi kerak. Tasvir qurishning bu sxemasidan foydalanganda ko'pchilik bu sxemani berilib ketgan, qalamni qog'ozga bosgan holda qalin chiziq bilan chizadilar. Lablar bantigini yengilgina, qalamni qog'ozga ozgina bosib chizish kerak. Chunki naturada ushbu chiziqlar o'rinda yorug'lik joylashgan, binobarin, lablar cheti - uning eng shishib turgan qismi hisoblanadi. 84-rasmda lablar cheti shishlari strelkalar bilan ko'rsatilgan. Boshlovchi rassom buni Dovud lablarining ganch nusxasini chizish amaliyotida tushunib, ilg'ab oladi, bunda shakl plastikasi yaqqol "o'qiladi".

Lablarning shakli va ularning joylashishi tishlarning shakli, katta-kichikligiga ko'p jihatdan bog'liq. Agar tishlar bir-biriga bir tekis tegib tursa, lablar ham shunday joylashadi, yuqori va pastki lablar kengligi esa deyarli to'g'ri bo'ladi. Agar pastki jag' tishlari oldinga turtib chiqqan bo'lsa, pastki lab ham oldinga chiqibroq turadi, lablar kengligi esa quyidagicha o'zgaradi: yuqori lab pastroq (ingichkaroq), pastki lab esa shishgan va qalin bo'ladi. Agar pastki jag' tishlari yuqorigi jag' tishlari tagiga kirib ketsa, u holda yuqorgi lab oldinga turtib chiqadi, pastki lab esa orqaga tortiladi. 85-a,b,c rasmda (M.Gerasimov bo'yicha) tishlamning asosiy turlari va lablarning bir-biriga tegish shakli ko'rsatilgan.

Tishlarning bir tekis tishlamasi va lablarning tegishli shakli ko'pchilik kishilarga xosdir. Buni Dovud lablarining gips namunasida diqqat bilan tahlil qilish mumkin. 86,87,88-rasmlar.

Lab shakllariga tus berishda yorug'likdan yarim soyaga va yarim



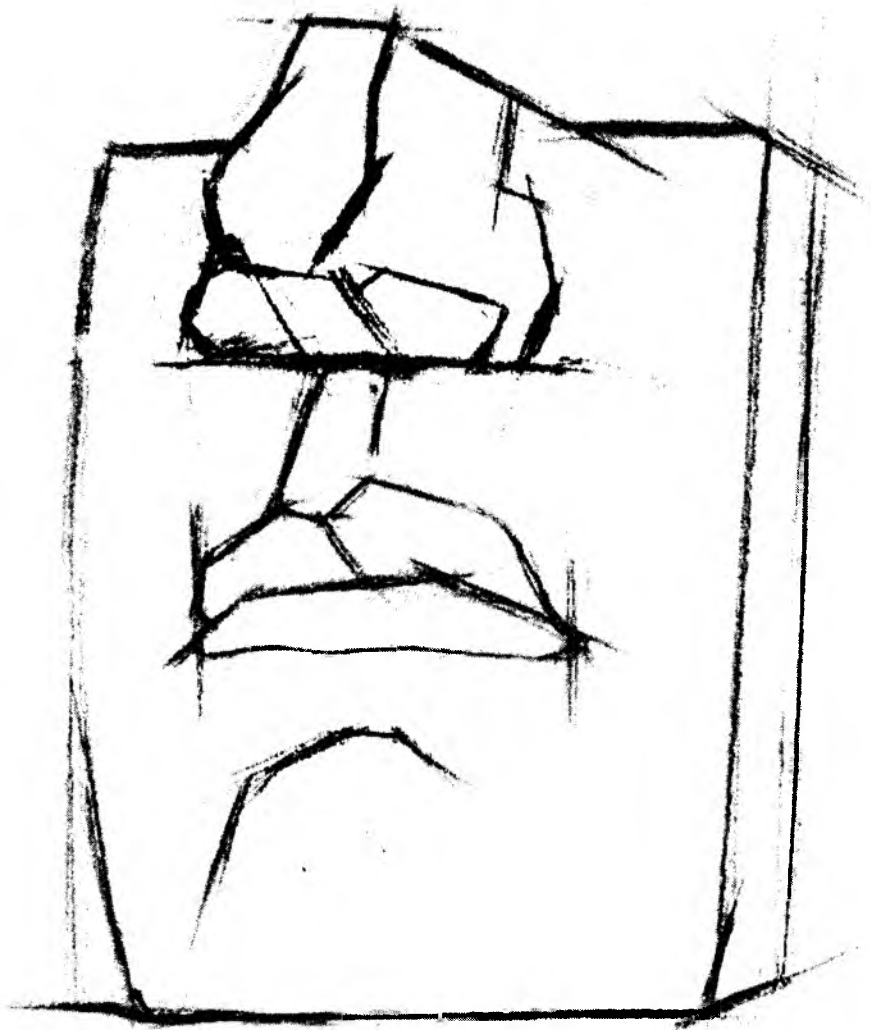

86-rasm.

soyadan soyaga sekin-asta o'tishga harakat qiling. Shakl yuzasini buzib yuboradigan qo'pol chizgilar qilmang. Chiziq shakl bo'ylab tushishi kerak. Shakl yuzasi o'ngga burilsa chizgi (shtrix) ham o'ngga buriladi, yuza chapga ketsa, chizgi ham chapga buriladi. Chunki tomoshabin rasmdagi chizgilar yo'nalishini kuzatadi, ular unga shakl plastikasini "o'qish"ga, uqib olishga yordam beradi.



87-rasm.

Lablarni chizayotganingizda lab burchaklari oldidagi burun-lab shakli plastikasini diqqat bilan kuzatib boring. Lablarning yuqorigi va pastki yuzalari burchaklarga yaqinlashishiga qarab ichkariga tortiladi, yonoqlarning turtib chiqqan qismi esa (burun-lab taxlamasi) xuddi ularga yopishib turgandek bo'ladi. Ko'pchilik talabalar, aksincha, lab strelkalarini oldinga



88-rasm.

chiqarib chizishadi, natijada ular naqshga yoyilib qoladi, shuning uchun yuzning butun pastki qism plastikasi buziladi.

Reflekslarni ehtiyotkorlik bilan chizing. Talabalar odatda reflekslarni juda yorqinlashtirib yuboradilar. Oqibatda shakl parchalanib, yaxlitligi yo‘qoladi. Refleks kuchini tekshirib ko‘rish uchun quyidagi usuldan

foydalaning: naturaga qarab, refleksni ko‘rib turib ko‘zlarinigizni biroz yuming – agar refleks yo‘qola borsa, u rasmda ham yo‘qolishi kerak. Agar refleks juda yorqin bo‘lsa, uni biroz tushlash (pasaytirish) kerak. Rasmda shakl yaxlitligini ko‘rish uchun uni o‘zingizdan uzoqlashtiring.

O‘quv materialini o‘zlashtira borib, bir yo‘la chizayotgan rasmingiz ifodali chiqayotganligini ham kuzating. Ana shu maqsadda klassik qo‘llanma namunalaridan nuxsa ko‘chiring, u yerda nafaqat shakl, balki materiallik xususiyatlari ham yaxshi berilgan.

Nusxa ko‘chirish qalamni boshqarish, grafika vositalari ifodaliligini ko‘rishga yordam beradi. Shuningdek, ushbu mashqlar tus va shakl ifodasini ochishga ko‘maklashadi.

Lablar shakli qurilishi qonuniyatlarini yaxshiroq o‘zlashtirib olish uchun tirik naturadan bir qancha rasmlar chizish zarur (bunda natura sifatida ko‘zgu oldidagi o‘z qiyofangiz ham ish beradi).

O‘zingizni ko‘zgu yordamida chizayotganingizda rasmda nafaqat lablarning plastik xarakteristikasini, balki o‘zingizning hayajonli (emotsional) holatingizni ham ifodalashga harakat qiling. Lablar juda ifodali bo‘ladi, inson o‘z lablari bilan ruhiy holatini ham namoyon eta oladi. Kishi yaxshi, sho‘x kayfiyatda bo‘lsa lab burchaklari ko‘tariladi (ya‘ni u kuladi); ma‘yus yoki yig‘layotgan holatda u, aksincha, lab burchaklarini tushirib yuboradi. Siz o‘z lablaringizni turli emotsional holatlarda yoritib, yuqori va pastki lablar chetki shakllarining xarakteri qanday o‘zgarayotganligini, lablarning tutashish chizig‘i holati qanday bo‘lishini kuzating. Insonning turli ruhiy holatlarida lablar tasviri turlicha bo‘ladi (lablar ko‘rinishiga alohida e‘tibor bering).

Lablar shaklining ifodaliligi va xarakteri, shuningdek, lablarning qalinligiga ham bog‘liq. 72-rasm. Portret xarakteristikasini ochishda bunga e‘tibor berish kerak. Bir kishining lablari ingichka (yupqa), cho‘zilgan (cho‘chchaygan) bo‘ladi. Bunday lablar qat‘iy xarakterga (fe‘lga) ega kishilarga xosdir; boshqa kishining lablari qalin va yumshoq xarakterga ega bo‘ladi.

**QULOQ.** Odanning qulog‘i, garchi uning shakli turli kishilarda turlicha bo‘lsa-da, doimo bir xil tuzilishda bo‘ladi. Har qanday kishida biz tashqi gajamani ko‘rishimiz mumkin. 89-rasm. 1. Ichki gajama quloq suprasining o‘rtasida bo‘ladi. 2. Pastki qismi esa yumshoq joy bilan tugaydiro 3. Quloq suprasining ichki qismini qarshi gajama qoplagan. 4. Quloq suprasini tashqi

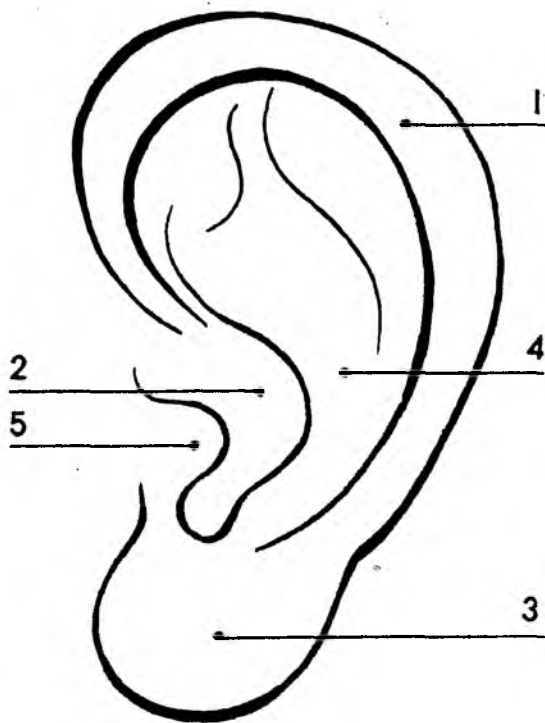

89-rasm.

tomondan bukri qism qoplagan. 5. Quloq tasvirini chizishda quloq suprasining hamma qismlari rassom nazarida bo'lishi kerak. Klassik qo'llanmalarda quloq rasmini chizish qoidalariga jiddiy ahamiyat berilgan. Unda rassomlar quloq shaklining qonuniyatlari va tasvir qurish uslubiyotini ko'rgazmali tarzda ko'rsatishga harakat qilganlar.

Dovud qulog'ining ganch namunasi rasm chizuvchi uchun yaxshi qo'llanma hisoblanadi. Unda shakl strukturasi va plastik xarakteristika yorqin ifoda etilgan. Shuning uchun ham rasm chizishni o'rganishni shu

namunadan boshlash kerak. 90,91,92-rasmlar.

Rasm chizishni, har galdagidek, umumiy shaklni ochishdan boshlaymiz, shundan so'ng quloqning tarkibiy qismlarini joylashtirish va shakl xarakteriga aniqlik kiritishga o'tamiz. Agar shakl to'g'ri belgilangan bo'lsa, endi unga tus berish mumkin.

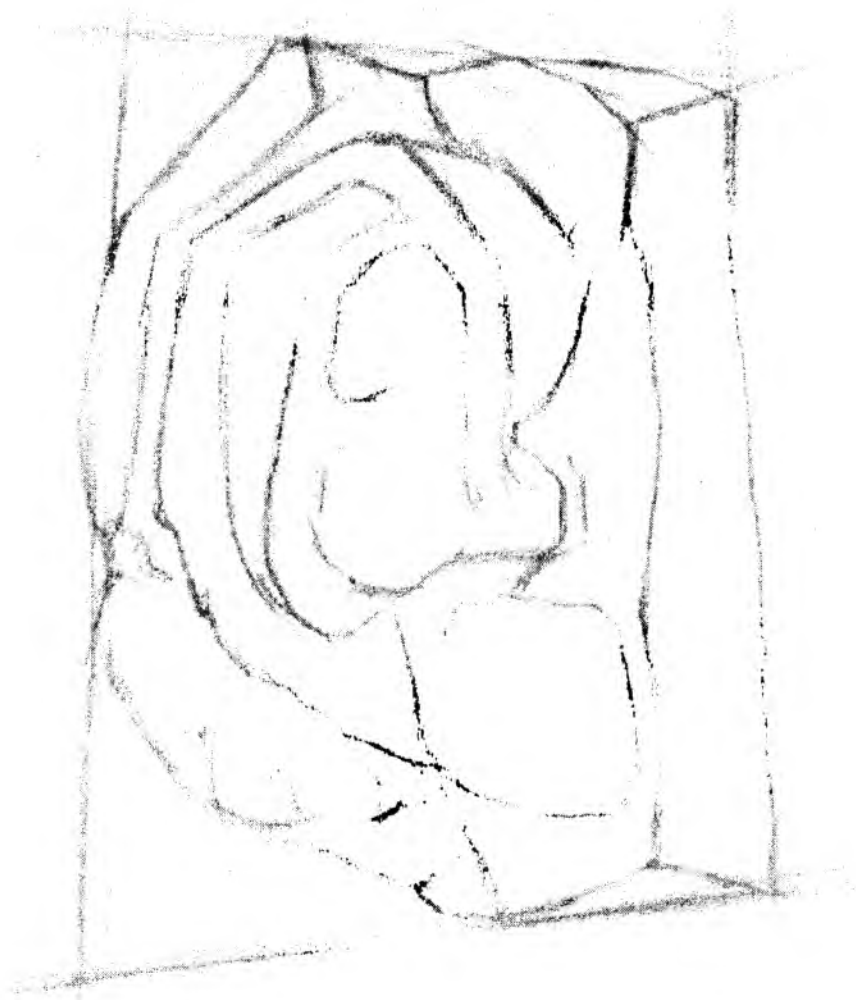

90-rasm.

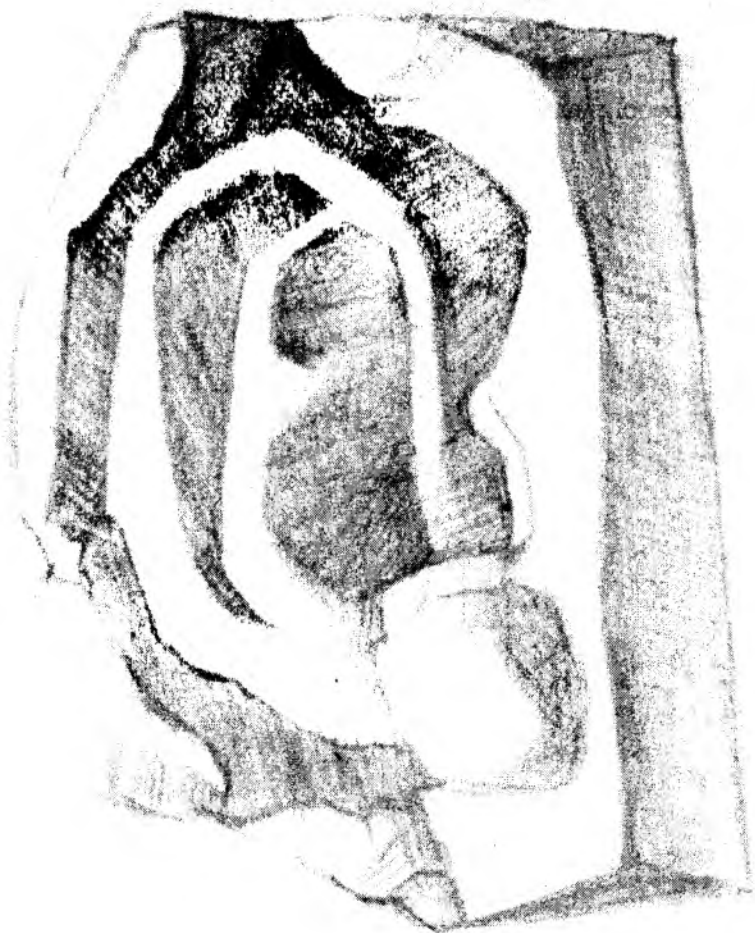

91-rasm.

Quloq rasmini chizayotganda yoritilishiga, shaklning alohida joylarining tus berilish nisbatlariga e'tibor berish lozim. Ko'pchilik, odatda, quloq suprasi ichidagi shakl harakatlarini namoyon etmaydi, gajama va qarshi gajamaning chiziqli rasmiga ko'proq ahamiyat beradi, tus berish vazifasi esa hal qilinmay qoladi. Natijada rasm uzuq-yuluq bo'lib qoladi.

Quloq suprasining tuzilish xususiyatlarini yaxshi o'rganib olish uchun

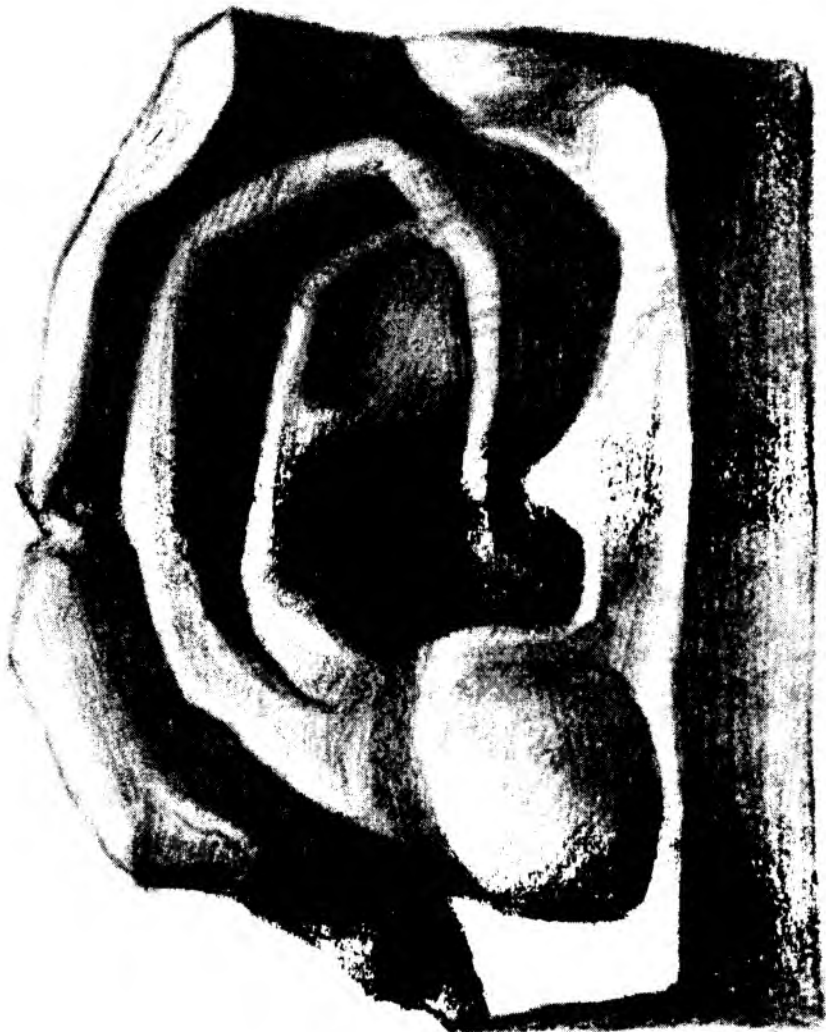

92-rasm.

quloq rasmini har xil tomonda va vaziyatlarda chizib ko'rish lozim. Quloq suprasining uchdan to'rt burilishidagi holatiga alohida e'tibor berish kerak. Bu o'rinda, eng avvalo, quloq suprasi tasvirining asosini tashkil etadigan kenglikda ellips ko'rinishdagi yo'nalishini to'g'ri belgilab olish zarur. Shundan so'ng gajama qalinligi va uning suprasi ichiga kirib borishdagi o'zgarishini aniqlash lozim. Quloqning bukri va yumshoq joyini tasvirlash





93-rasm.

ham xuddi shunday. Ko'pchilik ularni frontal holatda chizadi, shuning uchun ham quloq suprasi buzilgan holda chiqadi.

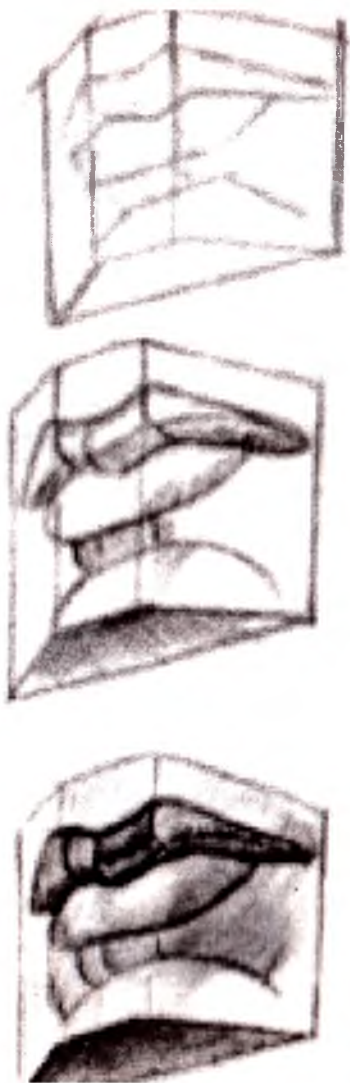

94-rasm.

Har xil odamlarning quloqlari shakli tuzilishining xarakterli xususiyatlarini ilg'ab olish kerak. Buning uchun quyidagilarga e'tibor berish lozim: birinchidan, muntazam ravishda chizgilar va xomaki lavhalar chizish; ikkinchidan, har xil odamlarda quloqlar shakli xarakterini diqqat bilan kuzatish va yumshoq joyi, gajama bukrilarining shakli qandayligiga e'tibor

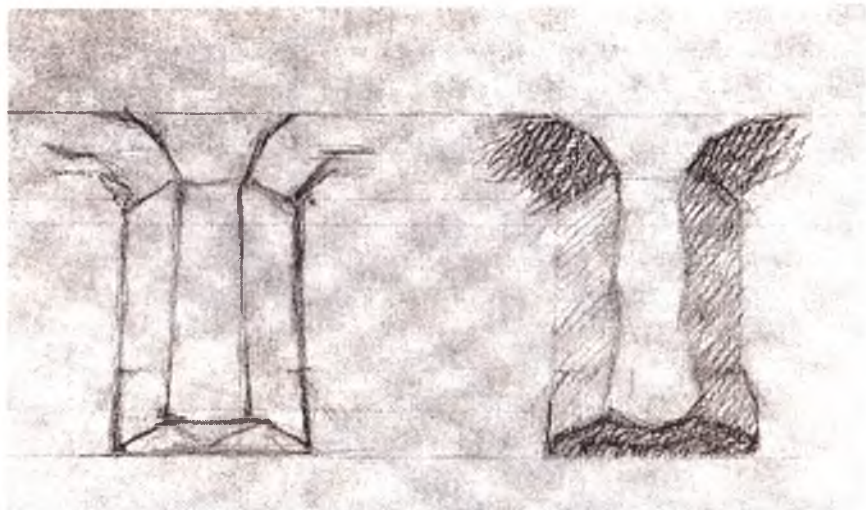

95-rasm.

qaratish, umuman, quloq qanday joylashganligiga qiziqish (shalpang quloq, yopishgan quloq va hokazolar).

Bosh detallarining (burun, ko'zlar, quloq va lablar) tasvirlarining xususiyat va qonuniyatlarini o'rganishda tirik namunadan bosh detallari bo'laklari rasmini chizish juda foydali. Tirik naturadan va gips namunadan

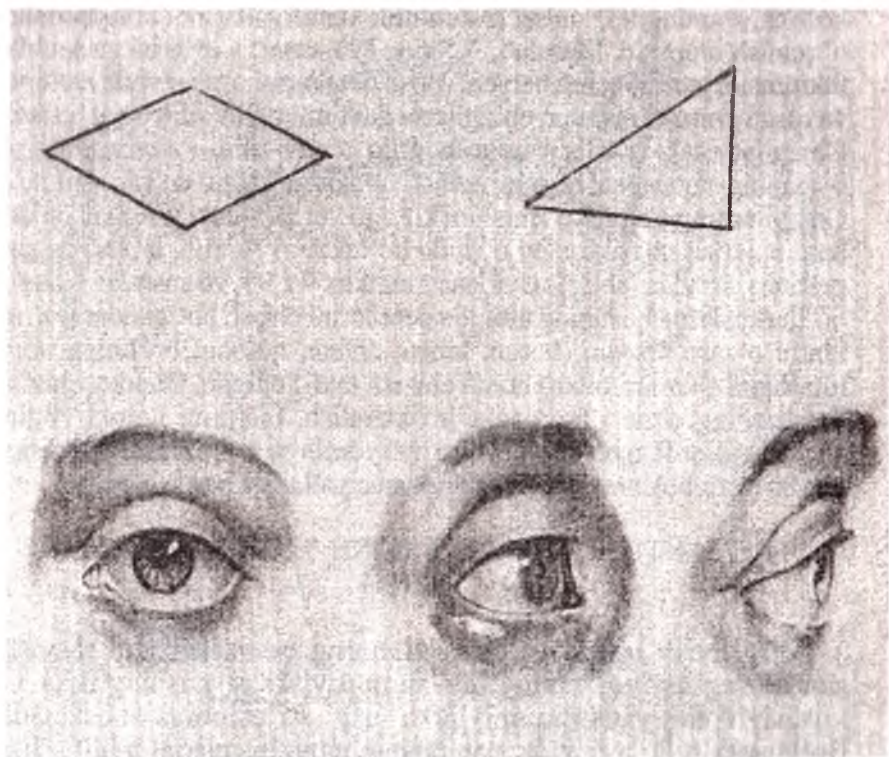

96-rasm.

bosh detallarini chizayotganda rasmda asosiy qonuniyatlar qanday uyg'unlashayotganligini kuzating. Masalan, ko'z rasmini chizar ekanmiz, yuqori qovoqlar ko'z soqqasini qanday qoplaganligiga, qovoq qalinligi ko'zning perspektivadagi holatiga qarab qanday o'zgarayotganligiga e'tibor bering. Lablar rasmini chizayotganingizda labning tashqi cheti, haqiqatan ham biz ganch namunasida ko'rganimizdek, oldinga turtib chiqqanligini kuzating.

Ta'limning ushbu bosqichida yaxshi namunalardan nusxa ko'chirish foydali, chunki bunda shakl tuzilishi qonuniyatlarini yana bir bor ko'rish, shuningdek, uning materiallik xususiyatlarini ochib berishni o'rganish mumkin. Masalan, A.Skino (93-rasm) yuz terisi va sochlar fakturasini yaxshi ochib bergan. Bosh detallarini o'rganishda naturani va qisqa xomaki rasmlar, chizgilarni davomli tahlil qilib borish zarur. Chizgilar shakl qurilishi bilan bog'liq o'quv-tahliliy xarakterida va insonning emotsional holatini ochish xarakterida ham bo'lishi mumkin. Chizgilarning oxirgi ko'rinishini ko'zgu yordamida o'zingizni chizib ham bajarish mumkin. Bu o'rinda bo'laklarni (burun, lablar, dahan, peshona, ko'zlar, lablar) tasvirlash mumkin. 94, 95, 96-rasmlar. Klassik qo'llanmalarda boshning alohida detallarini chizib bo'lgandan so'ng, ularni o'zaro bog'liq (burun, lablar, dahan, quloqni boshning unga tutashgan qismlari bilan) holda chizish taklif etilgan. Bunday chizish detallarning o'zaro bog'lanishini kuzatish, ularning umumiyligini anglashga yordam beradi. Keyingi bob yorqin portret xarakteristikasiga ega bo'lgan bosh rasmini chizish xususiyatlariga bag'ishlangan.

### III.2. ANTIK DAVR GIPS BOSH HAYKALI RASMINI CHIZISH

Antik bosh rasmi ustida ishlashning butun majmui tasviriy san'atning ustivor tamoyili – umumiylikdan xususiylikka va xususiylikdan yana umumiylikka usuli va uslubiga asoslanadi. Boshqacha qilib aytganda, naturaning butun qismlarini tahlil qilish orqali umumiy shakl obrazini ifoda etish qoidasiga rioya qilish kerak. Bu tamoyil rasm chizish bo'yicha chiqarilgan hamma o'quv dasturlarida o'z aksini topgan va maxsus badiiy maktab, kasb-hunar kollejlari va oliy o'quv yurtlarida yetakchi hisoblanadi. U barcha talabalarga (ularning davomli rasm chizish tayyorgarligi darajasidan qat'iy nazar) taklif etiladi va bajarish talab qilinadi. Talabalar uni osonroq egallab olishlari va uning mazmunini yaxshiroq tushunib olishlari uchun tasvir ustida ishlashning murakkab majmui alohida – alohida bosqichlarga bo'lib o'rgatiladi. Bundan tashqari uslubiy izchillikka rioya qilgan holda tasvirlash talabaga har bir bosqichni alohida tushunib olishga va ular o'rtasidagi o'zaro bog'liqlikni anglashga imkon yaratadi.

Davomli tarzda rasm chizish jarayoni juda murakkab bo'lib, bunda



97-rasm.

yetarli ish tajribasiga ega bo'lmagan talaba ko'pincha qiynalib qoladi. U, eng avvalo, nimalarga e'tibor berish, o'z imkoniyatlaridan qanday qilib oqilona foydalanish kerakligini bilmaydi va ishni lozim darajada tashkil qila olmaydi. Bunday talaba, odatda, nimani ko'rsa – shundayligicha ko'chirib qo'ya qoladi. Tashqi shakl ko'rinishidan diqqat bilan nusxa

ko'chiradi. Kerak-nokerak qismlarni ajratmay, birdek tasvirlayveradi. Detallarga berilib ketib, ular naturaga juda o'xshayapti, degan fikrda chizaveradi. Ko'pchilik talabalar odam boshi rasmini chizar ekanlar, ishda uslubiy ketma-ketlikka rioya qilmaydilar, darhol murakkab vazifalarni bajarishga kirishadilar va tez orada muvaffaqiyatsizlikka uchraydilar. Vaholanki, bosh rasmi ustida ishlashning uslubiy bosqichlari ham o'ziga xos xususiyatlarga egaki, ularni rasm chizuvchi, albatta, bilishi kerak. O'quv materialini yaxshi o'zlashtirib olish uchun chizuvchi ushbu ish bosqichida qaysi vazifani amalga oshirishi, tasvir qurishning qaysi jihatlariga alohida e'tibor qaratishi kerakligini bilishi zarur. Talaba naturani kuzatish va tahlil etish hamda rasmni konstruktiv chizish-qurish jarayonida aniq tizimga rioya qilishi kerak. Rasm ishlashning uslubiy izchilligidagi barcha nozik taraflarni Antinoyning gipsdan yasalgan haykali boshini chizish misolida ko'rib chiqamiz. Biz rasm ustida ishlashning uslubiy ketma-ketligini bayon eta borib, bir yo'la tirik odam boshi shakli qurilishining asosiy qonuniyatlari va tasvirlash usullarini (jumladan, ishning texnik usullarini) o'rgana boramiz.

### ***Birinci bosqich - kompozitsiyaviy joylashtirish. 97-rasm.***

Ish qog'oz yuzasida rasm kompozitsiyasini topib, ifoda etishdan boshlanadi. Tasvirni yuzada qanday joylashtirish qulayroq bo'lishini, qaysi nuqtadan turib qaralganda shakllarning qurilish xususiyatlari ifodalibroq ko'rinishini bilish niyatida naturani oldindan har tomonlama o'rganib, ko'rib chiqish lozim.

Talaba rasm kompozitsiyasini qog'oz yuzasida har taraflama to'g'ri va chiroyli joylashtirishni o'rganishi kerak. Shuning uchun tasvirlanajak gips bosh eng ifodali ko'rinadigan nuqtani tanlash unga kompozitsiya masalasini yaxshiroq, talab darajasida hal qilishga yordam beradi. Lekin kompozitsiyani topishda qandaydir alohida bir qoidani mahkam ushlab olishning hojati yo'q. Masalan, ba'zilar to'rtidan uch qism burilishda yoki profildagi (yon tomon) bosh shaklini chiza turib, yuz qismi oldida, albatta, katta maydon qoldirish kerak, deb hisoblaydilar. Lekin, hattoki, buyuk rassom - ustalar asarlarida ham bunday qilinmaganini ko'ramiz. Ko'pchilik portretlar qog'oz yuzasining o'rtasida jamlanadi. Uyg'onish davri rassomlari merosida qator portretlar mavjudki, ularda boshning yuz qismi rasm chetiga juda yaqinlashtirilgan.

O'quv akademik rasmida kompozitsiya o'quv vazifasini hal qilish bilan birga uni murakkablashtirmasligi kerak. Masalan, talaba old tomondan

yoritilgan boshni xolis fonda chizishi kerak, deylik. Yuqorida aytilganidek, boshning yuz qismi oldida katta maydon qoladi. Shaklni tuslashga kirishar ekan, u boshdagi soyalar kompozitsiyani buzganini va tus muvozanati yo'qolganini ko'radi. Shuning uchun u rasm chizishdan oldin qator xomaki chizgilar bajarib ko'rishi zarurki, ularda kompozitsiya masalasi hal etilsin. Talaba eng qulay nuqtani tanlab olishi kerak, ya'ni u duch kelgan joyga o'tirib olaverishi maqsadga muvofiq emas. Vaholanki, ko'plab talabalarda ana shunday qusur bor. Bundan tashqari, shogird o'zi chizayotgan rasm oxir-oqibatda qanday ko'rinishga ega bo'lishini, xayolan bo'lsa-da, yaqqol tasavvur qilishi lozim. Faqat shundan keyingina qalamni qo'lga olishi va rasmni qog'oz sathiga dadil joylashtirib, ifodalashni boshlashi mumkin.

***Ikkinchi bosqich*** – bosh shaklining xarakterli xususiyatlari, o'lcham munosabatlarini, ya'ni nisbatlarini va boshning kenglikdagi holatini ochib berish. 98-rasm.

Bosh shaklining o'ziga xos xususiyatini ochib berishga kirishishdan oldin talaba haykal-naturani diqqat bilan o'rganib chiqishi, shakl qurilishining eng muhim xususiyatlarini aniqlab olishi lozim. Bu o'rinda natura nihoyatda ob'yektiv, to'g'ri idrok etilishi kerak. U sub'yektiv taassurotlar asosida emas, balki jiddiy ilmiy bilimga tayangan holda idrok etishi va tasvirlashga kirishishi kerak. Ma'lumki, naturani o'rganish uni bevosita diqqat bilan kuzatishdan boshlanadi. Rassom, eng avvalo, shaklning umumiy xususiyatini, boshning fazoviy holatini ilg'ab oladi, shundan keyingina alohida qismlar va yaxlitliklar, o'lchamlararo farqlar, nisbatlarini chamalab aniqlay boshlaydi. Natura bilan oldindan bunday batafsil tanishib chiqish ob'yektiv tahlil qilishga o'tish uchun asos xizmatini o'taydi.

Bosh shakli tasviri qog'ozda qalam bilan juda yengil belgilanib, nozik, umumiy va chiziqli konstruktiv tarzda aks ettiriladi. Natura katta shakli umumiy tuzilishining asosiy xususiyati ochiladi. Ko'pchilik talabalar rasmda chiziqlardan qanday foydalanish kerak, bosh shaklini birdaniga aniq chiziq bilan ifodalash kerakmi yoki faqat yengilgina chizish kerakmi, deb so'raydilar. Bu masalada fikr bildirgan P.Chistyakov shunday yozgan edi: "Bu o'rinda har xil usullar bo'ladi: bir kishi qo'lida qalam bilan uzoq vaqt qarab turadi va so'ng shaklni tasvirlaydi, boshqasi esa qalamni qog'oz ustida tez-tez yurgiza boshlaydi va shu bilan birga bir yo'la belgilar chizadi, ya'ni ham joy, ham harakat ustida ishlaydi. Xo'sh, qaysi biri durust? Har





98-rasm.

ikkisi ham yaxshi. Eng asosiysi – bosib chizmaslik. Chunki qora chiziqlar xatolarni koʻrishni qiyinlashtiradi. Bu xatolarni tuzatish esa, undan-da, qiyin”. Rassom bosh shaklini tahlil qilar va uni ifoda etar ekan, u, avvalo, shaklning umumiy massasi, xususiyati, mutanosiblik, oʻlchamlararo nisbatlarni belgilab topib, yuzaga chiqarishi lozim. Yaʼni yengil chiziqlar bilan boshning umumiy koʻrinishini ifoda qila olishi kerak. Bosh shakli va



99-rasm.



100-rasm.



101-rasm.



102-rasm.

uning umumlashtirilgan ko‘rinishdagi o‘ziga xos qiyofasini ochishda boshqa qismlar bilan taqqoslash usulidan foydalanish lozim.

Talaba o‘z qarshisida turgan bosh shaklining umumiy xususiyatini osonroq ilg‘ab olishi uchun ko‘zlarini salgina qisib qarashi kerak, shunda shaklning hamma detallari yo‘qoladi hamda hajmning umumiy massasi ko‘rish maydonida qoladi. Yaxlit holda idroklanadi. Antinoy bosh shaklini ko‘rib chizar ekanmiz, biz uning chakka qismi ancha keng ekanini va dahani torayib borganini ko‘ramiz. Agar bosh shaklining old qismiga qaraydigan bo‘lsak, u uchburchak shakliga o‘xshashini sezish mumkin: ya‘ni, boshning yuqori qismi (sochlar) jag‘ qismidan kengroq, jag‘ qismi esa dahandan keng ekanligi namoyon bo‘ladi.

Boshning umumiy ko‘rinishini belgilab olib, uning har bir qismiga ko‘z yugurtirib chiqish kerak. Ular beshta asosiy yuzadan iborat: peshona, yonoqlar, ko‘z kosalari va ulardan bo‘rtib chiqqan ko‘zning sharsimon

shakllari, shuningdek, burunning prizmatik shakli. Rasmda lablar, dahan va yonoqlarni belgilab beradigan yuza yoʻnalishlarini aniqlab olamiz. Lekin ularni hozircha chizib chiqmaymiz, balki joylashgan yerini bilib olamiz va ular boshning umumiy xususiyatiga qanday taʼsir etishini tekshirib chiqamiz. Asosiy yuzalar, boshning umumiy massasini aniqlash bilan bir paytda, shu yerning oʻzida boshning egilganligi va burilib turish holatini aniqlaymiz: yaʼni bosh vaziyatini tomoshabinga toʻgʻri koʻrsatishga harakat qilamiz.

Boshning egilganlik holatini toʻgʻri topish uchun qanshar va dahan oʻrtasini xayolan toʻgʻri chiziq bilan tutashtirish kerak va bu chiziq tasvirdagi vertikal oʻrtasida qanday burchak hosil qilishini bilishga yordam beradi. Keyin profil chizigʻi bilan vertikal oraligʻidagi egilish burchagini aniqlab olib, boshning egilganlik holatini ham toʻgʻri belgilab olish mumkin boʻladi. Boshning fazo kengligidagi holatini aniqlash bilan bir qatorda, bosh va boʻyinning oʻzaro mutanosibligini tekshirib olish kerak.

Boshning boʻyin bilan bogʻlanishini koʻrar ekanmiz, konstruktiv-anatomik qonuniyatlar haqida ham toʻxtalib oʻtishimizga toʻgʻri keladi.

Bosh kamdan-kam hollarda boʻyin va yelka kengligisiz tasvirlanadi. Uning yelka kengligi bilan uzviy tarzda bogʻlanmagan holati kamdan-kam boʻladi. Bunday holat portretning fazodagi koʻrinishini ishonchli tarzda ochib berolmaydi. Buni biz, hatto, boʻyin va yelka kengligi toʻla chizilmagan va, ushbu misolimizda keltirilgandek, u faqat kontur chiziq bilan belgilab qoʻyilgan taqdirda ham yaqqol sezamiz.

Oddiy geometrik shakllarga qiyoslab boshni tuxumsimon, boʻyinni-silindr, yelka kengligining yuqori qismini esa - romb shaklida oʻzaro bogʻliq holda koʻramiz. Bu oʻrinda boʻyin gavda va bosh oʻrtasidagi oraliq boʻgʻin hisoblanadi. Yelka kengligining yuqori qismi romb koʻrinishida boʻlib, uning tomonlari koʻkrak va oʻmrovlardir. Bu romblarning diagonallari akromial oʻsimtalari uchlarini tutashtiruvchi va yettinchi boʻyin umurtqasida boʻyinturiq chuqurchasidan pastga ketuvchi chiziqlardir.

Boʻyinning silindirsimon shakli old tomondan yaxshi koʻrinadigan koʻkrak soʻrgʻich-oʻmrov mushaklari, orqa tomondan esa boʻyin umurtqasining ikki tomonda joylashgan “kapyushon” mushaklaridan iboratdir. Bu mushaklar kalla suyagi qutisini yelka kengligi bilan tutashtirib turadi. Boshning kengligi holati ishonchli boʻlishi boʻyin harakati xususiyatini ochib beradi va, shuningdek, boʻyin harakati ham boshning kenglikdagi holatiga bogʻliqdir. Buni kesik bosh namunasini chizish orqali

yanada chuqurroq o'zlashtirib olish mumkin 99,100,101-rasmlarda inson portretini kesik shakllar orqali ishlash namunasi ko'rsatilgan bo'lib, bu vazifa talabani inson qiyofasini tasvirlashini ancha osonlashtiradi. Bu usulga Uyg'onish davri rangtasvir, qalamtasvir ustalari Albrect Dyurer va Shonlar asos solganliklari to'g'risida ma'lumot bergan edik.

Dastlab boshning old qismini ikki teng va simmetrik qismlarga ajratuvchi profil chizig'ini belgilab olamiz. Bosh to'rtidan uch burilishda joylashgani uchun yuz qismi perspektiv qisqarishda bo'ladi. Shu sababli profil chizig'i perspektiva qonuniyatiga ko'ra, uzoqdagi qismni kichik (qisqarishda), yaqindagisini esa katta qismlarga ajratishi kerak. Lekin bunda juda ehtiyot bo'lish, o'zgarishlarga yo'l qo'yimaslik lozim. Rasmda biz perspektiv hodisalarni to'g'ri ilg'ashimiz va profil chizig'i boshning old qismini teng ikki bo'lakka ajratishini ko'rishimiz kerak. Talabalar ko'pincha profil chizig'i bir tarafdagi surilishiga yo'l qo'yadilar, bu esa bosh shaklining butunlay o'zgarishiga olib keladi. Chunki profil chizig'i rasm chizuvchi uchun asosiy mo'ljal hisoblanadi. Profil chizig'ini belgilab olganimizdan so'ng, uni uchta teng qismga bo'lish kerak. Bunda o'lchamlar mutanosibligining klassik qonuniyatidan unumli foydalanish darkor. Boshning old qismlari uchta teng qismga ajraydi: soch qoplamasi chizig'idan qosh usti yoylarigacha, qosh usti yoylaridan burun asosigacha va burun asosidan dahan tagigacha. Qosh usti yoylaridan burun asosigacha bo'lgan kesim ham o'z navbatida uchta teng qismga ajraydi: birinchi (qosh usti yoylaridan) va ikkinchi qism o'rtasidan ko'z qismlari chizig'i o'tadi, u jag' suyagi, ko'z burchaklari va ko'z yoshi qopchig'i choklarini kesib o'tadi. Burun asosi o'rtasidagi kesim ham uchta teng qismga ajraydi: birinchi va ikkinchi qismlar o'rtasidan og'izning o'rta chizig'i o'tadi, u *lablar kesim chizig'i* deb ataladi. Ko'zlar orasidagi masofa ko'z kattaligiga teng.

Boshning ba'zi bo'laklari shaklini tasvirlashga hozircha e'tibor bermaymiz. Bu bosqichda faqat ularning joylashgan o'rmini aniqlaymiz, qismlar va yaxlitlik nisbatlarining to'g'riligini tekshiramiz. Ko'zlar, burun teshiklari, lablar o'lchamlarini ham hozircha chiziqchalar yoki nuqtalar bilan belgilab qo'yamiz, shuning o'zi ularning joylashuvi va kattaligini aniqlash uchun yetarlidir.

Inson boshining tuzilishi konstruktiv sxemasi bilan siz birinchi bosqichda tanishib chiqqansiz. Endi uni ushbu vazifada to'rtidan uch qism burilishda,

ufq chizig'i darajasidan balandroqda turgan holatda belgilab olishga harakat qilamiz.

Profil chizig'i peshona o'rtasi, qanshar, burun, lab bantlari va dahan o'rtasidan o'tadi.

Qosh usti yoylari, ko'zlar kesimi, burun asosi, lab va dahan kesimlari tuxumsimon bosh shakliga asosan biroz egilgan va yuqoriga qaratilgan. Bu chiziqlarning hammasi parallel bo'lishi kerak. Agar bu qonuniyatga rioya qilmasak, perspektivada katta xatoga yo'l qo'yishimiz mumkin. Bunday holni bosh rasmini chizishda yaxshigina tajribaga ega bo'lgan rassomlarda ham kuzatishimiz mumkin. Yo'l qo'yilgan xato shundan iborat bo'ladi, boshning old qismi tomoshabindan uzoqlashishiga qarab kichraymaydi, balki, aksincha, kattalashadi, ya'ni tomoshabinga yaqin qosh usti yoylari va dahan (jag') asosi chiziqlari o'rtasidagi masofa kichik, uzoqlashgani esa katta bo'lib qoladi.

Boshning to'rtan uch burilishdagi gorizontal yuqori holatida, bizning misolimizdadek, bizga yaqin bo'lgan ko'z uzoqlashsa - balandroq, qosh usti yoylari, ko'z kesmalari, burun va og'iz asoslarining chizig'i uzoqla-shishga qarab pastroq bo'ladi.

Boshning asosiy bo'laklarini tasvirlashga (ko'zlar, burunlar, soch tolalari va hokazolarga) kirishilar ekan, albatta, shakl asosi - mazmunidan kelib chiqish kerak, ya'ni: burun - bu prizma, ko'z esa shar ekanligini yodingizdan chiqarmang va ushbu bo'laklarni turli nuqta va holatlardan alohida tasvirlashga harakat qiling. Zero, ular orqali siz bosh bo'laklari, ularning tuzilishi haqida to'liq ma'lumotga ega bo'lasiz. 102-rasm.

Uzoq muddat davom etadigan rasm ustida ishlashda chizuvchining qarash nuqtasi butun rasm chizish jarayonida o'zgarmay qolishi kerak. Dam olib, tanaffus qilib kelingandan so'ng avvalgi nuqtani topish uchun quyidagi usullarni tavsiya qilish mumkin: rasm chizuvchi e'tiborini qansharga va uning ko'zidan uzoqroqda turgan ko'z yoshi qopchig'iga (agar bosh to'rtan uch qism burilishda turgan bo'lsa) qaratsin. Boshning to'rtan uch qismi burilish holatida burun uchi uzoqroqdagi ko'zni yopib qo'yadi, shunda ko'z qanchalik to'silib qolganligini, ya'ni ko'z yoshi qopchig'i qay darajada ko'rinayotganligini yoki u qanshar ortida qanday yopilib qolganligini bilib olish kerak. Yana boshqa usul - tasvirlangan ob'yekt bilan naturani solishtirish juda katta tezlikda amalga oshiriladi va uning xato va kamchiliklarini aniqlash imkoni tug'iladi.



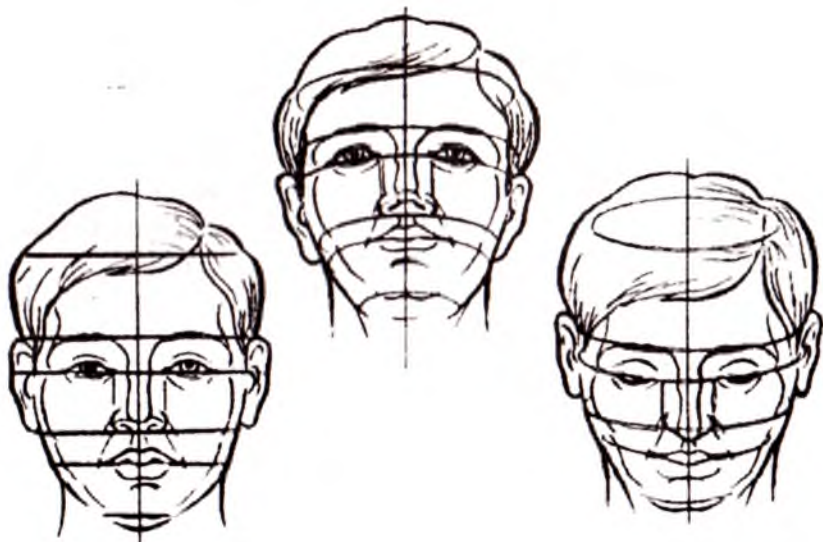

103-rasm.

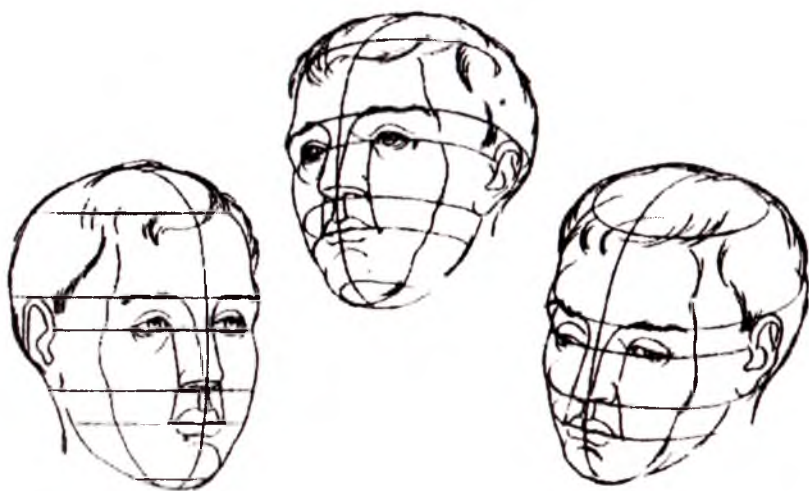

104-rasm.

Talaba bosh rasmini chizish jarayonida juft va simmetrik shakllarning to'g'ri taqsimlanganligiga alohida e'tibor berishi kerak. Buning uchun

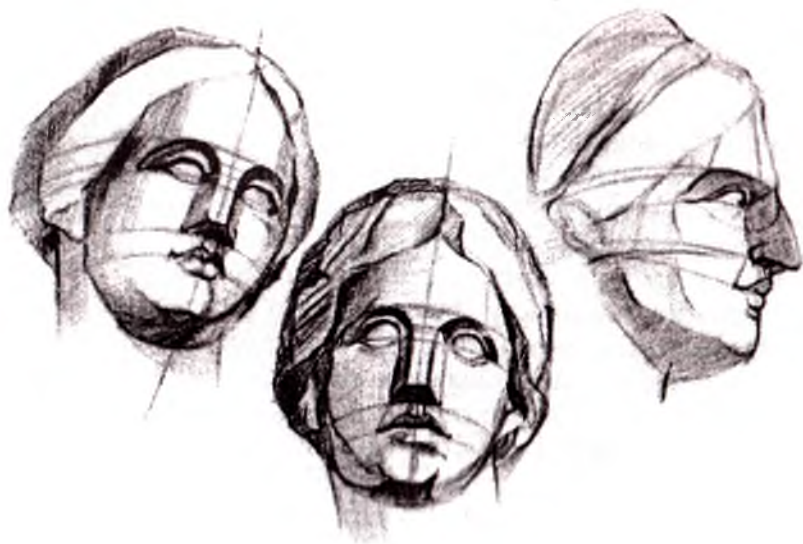

105-rasm.

quyidagilarni tavsiya qilish mumkin: birinchidan - juft va simmetrik shakllarni bir vaqtning o'zida chizish lozim, ikkinchidan - har bir juft va simmetrik shakllar chetidan boshqasiga qarata parallel chiziqlar tortish kerak. Masalan, ko'z qorachig'i (olmasi)ning yuqori cheti o'ng va chapdan bitta chiziqda turishi kerak, bunda bitta ko'z qovog'ining kengligi va qalinligi belgilab olinib, darhol ikkinchisiga o'tilishi lozim.

Ko'zlarning sharsimon shaklini ocha borib, ko'z qovoqlarini darhol aniq chizmang, faqat ularning kengligi, qalinligi va har bir qovoqning yo'nalishini belgilab oling. Sizga yaqinroq turgan ko'zning yuqori qovoq qoqilishi ko'z yoshi qopchig'iga, uzoqroqdagi ko'zники esa ko'z burchagiga yaqinroq bo'ladi. Qovoqning pastrog'ini esa, hatto, belgilamasa ham bo'ladi.

Burun prizmasini chiza turib profil chizig'ini qanshar va burun asosi o'rtasidan o'tkazishga harakat qilamiz. Boshning old qismiga nisbatan ham shunday yo'l tutamiz. Bosh shaklini tasvirlashning dastlabki bosqichlarida yordamchi chiziqlardan foydalanish usullari – rasmlarda ko'rsatilgan. Lekin ular perspektiv qisqarishda bo'lganligi uchun o'rtani chamalab topamiz. Masalan: profil chizig'i ikkita teng va simmetrik qismlarga ajratadigan boshning old qismini aniqlay borib, bir yonoq chetidan profil chizig'igacha va profil chizig'idan ikkinchi yonoqqacha

bo'lgan masofani qalam bilan o'lchash mumkin emas; chunki profil chizig'iga nisbatan yuzning chap qismi kichikroq, o'ng qismi esa kattaroq bo'ladi. Bosh shaklini tasvirlashning dastlabki bosqichlarida yordamchi chiziqlardan foydalanish usullari 103,104-rasmlarda ko'rsatilgan. Shuningdek, talabalar uzoq muddatga mo'ljallangan akademik vazifalarni bajarish davomida antik davrga mansub gips bosh niqoblarini ham qalamchizgi bilan chizishlari muhim. 105-rasm.

Lekin rasmda ular tengdek qabul qilinishi lozim, ba'zi o'quv-mashq qo'llanmalarda profil chizig'i burun uchidan o'tkaziladi, ammo bunday chiziq yuz gardishi uchun mo'ljal bo'la olmaydi. Chunki burun uchi yuzning yuzasidan ancha oldinga bo'rtib turadi. Profil chizig'i burun prizmasining old yuzasidan emas, balki orqa yuzasidan o'tishi kerak. Burun prizmasining old yuzasi oldinga turtib chiqadi va burun uchi chap tomonga o'tadi. Burun qanotlari esa profil chizig'iga simmetrik tarzda joylashadi. Buruning old maydonchasi va burun teshiklari yaxshi ko'rinadi. Shunga qarab burun teshiklarining qalinligini belgilab oling. Boshning ushbu holatida qosh ustining pastki tomonlari va dahanning yarim yoy ko'rinishidagi yuzasi ochiladi. Burun uchini belgilab olib, so'ngra uning burun asosi chizig'idan qanchalik baland ekanligini aniqlang.

Lablarni qisqartirilgan holda chizamiz. Profil chizig'i lablar banti o'rtasidan o'tadi, lekin profil chizig'idan lablarning chap burchagigacha bo'lgan masofa sal qisqaroq, o'ng burchagigacha bo'lgan masofa esa uzunroq bo'ladi.

Hozircha lablarning rasmini aniq chizmang, balki ustki va ostki lablarning xususiyati va o'lchamini belgilab oling, ularning joylashishini diqqat bilan tekshiring. Buning uchun yordamchi chiziqlardan foydalaning. Ularning ko'magida lablarning burchaklari burun qanotlari bilan qanday uyg'unlashganini toping, burun asosi chizig'idan ustki lab chetigacha bo'lgan masofani tekshiring (lablar bantigi burun teshiklari oldiga yaqin bo'lib qolmasligi uchun). Shundan so'ng soch gajaklari lablar kesimi chizig'iga nisbatan qanday joylashganini aniqlab oling.

Soch tolalarining eng xarakterli bo'laklarini yengilgina chizib belgilab olamiz, lekin ularning ko'z, burun, lablarga nisbatan joylashuvini doimo aniqlab tekshirib boramiz. Masalan, sochlarning quloqlargacha osilib tushgan tolalari mazkur holatda ko'zlar kesimi chizig'idan pastroqda bo'ladi; chakkadagi soch tolalari ko'z kesimi chizig'i oldida tugaydi va hokazo.

Bu ishlarni bajarishda qalamni qog‘ozga qattiq bosmay, yengilgina chizingki, aniqlangan xato va kamchiliklarni o‘chirg‘ich ishlatmay ham to‘g‘rilash iloji bo‘lsin.

Ishning keyingi bosqichiga o‘tishdan oldin bajarilgan ish natijalarini diqqat bilan tekshirib chiqing, xatoingizni ilg‘agan zahotingiz uni tuzating, keyinga qoldirmang. Har bir xato boshqasini keltirib chiqaradi va keyin ularni tuzatishning iloji bo‘lmaydi. Ko‘pchilik talabalar tasvirlashda dastlabki bosqichlar muhimligini tushunib etmaydilar, ular alohida unsurlarni chizib chiqishga shoshiladilar va tashqi o‘ziga xos xususiyatlarni qidira boshlaydilar. Vaholanki, shaklning chiziqli-konstruktiv asosini chizib chiqish talabaga rasm ustida ishonch bilan ishlashni davom ettirish imkonini beradi. Bosh shakli chiziqli – sinchli tasvirda yaxshi chizilgan bo‘lsagina, yetarli darajada ishonchli va ifodali chiqa boshlaydi. Ishni bo‘laklar bilan modellashtirish esa rassom bunday rasmni badiiy jihatdan yuksak saviyada tugallashi mumkin. Ba’zilar, umuman, bunday usulni chetlab o‘tishga harakat qiladilar, natijada ularning tasvirlari ishonchli chiqmaydi. Odatda, bunday talabalar o‘z ishlarini tugallashga hali ulgurmaganliklarini aytadilar. Bu haqda Gyote juda yaxshi yozgan edi: “Havaskorlar o‘zlari uchun hamma imkoniyatlarini ishga solishib, odatda hali ishlari poyoniga yetmaganligini vaj qiladilar. Zero, bu ish hech qachon poyoniga yetishi mumkin emas, chunki u hech qachon lozim darajada boshlanmagan”<sup>9</sup>.

Shaklning konstruktiv sinchli asosini ochib berish davomida uni plastik jihatdan modellashtirish va yorug‘-soya munosabatlarini yoritish samarasini aniqlashga shoshilmang. Naturadan rasm chizish paytida faqat his etish kifoya emas (garchi bizning ishimizda his-tuyg‘u katta ahamiyat kasb etsa ham). Bu o‘rinda rasm chizishning dastlabki bosqichida bevosita ko‘rish hissiyoti bilan olingan axborotni qayta idrok qilish tuyg‘ularini qo‘shib olib borish kerak.

### ***Ushinchi bosqich – shaklni aniqlashtirish. 106 - rasm.***

Shaklning chiziqli konstruktiv asosini topib olib, rasm “abrisi” ko‘rinishiga aniqlik kiritish va uni muayyanlashtirishga o‘tish mumkin. Masalan, burunning geometrik prizmasi o‘rniga endi burunning haqiqiy murakkab shaklini naturada qanday ko‘rayotgan bo‘lsak, shundayligacha tasvirlash mumkin. Burun shaklining xarakteri, qanshardan ko‘z yoshi qopchig‘igacha, burun uchidan burun qanotlari (teshiklari) uchigacha



106-rasm.

bo'lgan yon yuzalar chuqurligini diqqat bilan aniqlaymiz, burun teshiklari joylashgan quyi yuza ham konkretlashtirilishi kerak. Bu sathlarni soya – tus berish orqali aks ettirishimiz ham mumkin edi, lekin hozircha bunday qilmaslik lozim, chunki hali ko'z, lab, dahan kabi bo'laklar shakliga yetarli darajada aniqlik kiritilmagan. Ularga hali o'zgartirishlar kiritilishi mumkin.

Ishni davom ettirib, burun shakli xarakteriga aniqlik kirita boramiz va uning prizmasi yuzaga to'g'ri joylashganligini tekshiramiz. Burun prizmasi old yuzaga perpendikulyar joylashishi kerak. Ko'pchilik chizuvchilar quyidagi xatoga yo'l qo'yadilar: ular burun (burun do'ngi) uchini chizayotib,

tarx chiziqlarini haddan tashqari chetga chiqarib yuboradilar. Natijada burun chetga qarab qoladi. Bunga yo'l qo'ymaslik uchun profil chizig'ining burun uchi (burun teshiklarining uchlari) o'rtasiga qat'iy joylashishiga e'tibor bering.

Ko'z shakli rasmiga aniqlik kiritishga o'tishda uning sharsimon ekanligini unutmang, ana shu shaklga ko'z qovoqlarini joylashtirish kerak.

Dastlab ko'z soqqasini bosib turadigan yuqori qovoqlarni chizib chiqish kerak. Lekin uni bitta chiziq bilan chizmang, balki ularning har birining qalinligini ochishga harakat qiling va qovoqlarning qalinligi perspektivada qanday o'zgarishini kuzatib boring. Lablar shaklini chizayotganda yuqori lab ustidagi chuqurcha xususiyatiga va lab chetining burun asosidagi masofaga nisbatan holatiga aniqlik kiriting.

Yuzalarni belgilashda shu narsani yodda esda tutingki, shaklni kenglikda chegaralab turuvchi chiziqlar bir vaqtning o'zida tus munosabatlari - yorug'lik, yarim soya va soyalarning chekkasi ham bo'lib qoladi. Shu bilan birga bir tekislikni (yuzani) ikkinchisidan ajratib turuvchi shartli chiziqlar nafaqat yorug'lik va soya, balki yorug'likda joylashgan shakldagi yanada nozik nisbatlar chegarasi vazifasini o'taydi. Shuning uchun bosh shaklining chiziqli - "sinch"li konstruktiv tasvirini chizayotganingizda qalamni qog'ozga qattiq bosmang, chiziqlar zarurat tug'ilganda tasvirga tuzatishlar kiritish uchun juda yengil chizilishi kerak.

Boshdagi ba'zi gajak joylarning shakl xususiyatini oydinlashtirishga o'tayotganda, dastlab ularning qanday joylashishini diqqat bilan belgilab oling. Bu vazifani osongina uddalash uchun yordamchi chiziqlardan foydalaning. Bizning rasmimizda old qisinni yon qismdan ajratib turuvchi chiziq dahandan boshning o'ng tomonidagi yuqori gajakka o'tadi. Bu gajak xususiyatiga aniqlik kiritish uchun darhol qarama-qarshi tomonga o'tish va gajaklarning o'zaro qanday bog'langanligini nazardan o'tkazish kerak. Siz soch tolalarini chizar ekansiz, ular bosh shakli bo'yicha joylashishiga va o'zaro uyg'unlashishiga e'tiborni qaratib borishingiz lozim. Rasmda ba'zi gajaklar shaklini aks ettirish paytida ulardan ko'r-ko'rona (passiv tarzda) nusxa ko'chirib qo'ya qolish yaramaydi. Dastlab gajaklar guruhining umumiy, yaxlit shaklini belgilab olish, shundan so'ng ularning har biriga aniqlik kiritish lozim. Masalan, biz sochlarning umumiy massasini o'rgana borib, ular uch qismga ajralishini ko'ramiz: o'rta farqlardan ikki tomonga yoyilib tushgan soch tolalarining yuqori qismi quloqlarni yopib

turgan gajaklardir. Gajaklarning alohida jingalaklarini chizayotganda ular katta shakldan ajralib qolmasligi kerakligiga e'tibor berilish lozim. Masalan, burun qanshari tepasidagi peshonadan osilib turgan tolalarning oldinga turtib chiqqani - yoritilgan yuzada, yon tomonga tushganlari esa - yarim soyada qolib ketadi, pastkisi soyada qolgan yuzalardir. Dastlab bularning hammasini yengil chiziqlar bilan chizib chiqing, tus berishga shoslmang. Ko'pchilik talabalar gajaklarni bosh shakli ustida joylashtirmay turib va ularning joylashish nuqtalarini belgilamasdan, bir yo'la ularning **konfiguratsiyasini** chiqara boshlaydilar. Natijada soch gajaklari bosh shaklidan uzilgan holda qandaydir mustaqil ahamiyat kasb etib, umumiy shakldan ajralib qoladi va ular xuddi oddiy hajmsiz bezak kabi ko'rinish beradi. Shuning uchun chiziqli konstruktiv rasmda barcha narsani aniq belgilab olmaguncha tus berishga shoshmaslik kerak. Leonardo da Vinchi "Rangtasvir haqida kitob" asarida yozganidek, soyalarning joyi, soni va sifatlari cheksizdir. Soyalar ma'lum bosqichlardan iborat bo'lgan o'z chegaralarini hosil qiladi, kimki bu narsani bilmas ekan, ularning chizgan narsalari yuzaga chiqmaydi.

Bosh shaklining chiziqli-konstruktiv asosini belgilab olib, nur-soya nisbatlari yordamida uning hajmini ochishga o'tamiz. Bu o'rinda chiziq va tuslarning o'zaro bog'liqligini saqlab qolish juda muhim. Chiziqlar bosh shaklini go'yo bo'laklarga ajratib turgandek bo'ladi va nur, soya, yarim soyalarning chegarasi hisoblanadi.

Dastlab faqat soyalarni "shtrix"lab chiqamiz, bunda butun hosh hamda uning tarkibiy qismlari shaklining umumiy xususiyatini ko'rish va tahlil qilish imkoni tug'iladi. Noaniqliklar topilganda tuzatishlar kiritish mumkin bo'ladi. Chiziqli-konstruktiv rasmda plastik xususiyatlarni berish unchalik yorqin namoyon bo'lmaydi, tus berilgan paytda esa (sal xomakiroq bo'lsa-da), shakl hajmi bo'rtib, ancha yorqin bo'la boshlaydi.

Agar shaklning hajmli-konstruktiv qurilishi to'g'ri belgilanib olinsa, asosiy tus alomatlari – nur, soya va tushayotgan soya yordamida hajmni yuzaga chiqarishga o'tish mumkin. Masalan, biz burun shakli tafsilotiga to'xtaladigan bo'lsak, uning yorug'likka qaratilgan yuzasiga tegmaymiz, yorug'likdan uzoqlashayotgan buruning yon yuzasini esa yarim soya bilan qoplaymiz. Burunning plastik yuzasidan yuqori lablarga soya tushadi, uni ham tus bilan ajratish kerak. Tushayotgan soya shakliga aniqlik kiritilayotganda shuni esda tutish kerakki, tushayotgan soya ob'yektning

o‘z shaklini ham, soya tushgan shaklini ham aks ettiradi. Sochlarni tasvirlash ham shakl tuzishning ana shu usulida bajarilishi kerak. Soch tolalarini belgilashda va aks ettirishda, eng avvalo, sochlar turmagining yaxlit, umumiy massasini diqqat bilan kuzatish kerak. Chunki sochlar bosh shakli bo‘yicha yotishi, uni qoplab turishi va shakl xususiyatini bo‘rttirib ko‘rsatishi kerak.

Sochlarning ba‘zi gajaklarini chizayotganda hajm haqida o‘ylamay, ulardan ko‘r-ko‘rona, passiv tarzda nusxa ko‘chirish yaramaydi. Muhimi – gajaklarning umumiy xususiyatini belgilab olish va uni asosiy yuzalarga (yorug‘lik, refleks, yarim soya va soya) ajratib chiqish kerak. Ularga tus berib, soch gajagidan tushayotgan soyani ham bir yo‘la belgilab olish lozim.

Bosh shakli tasvirini chizayotganingizda uning hamma detallarini (ayniqsa, ularni tus bilan modellashtirishga) chizib chiqishga shoshilmang.

Antik bosh shakli rasmi ustida ishlashning batafsil uslubiy izchilligini namoyon eta borib, shuni ta’kidlab o‘tish joizki, dastlabki besh bosqich qalamni qog‘oz ustida yengilgina yurgizib bajariladi, shunda chizishning har bir muayyan bosqichida tuzatishlar kiritish mumkin bo‘ladi. Bundan tashqari, qo‘llar erkin harakat qilishi lozim, shundagina ish bir maromda kechadi.

Professional rassomning mahorati - uning rasmni yengil va erkin chizib ifoda eta olishidadir. Bunga muntazam ravishda, aniq maqsadni ko‘zlab faol ijod qilish orqali erishishi mumkin. Tasvirlashning dastlabki bosqichlarida iloji boricha kam vaqt sarflab rasm chiza bilish mahoratdan dalolat beradi. Shuning uchun akademik mashg‘ulotlarda tasvirlashga ko‘p vaqt sarflayotgan bo‘lsangiz, u holda uyda yoki rasm chizish bo‘yicha qo‘shimcha mustaqil dars soatlarida maxsus mashqlar bajarib turishingiz shart.

O‘quv akademik rasm chizish jarayoni professional mahoratning mustahkam poydevorini qurish va pedagog-rassomni tarbiyalashda muhim bosqich hisoblanadi. Shu munosabat bilan yosh rassomning diqqat-e’tiborini yana bir narsaga qaratish zarur. Ba‘zi talabalar ishning alohida bosqichlarini tahlil qilib, rasm ustida ishlashning unchalik to‘g‘ri bo‘lmagan uslubiyotini “ixtiro” qiladilar. Ishning bitta bosqichini bajarib (chiziqli-konstruktiv tasvirini), undan keyin bu ishga qaytmaydilar va rasmga hech qanday tuzatish kiritmaydilar. Vaholanki, tasvirlashning butun davomli jarayoni takomillashib borgani sari rasm aniq ifoda kasb eta borishi kerak.



Mana shuning uchun ham biz dastlabki bosqichlarda rasmni yengilgina, qalamni qog'ozga salgina tekizib chizishni tavsiya etamiz.

**Tortinchi bosqich – shaklni batafsil, barcha maydachuydalarigacha ishlab, poyoniga yetkazish. 107- rasm.**

Ishning bu bosqichida katta shaklni asta-sekin bo'laklar bilan uyg'unlashtirish jarayoni kechadi. Rasm chizuvchi katta shakl tahlilidan kichik shakllar tahliliga o'tadi (umumiy shakl ko'rinishiga moslab).

Bitta bo'lakning o'rni va kattaligini aniqlay borib, uni boshqasi bilan



107-rasm.

uyg'unlashtirish kerak. Masalan, burun rasmini chizayotganda uning ko'z yoshi qopchig'i, jag' suyaklari, quloqlar, lablar burchaklariga nisbatan qanday joylashayotganligini nazardan o'tkazib borish kerak. Talaba quyidagi qoidaga qat'iy rioya qilishi, ya'ni: ***bo'laklar rasmini chizayotganda ular boshqalari bilan, umuman, katta shakl bilan qanday uyg'unlashayotganligini doimo tekshirib borishi lozim.***

Shaklni tus orqali modellashtirishda zarur bo'lgan yerlarda refleklar uchun qog'ozda oq joy qoldirmang. Avval soyaning oddiy vositalari - yorug'lik, yarim soya, soya yordamida shakl hajmini chiqaring, shundan keyingina refleksga e'tiborni qarating. uni o'rab turgan yuzalar tusiga kuch bering, hech qachon to'liq tus berishga shoshilmang – uni qalamni qog'ozga bosmasdan, asta-sekin yuzaga chiqaring.

Ma'lumki, boshlovchi rassomlar peshona, yonoqlar, dahan shakllarini modellashtirishda katta qiyinchilikka duch keladilar. Yorug'likdan - yarim soyaga va soyaga tus berib, bir tekis o'tishda talaba chegaralarning o'rnini aniq ko'ra olmaydi va ko'rinayotgan hamma narsalarni passiv tarzda ko'chira boshlaydi. U bosh shaklining umumiy xususiyati haqida o'ylamaydi ham. Natijada katta shakl bo'laklarga bo'lina boshlaydi, yaxlitlik yo'qoladi.

Boshning to'rtidan uch qismi burilishini tasvirlashda uzoqdagi yonoq cheti aniq chiziladi. Boshning old qismi simmetrik tarzda qurilishini hisobga olgan holda, profil chizig'ini (xuddi ko'zgudagi aks kabi) uzoqdagi yonoq rasmining bizga qaratilgan yuzasiga o'tkazish mumkin. Agar tomoshabinga qaratilgan yonoq yuzasi yoritilgan bo'lsa, u holda ushbu chiziq chegarasi bo'ylab eng yoritilgan qismi joylashadi, u shu'lalanishi ham mumkin, agar bizga qaratilgan yonoq yuzasi (bizning misolimizda) soya ostida bo'lsa, u holda bu chiziq nur va yarim soya o'rtasida chegara bo'lib xizmat qiladi. Peshona va dahanni tus bilan shakllantirishda ham ana shunday yo'l tutiladi.

Ko'z shaklini modellashtirishda shuni yodda tutish kerakki, u, asosan, sharsimon shakl bo'lib, ko'z kosasi ichida joylashadi. Shuning uchun ham ko'z qovoqlarini chizayotganda yuqori qovoqning pastki chetiga (ichkarisiga) diqqat bilan qarang: qovoqning yuqori chetini ko'z olmasidan tashqari, yana ko'z yoshi qopchig'i ham qoplagan. Agar biz ko'z shaklini vertikal yuza bilan kesadigan bo'lsak, u holda kesma izi ana shu shaklning plastik - tuzilishini, ya'ni uning uch o'lchamliligini yaqqol ifoda etadi. 108-a rasmda u strelkalar bilan ko'rsatilgan.

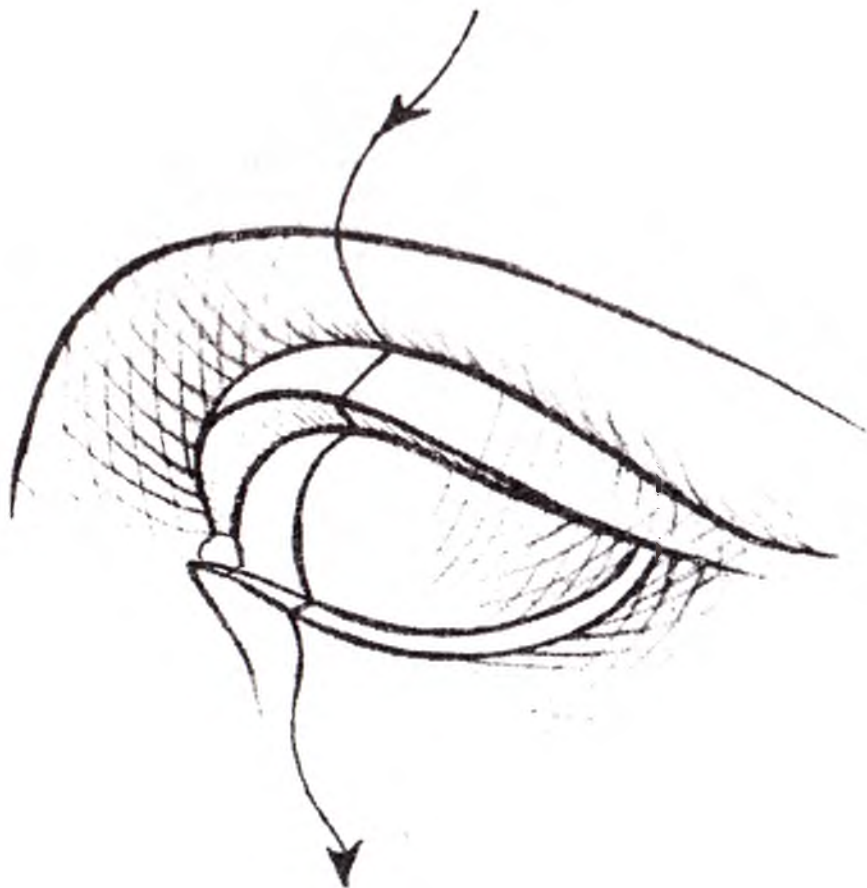

108-rasm.

Bundan tashqari, qovoq qalinligining qisqarishiga ham e'tibor qaratish zarur. Bu haqda bosh shakli detallarining rasmini chizish bobida alohida to'xtalib o'tilgan. Tasviriy san'atda shakl bo'laklarini batafsil ishlash nafaqat tasvirning to'g'ri chiqishini, balki uning ifodali bo'lishini ham nazarda tutadi. Talaba shakl hajmidan tashqari yuza fakturasini ham oydinlashtirishga erishsa, tasvirning ifodaliligi yanada oshadi.

Gips bosh shaklini tasvirlashda talaba - yosh rassomlar, odatda, rasmini juda qoraytirib yuboradilar. Bosh shaklining ayrim detallarini soyada ishlashda ular qalamni qog'ozga qattiq bosadilar, natijada gips xususiyatini ochib bera olmaydilar. Bunday hollarda buyuk rassom va pedagog

A.Deyneka (u bilan birga ishlagan o'qituvchilarning xotiralariga qaraganda) o'z talabalariga gips bosh yonida qora sochli va oftobda toblangan tirik inson turibdi, deb tasavvur qilish zarurligi haqida gapirgan. Ana shu ikki boshni siz qog'ozda tasvirlashingiz kerak. Agar siz gipsdagi soyalarda qalamni bosib chizishga berilib ketgan bo'lsangiz, endi siz qanday vositalar bilan qora sochlar tusini ochib bera olasiz? Axir, siz bu yerda oq gips shaklini chizayapsiz. Sizda esa cho'yan quyma hosil bo'lib qoldi.

Shuning uchun ham qalamni qog'oz yuzasiga qattiq bosmaslik haqida takror va takror aytib o'tish joizdir. Rasm chizish uchun 3, 4, 5-raqamli yumshoq qalamlardan foydalaning. Bu o'z qo'lingizni mashq qildirib, uni qalamni boshqarishga o'rgatishda, albatta, qo'l keladi. Rassom o'z mehnat quollari bilan ishlash ko'nikmasini egallashi kerak. U qalam bilan ishlaganda, kamon tortayotgan g'ijjakchi kabi, o'z qurolini mohirona ishlata bilishi lozim. Kamonchi kerak yerda kamonini juda nozik tarzda, ohang maromiga mos, torlarga yengilgina tekkizgan holda tortadi. Rassom ham xuddi shunday. U qalamni o'ynata bilishi, kerak yerda qattiqroq bosib, kerak yerda qog'oz ustida yengil, nozik harakatlar qildiradi bilishi lozim.

Ba'zi talabalar rasm mashg'ulotlariga chizmachilikda ishlatiladigan qalamlar to'planini ko'tarib keladilar va qattiq qalamlar bilan rasm chiza boshlaydilar. Rasmning xomaki nusxasi tayyor bo'lganda esa yumshoqroq qalamlarni ishlatadilar. Bunday usul qo'lni o'rgatishga yordam bermaydi, talabalar bir xil kayfiyat, bir xil kuch-g'ayrat bilan ishlashga o'rganib qoladilar.

Bunday hollarda qalam o'rniga ko'mir qalam ishlatish zarur. Albatta, ko'mir bilan chizishga qarshi turganlar haq: chunki dastlabki paytlarda shogirdlar tasvirni juda qoraytirib yuboradilar, lekin ozgina muddat o'tgandan keyin, ular ko'mir qalam bilan ishlash texnikasini egallab oladilar va yana qalamga o'tganlarida muvaffaqiyatga erisha boshlaydilar.

Shakl bo'laklarini modellashtirishni davom ettirib, har bir bo'lak shakl hosil qilishini diqqat bilan nazorat qiling, mayda-chuydalarga ahamiyat bermang. Agar gipsdagi nuqsonlar uning ustiga yopishgan kir va dog'lar qanday bo'lsa - shundayligicha ko'chirilsa, shakl plastikasi buziladi. Shaklning plastik o'ziga xosligini diqqat bilan kuzating, bir shakldan ikkinchisiga o'tishda shakl yuzasiga yorug'lik qanday tushayotganini doim e'tiborga oling. Bunda nur-soya to'q-ochligi o'zgarishlari (gradatsiyalari) ham rasm chizuvchiga tasvirda shakl tuzilishi mohiyatini ko'rish va uni

ochib berishga yordam beradi. Biror-bir qismni modellashtirishda qog'oz ustiga shtrixni yuzalar hajmi yo'nalishi holati bo'yicha chizing. Shakl xususiyatini bo'rttirib ko'rsatishga yordam bermaydigan ortiqcha chizgilar qilmang.

Shaklga tus berishda qalam uchini xuddi shakl yuzasini silayotgandek yurgazing, bir shakldan ikkinchi shaklga o'tishda esa qalamni ataylab bosib-bosib ishlating.

Masalan, chuqurlikka kirib borayotgan burun teshiklarining yuzasini yengilgina qoraytirib, lab burishmalari yuzasiga o'tishda burun teshiklari shaklini yonoqdan "sanchib-sanchib" ajratish kerak. Agar biz avvalgidek yengilgina tus berishni davom ettirsak, u holda shakl hajmini "o'qib bo'lmay" qoladi, rasm ifodasiz chiqadi. Agar bir shaklni ikkinchisidan bo'rttirib, "sanchib" ajratadigan bo'lsak, hajm ancha ishonchli va namunali bo'lib chiqadi.

Tus berishda nokerak bo'yashlarga berilib ketmang, ayniqsa, peshona, yonoqlar va dahanni ifodalashda hushyor bo'ling. Masalan, sharga ma'nosiz, o'z o'rnida ishlatilmagan tus va nur berish uni ifloslanib qolgan doiraga aylantirib qo'yishi ma'lum. Lekin bu qalam bilan qoraytirish kerak emas, degani emas. Qoraytirishda tartibli ko'rinishga rioya qilish zarar emas, aksincha, tasvirni ifodali chiqarishda foydalidir.

Shuning uchun sarishtalik, tasvirda ozodalikka rioya qilish tasviriy san'atda doimo qadrlab kelingan.

Material, xususan, qog'ozga munosabatda sarishtalik haqida gapirar ekanmiz, hamma talabalar faqat planshetga yaxshi tortilgan qog'ozga rasm chizishlari shartligini eslatib qo'yish joizdir.

***Beshinchi bosqich* – rasm ustida ishlash natijalariga yakun yasash. 109-rasm.**

Qalamtasvir ustida ishlashning so'nggi bosqichida, eng avvalo, rasmning umumiy holatini tekshirib olish kerak (detallarni umumiy shaklga bo'ysundirish, rasmni tuslash, to'q-ochlik nisbatlarini aniqlash, shu'la bilan yorug'lik, refleks bilan yarim soyani taqqoslash). Tasvirlangan narsaning ba'zi bo'laklari umumiy ko'rinishdan ajralib, turtib chiqib turishi kerak emas. Shundan so'ng hamma narsa o'z o'rnida yoki o'rinda emasligini aniqlang. Shaklni har taraflama ishlashda siz rasmni joyidan siljitib yuborgan bo'lishingiz mumkin. Xatolarni ko'rish oson bo'lishi uchun rasmni uzoqroq masofaga qo'yib, unga yaxshilab qarang. Leonardo da Vinchi o'zining



109-rasm.

“Rangtasvir haqida kitob” asarida quyidagicha maslahat bergan edi: Biz shuni aniq bilamizki, xatolar o‘z asaringdan ko‘ra begona kishilar asarida tezroq ko‘zga tashlanadi va ko‘pincha sen o‘zgalarning kichkinagina xatosini ko‘rasanu, o‘zingning katta xatongni ko‘rmaysan. Shuni ta‘kidlaymanki, rasm chizayotganingda senda katta ko‘zga bo‘lishi kerak va sen unda o‘z asaringni tez-tez ko‘rib turishing lozim. Tayyor, ko‘zga tashlanib turgan narsa esa, aksincha,

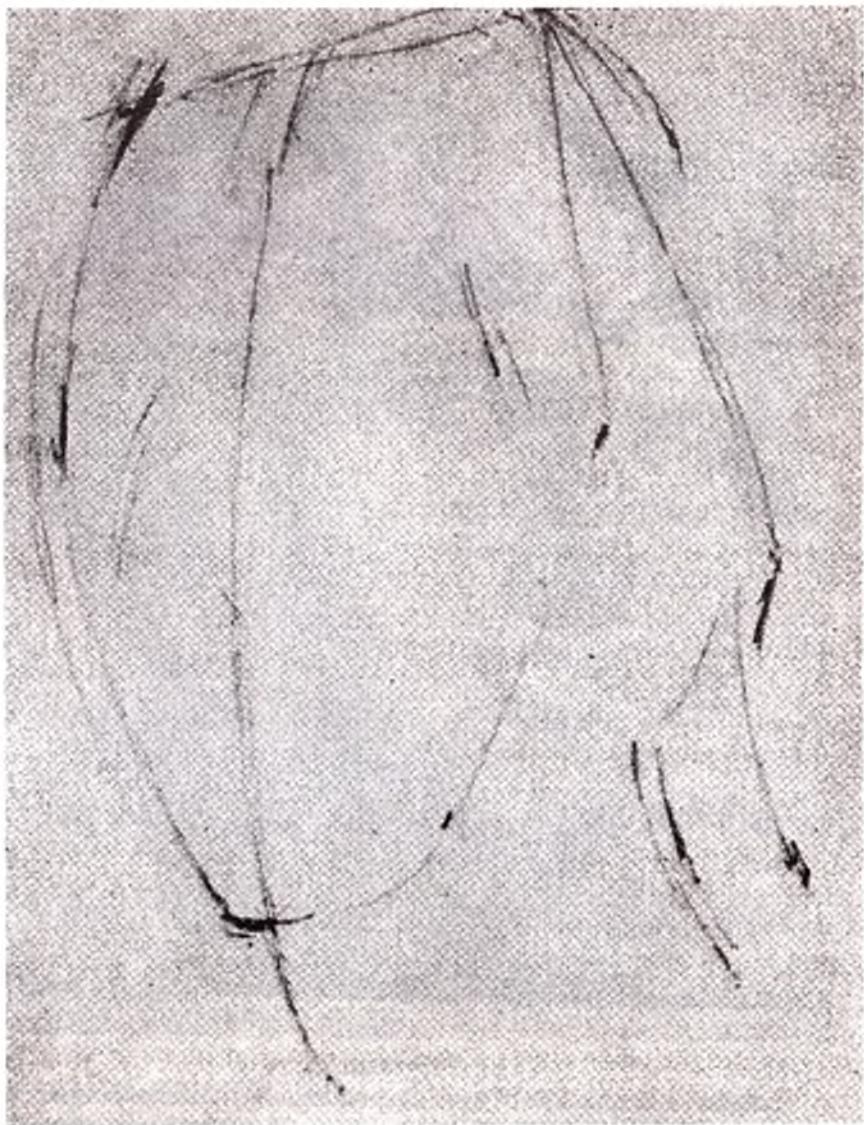

110-rasm.

*boshqa usta qo'li bilan bajarilgandek tuyulaveradi senga. Shunda sen dastlabki holatga qaraganda o'z xatolaring ustida yaxshiroq mulohaza yurita boshlaysan. Shuningdek, o'rindan turib, biror-bir boshqa ish bilan mashg'ul bo'lib qaytish ham yaxshi. Chunki asaring*



111-rasm.

*tepasiga yana qaytganingda, u haqda yaxshiroq mulohaza yuritasan, agar sen doimo uning qarshisida o'tirsang, qattiq aldanib qolasan. Shuningdek, undan uzoqlashish ham yaxshi, chunki shunday qilinganda asar kichikroq ko'rinadi, bir nazar bilan butun asar hajmini osonroq ko'rasan.*





112-rasm.

Ayniqsa, tus berish munosabatlarini aniqlash ancha murakkab jarayon hisoblanadi. Bu o'rinda naturadagi eng soya, eng nurli joylarni yana bir karra aniqlab olish zarur va ana shulardan kelib chiqib, ularga yarim soyani taqqoslagan holda rasmni yaxlit yechimga keltirish mumkin. Aniqligiga,



113-rasm.

batafsilligiga ko'ra uzoq plandagi rasm bo'laklari kamroq, yaqindagisi esa ko'proq ishlanishi kerak. Agar uzoq plandagi bo'laklar oldinga "chiqib ketaversa" tus munosabatlari orqali ularning "shashtini pasaytirib qo'yish" lozim. Rasm ustida ishlashning uslubiy izchilligi quyidagilarni esda tutishni talab etadi:



114-rasm.

a) izchillikning buzilishi o'quv materialini o'zlashtirishni sekinlashtiradi;

b) tartibsiz ravishda, hech qanday tizimsiz o'tadigan ish jarayoni talabaga rasm chizishning asosiy mohiyatini va tasvirlash qoidasini tushunib yetish imkonini bermaydi;

c) rasm ishlashda alohida bosqichlardan "sakrab" o'tish yaramaydi. Talaba ba'zi bosqichlarni, o'quv-akademik rasm chizish bo'limlarini



115-rasm.

uslubiy jihatdan mustahkamlashga majbur;

d) dastlabki bo'lim keyingi bo'limning asosi va tarkibiy qismi hisoblanadiki, busiz o'quv jarayonini o'zlashtirib bo'lmaydi.

Shu narsani ta'kidlash lozimki, tasvirlash bosqichlarini ajratish (alohida bosqichlarga bo'lish) shartlidir. Amalda alohida bosqichlar o'rtasidan qat'iy chegara o'tkazish qiyin. Rasm chizuvchi istalgan paytda yetarli darajada

aniq bo'lmagan yoki bundan oldingi bosqich vazifalari noto'g'ri hal etilganligini bilib olishi mumkin. Shuning uchun ham hal etilib bo'lgan vazifaga u yana qaytishi mumkin.

Antik namunadagi gipsdan ishlangan boshning rasmini chizish bo'yicha o'quv materialini o'zlashtira borib, mustaqil vazifalarni ham murakkablashtiring. Buning uchun Appolon, Dovud, Venera, Germes kabi ancha murakkabroq rasmlarni chizishga o'ting. Gips boshlarni oddiydan murakkablikka tamoyili asosida o'zlashtirib borish kerak. 110,111,112,113,114,115-rasmlar.

Asosiy o'quv topshiriq-vazifalar yaxshi o'zlashtirib bo'lingandan keyin vazifani murakkablashtirish mumkin va boshqa gips bosh rasmlarini ham chizsa bo'ladi. Zevs boshini chizayotganingizda kalla suyagi shakliga diqqat qiling (pastki jag' kalla suyagi qutisidan ajralib qolmasligi uchun). Soch tolalari ko'p va turli bo'lganligi uchun kalla suyagi shaklini berkitib qo'yadi va talaba, odatda, o'z diqqat-e'tiborini faqat yuz va peshona, soqol - mo'ylovga qaratadi, umumiy bosh shaklini esa unutib qo'yadi. Natijada tasvir nomuvofiq bo'laklarga ajraydi va yaxshi ko'rinmay qoladi.

O'quv materiali yaxshi o'zlashtirilishi uchun xotira va tasavvur asosida akademik vazifalarni bajarish juda foydali. Xotira va tasavvur asosida rasm chizish mashqlarini bajarish o'quv dasturlarida ko'zda tutilgan bo'lsa-da, ular e'tibordan chetda qoladi. Natijada rasm chizishni o'rganuvchilar o'zlariga foydali amalni rivojlantirishga intilmaydilar.

Vaholanki, xotira asosida rasm chizish mashqlari yosh rassomga o'z bilim va ko'nikmalarini mustahkamlash imkonini beradi. Talaba naturadan rasm chizayotganda uzoq vaqt kuzatish davomida faqat o'quv materialini o'zlashtirib qolmay, balki bosh shaklining ichki-asosli tuzilishini - "sinchi"ni eslab qoladi va qog'oz sathida tasvirlashning malaka - tamoyillarini egallaydi. Xotira asosida chizilgan rasmda talaba o'z bilim va malakasi qay darajada mustahkam ekanligini ko'rsatishi kerak. Xotira asosida rasm chizish o'quv dasturlarida davomli vazifalar bajarilgandan keyingi ishdir. Chunki uzoq muddatli rasm chizishdan keyin talabada ko'rib idrok etish taassuroti hali yangi bo'ladi va u rasm chizishda kuzatganlarini eslashga unchalik qiynalmaydi.

Ko'rish xotirasini rivojlantirishga qaratilgan mashqlarni auditoriya mashg'ulotlaridan tashqari, uyda davom ettirish ham foydali. F.Tolstoy Badiiy akademiyada o'qigan yillarini eslab shunday yozadi: "Men

akademiyadan uyga qaytib, sinfda qo'yilgan naturadan xotira asosida rasm chizish uchun, xuddi sinfda bo'lgani kabi, butun hafta davomida uyda ishni davom ettirdim. Men naturaning har bir yangi turish holatini shu usulda tasvirlayverdim. Keyinchalik qora bo'yoqqa bo'yalgan va loklangan katta taxta (sinf taxtasi) yasadim. Ana shu taxtada bo'r bilan sinfda qo'yilgan modellarning asl kattaligini ham xotiradan chiza boshladim. Mening ushbu qilgan ixtiro va usulim katta foyda keltirdi, chunki naturani o'rganish jarayoni ancha tezlashdi va menga yordam berdi".

Doimo ongli ravishda chizish kerak. Ko'zingiz nimani ko'rsa, o'shandan ko'r-ko'rona nusxa ko'chiraverish yaramaydi. Rasm chizish jarayoniga naturani faol ravishda o'rganish, tahlil etish, idroklash jarayoni sifatida qarash kerak.

Talaba fazoviy hajm - kenglik nuqtai nazaridan fikr yuritib, malakasini takomillashtirib, rivojlantirsa, muntazam ishlasa va o'quv vazifalarini murakkablashtirish izchilligiga qat'iy rioya qilsagina muvaffaqiyat qozonadi.

Naturani chuqur o'rganish, uning tuzilishi, qurilish qonuniyatlarini tushunib etish darajasiga yosh rassom faqat uzoq va davomli sinchkov kuzatuvlardan so'ng erishishi mumkin. Masalan, talaba naturaga qarab odam boshini chizishdan oldin boshni mutanosib qismlarga ajratish qonuniyatlari bilan tanishib chiqishi, anatomik tuzilish qonuniyatlarini o'zlashtirishi, katta shaklni ochib berish yo'l-yo'riqlarini bilishi lozim. Shuningdek, rasm chizuvchi oldida turgan o'quv vazifalari har turli ekanligi uzoq vaqtni, ruhiy quvvatni talab etadi.

Ba'zi tushunchalarni o'zlashtirish va amaliyot malakalarini hosil qilish murakkab jarayon bo'lib, material bilan dastlabki tanishuv, uni idrok etish, bilimni chuqurlashtirish, faoliyatga yo'naltirish va ularni mustahkamlashdan iboratdir. Shunday qilib yosh rassom realistik san'atning u yoki bu qoidasini o'zlashtirishda uzun yo'lni bosib o'tadi, yangi material bilan dastlabki tanishish uni to'la egallashdan to amaliyotda qo'llashgacha bo'lgan ish uslubini o'rganib oladi. Ana shu yo'lda talaba ma'lum tushunchalar, tasavvurlar, bilim va malakalar bilan bo'yiydi. Rassom olgan bilim aniq, muayyan, amaliy va mustahkam bo'lishi lozim. Naturadan rasm chizishni o'rganish ikki turdagi o'quv ishidan iboratdir: ular - naturani muntazam tahlil etish, davomli rasm ishlash va shu bilan birga qisqa mudatli chizgilar bajarishdir. Rasm bo'yicha o'quv dasturlari o'quv ishining bu ikki turining davomli rasm va tez chizgilarning majburiy uyg'unlashtirilishini ko'zda

tutadi. Qisqa muddatli vazifalarni bajarish bilan davomli vazifalar bajarishni qo‘shib olib borish, boshlang‘ich maktab o‘quvchisi yoki oliy o‘quv yurti talabasi bo‘lishidan qat‘iy nazar, yosh rassomga naturadan rasm chizishni o‘rgatishning barcha bosqichlarida belgilab qo‘yiladi. Ta‘limning bunday shakli talabaga olgan bilimni mustahkamlash imkonini beradi.

Rassomni tarbiyalash va uning badiiy mahoratini shakllantirish ishida qalamchizgilar bajarish muhim ahamiyat kasb etadi. Shakl xususiyatini, uning ifodaliligini ilg‘ab olish va rasmning ixcham tasviriy vositalari bilan ularni “muhrlash” - zaruratdir.

Talabalar davomli rasm chizishning tahliliy usulida modelni ko‘rib chiqadilar, uni xayolan tarkibiy qismlarga ajratadilar, ularni o‘zaro taqqoslaydilar, o‘lchaydilar. Ular naturadan uzoq muddatli rasm chizishda model konstruksiyasini hali yaxshi bilmaydilar, lekin uni ustozlari yordamida idrok etadilar. Talaba chizgining o‘zidayoq model qurilishining xususiyatlarini bilishi va ana shu bilim asosida uning obrazini ochib berishi kerak. Chizgi – natura haqida aniq mulohaza yuritishdirki, u avval olingan bilim va malakalar asosida tekshiriladi. Chizgilarda, eng avvalo, natura qurilishining qonuniyatlari ko‘rinishi lozim. Shuning uchun naturadan akademik rasm chizish va davomli rasm ishlash bilan parallel ravishda chizgilar chizish ishini ham muntazam olib borish kerak. Lekin chizgilar ustida ishlayotganda o‘z oldingizga ma‘lum vazifalarni qo‘ying. Chizgilarni faqat “chizgi uchun” chizmang, talabalarning aksariyati chizgilarga ko‘r-ko‘rona yondoshadilar, ular bitta vazifani – sifatni emas, balki miqdorni ushlab oladilar. Ular yuzlab chizgilar chizib, ulardan besh-oltitasini tanlab olaman, deb o‘ylaydilar.

Bunday usul rassomga ko‘p narsa bermaydi. Chizgi o‘quv materialini o‘zlashtirishga yordam berishi kerak. Chizgi – naturani tezgina xomaki chizishdir; u boshlovchi rassomni tez fikrlashga, yorqin ifodalash vositalarini topishga o‘rgatadi, qo‘l bo‘g‘inlari egiluvchanligini rivojlantiradi, nigoh va nazar tashlashni rivojlantiradi. Chizgi shaklni yaxlit tushunib olishga yordam beradi, bu esa boshlovchi rassom uchun gips boshni tasvirlashda juda muhim.

Bosh haykali shakli rasmini chizishni o‘rganishda qisqa va aniq chizgilarni ikki yo‘nalishda olib boring. Bu:

1) katta shaklning proporsional nisbatlari va xarakterini konstruktiv ochib berish uchun;

2) bosh shaklining umumiy ko‘rinishini ochib berish, ham umumiy

shaklni, ham asosiy detallar xususiyatini tez ilg'ab olib, ko'nikmalar hosil qilish uchun kerak.

Ushbu bosqichda siz antik obraz gips haykali shakli rasmini o'rganar ekansiz, chizgilar uchun ob'ektni ham ana shu (Diadurmen, Venera, Appolon, Dorifor) obrazlardan tanlang.

Gips bosh tasviri uchun chizgilar chizayotganingizda uning har tomonidan turib, bir-bir chizgilar qiling. Bunda yuqoridan, pastdan ko'rinishning murakkab rakurslarini ilg'ab olish malakasini egallashga alohida e'tibor bering.

Boshning oddiy turgan holatidan emas, balki o'zgacha, notabiiy holatidan chizgilar olish juda foydali (masalan, boshni yotqizib qo'yib, uning har tomonidan chizib ko'rish). Shuningdek, ushbu boshga tushayotgan yorug'lik nurlarini o'zgartirib chizish ham foydali (boshning goh ustidan, goh ostidan, goh yon tomonidan nur bering). Bunday usul rasm chizuvchining ijodiy tasavvurini rivojlantiradi. Odatdan tashqari holatda yoritilgan shaklni tahlil qilish rassom uchun bir oz qiyinchilik tug'dirsa-da, uni muntazam ravishda ilmiy bilimga tayanishga va rasm chizishda ulardan foydalanishga majbur qiladi. Bu esa, o'z navbatida, rassomning ijodiy tajriba orttirishiga imkon tug'diradi.

Rassomning kasbiy malakasi u ega bo'lgan bilim va malakalar yig'indisi sifatiga, ijodiy ish jarayonida ulardan qay darajada foydalana bilishiga to'g'ridan-to'g'ri bog'liq.

Akademik mashg'ulotlarda kasbiy bilim va malaka egallar ekan, oliy va o'rta badiiy bilim yurti talabasi o'z ijodiy faoliyatini doimiy ravishda faollashtirib, badiiy didini rivojlantirib borishi kerak. Bunga obrazli ko'rish, obrazli fikrlash, muntazam shug'ullanish va buyuk ustalar asarlarini o'rganish orqali erishish mumkin.

Bosh rasmini chizishda uning old qismi rassomni ko'proq jalb qiladi. Ko'zlar, burun, lablar va quloqlar shaklini diqqat bilan ishlash talab etiladi. Lekin bu shakllarni detallashtirish, batafsillashtirish jarayoni shakl tuzishning ma'lum qonuniyatlariga bo'ysunishi kerak.

Yuqorida bayon etilgan fikrlardan kelib chiqib, shuni ta'kidlash kerakki, sirtqi va, ayniqsa, maxsus sirtqi bo'lim talabalari tasviriy faoliyat bilan ko'proq mustaqil ravishda shug'ullanishlari lozim. Buyuk rassomlarning ishlarini ko'rib tahlil etish, shuningdek, ulardan ko'plab nusxalar olish ko'zlangan maqsadga erishishda katta ahamiyat kasb etadi.



### III BOB BO‘YICHA SAVOLLAR

- 1. Odam boshi shakli tuzilishi to‘g‘risida gapirib bering.**
- 2. Profil chizig‘i nima?**
- 3. Odam boshi shakli bo‘laklarining nisbatlari to‘g‘risida gapirib bering.**
- 4. Odam bosh suyagi tuzilishi xususiyatlari qanday?**
- 5. Odam boshi shaklini uslubiy izchillikda ishlash tartibi qanday?**
- 6. Burun shakli tuzilishi qonuniyatlarini misollarda ko‘rsatib bering.**
- 7. Ko‘z shakli tuzilishini rasmda chizib ko‘rsating.**
- 9. Boshning asosiy muskullarini sanab o‘ting. Ular qanday shaklga ega?**
- 10. Odam boshi tuzilishini sxema asosida chizib ko‘rsating. (3/4 holatda, bosh ufq chizig‘idan yuqoridagi rakursda).**
- 11. Ko‘zni kesib o‘tuvchi chiziq haqida gapirib bering. U qayerdan o‘tadi?**
- 12. Tayanch nuqtasi va muvozanat to‘g‘risida so‘zlab bering.**
- 13. Odamning harakat holati to‘g‘risida gapirib bering.**

## IV BOB

# ODAM BOSHI SHAKLI TUZILISHINING ASOSIY QONUNIYATLARI

Odam boshining tuzilishi o'ta murakkab va ko'p qirralidir. Har bir odam boshining kalla suyagi tuzilishi va tashqi ko'rinishi, plastikasi o'zining betakror xususiyatlariga ega. Shu bilan birga boshning umumiy shakli, uning konstruktiv-anatomik asosi bir xilda bo'lgan tuzilish qonuniyatiga asoslanadi. Inson boshini to'g'ri tasvirlash uchun rasm chizuvchi uning shakli, kalla suyagining qismlari va ular o'rtasidagi o'zaro bog'liqlikni bilishi hamda tasvirlash jarayonida olgan bilimlarini qo'llay olishi kerak. Ushbu ko'nikmalarni o'zlashtirishi uchun u juda ko'p mashq qilishi zarur. Talabalar ta'lim jarayonida dasturda ko'zda tutilgan quyidagi vazifalarni bajaradilar:

1. Gips bosh bo'laklari va gipsli model.
2. Tirik inson boshini yelka kamari bilan tasvirlash.

Bunda ular tasvir tuzilishining ayrim qirralarini qayta-qayta takrorlay-dilar. O'quv topshiriqlarini bajarish jarayonida talaba chuqur bilim oladi, malakasini oshiradi. Birgina vazifani bajarish jarayonida bularga ega bo'lish mumkin emas. Boshning umumiy shaklini aniqlash, chiziqli-konstruktiv tuzilma hosil qilish va hokazo tamoyillarni o'zlashtirish uchun maxsus mashqlar kerak. Talabalar, odatda, bunga rioya qilmaydilar, ular uchun bu mashqning hojati yo'qdek ko'rinadi. Ularga maxsus mashqlar kerak emasdek tuyuladi va mazkur mashqlarni bosqichli rasmlar chizish paytida ham qilaversa bo'ladi, deb o'ylaydilar. Lekin bosqichli rasm chizish paytida bu mashqlarga ko'p vaqt ajratilmaydi va talaba uni o'zlashtirib ololmaydi. Natijada talaba ishni o'z holicha davom ettiraveradi va malakasi oshmay qolaveradi.

Bosh shakli tuzilishi qonuniyatlari va uni tasvirlash qoidalarini o'rganishda talaba, eng avvalo, tasvirlashning dastlabki bosqichida kechadigan tahlil usulini, boshning umumiy shaklini tasvirlashni o'zlashtirib olishi zarur. Garchi akademik rasm chizishda ishning har bir bosqichi qisqa davom etsa-da, talaba maxsus mashqlar yordamida har bir bosqichni puxta o'zlashtirib olishi kerak. Quyida bosh shakli tuzilishini tahlil qilish va tasvirlash usulining mohiyatini batafsilroq ko'rib chiqamiz.

## IV.1. BOSH SHAKLINI TAHLIL QILISH VA TASVIRLASH USULI

Bosh shaklini idrok qilishda ham rassomga yorug'lik yordam beradi. Nur bosh usti bo'ylab yoyilib, rassomga uning plastikasini ko'rish imkonini beradi. Dastlab bosh shakli juda tez, umumlashgan holda idrok etiladi: kalla go'yo shardek, bo'yin silindrik, burun prizmadek, ko'z sharsimon qobiqdek ko'rinadi. Faqat diqqat bilan qaragandagina rassom boshni ham yaxlit ko'radi, ham uning qismlari plastik tavsifining nozik tomonlarini ilg'ay boshlaydi.

Psixologik nuqtai nazardan qaraganda, inson dastlab predmetning umumiy shaklini, shundan keyingina uning bo'laklarini idrok eta boshlaydi. Ilmiy tadqiqot natijalari ko'rib idrok etish jarayonining beshta asosiy bosqichini ajratib ko'rsatishga asos bo'ladi:

1. Predmetning fazodagi holati bilan uning umumiy nisbatlarini taxminiy baholash o'rtasidagi farqni ajratish.

2. Shaklning rakursda turishini bilish.

3. Perspektiv tomonlarining o'zgarishini farqlash.

4. Shaklni, uning detallari farqlanmay berilganda, bir xil umumiy tarzda idrok etish.

5. Shaklni uning detallari bilan to'liq holda idroklash.

Ko'rish idroki qonuniyatlariga rioya qilgan holda rasm chizuvchi, birinchi navbatda, boshning umumiy ko'rinishini tasvirlab, uning shakli-shamoyili xususiyatlarini ko'rsatishi zarur.

Uyg'onish davridayoq rassomlar ushbu zaruriyatni ko'rsatib o'tganlar. Masalan, Alberti "Rangtasvir to'g'risida uch kitob" asarida shunday yozadi: "Biz biror narsaga qarar ekanmiz, u fazoda ma'lum joyni egallab turganini ko'ramiz. Keyinchalik, ushbu jismga sinchiklab qarab, uning barcha ko'p sonli bo'laklari uyg'unlashib ketganligini seza boshlaymiz"<sup>10</sup>.

Har qanday predmetning shakli (odam boshi ham) ko'p sonli yuzalardan iborat. Rasm chizuvchining vazifasi bu yuzalar ma'lum shaklni hosil qilgan holda o'zaro qanday uyg'unlashib ketganini to'g'ri tushunishdan iborat. Lekin bu shaklni qog'ozda to'g'ri tasvirlash uchun talaba katta, uch o'lchamli jismning real ko'rinishini ilg'ab olishi, ya'ni o'z idrokini fazodagi ko'rinish bilan qog'oz sirtidagi ko'rinishiga moslay ola bilishi

kerak. Bosh shaklini tasvirlashga kirishishdan oldin chizuvchi, avvalo, perspektiva nazariyasini bilishi, tasvirlash jarayonida esa perspektiva qoidalaridan foydalana olishi lozim.

Ko‘p yillik amaliyot natijalari shuni ko‘rsatadiki, oddiy geometrik jismlarning perspektiv tasvirini chizish unchalik qiyin emas, lekin odam boshi kabi murakkab shaklning perspektiv tasvirini chizish ancha murakkab ish. Shuning uchun ta‘limning pedagogik prinsipi–oddiydan murakkablikka, umumiylikdan xususiylikka prinsipidir.

Uyg‘onish davri rassomlari boshni tasvirlashni o‘rgatishda eng oddiy geometrik shakllarni qo‘llashdan kelib chiqqanlar, ya‘ni ham yaxlit bosh, ham uning har bir qismini geometrik asosda ko‘rish va tasavvur qilishni o‘rgatganlar. Rasm chizuvchi ana shu prinsipga amal qilib, boshning umumlashgan shaklini tasavvur qilishi kerak. Odam boshi shaklini tasvirlashni tahlil etish va chizishning bunday usulidan ko‘p rassomlar foydalanganlar. Amaliyotda shu isbotlanganki, kesib ishlash usuli tasvirlashning perspektiv qurilishi qoidasini o‘zlashtirib olishni ancha yengillashtiradi. Uyg‘onish davridan keyin to hozirgacha bu usuldan rassom - pedagoglar foydalanib kelmoqdalar.

Yetuk rassom-pedagog D.Kardovskiy rasm chizish prinsiplari va o‘qitish usullari haqida shunday degan edi; “Xo‘sh, shaklning o‘zi nima? Bu geometrik jismlar, jumladan: kub, shar, silindr va hokazolardir. Ular u yoki bu xarakterga ega bo‘lgan jismlardir. Tirik naturalarning shakllari, albatta, to‘g‘ri geometrik shakl bo‘la olmaydi, lekin aslida ular ham ushbu geometrik shakllarga yaqin turadi”<sup>11</sup>.

XVII–XIX asr rassom-pedagoglari ham murakkab shaklni tasvirlashda eng sodda geometrik shakllarga tayangan (Karrachi, Preysler, Losenko, Shebuyev, Sapojnikov, Dyupyui, Chistyakov, Ashbe va boshqalar). Masalan, yugoslav rassom-pedagogi Anton Ashbe bosh rasmini chizishni o‘rgatish tizimi uchun “shar prinsipi” va tus bilan modellashtirishni asos qilib olgan. Rassom va pedagog D.Kardovskiy tasvirlashning dastlabki bosqichida “kesib” chizish usulidan foydalanish kerak, deb hisoblagan. Shuni ta‘kidlash zarurki, turli maktablar va yo‘nalishlarga mansub rassomlarining deyarli barchasi bir xulosaga kelganlar: bosh tuzilishini tasvirlashda umumiy hajm ko‘rinishini bo‘rttirgan holda katta boshlash, shundan keyingina bo‘laklarga o‘tish kerak.

Bosh tuzilishining umumiy shakli nima? Bu o‘z ko‘rinishi jihatidan tuxum

shaklini eslatuvachi uch o'lchamli hajmli jismdir. Bosh rasmini chizishni o'rgatishda hamma o'qituvchilar talabalar diqqat-e'tiborini shakl qurilishining ana shu xususiyatiga qaratganlar. Preysler, Losenko, Sapojnikov, Kardovskiy va boshqalarning tajribasi shundan dalolat beradi. Rassom-pedagoglar odam boshini tasvirlashni o'rgatar ekanlar, ishni doim uning tuxumsimon shaklining tahlilidan boshlaganlar. A.Solovev, G.Smironov, E.Alekseyeva bosh rasmini chizishni tuxumsimon massa tusini tasvirlashdan boshlashni tavsiya etganlar. Ustoz rassomlar boshlovchi rassomlarga dastlab boshning umumiy shaklini, shundan so'ng asta-sekin bo'laklarini tasvirlashni o'zlashtirib olishni tavsiya etganlar.

**“Kesib ishlash”** usuli qog'oz yuzasida bosh shaklining ham umumiy, ham tarkibiy qismlarini to'g'ri tasvirlashga yordam beradi. Bu usul talabalarning e'tiborini tashqi bo'laklarga (qoshlar, kipriklar va h.k.) emas, balki katta shaklning asosiy mazmuniga qaratish imkonini beradi. Buni tushunib olish qiyin emasdek tuyulsa-da, uni rasmda ko'rsata olish ancha murakkab ishdur. O'tgan asrdagi fransuz rassomlari aka-uka Dyupyuilar bosh rasmini chizishni o'rgatishda shu usuldan foydalanganlar. Bosh shaklini tahlil qilar ekanmiz, umumiy ko'rinishda uning tuzilishi ma'lum qonuniyatlarga egaligini ko'ramiz.

Professor M.Kurilko bosh shakli tuzilishi sxemasini tahlil qilib, bosh qismida 14 ta yuza birligiga asoslangan, bo'laklarga shakl berishga (burun, ko'zlar, lab, dahan) aniqliklar kiritgan hamda bosh va bo'yin shakllari o'rtasidagi bog'lanishni ko'rgazmali tarzda ko'rsatib bergan.

Tasvirda bosh shaklining umumiy xarakterini bo'rttirish va kenglikda alohida yuzalar yo'nalishiga aniqlik kirita borish, to'g'ri shakllash kerak. Asosiy maqsad shundan iboratki, bosh shaklini yaxlit, eng xarakterli joylarini alohida bo'rttirib ko'rsatish darkor. Katta shaklni ifodalash usulida ishlash rassomni shakl tuzilishi ikir-chikirlaridan voz kechib, faqat hajmning katta bo'laklariga e'tibor qaratishga, yaxlitlik, umumiylikni ko'ra bilishga intilishga majbur etadi. Yaxlitlikni ko'ra bilishga o'rgatish uchun bu yaxlitlik qanday elementlardan tashkil topganligi, bu bo'lak va qismlar o'zaro qanday uyg'unlashishini bilish kerak. Bosh shaklini to'g'ri tasvirlash talabadan naturani ko'rib chiqish va tasvirlashning metodik bosqichlariga rioya etishni talab qiladi. Tasvirda katta shaklni tahlil qilish va ifodalash usulini egallash chizuvchiga tasvirlash natijalarini oldindan ko'ra bilish, ya'ni uning chizayotgan rasmi oxir-oqibatda qanday ko'rinish kasb etishini

oldindan tasavvur etishga yordam beradi.

Bunday o'quv mashqlari asosida tahliliy usul yotishi kerak. Rassom bosh shaklini tasvirlar ekan, hajm alohida yuzalardan qanday tashkil topa borishini, shaklning konstruktiv asosi qanday shakllanayotganini ko'ra bilishi kerak. Rassom shaklni go'yo tomosha qilayotgandek bo'lib, qalam tutgan qo'l harakatini (maydachuydalarsiz) umumlashgan shaklni plastik ifodalashga bo'ysundirishi kerak.

Bosh shaklining hajmini tasvirlashda shu narsani nazarda tutish kerakki, boshning ikkita asosiy qismi mavjud. Bular: kalla suyagining sharsimon shakli va taqasimon jag' suyagi shaklidir. Ko'pchilik rasm chizuvchilar soqolli kishi boshini tasvirlashda bu xususiyatni unutadilar (masalan, Gomer, Zevs, Gerakl va boshqalarni chizishda). Bu o'rinda dahan, ya'ni jag'ning pastki qismi kalla suyagidan uzoqlashib qolgandek, havoda muallaq turgandek tuyuladi. Rassom kalla suyagining umumiy tuzilishini hisobga olib, jag'ning ostki qismini kalla suyagining asosiy so'ngaklari bilan to'g'ri tutashtirishi lozim.

Bosh shaklini va uning tarkibiy qismlarini tahlil etishda davom etib, katta shaklni bo'rtirib chiqarish bilan bog'liq yana bir qancha qonuniyatlarni ko'rsatib o'tish zarur. Masalan, burun shakli asosida prizma yotadi. Burun shakli tuzilishining bu qonuniyatini bilgan rassom uchun uni qog'oz yuzasida tasvirlash endi unchalik qiyin emas. Rasmda burun shaklining perspektiv ko'rinishini berish ancha murakkab ish. Prizmaning perspektiv ko'rinishini chizish, hatto, boshlovchi rassomga ham unchalik qiyinchilik tug'dirmaydi. Bundan tashqari, shakl va uni yuzada ifodalashning bunday tahlil usulidan foydalanish rassomga shaklni tus jihatidan ham hal etishga yordam beradi. Qog'oz sirtidan to'rt yuza bilan chegaralangan burun prizmasini belgilab olgan rassom darhol tus alomatlari – nur, soya, yarim soyalarni ajratib oladi va shundan so'ng o'ziga qarab burun xarakterini aniqlaydi va shaklning mayda bo'laklarini modellashga kirishadi. Ko'z shakli shar shakli bilan bir xil va uning maxsus adabiyotlarda "ko'z soqqasi" deb yuritilishi bejiz emas. Lekin bosh rasmini chizishda shuni hisobga olish kerakki, ko'z soqqasining uchdan bir qismigina tashqarida ko'rinadi. Bundan tashqari, ko'z soqqasi va ko'z kosasiga o'tishda qovoqlar mo'tadillasha boshlaydi va shakl ishlash bosiqroq bo'lishi kerak. Ko'pincha talabalar ko'zning sharsimon shaklini ifodalay turib "pingpon koptokchasini" chizib qo'yadilar va bu inson boshining real ko'rinishiga putur yetkazadi.

Boshni tasvirlashning dastlabki bosqichida “*kesib ishlash*” usulidan foydalanganda bo‘rttirib yuborish va “*kubizm*”ga berilib ketish kerak emas. Bunday holatni ba’zi rasm chizuvchilarda kuzatish mumkin. Bosqichli vazifa ishlashda shakl tuzishning yo‘nib ishlash bosqichi unchalik ahamiyatli o‘rinni egallamaydi, rassomga yordam beradi, xolos.

“*Kesib ishlash*” usulidan foydalanib tasvirlash rasm chizuvchida eng asosiy narsani ko‘ra bilish, ko‘ringan narsani mantiqan idrok etish va mazkur plastik obrazni ochiq tasavvur etish malakasini orttiradi. Agar rassom bosh shakli xususiyatlarini idrok eta olmasa va tasavvur qilmasa, faqat o‘z tuyg‘ulari bilan cheklansa, u holda u naturadan passiv tarzda nuxsa ko‘chirishga, tashqi ko‘rinishni shunchaki o‘xshatib qo‘ya qolishga majbur bo‘ladi. Rassom obrazli tasavvur qilib ishlamas ekan, umumlashtira olmaydi. Idrok etish nuqtai nazaridan qaraydigan bo‘lsak, bunday tasavvur borliqdan olingan surat, naturaning umumlashgan obrazidir. Psixolog B.Lomov tasavvur qilish jarayonini tushuntirib, u yoki bu ob‘yektни tasavvur etish uni ko‘p martalab idrok etish jarayonida shakllanadi, deb ta’kidlaydi. “Idrok etishdan tasavvur qilishga o‘tish tufayli obraz tuzilmasi o‘zgaradi. Ob‘yektning bir alomati xuddi bo‘rttirib ko‘rsatiladigandek, kuchaytirilayotgandek, boshqalari esa qorong‘uda, e‘tibordan qolib ketayotgandek va zaiflashayotgandek tuyuladi. Boshqacha aytganda obraz sxematizmi sodir bo‘ladi”<sup>12</sup>-deb yozadi u. Shunday qilib, rasm chizish san‘atini egallashda “*kesib ishlash*” usulining samaradorligi va maqsadga muvofiqligi faqat badiiy amaliyotda emas, balki psixologiya – pedagogika fanlari tomonidan ham isbot etilgan.

“*Kesib ishlash*” usuli rassomga tasvirlashning uslubiy bosqichlarini o‘rgatibgina qolmay, balki realistik san‘at “*tili*”ni egallashga ham yordam beradi. Talaba yuzaning kenglikdagi yo‘nalishini aniqlash va uni rasmda to‘g‘ri ifodalashga intilganda u ob‘ekt obrazini grafika vositalari bilan yaratishni o‘rganadi, binobarin, rasm “*tili*”ga ega bo‘ladi.

Lekin rasmda tahlil va ifodalash usulini o‘rganish talaba uchun ko‘pincha qiyinchilik tug‘diradi. U “*katta shakl*” tuzilishining umumiy ko‘rinishini tasvirlar ekan, odatda, boshning chiziqli tashqi ko‘rinishini chizish bilan cheklanib qoladi, na bosh shaklining xarakteri va na uning hajmini o‘rganmay turib, bir yo‘la bo‘laklarini tasvirlashga o‘tib ketadi. Shu bois u shakl asosini yuzaga chiqarmay turib, detallarni - burun, ko‘z, lablarni chiza boshlaydi.

Shuning uchun ham, yuqorida aytib o'tganimizdek, "kesib ishlash" usuli bilan katta shakl ifodasini berish yo'lini o'zlashtirib olish uchun maxsus mashqlar qilish zarur bo'ladi.

Dastlab bunday mashqlarni gipsdan ishlangan boshni oldingizga qo'yib chizishdan boshlash mumkin. Buning uchun boshning umumlashgan shaklini yaxlit holda tasvirlab, keyin asosiy detallarining katta shakllarini, go'yo burunni emas, balki prizmani, binobarin, hammasini umumlashgan ko'rinishda chizish vazifasini qo'ying. Bunda burun prizmasini, ko'zning sharsimon shakllarini belgilab olib, qismlar va yaxlitlik o'rtasidagi proporsional munosabatlarni diqqat bilan kuzatish zarur. 116,117-rasmda bunday mashqlar misol tariqasida berilgan. Talaba bunday mashqlarni bajara borib, kesik bosh shaklini ifodalash tasvirlash jarayoni bilan ijodiy bog'liq bo'lgan boshlang'ich bosqich ekanini tushunib yetsin. Shuning uchun u gips modellardan bajariladigan "kesik"ning soddalashtirilgan ifodasi bilan birga tirik kishi boshi rasmlarini ham chizishi kerak. Rassom oynaga qarab o'z rasmini chizsa, bu usul yaxshiroq o'zlashtiriladi. Bu o'rinda diqqat tortadigan mayda detallarni ko'chirishdan voz kechib, faqat hajmning asosiy massasini chizishga e'tiborni qaratish, iroda va berilgan vazifani bajarishga ishonch hissi talab etiladi. Bunda biz talabaning ikkinchi darajali alomatlar (soch turmagi, ajinlar va hokazolar)ga ahamiyat bermay, boshning asosiy "katta" shaklini va uning tarkibiy qismlari – burunning prizmatik shakli, ko'zlarining sharsimon shakli va lablar hamda dahanning umumlashgan shakllarini chizishini ko'ramiz. Yo'nib ishlash usuli odatga aylanib qolmasligi, balki tasvirlashning qisqa bosqichi sifatida qaralishi uchun bir yo'la yanada real ifodali rasm ishlash zarur. Tasvirlashning umumiy jarayonini o'zlashtirish uchun gips boshga qarab davomli rasm chizish kerak. Bu topshiriqlarga mashq sifatida qaralganligi uchun bunday rasm chizishga ko'pi bilan 3-5 soat vaqt sarflanadi.

Katta shaklni ko'ra bilish va uni tasvirlash ishda muvaffaqiyat qozonishga ko'mak beradi. Buyuk rassomlar katta shakl chizishni ajib tarzda egallaganlar. Masalan, V.Savitskiy asarlarida ko'z olmasining sharsimon shaklini, burunning prizmatik shaklini, boshning tuxumsimon shaklini aniq ko'ramiz.

Talabalar ta'limning dastlabki bosqichlaridayoq xususiylikdan umumiylikka prinsipini yaxshi o'zlashtirib oladilar. Bu prinsipni turli yo'llar bilan amalga oshirish mumkin. Lekin, har bir chizuvchi rasm chizishga





116-rasm.

turlicha ijodiy yondoshishiga qaramay, natura tahlili prinsiplari va bosh tuzilishi shaklini realistik ifodalash qonuniyatlari hamma uchun yagonaligicha



117-rasm.

qoladi. Chizuvchi bularning hammasini yaxshi bilib olishi uchun unga doimiy va batafsil tushuntirish zarur.

Talaba boshning asosiy shaklini tasvirlashni o'rganib olgach, shakl tarkibini yanada chuqurroq o'rganishga o'tadi. Odam boshining shakli juda murakkab va u konstruktiv asos bilan belgilanadi. **"Konstruksiya"** deyilganda biz **"tuzilish"**, qismlarning o'zaro joylashuvi, shakl tarkibini, **"konstruktiv jihatdan uyg'un"** deganimizda yaxshi tasvirni nazarda tutamiz.

Odam boshini tasvirlashda muvaffaqiyat qozonish uchun shaklning konstruktiv jihatdan ko'rinishini ko'rish va uni rasmda ifoda etish qonuniyatlarini bilish kerak.

## IV.2. CHIZIQLI-KONSTRUKTIV TASVIRLASH USULI

Oddiy geometrik jismlar, vazalar, ustun qoshlarini (kapitellar va hokazolarni) tasvirlashda rasm chizuvchidan, eng avvalo, shaklning konstruktiv asosini yaxshi bilish va uni chiziqli rasmda to'g'ri aks ettirish talab etilganidek, odam boshini tasvirlashda ham talaba boshning konstruktiv asosini tahlil qilishi va uni chiziqli konstruktiv asosda ifoda eta bilishi zarur. Odam boshi sxemasining A.Dyurer ishlab chiqqan chiziqli-konstruktiv tasviri bunga misol bo'la oladi.

Bosh shaklining konstruktiv asosini tahlil qilish va chizishda qator qonuniyatlarni hisobga olishimiz zarur. Bu qonuniyatlarni A.Dyurer rasmi bo'yicha tahlil qilib chiqamiz.

Bosh shakli go'yo asosiy 4 ta parallel-gorizontaal yuzalar bilan kesishgandek: soch bilan qoplana boshlanish joyi, qosh usti yoylaridagi chiziqlar, burun va dahan asoslari. Ana shu yuzalarga perpendikulyar ravishda boshning tuxumsimon shaklida vertikal yuza kesishadi. U yuza ustida ko'ngdalang profil chiziq hosil qiladi. Bu vertikal yuza uni ikki teng qismga ajratadi, u hosil qilgan profil chiziq esa bosh tashqi ko'rinishini simmetrik ikki qismga bo'ladi. Gorizontaal yuzalar esa boshni qismlarga ajratadi va soch qoplami, qosh usti yoylari, burun va dahan asoslarini hosil qiladi. Shunday qilib, ushbu sxema bosh shakli proporsional qismlarga ajratilishi qonuniyatini tasdiqlaydi. Ko'rgazmali va ishonchli bo'lgani uchun bu sxemadan ko'pchilik rassom-pedagoglar bosh suratini chizishni o'rgatishda hozirda ham foydalanadilar.

A.Dyurer izidan borib, rassom-pedagoglar bosh rasmini chizishni o'rgatish uchun bosh shaklining konstruktiv asosini ifodalovchi o'z

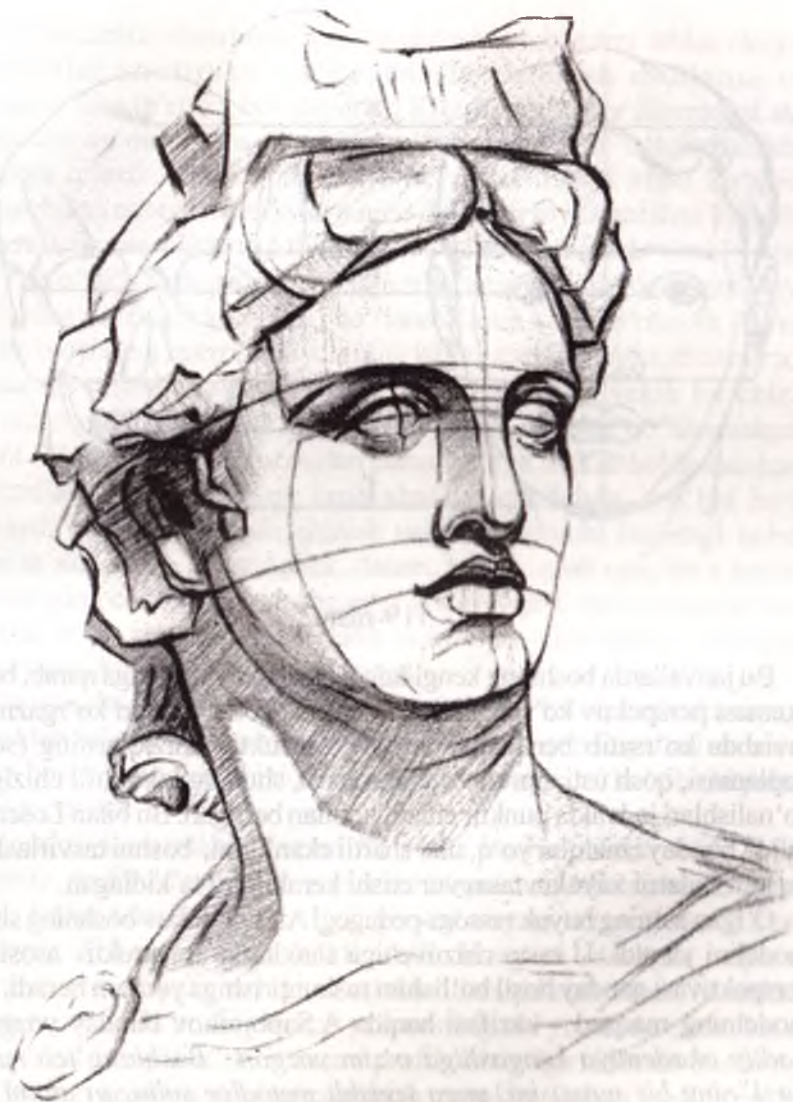

118-rasm.

sxemalarini ishlab chiqa boshladilar. Ular yordamida talabalar o'quv materiallarini tezroq va yaxshiroq o'zlashtirib oladigan bo'ldilar. Masalan, rassom va pedagog A.Losenko qator metodik jadvallarni ishlab chiqdi.

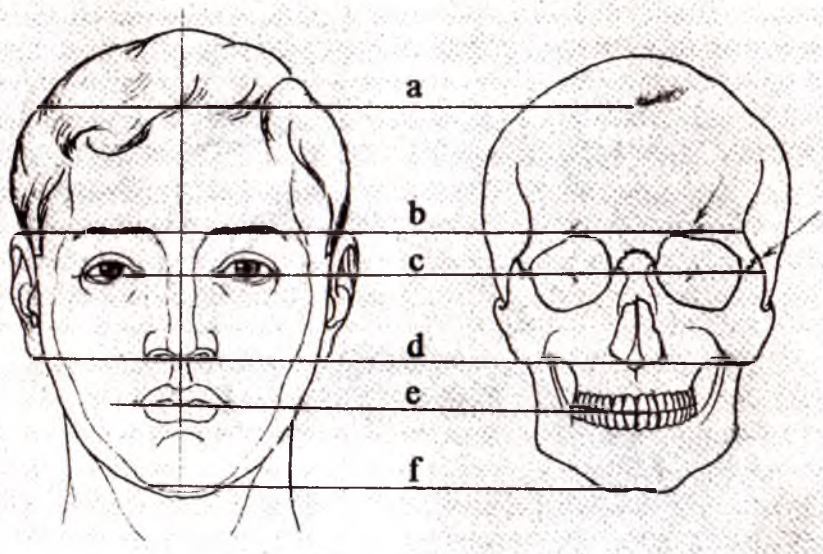

119-rasm.

Bu jadvallarda boshning kenglikdagi burilishi va holatiga qarab, bosh sxemasi perspektiv ko‘rinishining o‘zgarish qonuniyatlari ko‘rgazmali ravishda ko‘rsatib berilgan. Asosiy konstruktiv chiziqlarning (soch qoplamasi, qosh usti, burun va dahan asosi, shuningdek profil chizig‘i) yo‘nalishlari jadvalda punktir chiziqlar bilan berilgan. Bu bilan Losenko aslida bunday chiziqlar yo‘q, ular shartli ekanligini, boshni tasvirlashda rassom bularni xayolan tasavvur etishi kerakligini ta’kidlagan.

O‘tgan asrning buyuk rassom-pedagogi A.Sapojnikov boshning simli modelini yaratdi. U rasm chizuvchiga shaklning konstruktiv asosi va perspektivasi qanday hosil bo‘lishini tushuntirishiga yordam beradi. Bu modelning maqsad - vazifasi haqida A.Sapojnikov bunday yozgan: *Badiiy akademiya kengashiga o‘zim yozgan “Boshlang‘ich rasm kursi”ning bir nusxasini, unga tegishli metodlar solingan qutini va simdan yasalgan bosh modelini yuborishga jazm qildim. Agar ushbu model akademiyaning rasm chizish sinflarida foyda keltirsa, men juda baxtli bo‘lardim. Agar bu model xuddi shu burilishda namuna xizmatini o‘taydigan gips boshning oldiga qo‘yib ishlansa, u o‘zini tarkib toptirgan qisimlarning perspektiv o‘zgarishini anglab olishga yordam beradi.*

Keyinchalik odam boshi rasmini chizish uslubiyotini ishlab chiqqan mualliflar konstruktiv sxemadan foydalanish usullarini o'z bilganlaricha ta'riflay boshlaydilar. Kimdir A.Dyurer sxemasini asos qilib olar va darhol hamma konstruktiv chiziqlarni belgilab olishni tavsiya qilardi. Boshqalar G.Golbeyn sxemasini afzal ko'rardi, uchinchilari esa unisidan ham, bunisi-dan ham foydalanishga intildilar. Rasmda hamma konstruktiv chiziqlar shartli ravishda shakl yuzasi bo'ylab o'tadi. Konstruktiv chiziqlarning aniq joylashishi (ularni qaysi joylardan o'tkazish kerakligi) qo'llanmalarda ko'rsatilmagan. Bu esa ta'lim olayotgan rasm chizuvchining ishini ancha murakkablashtiradi. Masalan, talaba profil chizig'ini tasvirlamoqchi, lekin bu chiziq qayerdan o'tishi kerakligi unga noma'lum. Ko'pgina qo'llanmalarda profil chizig'i peshona yuzasidan burun uchiga tekkan holda mavhum o'tkaziladi. Bunday chiziq bosh shaklini chizishda mo'ljal bo'la olmaydi. (Bu haqda rasm chizish uslubiy bosqichi haqidagi bobda yana to'xtalamiz). Shuningdek, dahan, burun, qosh usti, ko'z kesimi asoslarining chiziqlari joylashganmi yoki yo'qmi, bu ham noma'lum. Talaba bosh shaklini tasvirlash uchun bu chiziqlar zarurligini tushunmay, ko'r-ko'rona chizaveradi.

Bu masalaga oydinlik kiritish uchun biz (har bir chiziq kalla suyagi bo'laklari bilan asoslanadigan anatomik qurilish qonuniyatlari asosida) odam bosh shaklining chiziqli-konstruktiv sxemasini ko'rib chiqishni tavsiya etamiz.

Chiziqli-konstruktiv sxema bo'yicha bosh shaklini tahlil qilar ekanmiz, profil chizig'i soch qoplami o'rtasidan, qanshar o'rtasi, burun asosi, lablar tutashmasi (bantigi) va jag' suyagi o'rtasidan o'tishini ko'ramiz. 118-rasm. Bosh shakli profil chizig'ini tutashgan nuqtalar yuzasidan emas, kalla suyagi so'ngaklaridan qidirish kerak. Masalan, burun prizmasida profil chizig'i prizmaning old yuzasida emas, balki orqa yuzasida joylashadi. Burunni profil chizig'iga nisbatan boshning kenglikdagi holatiga qarab o'zgartirish mumkin. Dahan asosida profil chizig'i dahan yuzasida emas (garchi dahandagi chuqur yaxshigina mo'ljal bo'lsa ham), balki jag' suyagida joylashadi.

Rassom profil chizig'ining joylashishini bilsa, boshning kenglikdagi holatini osongina aniqlab oladi. Buning uchun profil chizig'i tutashgan nuqtani qosh usti (qanshar) va dahan asosi profil chizig'i tutashgan nuqta bilan xoyolan birlashtirish kerak va bu chiziqlar o'rtasida qanday burchak

hosil bo'lishini aniqlab olish zarur. Bosh ham xuddi shu og'ishda bo'ladi.

Profil chizig'i, shuningdek, rassomga bosh shakli tasvirini chizishda ham yordam beradi. Profil chizig'i boshni ikki simmetrik qismga ajratganligi uchun ham rassom juft shakllarning (jag' suyaklari chizig'i, ko'z kosalari, lab burchaklari, burun teshiklari) joylashuvini ham osonlik bilan ilg'ay oladi, ular rasmda bir yo'la belgilanadi: jag' suyagining o'ng chizig'i belgilangach, darhol uning chap chizig'i ham belgilanadi, chakka suyak chetlari o'ngda va chapda bir yo'la belgilanadi va hokazo.

Gorizontal konstruktiv chiziqlar o'zaro parallel bo'lib, boshni proporsional qismlarga ajratadi. Soch qoplami (119-rasm A tekisligi), qosi usti yoylari (119-rasm B tekisligi) burun asoslari (119-rasm C tekisligi) va dahan (119-rasm D tekisligi) chiziqlari boshni teng uch qismga ajratadi.

Boshning proporsional qismlarga ajralishi qonuniyatini qadimgi rassomlar ta'riflab berganlar. Qadimgi Yunoniston va Qadimgi Rim rassomlari bosh shaklini uch qismga ajratish qonuniyatidan foydalanganini ko'rishimiz mumkin.

Uyg'onish davri rassomlari matematik o'lchamlar asosida boshning old qismini uchta teng qismga ajratish haqidagi xulosaga kelganlar.

Keyingi asr rassomlari nisbatlar qonunini ishlab chiqayotib, tadqiqotning har xil usullari natijasida xuddi shu xulosaga kelganlar. Masalan, A.Losenko "*Odamning qisqa proporsiyasi yoki akademik shaklini chizish*" asarida boshni uchta teng qismga ajratish kerakligini ko'rsatgan. V.Shebuyev ham "*Antropometriyalar*" asarida buni isbotlagan.

Biz bosh shakli qurilishining an'anaviy qonun - qoidalari hamda sxemalari benuqson deya olmaymiz. Lekin, shunisi aniqki, rasmda shakl qurilishining bu qonun-qoida va sxemalari haqiqatga shunchalik yaqinki, ulardan hozirgi zamon rassomi amaliyotida bimalol foydalanishi mumkin. Odam boshi shakli qurilishining Dyurer sxemasi mutlaq haqiqat emas, ammo u shaklning konstruktiv asosini ochib beradi. Boshni teng uch qismga ajratish haqidagi qonuniyat mutlaq haqiqat emas, lekin insonning bosh tuzilishi proporsional tarzda qismlarga bo'linishi qonuniyati haqiqatdir. Leonardo da Vinchi o'sha paytlarda buni isbotlash uchun shunday rasm chizdiki, unda bir-biridan teng masofada turgan to'rtta gorizontal parallel chiziq o'tkazilgan va ana shu chiziqlar doirasida mayib-majruhlar boshi - kalta burun, keng peshona, uzun burun va kichik dahan tasvirlangan edi.

Leonardo da Vinchi bu rasmi bilan bosh tasvirlashda rassomlar qadimiy qonuniyatlardan foydalanishi mumkinligini isbot etdi.

Klassik qonuniyatlarni bilgan rasm chizuvchi tirik bosh qurilishining nisbatlarini va o'ziga xos xususiyatlarini to'g'ri aniqlaydi. Bu qonuniyatlarni bilish rassomga naturada kuzatiladigan qonuniyatdan chetga chiqish alomatlarini sezish, tasvir etilayotgan turli xarakterlarni kuzatish va tasvirga darhol tuzatishlar kiritish imkonini beradi. Naturadan chizuvchi talaba bosh qiyshiq chiqib qolmasligi, nisbatlar o'rtasida qo'pol buzilish bo'lmasligi uchun ishni osonlashtiruvchi yo'llardan foydalanishi kerak. U o'zidan oldingi rassomlar rioya qilgan me'yor, qoida va qonuniyatlarni bilishi lozim.

Shakl tuzilishining qoidalari, qonun va sxemalari rassom ishida tayanch nuqta hisoblanadi, ular real borliqni idrok qilishda kalit vazifasini o'taydi, shuningdek, tirik boshning murakkabliklarini tushunib yetishga va birinchi navbatda, naturaning eng asosiy joyini ilg'ab olishga ko'maklashadi. Akademik rasm chizish qoidalari va qonuniyatlarini bilish uchun talaba bu san'atni egallab olishi zarur. Buyuk Gyote yozganidek: "Tabiatan rassom bo'lgan kishi tabiat o'zi bergan qonun - qoidalarga muvofiq harakat qilishi kerak, bu qonuniyatlar unga zid bo'lmasligi, balki uning boyligiga aylanishi lozim. Chunki ularning yordamida u o'z-o'zini bo'ysundirishni va o'z qobiliyat-iste'dodini tabiatning buyuk boyligi kabi qabul qilishni o'rganadi"<sup>13</sup>.

Bosh shakli qurilishining sxemasi va uning proporsional qonuniyatlari, avval aytib o'tganimizdek, kalla suyagiga asoslangan. Shuning uchun naturada konstruktiv chiziqlarning joylashishini belgilash kerak. Shuni nazarda tutish kerakki, ular kalla suyagi asosida yotadilar. Agar biz dahan asosi konstruktiv chizig'ini naturadan qidiradigan bo'lsak, u holda uni dahan yuzasida emas, balki jag' suyagi bo'rtmasida tasavvur qilish kerak bo'ladi.

Burun asosining chizig'i burun uchidan emas, balki burun teshiklari asosidan o'tadi: burun uchi rasmda burun asosi chizig'idan yo'pastda, yoki yuqorida joylashgan bo'lishi mumkin. Odam boshi qurilishining konstruktiv sxemasini bilgan rasm chizuvchi tasvirlashda perspektiva qonuniyatlariga rioya qiladi, naturadan ko'r-ko'rona nusxa ko'chirmaydi. Agar rassom konstruktiv chiziqlarni yaxlit o'zlashtirib olsa, bosh shaklini eng murakkab perspektiv vaziyatlarda tasvirlashda ham unchalik qiynalmaydi. Buni tushunib olish uchun sxemamiz tahliliga qaytaylik.

Soch qoplami asoslarining chizig'i shu qoplam chizig'i asosidan o'tadi.



Hatto sochi to'kilib, taqir bosh bo'lib qolgan kishida ham soch qoplamasi izlari doim ko'rinib turadi. Qosh usti yoylarining chizig'i qosh usti suyaklari chizig'idan o'tadi, aniqroq aytadigan bo'lsak, asab kanallari teshigidan o'tadi. Bu sxemada strelkalar bilan ko'rsatilgan.

Burun asosining chizig'i burun ildizi ustidan, jag' suyaklarining pastki chetidan o'tadi. Burun asosi va qosh usti yoylari chiziqlari orasida quloqlar joylashadi. Bu qonuniyatni bilgan talaba boshning kenglikdagi holatini tez va to'g'ri aniqlay oladi. Masalan, Apollon va Antinoy gips boshlarini chizishda, odatda, boshning nechog'lik egikligini aniqlab olish qiyin (u pastga qaraganmi yoki orqaga tashlanganmi). Rasm chizuvchi bosh shakli qurilishining konstruktiv xususiyatlarini bilsa, boshning kenglikdagi holatini mashaqqatsiz aniqlay oladi. Faqat burun asosiga nisbatan quloqlarning joylashishini aniqlab olsa bas: agar quloqlar burun asosidan pastda bo'lsa – bosh orqaga tashlangan, agar quloqlar burun va qosh asoslaridan yuqorida bo'lsa – bosh pastga egilgan bo'ladi. Dahan asosi chizig'i jag' suyagining old bo'rtmasi o'rtasidan o'tadi.

Qosh usti yoylaridan burun asosigacha bo'lgan kesma, o'z navbatida, uchta teng qismlarga ajraydi: birinchisi qosh usti yoylaridan, ikkinchisi qismlar o'rtasidan, uchinchisi qanshar va ko'z yoshi qopchig'i burchaklaridan, aniqroq aytadigan bo'lsak, chakka va jag' suyaklarini birlashtiruvchi choklar orqali o'tadi. Ko'z kesmalari chizig'ini ham uchta qismga ajratish mumkin. Ko'z burchaklari chetlari o'rtasi, boshqacha aytganda ko'zlar o'rtasidagi masofa ko'zlar kattaligiga teng. Rasm chizuvchi bu qonuniyatni bilsa, optik aldanishdan qocha biladi. Masalan, talaba Yuliy Sezar boshini chizar ekan, ko'zlarni bir-biriga yaqinlashtirib, ko'pincha xatoga yo'l qo'yadi. Buni shu bilan izohlash mumkinki, uzun-ingichka qanshar, burun, ko'zlar bir-biriga yaqindek taassurot tug'diradi. Chizuvchi ko'zlar o'rtasidagi masofani o'lchab ko'rsa, uning ko'z kattaligiga tengligiga ishonch hosil qiladi.

Burun asosi bilan dahan chiziqlari o'rtasidagi masofani ham uch teng qismga ajratish mumkin; burun asosi va ikkinchi qism o'rtasida lablar kesma chizig'i yotadi. U lablar burchagiga tekkan holda ostki va ustki lablar chegarasi bo'ylab o'tadi.

Rassom boshni proporsional qismlarga ajratish qonuniyatini esda saqlashi kerak, lekin u buni mutlaqlashtirishi va chizg'ich hamda sirkul yordamida rasmdagi proporsional nisbatlarni muntazam tekshiraverishi

shart emas. Vaholanki, ko'pchilik talabalar shunday qilaveradi. Uyg'onish davrining buyuk rassomlari so'zlarini takrorlab aytilish kerakki, chizg'ich va sirkul rassomning qo'lida emas, balki ko'zida bo'lishi kerak: qo'l qog'ozga tasvir tushiradi, rassomning ko'zi esa uning xatti-harakatlarini tekshirib boradi.

Xulosa shuki, odam boshini chizishda rassomdan asosiy konstruktiv qurilish qonuniyatlarini bilish va rasmda chiziqli-konstruktiv asosni ifodalay olish talab etiladi.

Odam boshi shaklining chiziqli-konstruktiv tasviri quyidagilardan iborat: dastlab tussiz va yorug' soyasiz chiziqlar bilan boshning umumiy shakli tasvirlanadi. Shundan so'ng boshning old qismi ustidan profil chizig'i o'tkaziladiki, bu chiziq uchta teng qismga ajraydi va bu chiziqlar ustidan sochlar qoplamasi, qosh usti yoylari, burun va dahan asosi konstruktiv chiziqlari o'tkaziladi. Zarur mo'ljallar belgilangandan so'ng bosh detallari: burun prizmasi, ko'zlarning sharsimon shakllari, lablar va dahanning umumlashgan shakllarini belgilab olamiz. Bularning hammasi zarur tuzatishlar kiritilishi mumkin bo'lgan bitta chiziq bilan tasvirlanadi. Shaklning konstruktiv asosini tasvirlashda qo'l keladigan chiziqlar rassomga shakl qurilishi qonuniyatlarini to'g'ri qo'llashga yordam beradi.

Chiziqli – konstruktiv tasvirni belgilab olib, diqqat bilan butun bosh va uning har bir qismi shakllari xarakteriga aniqlik kiritishni boshlaymiz.

Chiziqli konstruktiv rasmni chizish paytida yorug'lik manbai o'rmini almashtirsak-da, shaklning konstruktiv asosi o'zgarmaydi (garchi naturaning tashqi ko'rinishi juda kuchli o'zgarsa ham).

Pedagogik amaliyot shuni ko'rsatadiki, bosh shakli konstruktiv qurilishi sxemasini yaxshi bilib olgan talaba keyinchalik tirik boshning akademik rasmi va ijodiy portretini chizishda hech qiynalmaydi. Bosh shakli konstruktiv qurilishi qonuniyatlarini mustahkam egallab olishi uchun yoshlarga chiziqli-konstruktiv qurilish bo'yicha maxsus topshiriqlar bajaritirish katta ahamiyatga ega. 118- rasmda Apollon boshining chiziqli-konstruktiv qurilish tasviri o'quv vazifasi sifatida berilgan.

II kursda talabalar, asosan, shunday vazifalarni bajaradilar, bu esa ularning keyinchalik tirik bosh rasmini muvaffaqiyat bilan tasvirlashlariga katta imkoniyatlar yaratadi.

Bosh shakli tuzilishining chiziqli-konstruktiv tasvirini bajarish borasida beriladigan maxsus topshiriqlar talabalarga o'quv materialini yaxshiroq

o'zlashtirishga yordam beradi, ularni rasm chizish paytida doimiy ravishda fikrlash va mulohaza yuritishga o'rgatadi, yorug'-soyalarni ko'r-ko'rona, passiv ko'chirishdan qaytaradi. Chunki bunday mashqlar yordamida rasm chizuvchi shakl tuzilishi doimiylicha qolishini tushuna boradi.

Bosh shakli tuzilishi qonuniyatlarini to'liq va har tomonlama o'rganish uchun talaba bunday topshiriqlarni nafaqat naturadan, balki xotiradan, tasavvurdan bajarishi zarur. U amaliyotda bunday mashqlar zarurligiga ishonch hosil qilishi, shaxsiy tajribasida realistlik rasm san'atini egallashda ular qay darajada yordam berayotganligini his qilishi kerak. Bunday mashqlar talabaning anatomik bilimini chuqurlashtirishi bilan birga ijodiy qobiliyatini ham shakllantiradi.

Bosh shaklini chiziqli-konstruktiv tasvirlash uchun beriladigan mashqlarning asosiy maqsadi quyidagilardan iborat:

1. *Talabalarda naturaga qiziqishni yuksak darajada rivojlantirish.*

2. *Tasvirlashda uslubiy bosqichlarda ishlashga o'rgatish.*

3. *Tasvirni to'g'ri va ifodali chiqarishga o'rgatish.*

4. *Realistik rasm chizishda ijodiy jarayonning mohiyatini tushuntirish.*

5. *Naturani yuksak his-hayajon bilan tasvirlash.*

6. *Mashqlar bajarishda samaradorlikni oshirish orqali kuzatuvchanlikni rivojlantirish.*

Chiziqli-konstruktiv rasm ishonchli va yaxshi chiqishi uchun boshning har xil holatdagi konstruktiv sxemasi tasvirining qator xususiyatlarini ham rassom yaxshi bilib olishi kerak. Bosh shakli konstruktiv tuzilishini tasvirlash ma'lum qonuniyatlarga rioya qilishni talab etadi. O'tgan asrlar rassomlari bu narsaga katta e'tibor berganlar. Masalan, Golbeyn o'z qalamchizgilarida boshning fazodagi holatini hisobga olgan, perspektiva qoidalariga, sxema qonunlariga rioya qilgan. Bu qonun-qoidalar quyidagicha:

1. *Agar bosh ko'zimiz bilan bir xil tekislikda tursa, konstruktiv chiziqlar to'g'ri bo'ladi.*

2. *Agar bosh ko'zimizdan pastroqda bo'lsa, konstruktiv-gorizontal chiziqlar egilgan va pastga qaratilgan bo'ladi.*

3. *Agar bosh ko'zimizdan yuqorida bo'lsa, konstruktiv chiziqlar tepaga qaragan bo'ladi.*

Golbeynning ushbu rasmini tahlil qilar ekanmiz, shuni hisobga olish kerakki, Golbeyn Dyurerdan farqli o'laroq, boshning chiziqli-konstruktiv tuzilishini yaratish uchun salbdan foydalangan. Ular boshni ikki qismga ajratadigan ikki chiziqdan (profil chizig'i va ko'z qismi chizig'i) iboratdir.

#### **IV BOB BO'YICHA SAVOLLAR**

- 1. Odam boshi shakli tuzilishi to'g'risida gapirib bering.*
- 2. Profil chizig'i nima?*
- 3. Odam boshi shakli bo'laklarining nisbatlari to'g'risida tushuncha bering.*
- 4. Odam bosh suyagi tuzilishi xususiyatlari qanday?*
- 5. Odam boshi shaklini uslubiy izchillikda ishlash tartibi qanday?*
- 6. Burun shakli tuzilishi qonuniyatlarini misol bilan aytib bering.*
- 7. Ko'z shakli tuzilishini rasmda chizib ko'rsating.*

## V BOB

### TIRIK ODAM BOSHI RASMINI CHIZISH

Talaba gips bo'laklari rasmini chizishdan tirik odam boshi rasmini chizishga o'tar ekan, o'z ishida juda ko'p qiyinchilik va murakkabliklarga duch keladi. Bu qiyinchilik va murakkabliklar shundan iboratki, talaba avval chizgan ganch modeli doimiy, muqim holatda turgan; boshning yoritilishi, soya, yarim soya va tushayotgan soya va tus berish kuchi rasm chizishning hamma seanslari davomida o'zgarmay turgan. Tirik bosh esa doim harakatda bo'ladi: naturachi qimirlab ketsa, soya va yarim soyalar xarakteri o'zgaradi. Undan tashqari tirik bosh tasviri bilan ganch boshni tasvirlashni taqqoslashdagi asosiy murakkablik shundan iboratki, bu o'rinda rasm chizuvchi ko'p narsani o'zi mustaqil hal qilishga, o'z idroki va ijodiy qobiliyatini faollashtirishga majbur bo'ladi. Gips namunalarda talaba shaklni umumiy ko'rgan. Ushbu haykal namunasini yaratgan buyuk usta ikir-chikir, mayda-chuydalarni chetga chiqarib tashlab, e'tiborini asosiy narsaga qaratgan. Tirik bosh rasmini chizuvchi endi bularni o'zi amalga oshirishi, asosiy narsani ikkinchi darajalisidan ajrata bilishi kerak bo'ladi.

Tirik bosh shaklini tasvirlayotib unga tus berishda ham murakkablik tug'iladi. Ganch bosh materialining tus va fakturasi ham bir xil bo'lgan. Yorqin va bo'g'iq joylardagi tus kuchi o'rtasidagi farq shaklning u yoki bu yuzasi qanday yoritilganligiga bog'liqdir. Tirik naturadan chizishda shaklga tus berish yana shu bilan murakkablashadiki, naturada turgan kishining yuzi, sochlari, ko'zlari, yonoq va lablari har xil tusda bo'ladi. Yonoq, lablarning qizg'ish tusi bir xil yoritilsa-da, sal bo'g'iqroq tuyuladi. Tirik bosh yuzasining turli rangda bo'lishi shaklning o'zini ko'rishni qiyinlashti-radi, rasm chizuvchini shaklni tasvirlash o'rniga, yorqin va bo'g'iq rang dog'larini ko'rish va undan nusxa ko'chirish, ba'zan esa naturada yo'q narsalarni ham o'ylab topishga majbur qiladi.

XVIII-XIX asrlarning klassik badiiy akademiya ta'lim tizimida odamning tirik boshini chizishni maxsus o'rgatishga lozim darajada e'tibor berilmagan. Ganch bosh rasmini chizishdan ganch haykal rasmini, undan so'ng esa yalang'och tirik odam qomatini chizishga o'tilgan. Rassomning

ganch boshni chizishda olgan bilim va malakasi tirik bosh va portret chizish uchun yetarli, deb hisoblangan.

Bizning badiiy ta'lim tizimimiz ganch bosh rasmini chizishda bosh shakli qurilishining hamma qonuniyatlari va xususiyatlarini to'liq o'rganishni talab etadi. Chunki tirik boshning plastik xarakteristikasi asosiy mushak va bosh suyaklarining, shuningdek, mimik mushaklar va kalla suyagi qurilishining ko'zdan yashirin boshqa xususiyatlariga ham bog'liqdir. Talabalar ganch modellar rasmini chizganida uning dastlabki asoslarinigina o'zlashtiradilar. Tirik bosh shaklini tasvirlash uchun esa ular yana qator qonuniyatlarni o'zlashtirishlari zarur.

Yuqorida aytilganidek, rassom bosh shakli qurilishi qonuniyatlarini bilmasa, massa, naturadan passiv nusxa ko'chiruvchi bo'lib qoladi, natura uning butun e'tiborini jalb qiladi, u naturadan nazarini olib qochishga qo'rqadi va bu natura qurilishining qonuniyatlarini idrok etolmaydi, binobarin, ulardan o'z ijodiy ishida foydalana olmaydi ham. Haqiqiy ijod erkinligiga erishish uchun rassom ilmiy bilim bilan qurollanishi zarur. U bu bilim yordamida boshning har bir chuqurchasi va bo'rtib chiqqan joylari nimaga asoslanganligini bilishi lozim.

A.Dyurer yozganidek: *agar senda haqiqiy asos bo'lmasa, qo'ling erkinlikka erishgani bilan bari bir, hech qanday yaxshi narsa qilishga erisholmaysan. Haqiqiy bilim tufayli esa ancha dadil bo'lasan va ishni mukammalroq bajarasan.*

Rassom tirik bosh shaklini chizishda quyidagi uchta vazifani bir yo'la hal qilishi kerak:

- 1) hajmli bosh shaklining ishonchli chiqishiga erishish;
- 2) rasmda kalla suyagi va mushaklar mutanosibligiga erishish;
- 3) inson portretining individual xususiyatlarini ochish.

Bu vazifalarni muvaffaqiyatli hal qilish uchun rassom shakl qurilishining individual xususiyatlarini, u yoki bu detalning joylashishini chuqur sezishi, oldindan esa bu qonuniyatlarni yaxshi bilishi kerak. Shuning uchun tirik bosh rasmini chizishga kirishishdan oldin kalla suyagi va uning mushak bilan qoplanishi xususiyatlarini asoslovchi anatomiya va boshqa fanlar qonuniyatlarini o'rganish darkor.

Biz "O'quv rasmining ilmiy asoslarini bilish" deganimizda, eng avvalo, har bir rasm chizuvchidan ilmiy qoidalarni bajarish talab qilinishini nazarda tutamiz. Masalan, talabani rasm chizishga o'rgatar ekanmiz, uni perspektiva

qoidalari va qonuniyatlariga aniq rioya qilishga majbur qilamiz. Odam boshining anatomik qurilishini tahlil qilish bilan birga, tasvirda inson boshi tuzilishi va mushaklarning joylanish qonuniyatlariga rioya qilish talab etiladi. Rasm chizish usuli induvidual tarzda bo'lishi mumkin, lekin mushaklar, suyaklar, paylarning joylashish qonuniyatlarini to'g'ri, bir xilda ochish kerak. Bular tasviriy san'atning ilmiy qoidalaridir. Tus berish, nisbatlar, shaklning konstruktiv asoslari haqida ham shularni aytish mumkin.

Yuqorida o'quv akademik rasmning ilmiy asoslari haqida ko'p gapirildi. Ushbu mavzu bundan keyin ham davom ettiriladi. Akademik rasm chizish mohiyati ham shundadir. Ushbu tizimda ta'lim olayotgan o'quvchilarning ilmiy bilimi uzluksiz oshib boradi, ta'lim uslubi esa ilmiy yo'nalishda olib boriladi. O'tmishda turli akademiyalarning gullab-yashnash davrida bunga qat'iy rioya qilingan.

Mazkur darslik ham akademik yo'nalishga asoslangan, shuning uchun ham biz "o'quv rasmi" emas, balki "akademik rasm" atamasini ko'proq qo'llaymiz. O'quv rasmi modernistlarda ham bor, ular ham boshlovchi rassomlarga o'z san'atini o'rgatadilar va ularni shunga tayyorlaydilar. "O'quv rasmi" tushunchasi san'atdagi har qanday tendensiya va qarashlarni qamrab olishi mumkin. "Akademik rasm" tushunchasi realistik san'at prinsiplari va uslublarini nazarda tutadiki, unda har bir vazifa ilmiy-nazariy asosga ega bo'ladi, ta'lim esa ma'lum tizimga bo'ysunadi.

Akademik ta'lim tizimi G'arbiy Yevropa, rus va o'zbek milliy realistik san'atining eng yaxshi an'alariga, hozirgi zamon pedagogika va psixologiyasiga asoslanadi. Akademik ta'lim yosh rassom oldida borliq hodisalarining go'zalligi va betakrorligini namoyon etishda moddiy borliqning ob'ektiv qonunlarini ochadi. Bularning hammasi tabiatning eng go'zal mahsuli - inson qiyofasi, xususan, odam boshini tasvirlashga ham bevosita aloqadordir.

Tabiiyki, talaba dastavval, odam boshi shakli qurilishi sxemasini tushunishi va eslab qolishi, ularni amaliyotda qo'llashi kerak. Taklif qilinadigan sxemalar va shaklni tahlil qilish prinsiplari bo'yicha bosh tasvirini chizish, hatto, o'quv paytida ham ijodiy jarayon hisoblanadi. Shuning uchun ham u keyinchalik yosh rassomga o'z shaxsiy ish usullarini topish imkonini beradi. Biroq har qanday holda ham, dastlab, bosh shaklining konstruktiv-anatomik tuzilishini, ya'ni odam boshi anatomiyasini mukammal o'rganish kerak.

Talaba plastik anatomiyani o'rganar ekan, shaklning tashqi tomonini kuzatish bilan cheklanib qolmaydi. U, shuningdek, fikr yuritayotgan anatom olim kabi shakl ichiga kirib borishi, inson tanasi qurilishining qonuniyatlarini tushunib etishga harakat qilishi lozim. U o'z kuzatishlaridan xulosa va umumlashmalar chiqarib, ba'zi mushak shakllarining o'zgarishi qoidalari va me'yorlarini bilib boradi. Insonni bunday chuqur ilmiy o'rganishda Leonardo da Vinchi, Mikelandjelo, Losenko, Shabuyev va boshqalarning rasmlarini misol tariqasida ko'rsatish mumkin. Leonardo da Vinchi rasmlarida biz nafaqat tashqi mushaklarni, balki chuqur paylar, kemirchak(tog'ay)larni ham ko'ramiz. O'tmishdagi buyuk ustalar inson tanasining va bosh tuzilishining anatomik qurilishini diqqat bilan o'rganganlar va suyaklar, mushaklar, paylarning, jumladan, angiologiya-ning (qon tomirlarining joylashishini o'rganuvchi fan) asosiy xususiyatlarini eslab qolganlar. Bu bilim rassomlarni kasb mahorati cho'qqilariga yetaklagan.

Yuqorida aytib o'tilgan fikrlarning hammasi naturadan rasm chizishda chuqur ilmiy bilim talab etilishidan dalolatdir. Talaba naturani o'rgana borib, jiddiy ilmiy ma'lumotlarga tayanib, suyak va mushaklar qurilishining umumiy uyg'unlashuvini tushuna boshlaydi.

## V.I. BOSH SUYAGI BO'LAKLARI

Biz gapni yana kalla suyaklarini tahlil qilishdan boshlaymizki, tirik boshni tasvirlashda bularni bilish juda muhim. Kalla suyaklarini tahlil qilishda chakka suyagi, jag' suyagi shakllarining xarakteriga, jag' suyagi o'simtasiga, pastki jag' va ensa (gardan)larga alohida e'tibor berish kerak. Shuningdek, katta ensa, uning chuqurchasi va ellipsoid shaklidagi ikkita bo'rtib chiqqan qismiga (ular yordamida gardan suyagi atlant, bo'yin suyagining yuqori umurtqasi bilan tutashadi) e'tibor qaratish kerak. Bu suyaklarning hammasi atroflicha o'rganilishi kerak. Rassom uchun eng asosiysi – u bularni qo'lda qalam va qog'oz tutgan holda o'rganadi. Shuning uchun oliy o'quv yurtlarida tirik bosh rasmini chizishda birinchi topshiriq kalla suyagini uch burilishda (120-rasm) chizishdan iborat bo'ladi.

Shunday qilib kalla suyagini chizishda shu narsani esda saqlab qolish kerakki, kalla suyagi ikki qismdan - kalla suyagi qutisi (ensa, gardan tomon) va old qismlardan iborat bo'ladi. Ular turli shakl va o'lchamdagi juda ko'p suyaklardan tashkil topgan.



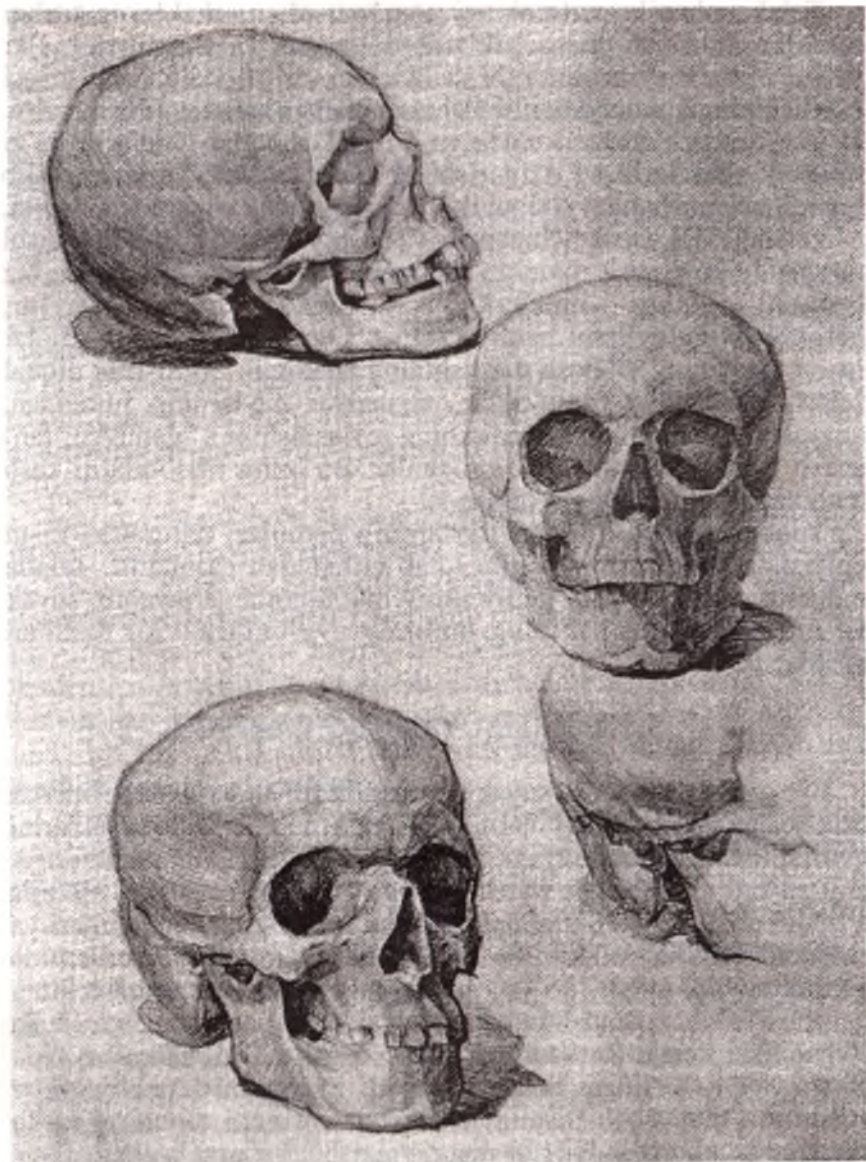

120-rasm.

Kalla suyagi qutisi oltita suyakdan tashkil topgan bo'lib, ular o'zaro tishsimon choklar bilan birikkan: ensa, (orqa), peshona (old), ikkita tomon tepa suyagi va ikkita chakka (yon) suyaklar.

Old qismida ikkita ko‘z kosasi (chanog‘i, noksimon shakldagi burun kosasi, ko‘z kosasi ostida jag‘ suyagi (o‘simtasi bilan), ustida qosh ust va chakka suyaklari bor. Burun kosasi(chuqurchasi)ga yuqorigi jag‘ suyagi, pastki kalla suyagining old qismiga ikkita simmetrik bo‘laklar: o‘ng va chap bo‘laklardan iborat pastki jag‘ tutashadi.

Bu suyaklar shaklining xarakteri ularning qurilish xususiyatlariga va, umuman, bosh shaklining xarakteristikasiga bog‘liqdir. Shuning uchun natura kalla suyagining umumiy shaklini eslab qolishga harakat qiling. Chunki ular tirik boshni tasvirlayotganingizda zarur bo‘ladi.

Jag‘ suyagi va jag‘ suyagi o‘simtasi shaklining xarakterini eslab qolar ekansiz, tirik bosh rasmini chizishda yonoqlar shaklining to‘g‘ri modellanishi quloq suprasini tasvirlashda sizga yordam berishini nazardan qochirmang. Jag‘ suyagi o‘simtasining kattaligi taxminan to‘rt enli bo‘ladi, jag‘ suyagi o‘simtasining uchi doimo quloq suprasi va bukri o‘rtasiga joylashgan bo‘ladi. Buni har kim o‘z aksiga qarab, tekshirib ko‘rishi mumkin. Jag‘ suyagi o‘simtasini ushlab ko‘rib, u quloq suprasi o‘rtasiga kirib borishini, o‘simtani paypaslayotgan barmoq esa bukriга taqalayotganini sezish mumkin. Bu narsani bilmagan talaba, odatda, quloqni yo yonoqqa, yo ensaga joylashtirib qo‘yadi.

Ensa (gardan) suyagining so‘rg‘ichsimon o‘simtasi yaxshi ko‘rinadi. U yelka suyagi bilan ko‘krak-o‘mrov mushaklarini birlashtiradi. So‘rg‘ichsimon o‘simtaning joylashishi mushaklar shaklining xarakteriga, umuman, bo‘yin xarakteriga bog‘liqdir.

Asosi taqasimon shaklga ega bo‘lgan pastki jag‘ o‘z shoxchalari bilan yonoq o‘simtasiga kirib boradi va yonoqlar ustida o‘ziga xos chuqurcha hosil qiladi.

Kalla suyagi qutisining chakka oldi yuzalari ham ichkariga, yonoq suyagi o‘simtasi ichiga tortilgan bo‘ladi. Buni tirik bosh rasmini tasvirlashda hisobga olish kerak.

Peshona suyagi uchta katta yuzadan tashkil topadi: peshona bukrilari bilan peshona o‘rtasi va peshona bukrilaridan chakka suyaklarga tortilgan ikkita yon. Vertikaliga ko‘ra peshona suyagi ikki qismga ajraydi: yuqori qismi peshona bukrilari, pastkisi qosh usta chiziqlari.

Kalla suyagi umumiy qonuniyatlarini o‘rganishda uning yoshga ko‘ra o‘zgarishini ham hisobga olish zarur. Kalla suyagining yoshga ko‘ra o‘zgarishlarini beshta davrga ajratish mumkin: birinchisi - tug‘ilishdan etti



121-rasm.

yoshgacha; ikkinchisi – yetti yoshdan jinsiy yetuklik yoshigacha (16 yosh);  
uchinchisi – o‘n olti yoshdan 30 yoshgacha (to‘liq o‘shish va rivojlanish  
yoshigacha); to‘rtinchisi – 30 yoshdan 60 yoshgacha va beshinchisi – 60

yoshdan katta yoshgacha. Go'daklarda kalla qutisining miya qismi old qismiga qaraganda ancha katta bo'ladi. Ikkinchi davrda suyaklarning o'sish jarayoni sekinlashadi va old gardan suyaklarining o'lchamlari o'rtasidagi farq uncha bo'lmaydi. Uchinchi davrda peshona suyagi tez rivojlanadi, kalla suyagining miya qismi kengayadi va yuqoriga qarab o'sadi, old qismi uzunlashadi, yonoq suyagi yoylari keskin yozila boshlaydi. Kalla suyagi uzil-kesil, ya'ni katta kishilarga xos ravishda shakllanadi.

To'rtinchi davrda suyaklar o'sishdan to'xtaydi va hech qanday o'zgarish sodir bo'lmaydi. Beshinchi davrda old qismi o'zgara boshlaydi, ya'ni kichrayadi, tishlar to'kila boshlaydi. Buning natijasida pastki jag' ko'tariladi, dahan keskin old tomonga turtib chiqadi, yuz qisqaradi; kalla suyagining choklari qotadi. 121-rasm.

Odamning tirik boshini tasvirlashda rassom boshning yelka kengligi bilan tutashish qonuniyatlarini ham bilishi kerak. Kalla suyagi qutisi yelka kengligi bilan yettita bo'yin umurtqalari yordamida tutashadi. Bu umurtqalar birining ustiga biri joylashgan bo'ladi, lekin ular orasida bukiluvchan tog'aylar bo'ladi. Tog'aylar ularni birlashtirib turadi va harakatlanishiga imkon tug'diradi. Birinchi umurtqa yuqorida bo'lib, unda kalla o'rnashadi. Bu umurtqa "atlant" deb nomlanadi (osmonu falakni ko'tarib turgan afsonaviy devqomat Atlant nomidan olingan). Atlant bosh orqaga va oldinga egilgandagina harakatga keladi. Ikkinchi bo'yin umurtqasi "epistropey" (o'q) deb ataladi. Uning yuqorigi o'simtasi tish ko'rinishida yuqoriga vertikal ko'tariladi va atlant teshigiga kirib boradi hamda unda o'q (o'zak) rolini o'ynaydi. Uning atrofida bosh o'ng va chap tomonga harakat qiladi. Yettinchi bo'yin umurtqasining turtib chiqqan qismi yaxshi ko'rinishi va odamni beldan yuqori holda va butun qomatini chizishda mo'ljal bo'lib xizmat qilishi uchun ham muhim. Shu o'rinda eslab qolish kerakki, yettinchi bo'yin umurtqasi yelkaning yuqori chetidan o'tuvchi gorizontaal chiziqda joylashadi. Bu qonuniyatni bilish bo'yin rasmini to'g'ri chizish va boshni yelka kengligi bilan uyg'unlashtirishga yordam beradi.

## V.2. BOSH MUSKULLARINING ANATOMIK TAHLILI

Bosh mushaklari, asosan, kalla suyagining old qismida joylashadi, ular kalla suyaklarini qoplab turadi va yuz shakli, umuman, butun bosh xarakterini belgilaydi. 122-rasmda yuzning asosiy mushaklari va ularning



122-rasm.

xarakterli shakllari ko'rsatilgan.

Peshona mushagining pastki uchlari qosh osti terisiga yopishgan bo'lib, u qisqarishda qoshlarni ko'taradi. Peshona mushaklarining tolalari qanchalik ko'p qisqarsa, qoshlar shunchalik ko'tariladi, shu bilan birga peshonada chuqurroq va relyefli ajinlar paydo bo'ladi. Qoshlar ko'tarilganda qovoq ham ko'tariladi va ko'z kattaroq ochiladi.

Ko'z mushaklari qisqarganda qovoqlarni yopib qo'yadi. Ko'z

mushaklariga qoshlarni surib turuvchi mushakni ham kiritish kerak, bu mushak qisqarganda qoshlarning **ichki** uchlarini pastga tushiradi. Burunning piradimasimon mushagi qoshlar o'rtasiga joylashgan, ular burun suyagi ustiga va qoshlar oralig'idagi teriga yopishgan bo'ladi.

Qosh mushaklari ko'zning aylanma mushagi ustiga, bir uchi peshona suyagiga, ikkinchi uchi qosh terisiga yopishgan bo'ladi.

Chaynash mushagi yonoq suyagi, yonoq suyagi o'simtasi va jag'ning pastki qismiga yopishadi. Chaynash mushaklari odam yuzida yaxshi ko'rinadi va ularning bosh shakli xarakteriga ta'siri katta.

Kichik yonoq suyagi mushagi burun-lab burushig'iga yopishgan bo'ladi hamda yuqori labni ko'taradi.

Yuqori labni ko'taradigan mushak yuqoridan ko'z kosasi chetiga, pastdan esa burun qanoti va yuqori labga yopishgan bo'ladi.

Burun mushagi ikki - ko'ndalang va qanotli tutamlarga ajraladi. Ko'ndalang tutam yuqori lab mushagi ostida, qanotlisi esa jag'ning yuqorigi qoziq tishi tepasi va burun teshigi o'rtasida joylashadi.

Og'izning aylana mushagi og'iz teshigini qoplab turadi, lablar qalinligi asos bo'ladi. Og'izning aylana mushagi ikki: tashqi va ichki qismga ajraydi. Ichki qism qisqarganda og'iz burchaklari o'zaro yaqinlashadi va lablarga yumaloq shakl beradi; tashqi mushak qisqarganda lab qismlari og'izni mahkam yopadi. Og'izning aylana mushaklari aks harakat qilganda esa yuqori lab va burun qanotlari ko'tariladi, pastki lab va burchaklari pastga tushadi.

Labning uch burchakli mushagi dahanning og'iz burchaklaridan pastroqda yon tomonlariga joylashadi. U o'zining keng asosi bilan pastki jag'ning quyi chetiga, ustki uchi bilan esa yuqori lab terisiga yopishadi.

Pastki labning kvadrat mushagi pastki jag' suyagi va bo'yinning teri osti mushagidan boshlanadi va pastki lab terisiga yopishgan bo'ladi.

Ko'krak-o'mrov mushagi gardan suyagining so'rg'ichsimon o'simtasi-dan boshlanadigan boshni yelka bilan birlashtiradi, u bir tutam bilan ko'krak suyagiga, boshqa tutam bilan esa o'mrovga yopishadi, shuning uchun ham u ana shunday ataladi. Mushak qisqarganda boshni old tomonga engashtiradi va boshni har tomonga buradi. Agar har ikki mushak bir vaqtning o'zida qisqaradigan bo'lsa, bosh yuqoriga va orqaga ko'tariladi. Ko'krakning yuqori qismida tutashgan ko'krak-o'mrov mushaklari o'ziga xos chuqurcha hosil qiladi. Tirik bosh rasmini chizayotganda u doimo

hisobga olinadi va ko'pincha mo'ljal bo'lib turadi. Masalan, boshni bo'yin va yelka kengligi bilan tutashtirish, ya'ni boshni yelkaga to'g'ri joylashtirish kerak bo'lsa, bo'yinturiq chuqurchasi asosiy mo'ljal bo'ladi. Yelka kamari – inson tanasining eng harakatchan qismidir, u tirik naturada yaxshi ko'rinadi va asosiy o'rganish ob'yekti hisoblanadi. 123-rasm.



123-rasm.

Avval ko'rsatib o'tganimizdek, anatomiya o'quv materialini o'zlashtirish va mustahkamlashda Ekorshening ganch namunasidan foydalanish mumkin. 124-rasm.

Har bir mushakning plastik xususiyatini e-slab qolish muhim. Shuning uchun ham rassomlar butun anatomiyaning emas, balki aynan plastik anatomiyani o'rganadilar. Rassom uchun nafaqat mushaklarning umumiy ko'rinishini, balki u larning suyaklarga boshlang'ich va oxirgi yopishishlarini, eng asosiysi esa - mushak tolalarining yo'nalishi (joylashishi)ni ham bilish juda muhim. Chunki shaklga tus berishda rassom qalami ana shu mushaklar yo'nalishi bo'yicha harakatlanishi lozim, bu esa rassomga ishonchli realistik obraz yaratishga yordam beradi.

O'quv materialini mustahkamlash va uni amalda ijodiy-faol qo'llashni o'rganish uchun tirik bosh rasmi ustida ishlashni uslubiy bosqichma-bosqichda ko'rib chiqamiz.

Ishning uslubiy bosqichi, aslida, ganch bosh rasmini chizishda qanday

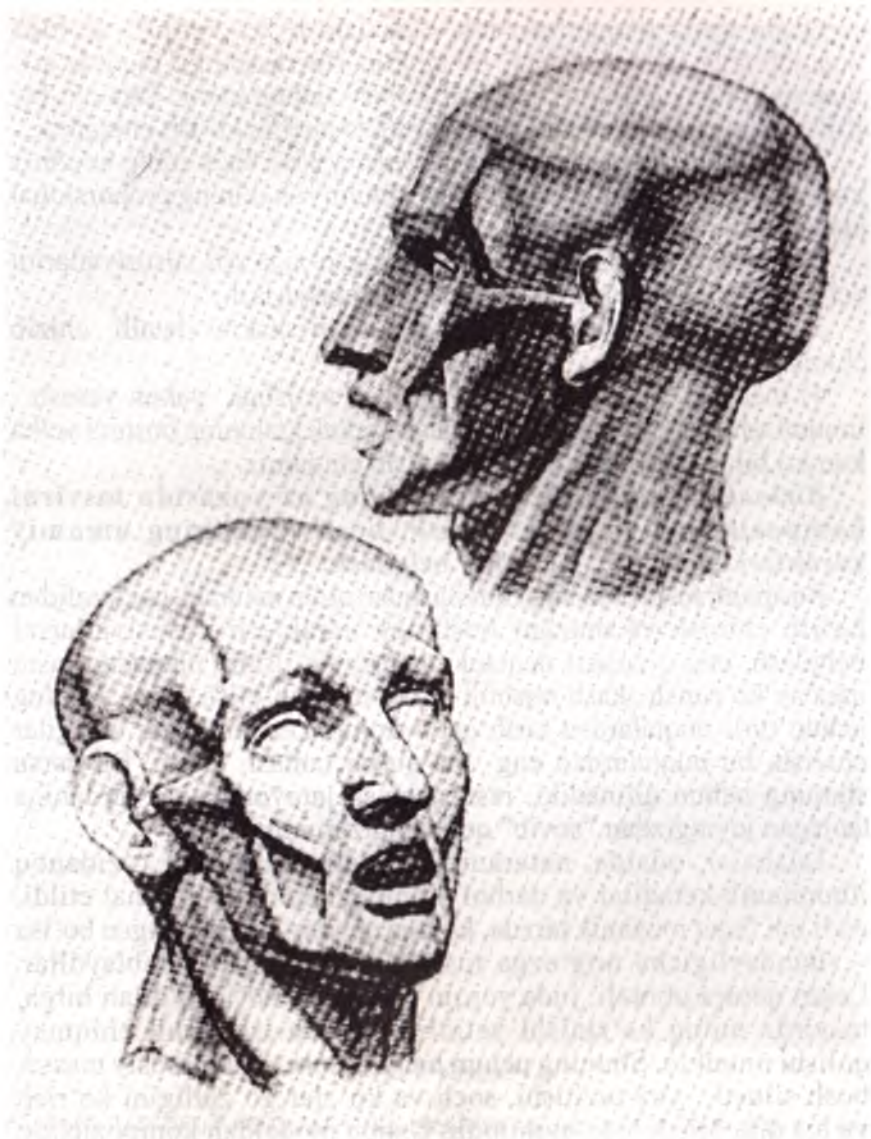

124-rasm.

bo'lsa, shundayligicha qoladi. Bu o'rinda biz talabaning diqqat-e'tiborini  
trik bosh rasmini chizishning alohida muhim tomonlariga qaratmoqchimiz.



Oldin aytib o'tganimizdek, tasvirlash jarayonini alohida bosqichlarga bo'lish shartli bir holdir. Bu rassomga faqat o'quv materialini yaxshiroq o'zlashtirib olishi uchun zarur. Quyida biz tirik bosh rasmini chizishning to'rtta bosqichni ko'rib chiqamiz:

1) tasvirning kompozitsion joylashishi, bosh shaklining umumiy xarakterini, shuningdek, qismlar va umumiy shaklning proporsional nisbatlarini belgilab olish;

2) bosh shakli anatomik tuzilishining o'ziga xos xususiyatlarini ochib borgan holda chiziqli-konstruktiv tasvirlash;

3) tus munosabatlarini hal etish orqali shaklni detalli chizib chiqish;

4) material xususiyatini ochib berish va ishga yakun yasash - umumlashtirish. Bularning hammasini erkak kishining boshini yelka kamari bilan tasvirlash misolida ko'rib chiqamiz.

***Birinchi bosqich (125-rasm) - qog'oz yuzasida tasvirni kompozitsiyaviy joylashtirish, bosh shaklining umumiy xarakteri va proporsiyalarini belgilash.***

Bosqichli rasm chizishga kirishishdan oldin naturani har tarafidan ko'rib chiqish va mazkur boshning xarakterli xususiyatlarini belgilash, eng qiziqarli nuqtani tanlash va ushbu nuqtadan rasm qanday ko'rinish kasb etishini tasavvur qilib olish zarur. Buning uchun turli nuqtalardan turib qator kompozitsion qalam chizgilar chizish, bu nuqtalardan eng ma'qulini tanlash lozim. Bu narsa shuning uchun qilinadiki, rasm ishlash jarayonida siz birdaniga tanlagan joyingizdan "sovib" qolishingiz mumkin.

Talabalar, odatda, naturaning ifodali turishining o'zidanoq ilhomlanib ketadilar va darhol kompozitsion vazifa hal etildi, endi uni faqat mexanik tarzda, ko'zga qanday ko'rinayotgan bo'lsa – shundayligicha qog'ozga tushirish qoldi, deb hisoblaydilar. Lekin natura obrazli, juda yorqin va ifodali bo'lishi bilan birga, tasvirda uning ko'rinishi yetarli darajada ishonchli chiqmay qolishi mumkin. Shuning uchun ham rassom uchun asosiy massa, bosh silueti, yuz tuzilishi, soch va ko'zlar go'zalligini ko'rish va his qila bilish juda muhimdir. Ushbu modeldan kompozitsion chizgilar chizishda talaba, avvalo, eng ifodali ko'rinishni tanlab olish kerak. Qulay nuqta tanlab olingandan keyin rasm chizishga kirishiladi.

Avvalo, qalamni qog'oz ustida yengilgina, bosmasdan harakatlantirib, modelning kompozitsion tuzilishini hal qila borib, boshning umumiy shaklini



125-rasm.

belgilab olamiz. Kompozitsion yechim ustida ishlayotib, bir yo‘la bosh sxematik tarzda belgilab olinadi. Bu perspektiv qonunlarni to‘g‘ri hal qilishga yordam beradi. Tasvir qog‘oz ustida joylashtirib bo‘lingandan so‘ng bosh shakli xarakterini, boshning burilishini (holatini), uning bo‘yin va yelka kengligi bilan birikishini aniqlab olamiz.

Geometrik shakllar, jumladan kubni tasvirlashda bo‘lgani kabi, bosh

rasmini chizishni uning katta shaklining konstruktiv asosini ochishdan boshlash kerak.

Boshning old va yon qismlarini chiziqlar bilan belgilab olganingizdan so'ng, unga profil chizig'i qo'ying va naturaga qarab, uning yo'nalishini tekshirib oling. Shundan so'ng old qismdagi burun, lab, ko'zlar joylashgan o'rinlarni aniqlang. Profil chizig'i yordamida alohida qismlar, yaxlitlik hamda boshning umumiy shakli ko'rinishi proporsional nisbatlarni ham aniqlab olish mumkin. Talabalar ganch boshni tasvirlayotganda qurish sxemalari va proporsiya qonunlaridan dadil foydalanadilar. Lekin tirik bosh rasmini chizishga o'tishda ular bunga botina olmaydilar. Tirik bosh rasmini chizishda profil chizig'ini dadillik bilan uchta teng qismga ajrating. Bu sizga nafaqat tasvirni to'g'ri qurish, balki portret o'xshashligiga erishishga ham yordam beradi. Masalan, profil chizig'ini uch teng qismga ajratib, ushbu misolimizda ko'rsatilganidek, sochi to'kilayotgan kishida sochlar qoplamasi qoplama chizig'idan ancha balandda joylashishini, quyuq, osilgan qoshlar qosh usti yo'ylaridan pastroqda bo'lishini belgilaymiz.

Ushbu bosqichda eng asosiysi - boshning umumiy ko'rinishi va uning xarakterini to'g'ri belgilab olishdir. Detallar (burun, ko'zlar, og'iz) faqat belgilab qo'yiladi: ularga tus berishga shoshish kerak emas, bularni keyinroq, hamma narsalarni o'z joyida belgilab bo'lgandan keyin qilsa ham bo'laveradi.

Amaliyotdan ma'lumki, ko'pchilik talabalar tirik bosh rasmini chizayotganda "umumiylikdan xususiylikka, katta hajmdan kichik hajmga" usulida ishlashga amal qilmaydilar. Ular katta shaklning umumiy xarakterini aniqlab olmay, mayda ikir-chikirlarni – kipriklar, ajinlar, teridagi nuqsonlarni chizishga kirishib ketadilar. Ularning nazarida bular portret o'xshashligini ochib berishda eng asosiy narsadek tuyuladi. Shuning uchun ular rasm chizishga kirishar ekanlar, bosh shaklining umumiy xakteri bilan tanishib chiqmaydilar, qiyofachini faqat bir tomondan (bir nuqtadan) kuzatadilar, ya'ni boshni faqat qisman ko'radilar. Ular nimani ko'rsalar shundayligicha passiv ravishda ko'chirib qo'yaqoladilar. Buning asosiy sababi - talabalar ganch bosh rasmini chizishda olgan bilim va malakasini unutib qo'rganligi-dadir. Bunday talabalarga detallar chizishgina emas, balki proporsional nisbatlarni to'g'ri belgilash, shakl xakteri, alohida qismlarning o'zaro bog'liqligini to'g'ri ochib berish muvafaqqiyat keltirishini tushuntirish kerak. Shuning uchun talaba e'tiborini dastlab bosh shaklining umumiy xakterini

belgilab olishga, so'ng detallarning joylashish o'rinlarini aniqlab olishga qaratish lozim. Tasvirga o'zgartirishlar kiritish mumkin bo'lishi uchun qog'oz ustida qalamni yengilgina yurgizib chizamiz va chiziqli – konstruktiv rasmga o'tamiz.

**Ikkinchi bosqich (126-rasm) - perspektiva va anatomik tuzilishni hisobga olgan holda bosh shaklini chiziqli – konstruktiv tasvirlash.**

Umuman, bosh va uning bo'laklarini chiziqli – konstruktiv tasvirlashga o'tayotganda hajm qanday tashkil topishini ko'rgazmali ravishda ko'rsatishga harakat qiling.

Har bir yuza har xil yoritilgan. Biz shu yuzalarni yengil chiziqlar bilan ifodalab, butun bosh shakli, uning bo'laklarini ham to'g'ri va ishonchli tasvirlashimiz mumkin.

Bosh shaklini chizishda shaklning konstruktiv asosini ochib borib, bir yo'la kalla suyaklari bilan asoslangan shakl xarakteriga ham aniqlik kiritish lozim. Bizning misolimizda gardan suyagi oldinga turtib chiqqan, bosh usti chiqiqlari peshona bukrilariga nisbatan biroz keng, yonoq suyagi o'simtalari yaxshi rivojlangan va yonoq suyaklari ancha oldinga turtib chiqqan, pastki jag' keng, kalla suyagi qutisi suyaklar bilan zichlashib ketgan. Shaklni bunday tahlil qilish rassomga boshning xarakterini to'g'ri ochib berish imkonini beradi. Shaklni yuzada oddiydan - murakkabga prinsipi asosida tasvirlashda katta shaklni tasvirlashdan detalli tus berishgacha bo'lgan jarayonlarda, umuman, boshni va alohida detallarni (burun, lab, ko'zlarni) tahlil qilishda ham mavjud qoidalarga so'zsiz rioya qilish kerak.

Ko'z, quloq, burun, lablar shakliga aniqlik kiritib borib, doimo ular o'rtasidagi bog'liqlikni kuzatib turish lozim. Har bir bo'lak bir-biri bilan uyg'unlashgan chog'ida maqsadga erishiladi. Bunday o'zaro bog'liqlik bukrilar, qosh usti chiqiqlari, ko'z kosasi, yuqori va pastki qovoqlarni birlashturuvchi yordamchi chiziqlar bilan ko'rsatilgan.

O'xshashlikni ochib berish uchun rassom ko'zlarning joylashish xarakterini diqqat bilan kuzatishi zarur. Ko'zlar shunday joylashishi kerakki, unda ichki (ko'z yoshi qopchig'i) va tashqi burchaklar gorizontal chiziqda tursin; bu holni Yevropa irqiga xos kishilarda kuzatish mumkin. Ko'zlar shunday joylashishi mumkinki, unda ichki burchaklar (ko'z yoshi qopchig'i) tashqi burchaklardan pastroqda bo'ladi, bu holni mo'g'ul irqiga oid kishilarda kuzatish mumkin. Lekin ko'zlar shunday ham joylashgan bo'lishi mumkinki, unda ichki burchaklar tashqi burchaklardan yuqoriroq turadi

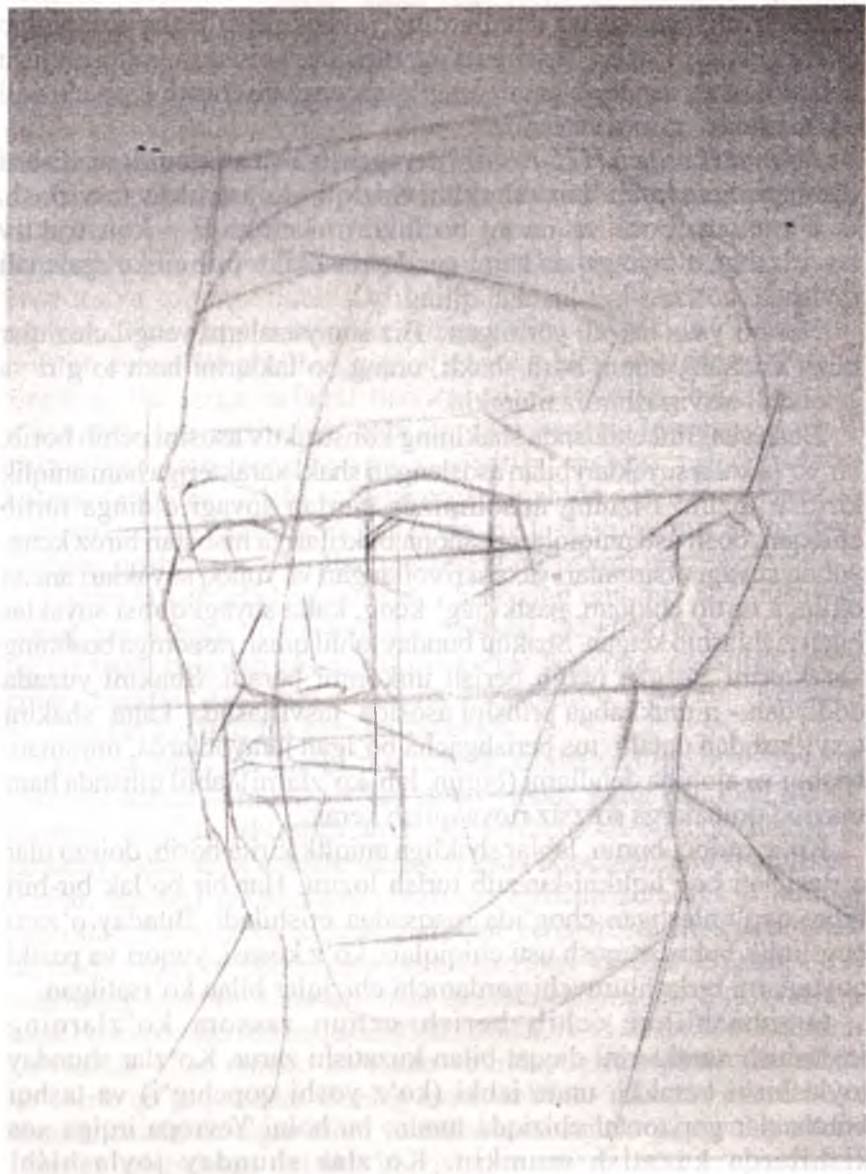

126-rasm.

(50-rasm), bunday holatni keksa yoshli kishilarda kuzatish mumkin. Ushbu holatda naturachining ko'zi gorizontall joylashgan.

Odam boshini to'g'ri va ishonchli tasvirlash quloq suprasining to'g'ri

joylashganligiga ko'p jihatdan bog'liqdir. Quloq rasmni chizayotganda quloq suprasining pastki (yumshoq) joyi jag' suyagini unchalik yopib qo'ymasligi kerakligini yodda tutish kerak. Yonoq suyagi o'simtasi doimo quloq suprasida joylashgan bo'ladi. Buni, avval aytib o'tganimizdek, har kim o'ziga qarab tekshirib ko'rishi mumkin. Quloq ensaga yoki yonoqda chizilib qolmasligiga doim e'tibor berish kerak. Quloq suprasining joylashishini to'g'ri chizish uchun quloq suprasini ustki jag' suyagi shoxchasiga parallel holatda tasvirlash kerak. Rasmda o'qlar yo'nalishi strelkalar bilan ko'rsatilgan.

Shakl xarakteri va quloq suprasining joylashuviga alohida etibor bering. Har bir kishining quloqlari o'ziga xos tuzilishiga ega. Quloq shakli qurilishining qonuniyatlarini bilgan rassom har bir detal xususiyatini osongina ilg'ab oladi. Odam qulog'i beshta asosiy qismdan iborat. Siz qiyofachingiz quloq suprasining o'ziga xos tomonlarini kuzating.

Shuningdek, bosh shaklining bo'laklari – burun, lab va ko'zlar xarakteriga ham e'tibor bering. Bosh bo'laklarining xarakteri boshning o'z xususiyatiga bog'liq yoki aksincha. A.Dyurer yozganidek, "Bu juda uzun yoki bu juda qisqa yuz deyishganda bu gap qismlarga ham taalluqli bo'ladi; bu juda baland, past, do'ng peshona yoki yassi peshona demakdir. Burunlarga ham ana shundaylar taalluqli bo'lishi mumkin. Ba'zilarining burni haddan tashqari qirg'iy, uzun va osilgan, boshqalarniki esa aksincha, juda kalta, qanqaygan, qalin, qulupnaysimon, puchuq yoki peshona chizig'idan haddan tashqari turtib chiqqan bo'ladi. Shuningdek, ba'zilarida ko'zlar kirtaygan, ichiga cho'kib ketgan yoki chaqchaygan bo'ladi. Ba'zi kishilar ko'zlarini juda qisqa ochadilar va pastki qovoqlar yuqori qovoq tushgandagidan ham kattaroq bo'ladi; boshqalar ko'zlarini baqraytirib ochadilar, ularning ko'z qorachig'i yaqqol ko'rinadi. Ba'zi kishilarning qoshlari ko'zidan ancha baland, boshqalarniki ko'z ustiga tushib turgan, bir kishida ingichka bo'lsa, boshqasi baroqqosh bo'ladi"<sup>14</sup>.

Ba'zi odamlarning lablari cho'chchaygan, boshqalarniki ingichka, osilgan; ba'zilarida ustki lab pastki labga nisbatan ko'tarilgan (yoki aksincha), ko'pincha qalinroq bo'ladi; bir kishining labi uzun bo'lsa, boshqasini kalta bo'ladi va hokazo. Shuningdek, ba'zi kishilarning dahani keng, katta bo'lsa, boshqalarniki juda kichik va uchli bo'ladi; ba'zan u orqaga, tomoqqa tortilgan yoki, aksincha, tomoqdan ancha turtib chiqqan bo'lishi mumkin va ular ba'zan uzun, ba'zan esa kalta bo'ladi. Yuqorida

aytib o'tilganidek, ular ko'ndalang chiziqlar bilan belgilanadi.

Bunday kuzatish rasm chizuvchiga rasmda modelning individual xususiyatlari va portret o'xshashligini ochib berish imkonini beradi.

Ushbu qiyofachining qulog'iga nazar solar ekanmiz, uning gardani kalla suyagiga yopishganini sezamiz.

Quloq suprasining xususiyati ushbu odamning qulog'i va butun boshining o'ziga xos xarakterini ko'rsatadi.

Yonoq va chaynash mushaklari yaxshi rivojlangan, yonoqlari esa kuchli bo'rtgan. Ularni tasvirlash orqali obraz xarakteristikasini kuchaytiramiz. Keng peshona mushaklari terining ko'ndalang burushliqlari bilan chuqurchalar hosil qilgan. Ularni tasvirlashda ehtiyot bo'lish kerak, chunki bo'rtmalar yonoqlardagi teri burushliqlari bilan "tortishib" qolishi mumkin.

### ***Uchinchi bosqich (127-rasm) - tus berib shaklni detallashtirish.***

Shaklni detallashtirishdan oldin ish bosqichlarining to'g'ri hal etilganligini yana bir bor tekshirib chiqing. Shaklning umumiy ko'rinishini yo'qotmaslik uchun tasvirga sekin-asta tus beriladi. Dastlab yengilgina tarzda asosiy soyalar belgilab chiqiladi. Bu esa bosh shaklini yaxlit ko'rish, aniqliklar kiritish imkonini yaratadi. Shundan so'ng yana umumiy shakldan kelib chiqqan holda, yuz bo'laklariga o'tish mumkin. Alohida bo'laklarga aniqlik kirita borib, shakl tuzilishi qonuniyatlariga e'tibor bering.

Masalan, ko'zlar rasmini chizayotganda shuni esdan chiqarmaslik kerakki, ko'z soqqasining old bo'rtmasini muguz parda tashkil etadi, uning orqasida markazdagi ko'z qorachig'i bilan rangdor qoplama turadi. Ko'pchilik talabalar ko'z qorachig'ini o'rtasida qora doira bo'lgan yassi disk sifatida tasvirlaydilar. Bu noto'g'ri. Qorachiqli rangdor qoplama yassi emas, balki qabariq shaklga ega. Ko'z soqqasini qovoqlar yopib turadi.

Ko'z bir tomonga qaraganda muguz qabariq'i yuqori qovoqlarni ham o'sha tomonga, ya'ni odam qayoqqa qarasa o'sha yoqqa buradi. Shuning uchun yuqori qovoqlarni chizayotganingizda uning tashqi va ichki tomonlariga e'tibor bering. Ushbu misolimizda naturachining nigohi o'ngga va biroz yuqoriga qaragan. Ko'z shaklini detalli chizib chiqishda yorug'likning taqsimlanish qonuniyatlarini ham yodingizdan chiqarmang. Oddiy sharoitda yorug'lik yuqoridan tushadi va yuqori qovoq qalinligi soyada, pastkisi esa yorug'likda qoladi. Talabalar, odatda yuqori qovoqning pastki yuzasini va pastki qovoq qalinligini bir xilda tuslaydilar, ba'zan esa qovoqlar qalinligini faqat chiziqlar bilan berib, umuman,

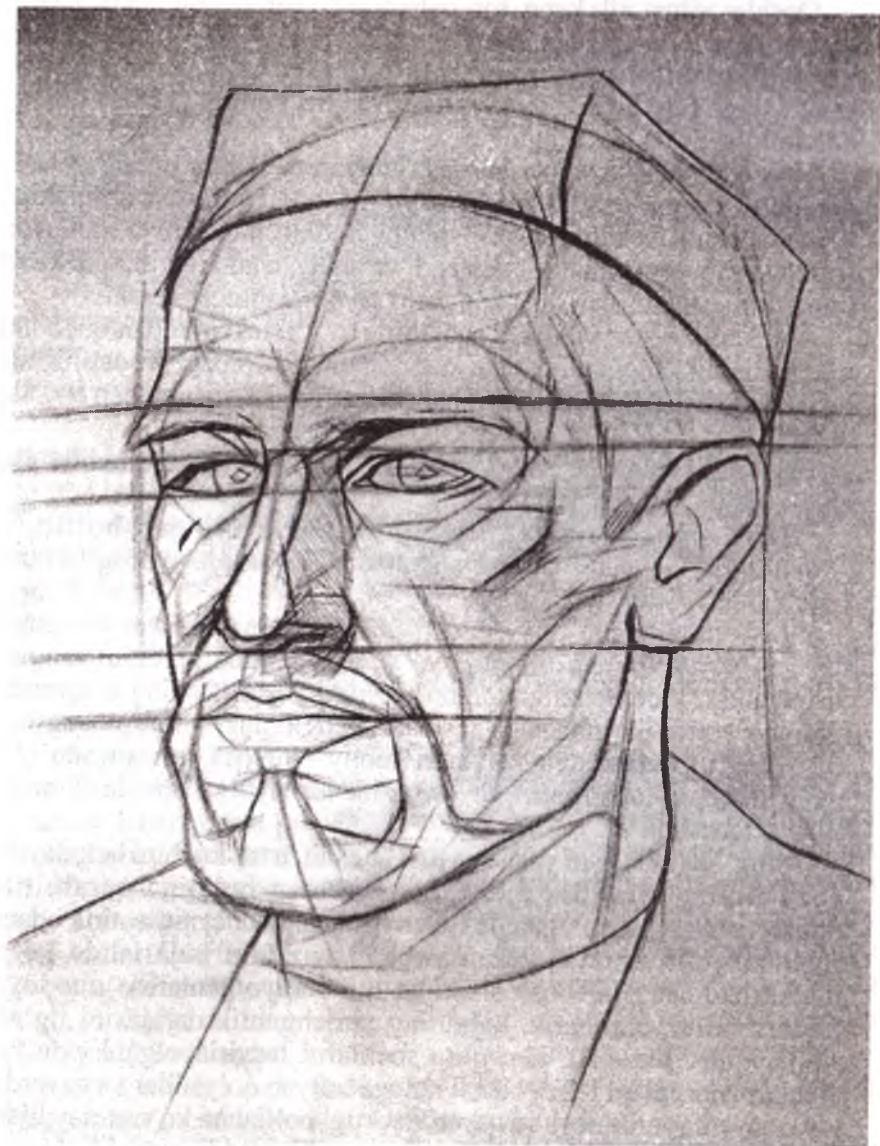

127-rasm.

ko'rsatmaydilar. Pastki qovoqni, ayniqsa, portret o'xshashligiga erishayotgan paytda juda ehtiyotkorlik bilan, qalamni qog'ozga tegar-tegmas qilib chizish kerak. Qoshlar rasmini chizishga jiddiy e'tibor bering.



Qoshlar xilma xil: keng, tor, qalamqosh, baroqqosh, tekis, pastga qarab osilgan, chimirilgan, bir-biriga tutashib ketgan bo‘lishi mumkin. Portret xarakteristikasining aniq chiqishi qoshlarning to‘g‘ri yoritilishiga bog‘liq. Ushbu vazifada naturachining qoshlari quyuc, ko‘zlari ustida osilib turibdi.

Tirik odamning boshini tasvirlash jarayonida shaklni detalli ishlash, detallarni umumlashtira olish rasmning badiiy ifodali chiqishiga yordam beradi. Detalli ishlash rasmning ifodali chiqishini ta‘minlaydi. Ishning ushbu bosqichida bosh shakli va uning detallariga aniqlik kirita borib, bir yo‘la tus berishga ham asos tayyorlashingiz kerak.

Akademik rasmda nafaqat shaklning to‘g‘ri tasvirlanganligi, balki uning ifodali chiqqanligi ham qadrlanadi. Rasmdagi ifodalilik tus berish vazifasi qanchalik to‘g‘ri hal etilganligiga ko‘p jihatdan bog‘liq bo‘ladi.

Ko‘pchilik talabalar “*tus*” atamasini noto‘g‘ri talqin qiladilar. Bu atama ustida biroz to‘xtaymiz.

“*Tus*” (*ton*) grekcha “*tonos*” so‘zidan olingan bo‘lib, u “*kuchlanish*” degan ma‘noni anglatadi. *Tus (ton)* – yorug‘likning fizik xarakteristikasidir.

“*Tus*” deyilganda bir yorug‘lik manбайдan predmet yuzasiga tushgan yorug‘likning miqdori va sifatini hamda predmet rangini tushunamiz. Predmetning alohida yuzalari yoritilishining o‘zgarishi ularning yorug‘lik manbaiga nisbatan kenglikdagi holatiga bog‘liq. Tus yorug‘lik manbaining xarakteri (tabiiy – quyosh, oy nuri; sun‘iy – elektr lampochkasi, sham) va yorug‘lik tushayotgan predmet rangi bilan o‘lchanadi.

Yorug‘lik (nur) jism yuzasiga tushar ekan, u tus kuchini belgilaydi. Yuzalarning yorug‘lik manbaiga nisbatan holatiga qarab, tus xarakteristikasi ham o‘zgaradi. Rasm chizuvchilar, ayniqsa, tirik odam boshi rasmini chizishdek murakkab vazifani bajarishda ko‘p chalkashadilar. Ular bosh shakliga tus berayotganlarida nur-soya gradatsiyasini, binobarin, hajmning yorishganlik darajasini ilg‘ab olomaydilar. Masalan, ular qora sochlarni tasvirlayotganlarida bu sochlarni darhol bir tekis, bir xil rangga bo‘yab qo‘yadilar va qayerda soya, qayerda yarim soya va qayerda yorug‘ bo‘lishini ko‘rsatmaydilar. Vaholanki, qora sochlarga tushgan yorug‘lik xuddi, aytaylik, burun uchiga tushgan yorug‘lik kabi bo‘lishi mumkin.

Juda ko‘p hollarda naturani uzoq vaqt davomida tasvirlash natijasida talabada his etish (qabul qilish) jo‘shqinligi susayadi, u naturadan passiv ravishda nusxa ko‘chirishga va chizayotgan rasmini “bo‘yab tashlashga”

o'tadi. Ushbu kamchilikning oldini olish uchun P.Chistyakovning quyidagi so'zlarini keltirib o'tamiz: "Detal ustida uzoq ishlash kerak emas, chunki qabul qilish (his etish) jo'shqinligi yo'qola boshlaydi. Undan ko'ra boshqa, yon-atrofdagi qismni chizishga o'tish kerak. Avval qilingan ishga yana qaytilganda chala qolgan joylarni ko'rish oson bo'ladi".

**To'rtinchi bosqich (128-rasm) – materiallikni hal etish va ishga yakun yasash-umumlashtirish.**

Ishning bu bosqichi eng qiyin va davomlidir. Bunda talaba vazifani ma'lum tugallikka yetkazishi, o'quv materialini qanday o'zlashtirib olganligi bilan bir qatorda o'z ijodiy imkoniyatlarini ham namoyon etishi kerak. Talaba model shakliga tus berishda bir yo'la uning materiallik tomonini ham ochib tuslay olsa, rasmning ifodaliligi yanada ortadi. Masalan, agar talaba naturachi ko'zining shakli va xarakterini to'g'ri tasvirlasa-yu, ko'zlarga joziba bermasa, uning chizgan rasmi yetarli darajada ifodali chiqmaydi; u ko'zlarni tasvirlar ekan, kiprik va teri, shuningdek, namlangan ko'zlar jozibasi kabi omillarni to'g'ri ochib bersa, portretning ifodaliligi yanada ortadi. Ko'zlar jozibasi deganda shu narsani tushunish kerakki, ko'z soqqasi doimo ko'z yoshlari bilan namlangan bo'ladi. Agar rassom ularni tasvirda ochib bera olmasa, u odam ko'zining ishonchli va ifodali chiqishiga erisha olmaydi.

Shaklga tus berish va materiallikni ocha borib, sekin-asta soch, qosh, mo'ylov va kiyimlar tusini kuchaytiramiz. Bu yuz, soch, kostyum kabilar xususiyatini ochishga yordam beradi. Rasmda materiallikni ocha borib, shaklning plastik xarakteristikasini aniqroq ifodalashga harakat qiling, ba'zi joylarda paydo bo'ladigan ola-chiporlardan cho'chimang. Bunday hollarda P.Chistyakov o'quvchilarga shunday der edi: *Tasvirlash jarayonida bir joydan ikkinchi joyga o'tayotganingda butun shaklni ko'zdan qochirma, darrov umumiylikka intilma, balki detallar ichiga kirib ket, dastlabki ola-chiporlardan qo'rqma, uni umumlashtirish uncha qiyin ish emas, asosiysi – umumlashtirilsa bas. Shaklning hajmini berishga intilish sening chiziqlaring, chizgilaringni jonli va ifodali qiladi.*

Oxirgi bosqichda qilingan ishga umumiy yakun yasash kerak. Shu yerning o'zida tasvirning holatini tez-tez tekshirib borish lozim. Qilingan ishga yakun yasash bosh nisbatlari, shakl xarakteri, hajm ifodasining ishonchligi va tus berish nisbatlarining to'g'ri ekanligini tekshirishdan boshlanadi.



128-rasm.

Eng avvalo, rasmning uyg'unlashuvini tekshirish kerak. Shaklni detalli ishlash jarayonida siz rasmni surib yuborgan bo'lishingiz, detallarning o'zaro bog'lanishi yo'qolgan, shaklga tus berishda anatomik tuzilishga putur

yetgan bo'lishi mumkin. Ehtimol, biror joyda unga yangidan chizgi berish, kontur bo'yicha esa ifodani bo'rttiruvchi chiziq tortish kerak bo'lar. Shuningdek, har bir detal shakli xarakterini tekshirib chiqish zarur, chunki ular nafaqat bosh shaklining umumiy tuzilishini to'g'ri ifodalash uchun, balki odamning obrazli xarakteristikasini bo'rttirib ko'rsatish uchun ham kerak.

Shundan so'ng tus berish vazifasi to'g'ri hal etilganligini tekshirish kerak. Bu o'rinda naturada eng to'q va eng yorug' joylarni belgilab chiqish, ularni yarim soyaga taqqoslagan holda tasvirni umumiy yaxlitlikka keltirish lozim. Detallarni ishlash darajasiga alohida e'tibor berish zarur.

Bosh shakli qismlarini ishlash paytida uning umumiy yaxlitligi – butunligiga putur etkazib qo'yish mumkin. Masalan, quloq juda ham yorqin, peshona qism haddan tashqari serajin va qoraytirib yuborilgan, lablar bir-biridan keskin ajralib qolgan bo'lishi mumkin va hokazo. Shunday hol yuz bermasligi uchun ishning yakunlovchi bosqichini amalga oshirish kerakki, bunda boshning qismlari yagona butunlikka keltiriladi. Shakl haddan tashqari maydalashib, ajinlar ko'payib ketgan joylarni umumlashtirish, yorug'likni yaxlitlash, yorug'lik manbaiga qarab, uni bir tekisda uzoqlasha-yotgan holatga keltirish lozim; soyadagi qismlarga shunday tus berilsinki, ular umumiy uyg'unlashuvdan chiqib ketmasin. Tasviriy san'at qonun-qoidalariga ko'ra uzoq plandagi detallarga kamroq, yaqin plandagilarga esa ko'proq tus berilishi lozim.

Qilingan ishlarga yakun yasalayotganda reflekslar yorug'lik bilan bir xil tusda bo'lib qolmasligi, qattiq qoraytirib yuborilgan soyalar "darcha" hosil qilmasligi, uzoq plandagi yorug'lik va soya kontrastlari oldinga "chiqib" qolmasligini tekshirib olish kerak. Bunday xatolarni tezroq ilg'ab olish uchun tasvirga ko'proq uzoqroqdan turib qarash kerak.

Tirik bosh rasmi ustida ishlashning metodik ketma-ketligiga yakun yasayotganda shu narsa esdan chiqarilmasligi kerakki, ishning har bir bosqichiga yetarli darajada vaqt ajratilishi kerak.

Tasvirlashning metodik ketma-ketligini o'zlashtirib olish boshlovchi rassomga uzluksiz, har bir bosqich alohida qanday hal etilishini bilgan holda ishonch bilan ishlash imkoniyatini beradi. Rasm ishlashda amaliy tajribasi bo'lgan yosh rassom yakuniy natijani oldindan ko'ra bilish ko'nikmasiga ega bo'la boshlaydi. Lekin oldindan ko'ra bilish

ko'nikmasiga, ba'zilar o'ylagandek, har kim o'z holicha emas, balki pedagog yordamida, butun tasvirlash jarayonini bosqichma-bosqich o'zlashtirish natijasidagina ega bo'lish mumkin.

Tirik bosh rasmini chizish mashqlaridan keyin bir qator boshlarni yelka kengligi bilan birga chizib ko'rish kerak. Bu vazifalar boshning yelka kengligi bilan bog'lanish qonuniyatlarini o'zlashtirib olishga yordam beradi.

Bunday mashqlarni bajarishda bo'yin va yelkalarining plastik xarakteristikasiga alohida e'tibor bering. Dastlab boshning bo'yin va yelkaga nisbatan holatini aniqlab oling, ya'ni uni yelka kengligining romb sifat maydonchasiga to'g'ri "o'rmashtiring". Shundan so'ng o'ng va chap tomondan ko'krak-o'mrov suyagining plastik xarakteristikasini aniqlang.

O'mrov o'simtlarining joylashish holatini kuzating, bo'yinturuq chuqurchasiga nisbatan tors ko'krak qafasi va bosh holatini tekshiring. Agar natura topishning iloji bo'lmasa, bunday holatni ko'zguga qarab, chizishingiz mumkin. Bu o'quv materialini yaxshi o'zlashtirib olgandan so'ng odamning belidan yuqori tasvirini chizishga kirishish mumkin.

Tirik odam boshidan muntazam ravishda xomaki rasm va chizgilar qilish zarur. Bunday xomaki rasmlar odam boshini tasvirlashda olingan bilim va ko'nikmalarni mustahkamlash, shuningdek, hayotni real tasvirlash qobiliyatini rivojlantiradi.

Realist rassom insonning barcha go'zalliklarini tasvirlay olishi kerak. Davomli rasm chizish talabani yordamchi chiziqlar, o'q chizig'i, konstruktiv asoslar yordamida tasvirlashga majbur etadi. Talaba davomli o'quv rasmda asosiy e'tiborini yuzada realistik tasvirlash qonuniyatlari va qoidalariga qaratadi. O'quv-akademik rasm chizishda talaba bu ishni pedagog yordamida, uning uzluksiz kuzatuvida amalga oshiradi. O'quv va ijodiy rasm turli yo'nalishga ega ekanligini ko'rsatib o'tish lozim. O'quv rasmi bilim va ko'nikmaga ega bo'lish uchun chiziladi. Ijodiy rasm esa, olingan bilim va ko'nikmadan - badiiy obraz yaratish uchun chiziladi. Shuningdek, talaba avval olgan bilim va malakasi asosida yangilik yaratadi.

Yuqorida aytib o'tganimizdek, o'quv rasmining ijodiy jihati ham bor. Xomaki rasm ham olingan bilim va malaka asosida yaratiladi. Xomaki rasmda talabadan tasvir qurish izchilligi, yordamchi chiziqlarni qo'llash kabilar talab etilmaydi.

Xomaki rasmlar haqida gapirilganda ularning vazifasi, maqsad va yo'nalishlarini to'g'ri aniqlab olish kerak. Ko'pincha "xomaki" tushuncha-

sini rasm ustida ishlashning birinchi bosqichi – shaklning chiziqli-konstruktiv qurilishi bilan aralashtirib yuboradilar. Bu, albatta, to'g'ri emas.

Xomaki rasm ma'lum vaqt oralig'ida kuzatilayotgan natura haqida to'liq tasavvur berishni maqsad qilib qo'yadi. Xomaki rasmlar har xil davomiylikda, har xil ishlanishi, ish shart-sharoitlari va rassomning o'z oldiga qo'ygan vazifalariga qarab yarim soatli, bir soatli, o'n minutli va hokazo bo'lishi mumkin.

Xomaki rasm-bu naturadan tezgina chizgi qilib olishdir; u talabani tez fikrlash, tasvirlashning eng ishonchli va mantiqiy vositalarini qidirib topishga o'rgatadi, kuzatuvchanligini rivojlantiradi. Xomaki rasm, uncha muhim bo'lmagan narsalarni chetga chiqarib tashlab, e'tiborni asosiy narsaga qaratadi.

Xomaki rasm talabani mustaqil ishga tayyorgarlik darajasini namoyon etadi.

Xomaki rasmlar talabani tasvir qonuniyatlarini oson va tez qo'llay bilishga o'rgatishi lozim. O'tmishdagi buyuk rassomlarning xomaki rasm namunalari o'ziga xosligi, naturaning eng xarakterli xususiyatlari ajratib ko'rsatilganligi bilan tomoshabinni o'ziga tortadi.

Naturadan o'quv-akademik rasm chizishda xomaki rasmlardan ma'lum o'quv-ta'limiy va tarbiyaviy maqsad ko'zlanadi: maqsad avval olingan bilim va ko'nikmalarni mustahkamlash hamda boshlovchi rassomni mustaqil ishlashga tayyorlashdan iborat. Xomaki rasm chizish – tez fikrlash, tez tahlil qilish demakdir. Xomaki rasm – avval olingan bilim asosida natura bilan buyum haqida mantiqiy fikrlashdir. Talaba xomaki rasm chizish davomida ushbu natura, uning shakl qurilishi, konstruktiv tuzilishi, anatomik xususiyatlari va hokazolar haqidagi butun bilimlari zaxirasidan foydalanadi.

Dala amaliyoti davrida talabalar aynan xomaki rasm chizishda o'quv mashg'ulotlarining eng ko'p mahsuldorligiga erishadilar. Bunda ular ham naturani o'rganish, ham tasvirlashning butun texnik vositalaridan foydalana bilishni namoyon etadilar.

Talaba natura haqida ma'lum ma'lumotga ega bo'lgandagina xomaki rasm chizish foydalidir. Aniq maqsad bo'lmasdan xomaki rasm chizaverish talabani ijoddan bezdirib qo'yishi mumkin.

Ko'p yillik amaliyot shuni ko'rsatdiki, ma'lum bir tizimsiz, uslubiy prinsiplarsiz bu ish samarasiz bo'ladi. Xomaki rasm chizishga o'rgatish ham o'quv vazifalarini asta-sekin murakkablashtirishni, ma'lum bir uslubiy

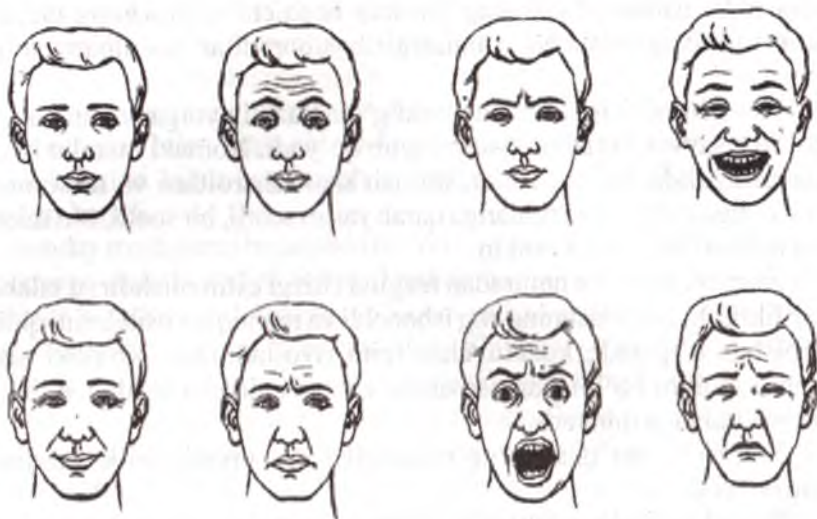

129-rasm.

bosqichlarni taqozo etadi. Birinchi kurs talabalari uchun ancha yengil, yuqori kursdagilarga esa murakkab o‘quv vazifalari berilishi maqsadga muvofiq.

Qisqa xomaki rasm va chizgilarda asosiy e’tiborni xarakterni ochishga, kishining obrazli xarakteristikasini ko‘rsatishga qarating. Davomli rasm va xomaki rasm farqi bo‘lishi mumkin: davomli o‘quv rasmda akademik rasmning asosiy qoidalari – bosh shakli qurilishining konstruktiv tuzilishi, anatomik qonuniyatlar o‘zlashtiriladi; xomaki rasm chizishda esa insonning emotsional holatini – tipajini ilg‘ab olish talab etiladi.

Xomaki rasm ustida muntazam ishlash rasm chizish san’atini tezroq egallab olish imkoniyani beradi. Birorta rassom yo‘qki, xomaki rasm chizish uchun maxsus albom ko‘tarib yurmagan bo‘lsin. O‘tmishdagi mashhur rassomlar o‘zlarining kundalik ishlariga juda katta e’tibor berganlar. Italiya rassomi Chennino Chennini o‘zining “Rangtasvir haqida asar” kitobida shunday yozgan edi: *Doimo, biror kunning kanda qilmay, biror-bir narsaning rasmini chiz; bu senga juda katta foyda keltiradi.* Hayotda biz bir-biriga aynan o‘xshash odamni uchratmaymiz. Rassomning vazifasi ham individual xususiyatlarni ilg‘ab olish, ushbu odamning o‘zgacha xususiyatini topa olishdan iborat. Shuning uchun ham ko‘proq kuzating, ko‘proq naturadan rasm chizing, muntazam ravishda xomaki chizgilar qiling.

Inson yuzini hayotiy, ta'sirchan, jonli tasvirlash realist rassom uchun o'ta muhim. Inson portretini tasvirlar ekansiz, uning mimika muskullarining ishlashini asosli o'rganing. Bu foydadan xoli emas. Chunki, mimika muskullari orqali portret psixologiyasi o'rganiladi. Quyidagi 129-rasmda inson mimika muskullari sxema tarzida berilgan.

Tirik odam rasmini chizish rassom uchun yaxshi maktab hisoblanadi. Tirik inson yuz harakatidagi shakl boyligi va ifodaliligi yosh rassomga bu odamga xos bo'lgan eng xarakterli xususiyatlarni ilg'ab olish va badiiy obraz yaratish uchun dadil qadam tashlash imkonini beradi. O'quv vazifalari portret san'atini egallashga ko'maklashadi. Odam boshini tasvirlash prinsiplarini yaxshi o'zlashtirib olgandan so'ng yanada murakkabroq vazifaga – ijodiy portret yaratishga o'tish mumkin.

Portret chizish san'atini egallashda eng qulay usul avtoportret chizishdir. Rassom o'z rasmini o'zi chizar ekan, ishni nihoyasiga yetkazish uchun qancha vaqt talab etilsa, ko'zgu oldida shuncha vaqt tura olishi mumkin.

## V BOB BO'YICHA SAVOLLAR

1. *Qalamtasvir ishlash metodik bosqichlarini so'zlab bering.*
2. *Uzoq muddatli qalamtasvir ishlash bilan qalamchizgining farqi nimada?*
3. *O'quv akademik qalamtasvir ishlashning maqsad va vazifalarini aytib bering.*
4. *O'quv va ijodiy qalamtasvir ishlashning bir-biridan farqi nimada?*
5. *Qalamchizgi va qoralama nima?*
6. *“Shaklning konstruktiv asosi” deganda nimani tushunasiz?*
7. *Shaxsiy soya bilan tushuvchi soyaning farqi nimada?*
8. *O'q chizig'i nima?*  
*(chizig'idan pastda, yuqorida, ufq chizig'i balandligida).*
9. *Katta shakl nima?*
10. *Analiz va sintez nima?*
11. *Pedagogik rasmning oddiy rasmdan farqi nimada?*  
*ma'lumot bering.*
12. *Tus nima? Buyumdagi tus munosabatlari to'g'risida gapirib bering.*



**13. Qalam, ko'mir, sangina bilan ishlash texnikasi to'g'risida gapirib bering.**

**14. Boshning asosiy muskullarini sanab o'ting. Ular qanday shaklga ega?**

**15. Odam boshi tuzilishini sxema asosida chizib ko'rsating. (3/4 holatda, bosh ufq chizig'idan yuqoridagi rakursda).**

**16. Ko'zni kesib o'tuvchi chiziq haqida ma'lumot bering. U qayerdan o'tadi?**

**17. Tayanch nuqtasi, tayanch o'qi va muvozanat o'qi to'g'risida ma'lumot bering.**

**18. Odamning harakat holati to'g'risida ma'lumot bering.**

**ILOVALAR  
USTA RASSOMLAR ASARLARIDAN  
TALABALAR KO'CHIRGAN NUSXALAR**

















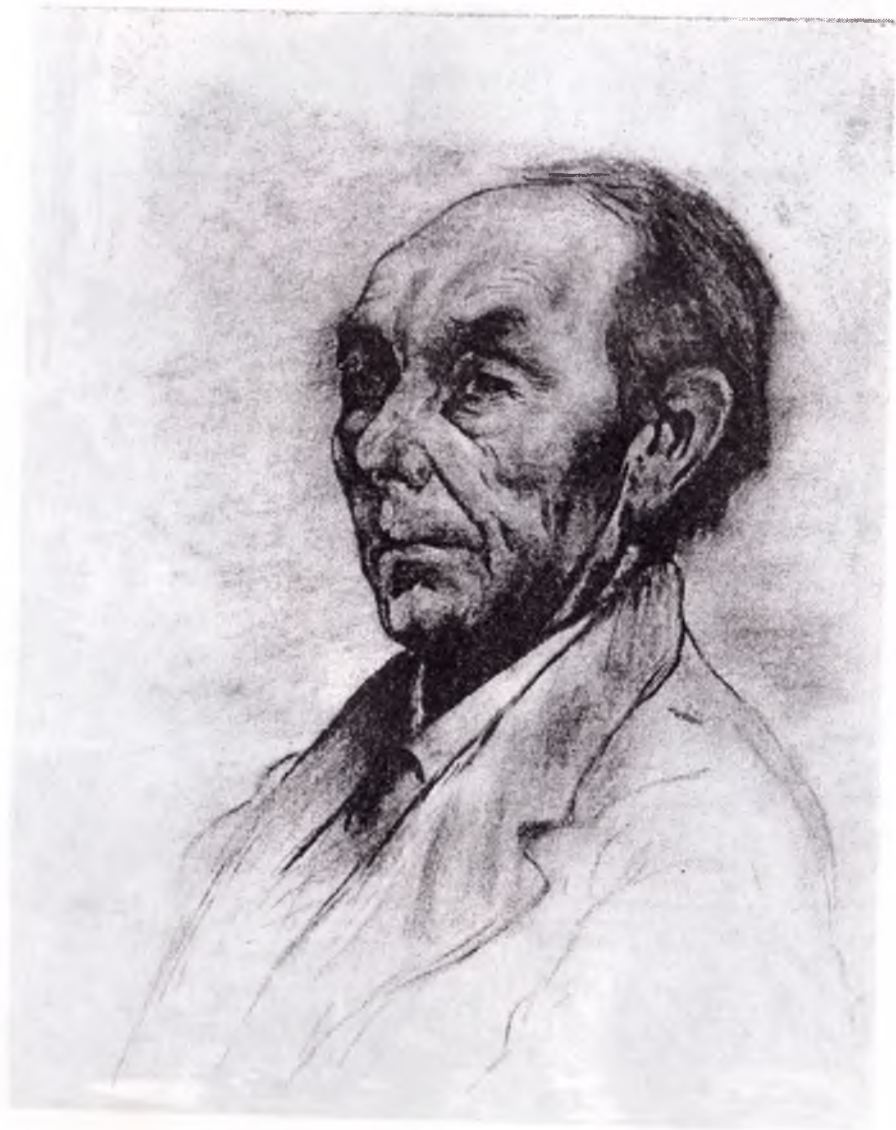





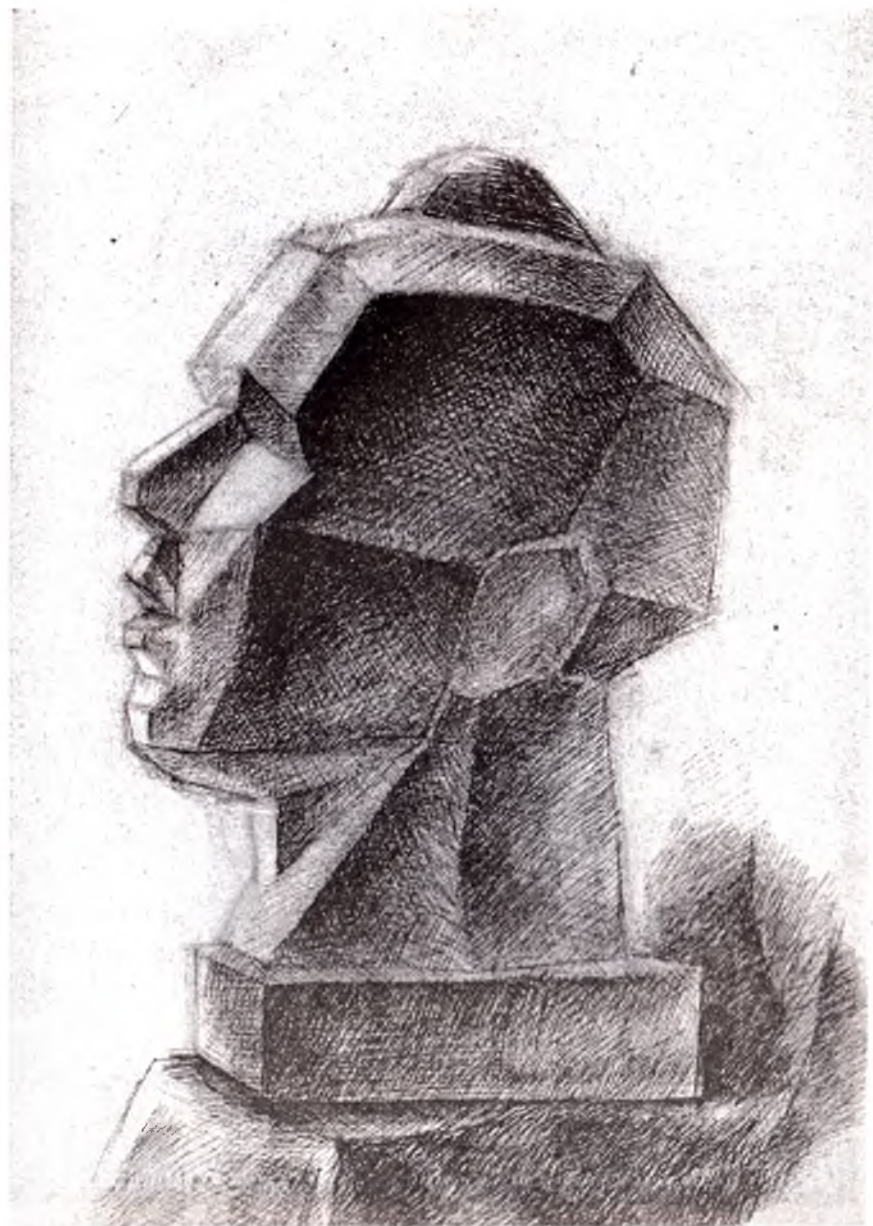



## HAVOLALAR

- 1 Чистяков П.П. Письма, записные книжки, воспоминания. М., 1953, стр.35.
- 2 Ле Корбюзье. “Творческий путь”. М., 1970, стр.211.
- 3 Леонардо да Винчи. Книга о живописи. М., Огиз-Изогиз, 1935, стр.187.
- 4 Qarang: Н.Ростовцев. Академический рисунок. “Просвещение”. М., 1984, стр.22.
- 5 Леонардо да Винчи. Книга о живописи. М., Огиз-Изогиз, 1935, стр.127.
- 6 *Kontur* – (fransuzcha kontour) buyum shaklini aks ettiruvchi chiziq.
- 7 Qarang: Н.Ростовцев. Академический рисунок. Курс лекций. “Просвещение”. М., 1973, стр.31.
- 8 Qarang: Н.Ростовцев. Академический рисунок. “Просвещение”. М., 1984, стр.3.
- 9 Qarang: Гёте об искусстве., стр.95.
- 10 Qarang: Альберти Л.Б. Три книги о живописи. Т. 2, стр.58.
- 11 Qarang: “Кардовский об искусстве”. М., Издательство А\Х, 1960, стр.26-27.
- 12 Ломов Б.Ф. Методологические и теоретические проблемы психологии., стр.168.
- 13 Qarang: Гёте об искусстве., стр.91.
- 14 Qarang: А.Дюрер. Дневники, письма, трактаты., стр.19.

## ADABIYOTLAR

1. Azimova B. Natyurmort tuzish va tasvirlash metodikasi. T., "O'qituvchi", 1984-yil.
2. Boymetov B. Badiiy grafika kulliyoti birinchi kurs sirtqi bo'lim talabalari uchun qalamtasvirdan metodik tavsiyalar. T., 1992-yil.
3. Boymetov B. Qalamtasvir o'qitishning ilmiy asoslari. Metodik tavsiyalar. T., 1995-yil.
4. Boymetov B., Tolipov M. Maktabda tasviriy san'at to'garagi. "Fan", 1995-yil.
5. Boymetov B. Qalamtasvir. Pedagogika institutlari va universitetlari uchun o'quv qo'llanma. T., 1997-yil.
6. Boymetov B. Qalamtasvir asoslari. Pedagogika institutlari va universitetlari uchun o'quv qo'llanma. T., 2000-yil.
7. Boymetov B. Portret qalamtasviri. Pedagogika institutlari va universitetlari talabalari uchun o'quv qo'llanma. T., 2001-yil.
8. Boymetov B. Qalamtasvir. Antik davr gips bosh rasmini chizish. Pedagogika institutlari va universitetlarining maxsus sirtqi bo'lim talabalari uchun o'quv qo'llanma. T., 2003-yil.
9. Boymetov B., Abdirasilov S. Chizmatasvir. O'rta maxsus, kasb-hunar kollejlari o'quvchilari uchun o'quv qo'llanma. T., 2004-yil.
10. Ростовцев Н.Н. Академический рисунок. М., "Просвещение", 1984 год.
11. Ростовцев Н.Н. Учебный рисунок. М., "Просвещение", 1985 год.
12. Ten N. Gips modellarining rasmi. T., "O'qituvchi", 1994-yil.
13. Tojiyev B. Qalamtasvir asoslarini o'rganish. T., 1994-yil.

# MUNDARIJA

<b>Muqaddima</b>	3
<b>I bob. Qalamtasvir tasviriy san'atning asosi sifatida</b>	5
I.1. Qalamtasvir hamda uning maqsad-vazifalari	5
I.2. O'quv qalamtasvirning nazariy asoslari	7
I.3. Tasvirlashning asosiy qonun-qoidalari	28
I.4. Tasvir vositalari	39
I.5. Qalamtasvir ishlash metodlari tarixidan	43
<b>II bob. Geometrik shakllar qalamtasviri. Har xil shaklli ikki geometrik jismning chiziqli konstruktiv rasmini chizish (kub, shar, piramida, silindr)</b>	58
II.1. Kub va silindr rasmini chizish	62
II.2. Girih milliy naqsh rozetkasining qalamtasviri (panjara, nilufar naqshi).	66
II.3. Antik davr gips vaza va sharning qalamtasviri	72
II.4. Islimi shaklli milliy naqsh rozetkasi, mis qumg'on va sopol piyolaning qalamtasviri	74
II.5. Me'morlik bo'lagi rasmini chizish	77
<b>III bob. Antik davr gips bosh bo'laklarining qalamtasviri</b>	87
III.1. Burun, ko'z, quloq va lablar rasmi	87
III.2. Antik davr gips bosh haykali rasmini chizish	116
<b>IV bob. Odam boshi shakli tuzilishining asosiy qonuniyatlari</b>	153
IV.1. Bosh shaklini tahlil qilish va tasvirlash usuli	154
IV.2. Chiziqli-konstruktiv tasvirlash usuli	162
<b>V BOB. Tirik odam boshi rasmini chizish</b>	172
V.1. Bosh suyagi bo'laklari	175
V.2. Bosh muskullarining anatomik tahlili	179
<b>Ilovalar</b>	201
<b>Havolalar</b>	213
<b>Adabiyotlar</b>	214



**Botir Boymetov**

**QALAMTASVIR**  
**Oliy o'quv yurtlari uchun darslik**

*O'zbek tilida*

**“Musiqā” nashriyoti. Toshkent. B.Zokirov ko‘chasi, 1.**

**Nashr uchun mas’ul *M.Po‘latov***

**Muharrir *Z.Jo‘rayev***

**Rassom *I. Sagdullayev***

**Texnik muharrir *V.Barsukova***

**Musahhah *M.Zakirova***

**AB № 31**

**Terishga berildi 12.06.2006-y. Bosishga ruxsat etildi 10.07.2006-y.**

**Bichimi 60x90 1/16. Tayms garnitura. Ofset bosma. Ofset qog‘oz.**

**Shartli b.t. 13.5. Nashr b.t. 14.0. Adadi 1000 dona.**

**Bahosi shartnoma asosida.**

**“Ren-Poligraf” bosmaxonasida chop etildi. Buyurtma № 1348**

**Toshkent. Muqimiy ko‘chasi, 178.**



Botir Boymetov 1953-yilda Toshkent shahrida tug'ilgan. 1979-yili Nizomiy nomidagi Toshkent Davlat pedagogika institutining badiiy grafika fakultetini tugatgan. Pedagogika fanlari nomzodi. Tasviriy san'at va uni o'qitish metodikasiga oid yigirmadan ortiq o'quv, o'quv-uslubiy qo'llanmava darsliklar, ko'plab maqolalar nashr etgan.