



<https://interscience.uz/>

ISSN 2181-1709 (P)

ISSN 2181-1717 (E)

2022/№3

ТАЪЛИМ ВА  
ИННОВАЦИОН  
ТАДҚИҚОТЛАР

ОБРАЗОВАНИЕ И  
ИННОВАЦИОННЫЕ  
ИССЛЕДОВАНИЯ

EDUCATION AND  
INNOVATIVE  
RESEARCH

**ТАЪЛИМ ВА ИННОВАЦИОН ТАДҚИҚОТЛАР  
ОБРАЗОВАНИЕ И ИННОВАЦИОННЫЕ ИССЛЕДОВАНИЯ  
EDUCATION AND INNOVATIVE RESEARCH**



№ 3, 2022  
март

|   |   |    |
|---|---|----|
| <p>Муассис:<br/>Бухоро давлат университети<br/>Фан ва таълим МЧЖ</p> <p>Бош муҳаррир: Маъмуров Баходир<br/>Бахшуллаевич</p> <p>Жамоатчилик кенгаши раиси:<br/>Хамидов Обиджон Хафизович,<br/>Бухоро давлат университети<br/>ректори.</p> <p>Таҳририят кенгаши раиси:<br/>Махмудов Мэлс Ҳасанович</p> <p>Масъул котиб: Акрамова Гулбахор<br/>Ренатовна</p> <p>Таҳририят манзили:<br/>Бухоро шаҳар,<br/>Қ.Муртазоев кўчаси, 16-уй</p> <p>Телефон:<br/>+998(90)744-00-22</p> <p>E-mail:<br/><a href="mailto:eirjurnal2020@gmail.com">eirjurnal2020@gmail.com</a></p> <p>Журналнинг электрон сайти:<br/><a href="http://www.interscience.uz">www.interscience.uz</a></p> <p>Журнал ОАК Раёсатининг 2022 йил<br/>30 сентябрдаги 306/6-сон Қарори билан<br/>ПЕДАГОГИКА, ПСИХОЛОГИЯ,<br/>ФИЛОЛОГИЯ, ТАРИХ<br/>ФАНЛАРИ бўйича фалсафа<br/>доктори (PhD) ва фан доктори (DSc)<br/>илмий даражасига талабгорларнинг<br/>диссертация ишлари юзасидан асосий<br/>илмий натижаларини чоп этиш тавсия<br/>этилган илмий нашрлар рўйхатига<br/>киритилган</p> <p>Босишга рухсат этилди: 30.03.2022 й.<br/>Қоғоз бичими 60x84 1/8. б/т.12,5.<br/>Буюртма рақами 12<br/>«FAN VA TA'LIM» нашриётида чоп<br/>этилди. Бухоро шаҳар</p> <p>Журнал 28.07.2022 йилда 9305<br/>рақами билан Ўзбекистон Омма-<br/>вий ахборот воситалари давлат<br/>рўйхатидан ўтган.</p> <p>Журнал 2020 йилда ташкил топди<br/>ва 2 ойда 1 марта чоп этилди.<br/>2022 йил ноябрь ойдан бошлаб<br/>хар ойда 1 марта ўзбек, рус ва англис<br/>тилларида чоп этилади.</p> <p>«Таълим ва инновацион<br/>тадқиқотлар» халқаро илмий-ме-<br/>тодик журналдан кўчириб босиш<br/>таҳририятнинг розилиги билан<br/>амалга оширилади</p> <p>Мақолада келтирилган фактларнинг<br/>тўғрилиги учун муаллиф масъулдир</p> | <b>07.00.00 – ТАРИХ ФАНЛАРИ</b>   |    |
|   | Иноятов С. И., Арипова Х. А. Абу Райхан Беруни как представитель первого Восточного Ренессанса                  | 7  |
|   | Джураев Ҳ. Ҳ. Китобсевар шарифжон Махдум Садр Зиё ва Бухоро инқилобида олиб кетилган қўлёзма китоблар тарихи    | 14 |
|   | Рашидов Ш. Т. Ўзбекистон ССР сиёсий элитаси фаолиятининг хорижий тадқиқотларда ёритилиши                        | 20 |
|   | <b>10.00.00 – ФИЛОЛОГИЯ ФАНЛАРИ</b>   |    |
|   | Насруллаева Г. Антропоморфемик метафоралар луғатини тузиш мезонларига доир мулоҳазалар                          | 25 |
|   | Акрамова С. Р. Метафорик маъно ва образларни тасвирлашда Жамол Камол маҳорати                                   | 29 |
|   | Jumayev R. X. Sadridin Ayniyning “Esdaliklar” asarida antroponimlarning leksik qatlamlari                       | 34 |
|   | Begimova G. J. Leksik-semantik sath va uning birligi masalalari talqini   | 38 |
|   | Жўраева Н. Ш. Кўп тилли параллел корпуслар хусусида   | 42 |
|   | Saidova Z. S. O`zbek tili fe`llarining o`rganilish tarixi   | 47 |
|   | <b>13.00.00 – ПЕДАГОГИКА ФАНЛАРИ</b>  |    |
|   | Маджидова Р.У., Мухитдинова Х. С. Хорижликлар учун ўзбек тилидан мультимедиа маҳсулотларини яратиш тажрибасидан | 51 |
| Махмудов А. Х. Докторантларнинг илмий фаолият рейтинг тизимининг дидактик жиҳатлари   | 55  |    |
| Каримова Г. Қ. Ўзбек халқ оғзаки ижоди воситасида ёшларни ватанпарварлик руҳида тарбиялаш технологияси  | 59  |    |
| Шаумарова З. А. Оила – ёшлар тарбиясида муҳим маскан  | 63  |    |
| Аскарлов А. Д. Олий таълим муассасасида таълим сифати мониторингини такомиллаштиришнинг айрим жиҳатлари   | 68  |    |
| Yunusova D. Mf. Application of interactive methods in studying medical terminology in practical lessons of the english language   | 78  |    |
| Abdullayev Q. F., Bobomurodova N. J. Didaktik ta`lim vositalari talim jarayoni samaradorligini ta`minlash omili sifatida  | 82  |    |

|   |     |
|---|-----|
| Умарова С. М. Муҳаммад Авфий Бухорий ҳикоятларининг педагогик таснифи ва улардан замонавий ёшлар тарбиясида фойдаланиш  | 88  |
| Охунов I. A. Kichik maktab yoshidagi o'quvchilarda ijtimoiy ongini rivojlantirishning pedagogik shartlari   | 93  |
| Komilova F. M. O'quvchilarda tashkilotchilik sifatlarini shakllantirish imkoniyatlari   | 97  |
| Xamalova F. Yu. Maktab o'qituvchilarining innovatsion faoliyatini rivojlantirish  | 102 |
| Раҳимова Г. В. Ахборотлашган жамиятда ўқувчиларни ахборотлар билан ишлаш кўникмасини тарбиялаш йўллари  | 107 |
| Давронов И. Э. Ўқувчиларнинг билув фаоллигини оширишга қаратилган дарсдан ташқари ишларни ташкил этиш   | 112 |
| Умаров Б. Ж. Возможности использования наследия восточных великих мыслителей в формировании нового мировоззрения у молодежи   | 116 |
| Мо'minoва D. K. Bo'lajak "Texnologiya" fani o'qituvchilarining raqamlashtirish ta'lim muhitida ishlash bo'yicha muhim kasbiy sifatlarini shakllantirishning pedagogik sharoitlari | 121 |
| Atoev F. S. Ta'limni axborotlashtirish, o'quv jarayoni samaradorligini oshirish vositasi  | 127 |
| Rashidov A. Sh. Ta'lim tizimida smart-auditoriyadan foydalanib o'quv mashg'ulotlari samaradorligini oshirish  | 134 |
| Abdullayeva B. Bolalar bog'chasida futbol o'qitish metodikasi   | 138 |
| Abdullayev F. Boksda mashg'ulotning tashkil etilishi va metodikasi asoslari   | 142 |
| Пардаев Б. Ў. Бошланғич синф ўқувчилари ижтимоийлашувини ривожлантиришда педагогик кўллаб-қувватлаш тизими  | 147 |
| Yusupova F. M. "Pedagogik kompetensiya" va uni bo'lajak o'qituvchilarda shakllantirish  | 154 |
| Toshtemirova S. A. Ta'lim klasteri faoliyatida ochiq ta'lim kontentining zarurati   | 158 |
| Baybayeva M. X. Bo'lajak redagolarda deontologik madaniyatni shakllantirish imkoniyatlari   | 163 |
| Islomov N. N. Talabalarda ijtimoiy faollikni rivojlantirishning nazariy asoslari  | 168 |
| Munirov N. A. Zamonaviy yondashuvlar asosida umumiy o'rta ta'lim maktablarida kurash darslarini tashkil etish   | 173 |
| Пўлатова М. Э. Бошланғич синф ўқитувчиларининг инновацион компетентлигини ривожлантириш жараёнининг педагогик имкониятлари  | 179 |
| Носирова Б. Т. Модернизация жараёнида рус тили фани ўқитувчиларининг касбий компетентлигини ривожлантириш мезонлари   | 183 |
| Маллаева О. М. Умумтаълим мактаб инглиз тили ўқитувчилари малакасини ошириш механизмларини индивидуал ёндашув асосида такомиллаштириш   | 188 |

|   |     |
|---|-----|
| Jalilov Sh. I. Musiqa san'atidagi eng katta tarbiyaviy omil   | 193 |
| Kushakova G. E. Oilada bolalarga iqtisodiy tarbiya berishning o'ziga xos xususiyatlari  | 196 |
| Djurayeva B. A. Pedagogika oliy ta'lim muassasasi talabalarining mediakompetentligini interfaol metodlar asosida rivojlantirish | 199 |
| Alimov M. A. "Raqamli boshqarish tizimlari" fanini o'qitish jarayonida mobil texnologiyalardan foydalanish imkoniyatlari        | 202 |
| Махмудова Д. М. Информатика дарсларида талабалар креатив фаолиятини ривожлантиришда муаммоли масалаларнинг аҳамияти             | 207 |
| Nurullayev U. A. Ўқувчи-талабаларда тадқиқотчилик компетенцияларини шакллантириш методикаси                                     | 211 |
| Ембергенова Г. Х Роль этнической традиции в возрождении духовной культуры народа  | 217 |
| 19.00.00 – ПСИХОЛОГИЯ ФАНЛАРИ   |     |
| Расулов А. И., Касимова З. Х. Ўрта синф ўқувчилари билан ўқитувчилари ўзаро муносабатларида коммуникатив масофа хусусиятлари    | 223 |
| Vafayev M. M. Bag'rikenglikning tarixiy-psixologik ildizlari  | 238 |
| Nazirova G. K., Mirzayeva S. O'quvchilarda sog'lom turmush tarzini shakllantirishning pedagogik-psixologik tuzilishi            | 247 |
| Ирисбоева Ё. У. Талабаларнинг болалар билан ўзаро муносабатга касбий педагогик тайёргарликларини такомиллаштириш                | 252 |
| Nabiyeva F. M., Djurayeva L. R. Kreativ yondashuv asosida o'quvchilarni estetik ruhda tarbiyalash mexanizmlari                  | 255 |
| 08.00.00 - ИҚТИСОДИЁТ ФАНЛАРИ   |     |
| Наврузова М. Х. Янги Ўзбекистон шароитида инвестиция лойиҳаларини кредитлаш муаммолари  | 259 |

**ТАЪЛИМ ВА ИННОВАЦИОН ТАДҚИҚОТЛАР****ЖАМОАТЧИЛИК КЕНГАШИ АЪЗОЛАРИ**

**Джурев Рисбой Хайдарович**, педагогика фанлари доктори, Ўзбекистон Республикаси Фанлар академияси академиги  
**Шамсутдинов Рустамбек Темирович**, Андижон давлат университети профессори, Ўзбекистонда хизмат кўрсатган маданият ходими, тарих фанлари доктори  
**Мажидов Ином Урушев**, техника фанлари доктори, профессор. Ўзбекистон миллий университети.  
**Олимов Кахрамон Танзилевич**, педагогика фанлари доктори, профессор. А.И.Герцен номидаги Россия давлат педагогика университети Тошкент филиали  
**Таджиходжаев Зокирхўжа Абдусатторович**, техника фанлари доктори, профессор  
**Мусурмонова Ойнисо**, педагогика фанлари доктори, профессор  
**Сафарова Роҳат Ғайбуллоевна**, педагогика фанлари доктори, профессор, Т.Н.Қори-Ниёзий номидаги Ўзбекистон педагогика фанлари илмий тадқиқот институти.  
**Ибрагимов Холбой Ибрагимович**, педагогика фанлари доктори, профессор. Ўзбекистон жаҳон тиллари университети

**ТАХРИРИЯТ КЕНГАШИ АЪЗОЛАРИ**

**Артамонова Екатерина Иосифовна**, педагогика фанлари доктори, профессор, Москва давлат педагогика университети, Халқаро педагогика фанлари академиясининг президенти  
**Емельянова Ирина Евгеньевна**, педагогика фанлари доктори, профессор. Жанубий-ураль давлат ижтимоий-педагогика университети, Россия  
**Кузьменко Галина Анатольевна**, педагогика фанлари доктори, профессор. Москва давлат педагогика университети, Жисмоний тарбия, спорт ва саломатлик институти  
**Олимов Ширинбой Шарофович**, педагогика фанлари доктори, профессор. Бухоро давлат университети  
**Сафаралиев Бозор Сафаралиевич**, педагогика фанлари доктори, профессор. Челябинск давлат академияси  
**Жўраев Хусниддин Олтинбоевич**, педагогика фанлари доктори, доцент. Бухоро давлат университети  
**Кулишов Владимир Васильевич**, педагогика фанлари доктори, профессор. Давлат иқтисодиёт ва технология университети проректори, Кривой Рог, Украина  
**Лазаренко Ирина Рудольфовна**, педагогика фанлари доктори, профессор. Алтай давлат педагогика университети ректори, Россия  
**Филиппова Оксана Геннадьевна**, педагогика фанлари доктори, профессор. Жанубий-ураль давлат ижтимоий-педагогика университети, Россия  
**Христо Кючук**, педагогика фанлари доктори. Умумий тилишунослик ва психолингвистика профессори. Берлин Эркин университети, Туркология институти. Халқаро психолингвистика ва Социолингвистика журналы асосчиси ва муҳаррири, Германия  
**Кумсков Михаил Иванович**, физика-математика фанлари доктори, профессор. М.В. Ломоносов номидаги Москва давлат университети  
**Тилавова Матлаб Мухаммадовна**, педагогика фанлари номзоди, доцент. Бухоро давлат университети  
**Дилова Наргиза Ғайбуллоевна**, педагогика фанлари бўйича фалсафа доктори (PhD), доцент. Бухоро давлат университети  
**Максименко Сергей Дмитриевич**, академик, психология фанлари доктори, профессор. Украина Миллий педагогика фанлари академиясининг академиги  
**Умаров Бахриддин Мингаевич**, психология фанлари доктори, профессор. Тошкент давлат педагогика университети  
**Козлов Владимир Васильевич**, психология фанлари доктори, профессор. Халқаро психология фанлари академияси президенти, П.Г.Демидова номидаги Ярославль давлат университети, Россия  
**Жабборов Азим Мейликулович**, психология фанлари доктори, профессор. Қариш давлат университети  
**Бафев Мухиддин Мухаммадович**, психология фанлари бўйича фалсафа доктори (PhD). Низомий номидаги Тошкент давлат педагогика университети  
**Падалка Олег Семенович**, педагогика фанлари доктори, профессор, М.П. Драгоманова номидаги педагогика миллий университети, Украина  
**Ражабов Дилиход Зарипович**, филология фанлари доктори, профессор. Бухоро давлат университети  
**Маджидова Раъно Уришевна**, филология фанлари доктори, профессор, Ўзбекистон давлат жаҳон тиллари университети  
**Файзуллаев Мухаммад Бакаевич**, филология фанлари номзоди, доцент. Бухоро давлат университети  
**Жамилова Баширота Сатторовна**, филология фанлари номзоди, доцент. Бухоро давлат университети  
**Юсупова Хилола Уктамонова**, филология фанлари номзоди, доцент. Бухоро муҳандислик-технология институти  
**Рўзиева Моҳичехра Ёқубовна**, филология фанлари бўйича фалсафа доктори (PhD), доцент. Бухоро давлат университети  
**Иноятов Сулаймон Иноятович**, тарих фанлари доктори, профессор. Бухоро давлат университети  
**Ражабов Кахрамон Кенжаевич**, тарих фанлари доктори, профессор, Ўзбекистон Фанлар академияси Тарих институти етакчи илмий ходими  
**Хазретали Турсун**, тарих фанлари доктори, профессор, Хожа Аҳмад Яссавий номидаги халқаро қозоқ-турк университети профессори  
**Мамедова Ирада**, тарих фанлари бўйича фалсафа доктори, доцент, Озарбайжон Миллий академияси Тарих институти бўлим бошлиғи  
**Жумаев Рустам Ғаниевич**, сиёсий фанлар бўйича фалсафа доктори (PhD), доцент. Бухоро давлат университети  
**Тимур Хўжаюгли**, тилишунос ва адабиётшунос олим. Мичиган университети профессори (AKII)  
**Nurettin Naitoğlu** Doç. Dr. Zonguldak Bülent Ecevit Üniversitesi Fen-Edebiyat Fakültesi Tarih Bölümü (Turkiya)  
**Хайитов Шодмон Ахмадович**, тарих фанлари доктори, профессор. Бухоро давлат университети  
**Муллоджанов Сайфулло Кучакович**, тарих фанлари доктори, профессор. Тожикистон миллий университети  
**Долгов Вадим Викторович**, тарих фанлари доктори, профессор. Удмурт давлат университети, Россия  
**Артикова Хафиза Тўймуродовна**, биология фанлари доктори, доцент. Бухоро давлат университети  
**Наврузова Шакар Истамовна**, тиббиёт фанлари доктори, профессор, Бухоро давлат тиббиёт институти  
**Гушко Сергей Владимирович**, иқтисодиёт фанлари доктори, профессор, Давлат иқтисодиёт ва технология университети проректори, Кривой Рог, Украина  
**Куралов Кобулжон Қулманович**, иқтисодиёт фанлари доктори, профессор. Ислам Каримов номидаги Тошкент давлат техника университети хузуридаги педагог кадрларни қайта тайёрлаш ва уларнинг малакасини ошириш тармоқ маркази директори  
**Маманазаров Абдухаким Бозорович**, иқтисодиёт фанлари фан номзоди, доцент. Ломоносов номидаги Москва давлат университети Тошкент филиали  
**Соҳибов Акрам Рустамович**, педагогика фанлари номзоди, доцент. Қариш давлат университети  
**Умаров Бахмулло Жўраевич**, педагогика фанлари номзоди, доцент. Бухоро давлат университети  
**Ҳасанова Гулноз Қосимовна**, педагогика фанлари номзоди, доцент. Бухоро давлат университети

## ОБРАЗОВАНИЕ И ИННОВАЦИОННЫЕ ИССЛЕДОВАНИЯ

### ЧЛЕНЫ ОБЩЕСТВЕННОГО СОВЕТА

- Джусраев Рисбой Хайдарович**, доктор педагогических наук, академик АНРУз  
**Шамсутдинов Рустамбек Темирович**, профессор Андиганского государственного университета, заслуженный работник культуры Узбекистана, доктор исторических наук  
**Мажидов Ином Урушев**, доктор технических наук, профессор, Национальный университет Узбекистана им. Мирзо Улугбека  
**Олимов Кахрамон Танзилович**, доктор педагогических наук, профессор. Ташкентский филиал Российского государственного педагогического университета имени А.И. Герцена  
**Таджиходжаев Зокирхужа Абдусатторович**, доктор технических наук, профессор  
**Мусурмонова Ойнисо**, доктор педагогических наук, профессор  
**Сафарова Рохат Гайбуллоевна**, доктор педагогических наук, профессор, Узбекский научно-исследовательский институт педагогических наук имени Т. Н. Кори-Ниязи  
**Ибрагимов Холбой Ибрагимович**, доктор педагогических наук, профессор, Узбекский государственный университет мировых языков

### РЕДАКЦИОННО-ИЗДАТЕЛЬСКИЙ СОВЕТ

- Артамонова Екатерина Иосифовна**, доктор педагогических наук, профессор, Московского государственного педагогического университета. Президент Международной академии педагогических наук  
**Емельянова Ирина Евгеньевна**, доктор педагогических наук, профессор, Южно-уральский государственный гуманитарно-педагогический университет. Россия  
**Кузьменко Галина Анатольевна**, доктор педагогических наук, профессор. Московский государственный педагогический университет, Институт физической культуры, спорта и здоровья  
**Олимов Ширинбой Шарофович**, доктор педагогических наук, профессор. Бухарский государственный университет  
**Сафаралиев Бозор Сафаралиевич**, доктор педагогических наук, профессор кафедры социально-культурной деятельности Челябинской государственной академии  
**Джусраев Хусниддин Олтинбоевич**, доктор педагогических наук, доцент. Бухарский государственный университет  
**Кулишов Владимир Васильевич**, доктор педагогических наук, профессор. Государственный университет экономики и технологий, Кривой Рог, Украина  
**Лазаренко Ирина Рудольфовна**, доктор педагогических наук, профессор. Ректор Алтайского государственного педагогического университета, Россия  
**Филиппова Оксана Геннадьевна**, доктор педагогических наук, профессор. Южно-уральский государственный гуманитарно-педагогический университет. Россия  
**Христо Кючуков**, доктор педагогических наук. Профессор общего языкознания и психолингвистики. Свободный университет Берлина, Институт тюркологии. Редактор Международного журнала психолингвистики и социолингвистики, Германия  
**Кумсков Михаил Иванович**, доктор физико-математических наук, профессор Московского государственного университета им. М.В. Ломоносова  
**Тилавова Матлаб Мухаммадовна**, кандидат педагогических наук, доцент. Бухарский государственный университет  
**Дилова Наргиза Гайбуллоевна**, PhD по педагогическим наукам, доцент. Бухарский государственный университет  
**Максименко Сергей Дмитриевич**, академик, доктор психологических наук, профессор. Академик Национальной академии педагогических наук Украины  
**Умаров Бахриддин Мингаевич**, доктор психологических наук, профессор. Ташкентский государственный педагогический университет  
**Козлов Владимир Васильевич**, доктор психологических наук, профессор. Ярославского государственного университета им. П.Г. Демидовой. Президент Международной академии психологических наук, Россия  
**Жаббаров Азим Мейликулович**, доктор психологических наук, профессор. Каршинский государственный университет  
**Бафав Мухиддин Мухаммадович**, PhD по психологическим наукам. Ташкентский государственный педагогический университет имени Низами  
**Падалка Олег Семенович**, доктор педагогических наук, профессор, Национального педагогического университета имени М.П. Драгоманова, Украина  
**Ражабов Дилиод Зарипович**, доктор филологических наук, профессор. Бухарский государственный университет  
**Маджидова Раъно Уришевна**, доктор филол. наук, профессор, Узбекский государственный университет мировых языков.  
**Файзуллаев Мухаммад Бакаевич**, кандидат филологических наук, доцент. Бухарский государственный университет  
**Жамилова Башират Сатторовна**, кандидат филологических наук, доцент. Бухарский государственный университет  
**Юсупова Хилола Уктамовна**, кандидат филологических наук, доцент. Бухарский инженерно-технологический институт  
**Рузиева Мохичехра Якубовна**, PhD по филологическим наукам, доцент. Бухарский государственный университет  
**Иноятов Сулаймон Иноятович**, доктор исторических наук, профессор. Бухарский государственный университет  
**Ражабов Кахрамон Кенжаевич**, доктор исторических наук, профессор, Ведущий научный сотрудник института Истории Академии наук Узбекистана  
**Хазретали Турсун**, доктор исторических наук, профессор Международного казахско-турецкого университета имени Ходжи Ахмади Яссави  
**Мамедова Ирада**, PhD по историческим наукам, доцент, заведующий институтом истории Национальной Академии Азербайджана  
**Джумаев Рустам Ганиевич**, PhD по политологии, доцент. Бухарский государственный университет  
**Тимур Хужаугли**, лингвист и литературовед. Профессор Мичиганского университета (США)  
**Nurettin Natipoğlu**, Assoc. доктор, университет Зонгулдак Бюлент Эджевит, факультет искусств и наук, исторический факультет (Турция)  
**Хайитов Шодмон Ахмадович**, доктор исторических наук, профессор. Бухарский государственный университет  
**Муллоджанов Сайфулло Кучакович**, доктор исторических наук, профессор. Национальный университет Таджикистана  
**Долгов Вадим Викторович**, доктор исторических наук, профессор. Удмуртский Государственный Университет. Россия  
**Артикова Хафиза Туймуродовна**, доктор биологических наук, доцент. Бухарский государственный университет  
**Наврузова Шакар Истамовна**, доктор медицинских наук, профессор, Бухарский государственный медицинский институт  
**Гушко Сергей Владимирович**, доктор экономических наук, профессор, проректор Государственного экономико-технологического университета, Кривой Рог, Украина  
**Куролов Кобулжон Кулманович**, доктор экономических наук, профессор. Центр переподготовки и переподготовки преподавателей при Ташкентском государственном техническом университете имени Ислама Каримова  
**Маманазаров Абдурахим Бозорович**, кандидат экономических наук, доцент. Ташкентский филиал МГУ им. М.В. Ломоносова  
**Сохибов Акрам Рустамович**, кандидат педагогических наук, доцент. Каршинский государственный университет  
**Умаров Бахиудullo Джусраевич**, кандидат педагогических наук, доцент. Бухарский государственный университет  
**Хасанова Гулноз Касимовна**, кандидат педагогических наук, доцент. Бухарский государственный университет

**EDUCATION AND INNOVATIVE RESEARCH****MEMBERS OF THE PUBLIC COUNCIL**

**Djuraev Risboy Haydarovich**, Doctor of Pedagogical Sciences, Academician of the Academy of Sciences of the Republic of Uzbekistan

**Shamsutdinov Rustambek Temirovich**, Professor of Andijan State University, Honored Worker of Culture of Uzbekistan, Doctor of Historical Sciences

**Majidov Inom Urushevich**, Doctor of Technical Sciences, Professor. National University of Uzbekistan.

**Olimov Kahramon Tanzilovich**, Doctor of Pedagogical Sciences, Professor. Tashkent branch of the Russian State Pedagogical University named after AI Gertsen

**Tadjikhodjaev Zokirkhoja Abdusattorovich**, Doctor of Technical Sciences, Professor

**Musurmonova Oyniso**, doctor of pedagogical sciences, professor

**Safarova Rohat Gaybulloevna**, Doctor of Pedagogical Sciences, Professor, Uzbek Scientific Research Institute of Pedagogical Sciences named after TN Qori-Niyazi.

**Ibragimov Kholboy Ibragimovich**, Doctor of Pedagogical Sciences, Professor, Uzbekistan University of World Languages

**MEMBERS OF EDITORIAL COUNCIL**

**Artamonova Ekaterina Iosifovna**, Doctor of Pedagogical Sciences, Professor, President of the Moscow State Pedagogical University, International Academy of Pedagogical Sciences

**Emelyanova Irina Evgeneevna**, Doctor of Pedagogical Sciences, Professor, South Ural State Humanitarian Pedagogical University, Russia

**Kuzmenko Galina Anatolevna**, Doctor of Pedagogical Sciences, Professor. Moscow State Pedagogical University, Institute of Physical Culture, Sports and Health

**Olimov Shirinboy Sharofovich**, Doctor of Pedagogical Sciences, Professor. Bukhara State University

**Safaraliev Bozor Safaralievich**, doctor of pedagogical sciences, professor. Chelyabinsk State Academy

**Juraev Husniddin Oltinboevich**, Doctor of Pedagogical Sciences, Associate Professor. Bukhara State University

**Kulishov Vladimir Vasilevich**, Doctor of Pedagogical Sciences, Professor. Vice-Rector of the State University of Economics and Technology, Krivoy Rog, Ukraine

**Lazarenko Irina Rudolfovna**, Doctor of Pedagogical Sciences, Professor. Rector of Altai State Pedagogical University, Russia

**Filippova Oksana Gennadevna**, Doctor of Pedagogical Sciences, Professor. South Ural State Humanitarian Pedagogical University, Russia

**Christo Kyuchukov**, Doctor of Pedagogical Sciences. Professor of General Linguistics Psycholinguistics. Free University of Berlin, Institute of Turkology. Founder and editor of the International Journal of Psycholinguistics and Sociolinguistics, Germany

**Kumskov Mikhail Ivanovich**, Doctor of Physical and Mathematical Sciences, Professor. M.V. Lomonosov Moscow State University

**Tilavova Matlab Muhammadovna**, Candidate of Pedagogical Sciences, Associate Professor. Bukhara State University

**Dilova Nargiza Gaybullaevna**, PhD in pedagogical sciences, associate professor. Bukhara State University

**Maksimenko Sergey Dmitrievich**, academician, doctor of psychological sciences, professor. Academician of the National Academy of Pedagogical Sciences of Ukraine

**Umarov Bakhriddin Mingbaevich**, Doctor of Psychological Sciences, Professor. Fergana State University

**Kozlov Vladimir Vasilevi**, Doctor of Psychological Sciences, Professor. President of the International Academy of Psychological Sciences, Yaroslavl State University named after PG Demidova, Russia

**Jabborov Azim Meylikulovich**, Doctor of Psychological Sciences, Professor. Karshi State University

**Bafaev Muhiddin Muhammadovich**, Doctor of Philosophy in Psychology PhD. Tashkent State Pedagogical University named after Nizami

**Padalka Oleg Semenovich**, Doctor of Pedagogical Sciences, Professor, National Pedagogical University named after M.P. Dragomanova, Ukraine

**Rajabov Dilshod Zaripovich**, Doctor of Philology, Professor. Bukhara State University

**Madjidova Rano Urishvna**, Doctor of Philology Sci., Professor, Uzbek State University of World Languages, Tashkent, Uzbekistan

**Fayzullayev Muxammad Bakayevich**, Candidate of Philological Sciences, Associate Professor. Bukhara State University

**Jamilova Bashorat Sattorovna**, Candidate of Philological Sciences, Associate Professor. Bukhara State University

**Yusupova Hilola Uktamovna**, Candidate of Philological Sciences, Associate Professor. Bukhara Institute of Engineering and Technology

**Ruzieva Mohichehra Yakubovna**, PhD in Philology, Associate Professor. Bukhara State University

**Inoyatov Sulaymon Inoyatovich**, Doctor of Historical Sciences, Professor. Bukhara State University

**Rajabov Qahramon Kenjaevich**, Doctor of Historical Sciences, Professor, Leading Researcher at the Institute of History of the Academy of Sciences of Uzbekistan

**Hazretili Tursun**, Doctor of Historical Sciences, Professor of the International Kazakh-Turkish University named after Khoja Ahmad Yassavi

**Mamedova Irada**, Doctor of Philosophy PhD, ex. History, Associate Professor, Head of the Institute of History of the National Academy of Azerbaijan

**Jumaev Rustam Ganievich**, Doctor of Philosophy (PhD) in Political Science, Associate Professor. Bukhara State University

**Timur Khuzhaugli**, linguist and literary critic. Professor at the University of Michigan (USA)

**Nurettin Hatunoğlu Assoc. Dr.**, Zonguldak Bulent Ecevit University, Faculty of Arts and Sciences, Department of History (Turkey)

**Khayitov Shodmon Akhmadovich**, Doctor of Historical Sciences, Professor. Bukhara State University

**Mullojanov Sayfullo Kuchakovich**, Doctor of Historical Sciences, Professor. National University of Tajikistan

**Dolgov Vadim Viktorovich**, Doctor of Historical Sciences, Professor. Udmurt State University. Russia

**Artikova Hafiza Tuymurodovna**, Doctor of Biological Sciences, Associate Professor. Bukhara State University

**Navruzova Shakar Istamovna**, Doctor of Medical Sciences, Professor. Bukhara State Medical Institute

**Gushko Sergey Vladimirovich**, Doctor of Economics, Professor, Vice-Rector of the State University of Economics and Technology, Krivoy Rog, Ukraine

**Kurolov Kobuljon Kulmanovich**, Doctor of Economics, Professor. Director of the center for retraining and retraining of teachers at the tashkent state technical university named after Islam Karimov

**Mamanazarov Abdulkhakim Bozorovich**, Candidate of Economic Sciences, Associate Professor. Tashkent branch of Lomonosov Moscow State University M.V. Lomonosov

**Sohibov Akram Rustamovich**, candidate of pedagogical sciences, associate professor. Karshi State University

**Umarov Bakhshullo Djuraevich**, candidate of pedagogical sciences, associate professor. Bukhara State University

**Hasanova Gulnoz Kasimovna**, Candidate of Pedagogical Sciences, Associate Professor. Bukhara State University

**07.00.00 – ТАРИХ ФАНЛАРИ****АБУ РАЙХАН БЕРУНИ КАК ПРЕДСТАВИТЕЛЬ ПЕРВОГО ВОСТОЧНОГО РЕНЕССАНСА**DOI: <https://doi.org/10.53885/edinres.2022>.**Иноятлов Сулаймон Иноятovich,***профессор Бухарского государственного университета, доктор исторических наук***Арипова Халима Ариповна,***доцент Бухарского государственного университета, кандидат педагогических наук*

*Аннотация: в статье рассматривается научная деятельность Абу Райхана Беруни как ученого-энциклопедиста, представителя первого восточного Ренессанса, описываются результаты научных изысканий и их значимость в современном мире. Известно, что в 973 году в селении Кят в Хорезме родился мальчик по имени Абу Райхан Мухаммад ибн Ахмад, вошедший в историю как ал-Беруни, что означало его рождение в предместье (Берун – вне города). Хаким (учёный). Беруни прославился как выдающийся историк, астроном, географ, геолог, философ, математик, медик. Помимо родного тюркского он свободно владел арабским, греческим, дари, санскритом. Автор более 160 книг по различным отраслям знаний, он смог намного опередить современные ему учения по астрономии, географии, истории. Его перу принадлежат «Китаб ал-Бакия» (Памятники минувших поколений), трактат «Индия», «Минералогия», «Определение конечных границ», «Элементарная проверка расстояний», «Введение в астрологию», «Элементарная астрономия», «Книга о лекарственных растениях» и много других. Гений Беруни воспринял шарообразную форму Земли и создал первый в мире макет её. Он предсказал существование материка Америка задолго до Колумбова открытия, выразил уверенность в существовании инопланетных цивилизаций. Его труды, переведённые на множество языков, по истории народов Центральной Азии, Индии, Хорезма стали фундаментальными исследованиями. Свои художественные произведения Беруни объединил в сборник «Избранные стихотворения». Умер мыслитель в Газне в декабре 1048 года.*

*Ключевые слова: Абу Райхан Беруни, ученые Востока и Запада, Хорезм, «Индия», Кутейба, «Минералогия», история, геодезия.*

**АБУ РАЙХОН БЕРУНИЙ ИЛК ШАРҚ УЙҒОНИШ ДАВРИ ВАКИЛИ СИФАТИДА****Иноятлов Сулаймон Иноятovich,***Бухоро Давлат университети профессори, тарих фанлари доктори***Арипова Халима Ариповна,***Бухоро Давлат университети доценти, педагогика фанлари номзоди*

*Аннотация: мақолада Абу Райхон Берунийнинг қомусий олим, илк Шарқ Ренессанси намоёндаги сифатидаги илмий фаолияти тадқиқ этилиб, илмий тадқиқот натижалари ва уларнинг ҳозирги замон оламидаги аҳамияти баён этилган. Маълумки, 973-йилда Хоразмнинг Кат қишлоғида Абу Райхон Миҳаттад ибн Аҳмад исми бола дунёга келиб, тарихга ал - Беруний деб кирган, бу унинг шаҳар атрофи (Берун-шаҳар ташқарисида) да туғилишини англатган. Нақит (олим). Беруний атоқли тарихчи, астроном, географ, геолог, файласуф, математик, табиб сифатида машҳур бўлди. У маҳаллий туркий тилидан ташқари Араб, юнон, Дари ва Sanskrit тилларини яхши билган. Турли хил билим соҳаларига оид 160 дан ортиқ китобларнинг муаллифи у астрономия, география ва*



тарихга оид замонавий таълимотларидан анча устун тура олди. Унинг қаламига «китоб ал-Бакия» (ўтмиш авлодлар ёдгорликлари), «Ҳиндистон» рисоласи, Минералогия», «сонли чегараларни аниқлаш», «элементар масофани текшириш», «астрологияга кириш», «элементар Астрономия», «доривор ўсимликлар ҳақида китоб» ва бошқалар кирди. Беруний даҳоси ернинг шарсимон шаклини идрок этди ва дунёдаги биринчи макетни яратди. У Колумб кашф этилишидан анча олдин Америка қитъасининг мавжудлигини башорат қилган, бегона цивилизациялар мавжудлигига ишонч билдирган. Унинг ўрта Осиё, Ҳиндистон, Хоразм халқлари тарихига оид кўплаб тилларга таржима қилинган асарлари *fundamental* тадқиқот бўлди. Беруний ўзининг бадиий асарларини «танланган шеърлар» тўпламига бирлаштирган. Мутафаккир вафот этди Ғазна 1048 йил декабрда.

Калит сўзлар: Абу Райхон Беруний, Шарқ ва Ғарб олимлари, Хоразм, «Ҳиндистон», Қутайба, «Минералогия», тарих, геодезия.

### ABU RAYHAN BERUNI AS A REPRESENTATIVE OF THE FIRST EASTERN RENAISSANCE

*Inoyatov Sulaymon Inoyatovich,*

*Professor of Bukhara State University, Doctor of Historical Sciences*

*Aripova Halima Aripovna,*

*Associate Professor of Bukhara State University, Candidate of Pedagogical Sciences*

*Abstract: the article examines the scientific activity of Abu Rayhan Beruni as an encyclopedic scientist, a representative of the first Eastern Renaissance, describes the results of scientific research and their significance in the modern world. It is known that in 973, a boy named Abu Rayhan Muhammad ibn Ahmad was born in the village of Kat in Khorezm, who went down in history as al-Beruni, which meant his birth in the suburbs (Berun - outside the city). Hakim (scientist). Beruni became famous as an outstanding historian, astronomer, geographer, geologist, philosopher, mathematician, physician. In addition to his native Turkic, he was fluent in Arabic, Greek, Dari, and Sanskrit. The author of more than 160 books on various branches of knowledge, he was able to far outstrip his contemporary teachings on astronomy, geography, and history. His pen belongs to «Kitab al-Bakiya» (Monuments of past generations), the treatise «India», Mineralogy», «Determination of finite boundaries», «Elementary distance check», «Introduction to Astrology», «Elementary Astronomy», «Book about medicinal plants» and many others. The genius of Beruni perceived the spherical shape of the Earth and created the world's first mock-up of it. He predicted the existence of the continent of America long before Columbus' discovery, expressed confidence in the existence of alien civilizations. His works, translated into many languages, on the history of the peoples of Central Asia, India, and Khorezm became fundamental research. Beruni combined his artistic works in the collection «Selected Poems». The thinker died in Ghazna in December 1048.*

*Keywords: Abu Rayhan Beruni, scientists of the East and West, Khorezm, «India», Kuteiba, «Mineralogy», history, geodesy.*

Весь мир уже признал, что в древности Туран, Туркестан, Моварауннахр, ныне называемый Узбекистаном, был одной из колыбелей мировой цивилизации. Отсюда он служил мостом, соединяющим Восток и Запад, Юг и Север, экономические связи, торговлю, науку и искусство, научную и универсальную духовность и ценности, единственным сухопутным путем был Великий шелковый путь, который в свое время служил средством международного общения. Наша страна - это страна, которая в своей истории пережила великие культурные потрясения, благодаря которым были



созданы совершенно новые цивилизации, новые культурные и духовные ценности. В своей прошлой истории народ Узбекистана неоднократно переживал период культурных высот - эпоху возрождения. Именно в первый период восточного Ренессанса (IX-XII вв.) на нашей древней и священной земле внесли неоценимый вклад в развитие нашей истории, культуры, духовности и просвещения, справедливости и верховенства закона и мировой цивилизации, науки, духовности и просвещения дворяне, ученые, политики, мастера и полководцы. Мы считаем, что великие заслуги мыслителей эпохи Ренессанса можно описать следующим образом: они сделали великие открытия в различных областях науки. Созданные ими научные учения служат будущему всего человечества. Именно они сделали служение человечеству сутью своей жизни. Центрально-азиатский регион, который на протяжении тысячелетий находился на перекрестке мировых торговых путей, обладает уникальной богатой культурой. Другим его большим вкладом в культурный и просветительский мир стал перевод работ древнегреческих ученых Платона, Аристотеля, Сократа, Гиппократ, Галена и Евклида на арабский язык, что способствовало развитию научной мысли. Абу Райхан Беруни - яркий представитель хорезмской научной школы, а также основатель Мамун-академии, научного центра в Ургенче, известного как дом мудрости. В его творчестве хорезмская наука достигла своего апогея. В своем выступлении на торжественной церемонии, посвященном дню учителя и наставника, Президент Республики Узбекистан Шавкат Мирзиёев сказал, что, в частности, IX-XII века (первый Ренессанс), называемые периодом восточного Ренессанса, были периодом великого расцвета духовности и просвещения народов Туранской земли. В этот период появились всемирно известные великие деятели. Это были ученые-энциклопеды, мыслители, великие поэты и ученые, великие изобретатели [1]. Одним из них по праву можно назвать Абу Райхана Мухаммада ибн Беруни. На Востоке говорят, чудес не бывает. Это правильно. Но бывают такие сверхобычные и сверхдивительные явления, которые вполне закономерно называть чудесами. Таким чудом в условиях средневековья было появление вечно живого гиганта науки – Абу Райхана Мухаммада ибн Беруни (4 сентября 973, Хорезм – 11 декабря 1048, Газна (Афганистан)). Эпоха, в которую жил и творил Беруни, была богата событиями, весьма значительными в истории народов Средней Азии. Родиной ученого был Хорезм – обширный район Средней Азии, которому соответствует современная Хорезмская область Узбекистана (центр – г. Ургенч), часть Республики Каракалпакстана и Ташаузская область Туркменистана. Абу Райхан Мухаммад Беруни— великий ученый Средневековья, автор многочисленных капитальных трудов по истории, географии, филологии, астрономии, математике, геодезии, минералогии, фармакологии, геологии и др. Беруни владел почти всеми науками своего времени. Беруни получил широкое математическое и философское образование. Его учителем в Кяте был выдающийся математик и астроном ибн Ирак. После взятия в 995 году Кята эмиром Гурганджа и переноса столицы Хорезма в Гургандж Беруни уехал в Рей, где работал у ал-Ходжанди. Затем он работал в Гургане при дворе Шамс аль-Ма'али Кабуса, которому он около 1000 года посвятил «Хронологию», затем вернулся в Хорезм и работал в Гургандже при дворе хорезмшахов Али /997 – 1009/ и Мамуна II. С 1017 года, после завоевания Хорезма султаном Махмудом Газневи он был вынужден переехать в Газну, где работал при дворе султана Махмуда и его преемников Масуда и Маудуди. Беруни участвовал в походах Махмуда в Индию, где прожил несколько лет. В самом первом сочинении «Хронология, или памятники минувших поколений» (1000 год) Беруни собрал и описал все известные в его время системы календаря, применявшиеся у различных народов мира, и составил хронологическую таблицу всех эпох, начиная от библейских патриархов. В завершенном в 1030 году труде «Индия, или Книга, содержащая разъяснение принадлежащих индийцам учений, приемлемых разумом или отвергаемых» Беруни дал

детальное научно-критическое описание быта, культуры и науки индийцев, изложил их религиозно-философские системы, достаточно точно переложив учение классической санскритской теории космической эволюции, учение о связи души с «тонким телом» и др. Здесь же изложена знаменитая легенда о создателе игры в шахматы. В исследованиях Беруни стремился к обмену научными знаниями не только с учеными Хорезма, но и других стран. В частности, его стремление к изучению опыта индийских мыслителей и санскритской литературы привело к созданию книги об Индии. Следует отметить, что для более точного понимания смысла высказываний в первоисточниках, ученый освоил санскрит. Завоевательные походы Махмуда Газневидского, в частности и на территории Индии, позволяли Беруни много путешествовать по стране, разговаривать с индийскими учеными и брахманами. Он переводил много трудов индийских мыслителей на арабский язык, знакомя с культурой и наукой Индии восточных ученых, делал переводы с арабского на санскрит трудов ученых Востока и древней Греции. Стремился к взаимообогащению столь разных культур в области математики, философии, литературы, астрономии, этики и верований. Абу Райхан Беруни - ученый-энциклопедист сделал множество открытий и научных изобретений, как например:

1. Одним из первых создал глобус Земли (точнее половину глобуса, полусферу диаметром около 5 метров)
2. С точностью до 200 метров вычислил радиус Земли.
3. Разработал основные принципы точного изображения территорий Земли (шар) на карте (плоскость).
4. Составил точные географические таблицы координат городов и населенных пунктов.
5. Высказывал предположение о том, что не Солнце вращается вокруг Земли, а наоборот.
6. Связал приливы и отливы с действием Луны .
7. Доказал, что между Азией и другой землей (Америка) есть пролив (позже, через 700 лет В.Беринг его открыл).
8. Писал о том, что звезды подобны Солнцу, и являются огненными шарами.
9. Установил, что свет распространяется быстрее звука.

Творчество Беруни разделяется исследователями на несколько периодов примерно таким образом:

- детство и юность 973-995 гг.
- эмиграция в Рей и переезд в Гурган 995-1004 гг.
- хорезмийский период 1004-1017гг. - газнийский период 1017-1048 гг.

В возрасте 21-22 лет Беруни конструирует астрономические инструменты и применяет их для определения координат многих населенных пунктов Хорезма, пишет трактат «исчерпание всех возможных способов построения астролябии» и «Трактат о проектировании созвездий и изображений стран на плоскости. К этому же времени относится совместное исследование Беруни и ибн Ирака в области сферической тригонометрии, которое, записанное на имя Беруни, вошло в «Книгу Азимутов» ибн Ирака. В это же время Беруни наблюдает солнечное затмение, проводит серию наблюдений для определения угла наклона эклиптики и сооружает один из первых земных глобусов. Глобус, созданный Беруни, заслуживает отдельного рассказа. Профессор П.Г. Булгаков указывает, что примерно в тот же период, до 995г, Беруни первым в Средней Азии построил земной глобус. В Гургане, как полагают биографы, Беруни провел годы с 998 по 1004, в течение которых он составил свой замечательный труд «Памятники минувших поколений» (исследователи кратко обозначают его «Хронология»). К гурганскому периоду относят и сочинения Беруни «Книга ключей науки астрономии о том, что происходит на

поверхности сферы» («Сферика»), «Книга о чудесах природы и искусственных диковинах», а так же «Книга свидетельств о расхождении в астрономических наблюдениях» и «Предостережение против искусства обмана, т.е. приговоров звезд», посвященное, как полагают, разоблачению астрологических предсказаний и не дошедшее до нас. В 1004г, в возрасте 31 года Беруни по приглашению нового хорезмшаха Абу-л-Хасана Али ибн Ма'муна возвратился в Хорезм и поселился в новой столице – Ургенче. Нет точных данных о том, какую должность занимал Беруни при дворе хорезмшаха, но, судя по отрывкам из «Истории Хорезма» - сочинения Беруни, дошедшего до нас включенным в виде небольших отрывков в книгу современника Беруни Абу-л-Фадла Байхаки «История Мас'уда» - ученый в течение нескольких лет был близким советником Хорезмшаха и приложил много сил для сохранения независимости Хорезма. Вскоре после прибытия в Газну Беруни начинает писать «Историю Хорезма» о которой мы упоминали выше, это сочинение, написанное непосредственно после захвата Хорезма Махмудом, носило характер личных воспоминаний, исследователи полагают, что в этом труде, не дошедшем до нас полностью, могли содержаться ценные сведения и о древнейших периодах истории Хорезма. Энциклопедические знания Беруни давали пищу многочисленным восторженным и фантастическим рассказам о нем, которые достигали слуха султана Махмуда. В первые годы в Газне Беруни был лишен необходимых астрономических инструментов и работал с помощью самых примитивных самодельных средств, о чем говорит в первом написанном в Газне и дошедшем до нас труде - «Геодезии» (трактат «Определение границ мест для уточнения расстояний между населенными пунктами»). В «Геодезии» так же есть высказывания Беруни о науке и научной работе, которые не потеряли своей силы и через 1000 лет. В 1029 г. Беруни заканчивает «Книгу вразумления начаткам науки о звездах» в виде вопросов и ответов. Результатом путешествий в Индию стал труд «Разъяснение принадлежащих индийцам учений, приемлемых разумом или отвергаемых» («Индия»), работу над которым Беруни закончил около 1030г. За время своего пребывания в Индии Беруни хорошо изучил санскрит, познакомился с индийскими учеными и изучал индийскую научную литературу. Содержание «Индии», как отмечают исследователи творчества Беруни, свидетельствует о хорошем знании и религиозной и научной литературы индийцев. В сочинении «Индия» имеется 80 глав. Из них более половины посвящены вопросам астрономии. Глава первая называется «Общие сведения об индийцах, необходимые замечания перед их описанием», вторая - «Вера индийцев в бога», четвертая - «О причине порождения движения и взаимоотношении души с материей», пятая - « О состоянии душ и переселении их во вселенной из одного существа в другое». В четырнадцатой главе « О книгах по другим знаниям» Абу Райхан Беруни пишет: «В мире каждый народ внес в науку какой-нибудь новый вклад: индийцы – один из таких народов, делавших открытия на основе своих самостоятельных наблюдений. Астрономия, будучи связанной с практической жизнью народа, приобрела у них большее распространение и развитие, чем у других народов; кто не знает математику, не имеет успеха в астрономии...». В Средние века и ранее ученые Ближнего и Средневекового Востока (многие из них были уроженцами Средней Азии и Ирана и хорошо знали персидский язык) знакомились с астрономическими сочинениями доисламского Ирана, называвшимися «зик». Это слово вошло в арабский язык в форме «зидж» - так называли астрономические труды, состоящие из краткого теоретического введения и многочисленных таблиц. В книге «Канон Мас'уда» помещены таблицы широт и долготы 602 городов и других населенных пунктов. Наличие таких таблиц было традиционным с средневековых зиджах. Исследователи творчества Беруни отмечают особую ценность таблиц, составленных ученым. В труде под названием «Каноны Масуда», написанном в 1037 году, аль-Беруни проанализировал классическую греческую, индийскую и исламскую

астрономию, использовав «смелую гипотезу» с целью отделить достоверные факты от вымысла», - говорит Фредерик Старр. - В другом своем трактате он ввел концепцию об удельном весе и применил ее для множества минералов и металлов, сделав измерения с точностью до третьего знака после точки, которые европейцы не могли вычислить вплоть до 18-го века». Самым сенсационным из всего сказанного может быть «открытие» Абу Райханом Америки. В 1048 г. Беруни заканчивает книгу «Собрание сведений о познании драгоценностей» («Минералогия») материалы к которой собирал всю жизнь. Книга посвящена описанию драгоценностей в широком смысле слова, включая и вещества неминерального происхождения, и вещества получаемые искусственным путем, которые наряду с драгоценностями хранились в сокровищницах в Средние века - стекло, фарфор и др. «Минералогия» состоит из двух частей: «О драгоценных камнях» и «О металлах». Первая часть книги содержит описание яхонта, граната, изумруда, «магнитного камня», стекла, эмали, асфальта .... Описание каждого из веществ включает характеристику его свойств (химических, физических), в качестве приложений приводятся данные этнографические, исторические, географические. Беруни описывает цвет и форму кристаллов, яркость, прозрачность, твердость, состав. Минералы в первой части книги ученый распределяет по группам: - «Красные камни» - яхонт (рубин) и «подобные ему» - гранат и лал. - Самые твердые камни – алмаз и наждак - Произведения моря – жемчуг, коралл, перламутр - «Зеленые камни» - изумруд и подобные ему - Группа кремнезема – сердолик, горный хрусталь, оникс - «Синие и зеленые камни» - лазурит, малахит, нефрит - Вещества органического происхождения – гагат, янтарь - Недрагоценные камни – пемза, гематит - Искусственные вещества - стекло, фарфор, эмаль. Беруни описывал сходства и различия в свойствах минералов, отмечал совместное нахождение в месторождениях. Будучи совсем больным, Беруни написал «Книгу о медицинских лекарствах» («Фармакогнозия»). В этом сочинении Беруни представил и структурировал имеющиеся массив знаний по лекарственным средствам, подразделив их по родам, видам и формам, а так же описал методы составления сложных лекарств по известным рецептам. «Фармакогнозия» на Средневековом Востоке считалась первой ступенью медицины, которую обязан изучить врач. В своей «Книге о медицинских лекарствах» Беруни упоминает около 250 разных авторов из Греции, Рима, Индии, Передней и Средней Азии – врачей, естествоиспытателей, историков, географов и даже поэтов. «Фармакогнозию» («Сайдана») Беруни считают одним из крупнейших памятников науки Востока, поскольку это не только наиболее полное описание лекарственных средств на Средневековом Востоке, но и сочинение в котором сформулированы проблемы медицины того времени и предложены пути их решения. В этой работе детально описаны свойства и строение 880 растений. Рядом с каждым описанием имеется рисунок растения и несколько наименований на разных языках – всего более 4500 названий. Этим трудом ученого по настоящее время пользуется ученые мира при расшифровке древних медицинских трактатов. Особое внимание Беруни уделил описанию самого лекарственного вещества и способов применения лекарства (в виде питья, компрессов, окуривания, втирания, которое имеет большое значения и в наши дни. Творчество Абу Райхана Беруни оказало значительное влияние на многие поколения ученых Ближнего и Среднего Востока: «Великим учителем и ученым» называет его математик и астроном XIII в. Насир ад-Дин Туси, а его современник, сирийский ученый, астроном, математик и врач Абул-Фарадж писал о Беруни: «Произведения его многочисленны, совершенны и предельно надежны. Одним словом, не было ни среди его коллег в его время, ни после, вплоть до сего рубежа, ученого, более искусственного в науке астрономии и более сведущего как в ее главных положениях так и в тонкостях». Через полтора столетия после смерти Беруни, путешественник и географ XIII в. Йакут завершил биографию ученого словами «Время не приносило другого, подобного ему по учености и уму». Вклад Беруни в развитие науки колоссален: ученый оставил труды практически по всем дисциплинам, которые развивались на Средневековом Востоке в X-XIV вв. Всего по подсчетам биографов Абу Райхану Беруни принадлежат 170 сочинений. Из них 143 сочинения самого Беруни и 27 сочинений,

написанных «на его имя» (в соавторстве). О последних годах жизни Беруни известно очень мало: одиночество, старость и, как всегда, напряжённый труд. Семьи у него не было, учеников - очень мало. Вероятно, он видел своё предназначение в том, чтобы передавать свои знания не одиночкам, а всем людям. «Все мои книги - дети мои, а большинство людей очаровано своими детьми и стихами», - писал учёный. Беруни учил молодежь быть доброй, чуткой и внимательной к людям, проявлять сочувствие и оказывать помощь. Много прекрасных строк посвятил учёный раскрытию смысла слов «добро», «справедливость», «правда». «Как справедливость по своей природе вызывает одобрение, своей сущностью снискивает любовь, привлекает присущей красотой, точно так же обстоит и с правдой», - пишет Беруни. Большое значение уделял Беруни вопросам дружбы и товарищества, которые считал «драгоценнейшим даром жизни». Раскрывая характерные черты дружбы, мыслитель требует воспитывать учеников в духе товарищества и взаимовыручки. Анализ творчества Беруни показывает, что он не оставил себе цели передать знания отдельным ученикам. Он был убежден, что школа – не единственный источник знания и воспитания подрастающего поколения, есть еще один – книга. Научная школа Беруни оказала большое влияние на развитие науки и просвещения средневекового Востока. На идеях Беруни учились и воспитывались ученые последующих поколений: Омар Хайям, Насир ад-Дин ат-Туси, Улугбек, ал-Каши, Мирим Челеби и многие другие. Как пишут историки Таджикистана, во втором томе 6-ти томной «Истории Таджикского народа» Беруни приписывают стихи на арабском языке: Клянусь Аллахом, не знаю я по правде своего родословия. Ведь я не знаю по-настоящему своего деда, да И так знать мне деда, раз я не знаю отца! Беруни, как выдающийся учёный, внесший огромный вклад в мировую науку, принадлежит, как и Абу Наср Фараби и Абу Али ибн Сино, всему прогрессивному человечеству, однако он остается сыном своего древнего народа – хорезмийцев. Хорезмийцы, как родственная по крови и языку с таджиками народность, говорящая на восточноиранском наречии, впоследствии влились в состав таджиков, узбеков, каракалпаков и туркмен. В странах Востока, среди ученых прошлого, фигура Беруни является одной из самых ярких и значимых. В знак памяти и признания заслуг ученого ряда социальных структур и учреждений присвоено имя Абу Райхана Беруни. Город, расположенный на территории современного Узбекистана (Каракалпакия), в котором 4 сентября 973г родился Беруни, носит имя ученого. Поэт, герой Узбекистана Абдулла Орипов в своем стихотворении огласил: Уммон ортин ёритди илк бор, Берунийнинг ақл машъали. Осветил впервые ту сторону Галактики, Маяк, зажженным умом Беруни. Если ученые Востока в свое время своим умом и мыслями достигли великие достижения по науке, то сегодня молодежь Средней Азии своими светлыми умами приступили к заложению фундамента Третьего Ренессанса.

Использованная литература:

1. Официальный сайт Президента Республики Узбекистан. [Электронный ресурс]. Режим доступа: [www.prezident.uz/](http://www.prezident.uz/)
2. Беруний Абу Райхон. “Минералогия” (Китоб ал – жавмохир фи-Маърифат ал жавахир). Тошкент, 2017.
3. Булгаков П.Г. жизнь и труды Беруни. Ташкент, Фан. 1972.
4. Гафуров Б.Г. Таджики (Древнейшая, древняя и средневековая история). Кн. II. Душанбе: Ирфон; 1989.
5. Геодезия (перевод П.Г.Булгакова), Тошкент, 1966.
6. История таджикского народа. Душанбе: «Ирфон», 1999.
7. Насыров А. Список трудов Бируни - великий учёный средневековья. Ташкент, 1950.
8. Муминов И.М. Выдающиеся мыслители Средней Азии. Москва, 1966.
9. Шарипов А. Великий мыслитель Беруни. Ташкент, 1972.
10. Ўзбекистон миллий энциклопедияси. 1-ж. Тошкент, 2000.
11. Ҳиндистон (таржимонлар А.Расулов, Ф.Жалолов, Ю.Ҳакимжонов). Тошкент, 1965.

**КИТОБСЕВАР ШАРИФЖОН МАХДУМ САДР ЗИЁ ВА БУХОРО  
ИНҚИЛОБИДА ОЛИБ КЕТИЛГАН ҚЎЛЁЗМА КИТОБЛАР ТАРИХИ**DOI: <https://doi.org/10.53885/edinres.2022>.

Джураев Хусен Хайруллаевич,

Тарих фанлари бўйича фалсафа доктори (PhD).

Бухоро давлат университети “Исломот тарихи ва манбаишунослиги, фалсафа”  
кафедраси ўқитувчиси, “Шарқ тиллари таълими ва бухорийлар меросини ўрганиш”  
илмий-тадқиқот маркази аъзоси.

*Аннотация:* Ушбу мақолада бухоролик китобсевар, хаттот ва давлат арбоби Шарифжон Махдум Садри Зиёнинг Бухоро амирлигидаги ҳаётининг оғир кунлари ҳақида ҳикоя қилинади. Тарихий манба сифатида унинг ўғли, Тоҷикистон Фанлар академияси академиги Муҳаммадҷон Шақурий унинг отасини қамоққа олиниши ва қамоқхоналарда вафот этгани ҳақидаги хотиралари қайд этилган. Ҳамда Бухоро инқилоби вақтида олиб кетилган қўлёзма китоблар тарихи ҳақида.

*Калит сўзлар:* Бухоро, хаттот, қамоқхона, китоб севар, касал, Қарши, Бухоро амири Сайид Олимхан, инқилоб, қўлёзма.

**КНИГОЛЮБ ШАРИФДЖОН МАХДУМ САДРИ ЗИЯ И ИСТОРИЯ  
РУКОПИСНЫХ КНИГ, ВЗЯТЫХ ВО ВРЕМЯ БУХАРСКОЙ РЕВОЛЮЦИИ**

Джураев Хусен Хайруллаевич,

Доктор философии (PhD) по историческим наукам.

преподаватель кафедры “Исламская история и источниковедение, философия”  
Бухарского государственного университета, член Научно-исследовательского центра  
“Образование восточных языков и изучение наследия бухарцев”.

*Аннотация:* В данной статье рассказывается о тяжелых днях жизни бухарского книголюба, каллиграфа и государственного деятеля Шарифджона Махдума Садри Зиё в Бухарском эмирате. В качестве исторического источника об аресте и смерти отца в тюрьме вспоминает его сын Муҳаммадҷон Шақури, академик Академии наук Таджикистана. И об истории рукописей, изъятых во время Бухарской революции.

*Ключевые слова:* Бухара, каллиграф, тюрьма, книголюб, больной, Қарши, бухарский эмир Саид Олимхан, революция, рукопись.

**BOOK LOVER SHARIFJON MAHDUM SADRI ZIA AND THE HISTORY OF  
HANDWRITTEN BOOKS TAKEN DURING THE BUKHARA REVOLUTION**

Djuraev Khusen Khayrullaevich,

Doctor of Philosophy (PhD) in historical sciences.

Lecturer at the Department of Islamic History and Source Studies, Philosophy, Bukhara State University, member of the Research Center “Education of Oriental Languages and the Study of the Bukharian Heritage”

*Abstract:* This article tells about the hard days of the life of the Bukhara bibliophile, calligrapher and statesman Shariffjon Makhdum Sadri Ziyo in the Bukhara Emirate. As a historical source about the arrest and death of his father in prison, his son Muhammadjon Shakuri, an academician of the Academy of Sciences of Tajikistan, recalls. And about the history of the manuscripts seized during the Bukhara revolution.

*Key words:* Bukhara, calligrapher, prison, book lover, patient, Karshi, Bukhara emir Said Olimkhan, revolution, manuscript.

Бухоро илмий-адабий муҳити анъаналари йўналишида ижод қилган, Бухоронинг охирга қозикалони, маърифатпарвар, тарихчи, хаттот ва китобсевар ҳисобланган Шарифжон Махдум Садр Зиёдир (1867-1932). Россиядаги февраль инқилобидан сўнг Бухоро амири Саййид Олимхон даврида (1910-1920) ислоҳот фармонини эълон қилишга мажбур бўлиб, Шарифжон Махдум Садр Зиёни қозикалон сифатида тайинлаб Қаршига (1917 йил 29 март) юборади. Бухоро амир Саййид Олимхон томонидан бу лавозимга тайинланиш сабаб, Шарифжон Махдум Садр Зиё ўз даврининг тараққийпарварлиги ва ислоҳотларига тарафдорлиги эди.

ЎзР ФА ҳузуридаги Ўзбекистоннинг энг янги тарихи масалалари бўйича Мувофиқлаштирувчи-методик марказ ходими, тарих фанлари номзоди Б.Б. Аминов ёзади: “1917 йилнинг 7 апрелида ислоҳот фармони Арк олдида жам бўлиб турган аҳоли ўртасида эълон қилинди. 9 апрель куни мутаассиб муллалар Шарифжон Махдум Садр Зиёни жадидчиликда айблаб унга ҳужум уюштиришади. Шу куни у қозикалонликдан олиб ташланди. Шундан кейин Шарифжон Махдум Садр Зиё 3 ой мобайнида бемор бўлиб ётади. 1917 йилнинг 10 октябрида Бухоро амир Шарифжон Махдум Садр Зиёни Қаршига қози этиб тайинлайди. Унинг қозилиги 1918 йилнинг 3 апрелига қадар давом этади. Амирликда жадидкушлик даври бошланган эди.”[15, 8.]

Қаршида Шарифжон Махдум Садр Зиёнинг бир умрлик меҳнати ва машаққатлари махсули бўлган ҳамда ўз қўли билан ёзган асарлари амир кишилари томонидан ёқилиб бир ҳовуч қулга айлантирилади.

Шарифжон Махдум Садр Зиёни “Колесов воқеа”си муносабати билан амир Саййид Олимхон ундан: “Революцион кучларга ён босяпти” – деб, шубҳаланган ҳамда уни қамоққа олган. У Қаршида 70 кун ҳибсда сақланган ва қамоқдан кейин амирнинг амакиси, Шаҳрисабз ҳокими Акрамхоннинг назоратига топширилган.

Шарифжон Махдум Садр Зиёнинг вафоти ҳақида унинг ўғли Муҳаммаджон Шакуррий [15, 21; 12, 4.] (1925-2012) шундай дейди: “1931-1932 йиллар Бухорода (шунингдек Ўрта Осиёнинг бошқа шаҳарларида) аҳолидан олтин ва олтиндан ясалган буюмларни жамлаб олиш компанияси бўлиб ўтади. Бу компанияда Шарифжон Махдум Садр Зиё ҳам ҳибсга олинади. Мен отамнинг энг кичик фарзанди бўлганлигим учун (у пайт 6 ёшда эдим), олтин бўлганми, у давлатга топширдими ёки йўқми, билмайман. Буни бир неча йиллар ўтиб ҳам аниқлай олмадим. Отам вафотидан бир йил ўтиб онам дунёдан кўз юмди ва мен амманнинг қўлида қолдим, аммо унинг ҳам бу матлаб (галаб қилинган нарса)дан хабари йўқ эди.

Аммо бир нарса ҳеч ёдимдан кўтарилмайди. Бир куни онам қамоқдан бир хат олди. Ушбу хат отамнинг қўли билан ёзилган эди. Хатнинг мазмуни қуйидагича эди: “Эртадан кейин мен (1932) 25 апрель куни озодликка чиқаман, тобим йўқлиги, хасталигим сабаб мени олиб кетишларига фойтун, пахталик чопон ҳамда ҳасса келтирсинлар” – дея ёзилган.

Биз отамизнинг озод бўлишлари хабарини эшитиб хурсанд бўлдик ва онам ҳовли супуришни менга буюриб, ўзлари уйдан бош олиб чиқдилар. Отамизга пешвоз чиқадиган бошқа куни бир киши дарвозани тақиллата бошлади. У: “Шарифжон Махдум Садр Зиё дунёдан ўтибди” – деган хабарни олиб келди.

Кейинроқ маълум бўлдики, Шарифжон Махдум Садр Зиё тиф (терлама) касаллигига гирифтор бўлиб, бир неча маротаба қамоқхонанинг касалхонасида ётган экан. Ўша беморхонада оламдан ўтибди. Бизга уни ўзимиз кўмишимиз учун ижозат бердилар, аммо касаллик юкумли бўлганлигидан уни уйга олиб келишга рухсат бермадилар. Мирзо Муҳаммад Шарифжон Махдум Садр Зиёни (Ғозиён гузари) мадрасасидан тўппа-тўғри Хожа Исмаилов мазори қабристонига олиб келдик. Унинг қабри агар биз Хожа Исмаилов мазорига юзма-юз турсак, чап тарафда, биринчи қатордаги учинчи сағана.

Шўролар тузуми даврида қабристонлар қисман бузиб юборилиши жараёнида Мирзо



Шарифжон Махдум Садр Зиёнинг хок жойи ҳам йўқ қилиб юборилган.

Шарифжон Махдум Садр Зиёнинг ўғли Муҳаммаджон Шақурийнинг сўзларига қайтсак. У шундай дейди: “Мен эллигинчи йиллар охирида Ўзбекистон прокуратурасига мурожаат қилиб Мирзо Муҳаммад Шарифжон Махдум Садр Зиёнинг ишини қайтадан тафтиш қилсинлар, токи агар имкон бўлса исми оқланса – деб илтимос қилдим. Ниҳоят, 1960 йили менга Ўзбекистон ССР Бош прокурори ёрдамчиси Рижиндан 1960 йил 30 август – деб имзо қўйилган № 15/456-57 рақамли мактуб келди. Бу мактуб ханузгача менинг кўлимда сақланади. Ўша йиллари Тожикистон ССР Адлия вазирини, ёзувчи Ҳабибуллоҳ Назаров ҳам, Ўзбекистон прокуратурасига мазкур мактуб юзасидан ёзма мурожаат қилган эди. Унга ҳам шу мазмундаги жавоб етиб келди.”[15, 159-160.]

Юқоридагилардан Мирзо Муҳаммад Шарифжон Махдум Садр Зиёнинг советлар замонида давлат жинояти содир этмаганлиги ҳамда унинг виждони Совет давлати олдида пок эканлигини хулоса қилишимиз мумкин.

1923 йил июнда Москванинг қатъий талаби билан Отаулла Хўжаев (ташқи ишлар нозири), Абдурауф Фитрат (маориф нозири), Саттор Хўжаев (молия нозири), Муинжон Аминов (Экосо раиси) ва бошқалар собиқ Ёш бухороликлар лавозимларидан олиниб, Бухоро давлати худудидан чиқариб юборилди.[16, 18-19.] Ёш бухороликлар сафидаги жадидлар ва маърифатпарвар хаттотларнинг деярли ҳаммаси 30 йилларнинг ўрталарида қатағон қилинган.

XX аср 1930 йилларидан бошлаб форс, араб, турк тиллари ва ёзувларини мукаммал биладиган миллий зиёлиларни шафқатсиз таъқиб қилиш бошланган. Араб алифбосида ёзилган қўлёзма, тошбосма китоблар йўқ қилинган. Аммо шундай таъқибларга қарамай, илмий мероснинг яширинча сақланиб қолганлиги аён бўлмоқда. Ҳақиқатдан, араб, форс, маҳаллий тилларни мукаммал биладиган миллий кадрлар таъқиб этилиб, қатағон қилинган. Уларга ўтмишни улуғлаган миллатчилар деган тамға босишган.

“Ўзбекистон тарихи” (XVI – XIX асрнинг биринчи ярми) нинг учинчи жилдида “37 йиллардаги” (умумий маънода) репрессиядан кўрқиб, тинтув вақтида Шарқ қўлёзмалари топилса эски қарашлар тарафдори, “бегона, халқ душмани” асарини сақлаганликда айбланиб, қамоққа олинишга асос бўларди. Шунинг учун кўп Шарқ қўлёзмалари йўқ қилинди”[9, 17.] – деб маълумот берилган.

Тарихчи олима Д.А. Алимованинг таъкидлашича, “Фақат 1937-1939 йилларнинг ёзида Ўзбекистонда 41 мингдан зиёд киши қамоққа олинган, улардан 37 мингдан ортиғи устидан ҳукм чиқарилган, 6 минг 920 киши отиб ўлдирилган. Улар сафида Файзулла Хўжаев ҳам бўлган.[2, 34.] Бухоронинг маърифатпарвар хаттотлари, котиб ҳамда мирзамуншийлар, тараққийпарвар зиёлилари қаторида Шарифжон Махдум Садр Зиё, Абдулфаттоҳхўжа Маҳдийхонхўжа, Абдурауф Фитрат ва Мусо Саиджонов каби ўнлаб ёрқин истеъдодлар “халқ душмани” сифатида йўқ қилинган.

Тарих фанлари доктори, профессор Шодмон Хусейнзода Воҳидовнинг ёзишича: “Совет тузуми шароитида тарихий ҳамда адабий қўлёзмалардан асосан расмий ғояларни тасдиқ этиш учун фойдаланардилар. Доимий, систематик равишда уларни ўрганиш, нашр қилиш ишлари ҳам анча орқада қолди, нашр ишлари эса фигураларни танлаш йўли билан амалга оширилди эди.[7, 7.] Мазкур фикрлар Бухоро манбашунослигига ҳам тааллуқли бўлиб қуйидаги фикрлар уни тасдиқлайди.

1990 йилда “Народы Азии и Африки” журналида “Қатағон қилинган шарқшунослар” рукни остида “1920-1950 йилларда қатағон қилинган шарқшунослар” сарлавҳасида асосан Ленинград ва Москва шарқшунослари рўйхати берилган. Рўйхатда Е.Э. Бертельс, М.С. Андреев, Ю.Э. Брегель, А.А. Семенов, А.Е. Снесаров, И.И. Умняков, А. Фитрат ҳамда А.В. Шмидтлар ҳам бор.[5, 89; 9, 39-41; 13, 69-70.]

Муаллифларнинг ёзишича, октябрдан кейинги даврда ноқонуний қатағон қилиш

натижасида ватан фани олган сабоқ жуда катта. Унинг миқёси фақат ҳозирги кунга келиб аста – секин ошқор қилинди, англанди, таҳлил қилинди... Рўйхат тўлиқ эмас ва шарқшунослар ҳақидаги кўпгина зарур биографик маълумотлар етишмайди... Нашр этилаётган рўйхат дастлабки қидирув характерида... Қатағонга учраган деганда биз озодликдан маҳрум этиш, ҳибсга олиш, қамоқ, сургун қилинганни назарда тутмоқдамиз. Қатағонликнинг қонунга зид бошқа турлари (цензура чекловлари, ишдан ҳайдаш, матбуотда обрўсини тўқиш, мусодара қилиш, кўчириб юбориш, сайлов ҳуқуқидан ва савдо карталаридан маҳрум этиш, мукофот ва илмий даражадан маҳрум этиш, чет элга доимий яшашга ёки илмий экспедицияга боришни таъқиқлаш, чет эллик ҳамкасблар билан мулоқотни таъқиқлаш ва ҳ.к.) [6, 113-125; 3, 31-33.]

Хулоса сифатида айтиш жоизки, Бухоро хонлиги тарихини ёритишда совет мафқурасининг таъсири ўша давр адабиётларида яққол ифодаланган.

2 сентябрь 1920 йил Бухорода рўй берган (шўро инқилоби монархияга қарши тўнтариш)дан кейин халқимиз учун бебаҳо меъморий ҳамда тарихий қадрият саналган, хаттотлар томонидан кўчирилган қўлёзма китоблар, асарлар ҳамда китъалар оловларда ёқилди, тажовузқорона таланди, мусодара этилиб хорижий мамлакатларга олиб кетилган.

Бухоронинг охириги қозикалони Шарифжон Махдум Садр Зиё ушбу воқеалар гувоҳи бўлиб: “Бир неча вақт Бухоро шаҳрида ҳамда унга қарашли ерларда Ўрусиянинг кириб келиши натижасида чоп ва литография китоблари тарқалиб, шу жиҳатдан хаттотларнинг бозори касод, бу каби санъатларга аҳолининг эътиқоди айниб, котиблар, хаттотлар, жадвалкаш, лаввоҳлардан оз фурсат ичида асар ҳам қолмаган даражага етди. Бу сингари санъатлар назардан қолиб, соҳа аҳлидан ҳар бири бошқа хунармандчилик кетидан кетиб, ўзга ишларни ихтиёр этдилар. Шу тариқа Бухорода тайёрланадиган китоблар сони кундан-кунга камайиб борди....

Кишиларнинг китобга иштиёқмандлиги сабабли Бухоро шаҳрида ҳар хил соҳалар бўйича жуда кўп миқдорда мавжуд бўлган ноёб китоблар бора-бора анқонинг қўлга кирмас уруғига айланиб, ўта нодир бўлиб қолди. Айтиш мумкинки, бу аср ва замонда Бухоро шаҳрининг уч жойидан бошқа ерида ўша илгари олиб-сотилиб турилган дурдек китоблардан биронтаси учрамайди” [4, 21.] – дея, афсуслар билан ёзиб қолдирган.

Санъатшунос олим Лазерь Израилович Ремпель шўро инқилобиде бўлиб ўтган босқинчилик, қадимий меъморий ёдгорликлардаги вайронагарчиликлар ва нодир қўлёзма асарлар ҳамда бошқа юртлардан олиб келинган китобларни талашлари ва олиб кетилиши ҳақида: “1920 йил октябр ойининг бошида Бухоро шаҳрига илмий комиссия келганида, Бухорода аэропландан қилинган бомбардимондан ҳосил бўлган ёнғинлар ва олов тутуни ҳали тарқалгани йўқ эди (академик В.В. Бартольд, аъзолари – Тошкент кутубхонаси директори Э.К. Бетгер ҳамда Самарқанднинг қадимий ёдгорликларни муҳофаза қилувчи археолог В.Л. Вяткин).

Комиссия Совет ҳокимиятининг дастлабки кунларида Россияда қабул қилинган қонунга (РСФСР Халқ Комиссарлари Советининг 1918 йил 10 октябрдаги қарори) ва Туркистон Республикаси Советлар Марказий Ижроия қўмитасининг 1920 йил 30/1 сонли қарорига таянди. Ушбу иккала қонун ҳам амир ҳокимиятининг қулашидан олдин қабул қилинган ҳамда дарҳол озод қилинган Бухорода ҳаракатга кирди. Қизил Армия Самарқанд-Бухоро кучлари гуруҳининг қўмондонлиги В.Л. Вяткинга “археологик қадриятлар ҳисобини (ёзувини)” ташкил қилишни буюрди. Ушбу комиссия Бухорода антик давр ҳамда санъат ёдгорликларини ҳимоя қилишни ташкиллаштирди ва Шарқ қўлёзмаларини тўплайдиган ва тавсифлайдиган Бухоро кутубхонасини яратди.[14, 12.]

Бухоро Шарқнинг беназир шаҳри бўлиб, унинг ўтмиши, бой, нодир қўлёзмалар кутубхонаси бутун дунё китоб коллекционерларини, шарқшунос олимларни, сайёҳ ҳамда ҳарбийларини қизиқтирарди. Шарқшунос олим Б.В. Лунин ёзади: “Улар нодир

қўлэмаларни қўлга киритиш учун Бухорога йўл олишди: 1902 йилда Ю.И. Абдуладзе, 1906 йилда И.А. Беляев, 1914 йилда А.З. Валидов, 1915 йилда В.А. Иванов Бухорога келишган”.[10, 179.]

Умуман олганда, Б.В. Лунининг қўпол ҳисоб-китобларига кўра, кўп бўлмаган тақдирда 3000 га яқин қўлэзма Марказий Осиёдан олиб чиқилган. Энг аввало Бухоро илмий жамият аъзолари қатағон гирдобига тортилган. 1921 йилда БХСРда ташкил этилган жамият асосан Бухоро инқилобидан кейин ҳукумат йирик маҳаллий олимларга ҳомийлиги туфайли вужудга келган. Олимлар уюшмаси мамлакатдаги маданий ёдгорликларни сақлаш, ўрганиш, маҳаллий аҳолидан фан тарихига доир қўлэмаларни тўплаш ва уларни тадқиқ этиш каби ишлар билан шуғулланди. Бухоро илмий жамияти ишларида Абдурауф Фитрат, Садриддин Айний, ўша пайтларда БХСР халқ маориф нозир бўлиб ишлаган Мусожон Саиджонов, тарихчи олим Мирзо Салимбек, Шарифжон Махдум Садр Зиё сингари олимлар иштирок этганлар.

БХСР тугатилгандан сўнг, энг аввало мадраса ҳамда масжидлар эскилик сарқити, хурофот ўчоғи – деб, илм маърифатли инсонлар, хаттотлар, котиб, мирзамуншийлар ҳамда диндорлар социализм душманларига айлантирилган, уйдан араб имлосидаги китоб топилган кишилар қамокқа олинган. Шундан сўнг халқ орасидаги фидоий инсонларни йўқотиш чоралари кўрилган. Улар оғмачилик, бузғунчиликда айбланиб, номига халқ душмани, миллатчи, аксил-инқилобчи, буржуа малайлари каби лаънат тамғаси тиркалган. Зиёли, маърифатпарвар, хаттот, котиб-мунший ҳамда тараққийпарвар ўзбек миллий кадрлари шаънини булғашга қаратилган асосиз бўҳтонлар уюштирилган.

Фойдаланилган манба ва адабиётлар:

1. Semenov A.A. Kurzer Abriss der nenereu mittel asiatisch-persischen (tadschiki-schen) Literatur (1500-1900). Litteraeorientales, Heft 46.Lpz., 1931Ayni S.Namunaji adabij jotitocik. – M.,1926.

2. Алимова Д.А. Файзулла Хўжаев ва жадидчилик // Файзулла Хўжаев ҳаёти ва фаолияти ҳақида янги мулоҳазалар. Бухоро инқилобининг тарихига материаллар. – Т.: Фан. 1997. – Б.34.

3. Алимова Д.А., Голованов А.А. Ўзбекистон мустабид совет тузуми даврида: сиёсий ва мафкуравий тазйик оқибатлари.(1917-1990 йиллар). – Т.: Ўзбекистон. 2000. – Б. 31-33.

4. Бекжонов. И. Шарифжон Махдум Садр Бухорий – Зиё Садр Шарифжон Махдумнинг шахсий кутубхонаси (01). <http://kh-davron.uz/kutubxona/uzbek/tarix/ziyo-sadr-sharifjon-maxdumning-shaxsiy-kutubxonasi-01.html>.

5. Бертельс Е.Э. Состояние работ по изучению истории таджикской литературы. // Записки Института востоковедения АН СССР. Кн.2. 1933. – С. 89-102.

6. Васильков Я.В., Гришина А.М., Перчевеева Ф.Ф. Востоковеды, подвергшиеся репрессиям в 20-50-е годы. // Народы Азии и Африки.– М.,1990.– С. 113-125.

7. Воҳидов Ш.Х. XIX – XX аср бошларида Қўқон хонлигида тарихнависликнинг ривожланиши: Тарих фан. док. ... дисс. – Т.: 1998. – Б.7.

8. Из истории руководства ЦК ВКП(б) атеистической работой среднеазиатских парторганизаций. // Общественные науки в Узбекистане. – Т.: 1972. №10. – Б. 39-41.

9. История Узбекистана. XVI – первая половина XIX. – Т.: 1993. – С.17.

10. Луни Б.В. Средняя Азия в дореволюционном и советском востоковедении. – М.: 1965. – Б. 179.

11. Муҳаммаджон Шақурий – филология фанлари доктори Тожикистон Республикаси Фанлар академияси, академиги. Садр Зиё. Фавоиди Зиёия. Душанбе. 1998. – Б.21.

12. Шуқури М. Садр-и Бухоро. Техрон. 2000. (форси).

13. Проф .Фитрат. Три документа по аграрному вопросу в Средней Азии (1.Вакуфная



запись Шейбани хана. 2. Дарственные записи Эмир Хайдара на имя Сайид Ахмад Ходжеи. Письма эмира Насруллы к Хакиму Кушбеги) // Записки Института востоковедения АН СССР. Кн.2. 1933. – С. 69-70.

14. Ремпель Л.И. Далекое и близкое. (Бухарские записи.) – Т.: 1981. – С. 12.

15. Садри Зиё. Наводири Зиёия. ЎзФА. Ўзбекистоннинг энг янги тарихи масалалари бўйича мувофиқлаштирувчи-методик марказ. – Т.: Вауоз. 2017. – Б. 8.

16. Файзулла Хўжаев замондошлари нигоҳида // Бухоро мавжлари. 2006. № 2 – Б.18-19.

17. Хадизоде Р. Источники к изучению таджикской литературы. XIX в., – С.63.

**ЎЗБЕКИСТОН ССР СИЁСИЙ ЭЛИТАСИ ФАОЛИЯТИНИНГ ХОРИЖИЙ  
ТАДҚИҚОТЛАРДА ЁРИТИЛИШИ**DOI: <https://doi.org/10.53885/edinres.2022>.

Рашидов Шохжаҳон Тоҳир ўғли,

Ўзбекистон Фанлар академияси Тарих институти таянч докторанти

*Аннотация:* Мазкур мақолада Ўзбекистон ССРда XX аср 50-йилларида раҳбарлик қилган давлат ва жамоат арбобларининг фаолияти таҳлил қилинади. Ўзбекистон Компартияси Марказий Комитетининг биринчи котиблари, Ўзбекистон ССР Олий Совети Президиуми ҳамда Министрлар Совети раислари олиб борган ижтимоий-иқтисодий сиёсат хорижий тадқиқотчиларнинг асарларида ҳам акс этган. Мақолада хорижлик олимларнинг Ўзбекистон ССР давлат бошқаруви ҳамда уларнинг раҳбарлари ҳақида билдирган фикрлари таҳлил қилинган.

*Калит сўзлар:* давлат бошқаруви, сиёсий элита, сиёсий раҳбар, Ўзбекистон Компартияси, Олий Совет Президиуми, Министрлар Совети, Сиёсий бюро.

**ОСВЕЩЕНИЕ ДЕЯТЕЛЬНОСТИ ПОЛИТИЧЕСКОЙ ЭЛИТЫ УЗБЕКСКОЙ  
ССР В ЗАРУБЕЖНЫХ ИССЛЕДОВАНИЯХ**

Рашидов Шохжаҳон Тоҳир ўғли

Базавый докторант Института Истории Академия наук Узбекистан.

*Аннотация:* В данной статье анализируется деятельность государственных и общественных деятелей, возглавлявших в 50-е годы XX века Узбекскую ССР. Социально-экономическая политика, проводимая первыми секретарями ЦК Компартии Узбекистана, Президиумом Верховного Совета Узбекской ССР и Председателями Совета Министров Узбекистана, нашла свое отражение в работах зарубежных исследователей. В статье анализируются взгляды зарубежных ученых касательно государственного управления Узбекской ССР и их руководителей.

*Ключевые слова:* государственное управление, политическая элита, политический деятель, Коммунистическая партия Узбекистана, Президиум Верховного Совета, Совет Министров, Политбюро.

**COVERAGE OF THE ACTIVITIES OF THE POLITICAL ELITE OF THE  
UZBEK SSR IN FOREIGN RESEARCHES**

Rashidov Shokhjahon Tokhir ogli,

PhD student of the Institute of History, Academy of sciences of Uzbekistan

*Abstract:* This article analyzes the activities of state and public figures who headed the Uzbek SSR in the 50s of the XX century. The socio-economic policy pursued by the first secretaries of the Central Committee of the Communist Party of Uzbekistan, the Presidium of the Supreme Soviet of the Uzbek SSR and the Chairmen of the Council of Ministers of Uzbekistan has been reflected in the works of foreign researchers. The article analyzes the views of foreign scientists regarding the public administration of the Uzbek SSR and their leaders.

*Key words:* state administration, political elite, politician, Communist Party of Uzbekistan, Presidium of the Supreme Council, Council of Ministers, Politburo.

Дунёда XX асрда рўй берган турли сиёсий ва ижтимоий жараёнларга Совет Иттифоқи ва унинг бошқарув тизими бевосита таъсир кўрсатди. Айниқса, Сталин вафотидан кейин бошланган “илиқлик” даври совет бошқарув тизимининг шакл ва моҳиятида жиддий

Ўзгаришлар рўй беришига сабаб бўлди. Бу ҳол иттифоқдош республикалар сиёсий ҳаётида ҳам акс этди. Ўзбекистон ССРнинг давлат бошқаруви тизими ҳам янгича кўринишда шакллантирилди. Айнан шу даврда ўзбек сиёсий элитасининг янги авлоди етишиб чиқа бошлади. Кўпгина Ғарб давлатларидаги советология марказларида Ўзбекистон ССРнинг давлат бошқаруви тарихи бўйича кўплаб тадқиқотлар амалга оширилди. Хусусан, Ўзбекистон ССРнинг бошқарув тизими, республикадаги ижтимоий, сиёсий, иқтисодий ҳаёт ҳамда давлат ва ҳукумат раҳбарларининг фаолиятига оид дастлабки хорижий тадқиқотлардан бири Ирвин Стевеннинг[3] Колумбия университетиди (АҚШ) ҳимоя қилинган докторлик диссертациясида акс этган. Тадқиқот объекти сифатида 1952-1981 йилларда ўзбек совет элитаси фаолиятини ёритган тадқиқотчи Сталин вафотидан кейинги даврда ўзбекистонлик раҳбарларнинг сиёсий ва этник жиҳатларига эътибор қаратади. Олим фақатгина Ўзбекистон Компартиясининг Марказий Комитети бюроси, унинг биринчи сиёсий раҳбарлари ҳамда партиянинг қуйи бўғинларидаги органлари фаолиятини ёритади. Шунингдек, Марказий Комитет номенклатураси, раҳбарларнинг тайинлаш механизмлари, обкомлар фаолияти ҳам таҳлил қилинган. Интернет тармоғида фақатгина мазкур диссертациянинг автореферати жойланганлиги сабабли, тадқиқот билан тўлиқ танишиш имконияти мавжуд эмас.

Қайд этиш лозимки, 1950-1983 йилларда Ўзбекистон Компартияси Марказий Комитетига 5 нафар шахс: Амин Ниёзов (1950-1955), Нуриддин Муҳитдинов (1955-1957), Собир Камолов (1958-1959) ҳамда Шароф Рашидов (1959-1983)лар раҳбарлик қилади.

Хорижий тадқиқотлар ичида АҚШлик олим Эдвар Оллвортнинг “Замонавий ўзбеклар”[2, Р.423] китобида ҳам ўзбек сиёсий элитасининг айрим вакилларига тўхталади. Хусусан, 1956 йил октябрда ўтказилган Ўзбекистон зиёлиларининг I курултойи ҳақидаги фикрлари эътиборга лойик. Мазкур курултойда Ўзбекистон Компартияси Марказий Комитетининг биринчи котиби Нуриддин Муҳитдинов романнавис Абдулла Қодирийни бегуноҳларча қурбон бўлган зиёли деб атаганини қайд этади”[2, Р.252]. Шунингдек, XX аср 50-йилларида Никита Хрушчёвнинг Шарқ мамлакатлари билан алоқаларни кенг йўлга қўйгани ҳамда бу жараёнда Ўзбекистон сиёсий элитасининг таниқли намояндалари сафарбар қилингани таъкидлаб ўтади. Бундан ташқари ўзбек совет элитасининг яна бир ёркин намоёнчаси Шароф Рашидовнинг сиёсий ва адабий фаолияти ҳақида ҳам тўхталади. “Оллвортга кўра, Рашидов даврининг аҳамияти шунда эдики, ўзбек миллатига мансуб кишининг юксак лавозимни узоқ вақт эгаллагани халққа фойдаси энг кўп теккан вақт бўлди ва бу ўзбекларнинг “етакчилик” борасидаги кадриятлар тизимини белгилаб берди”[7].

Гарвардуниверситетининг Россиятадқиқотлари маркази (Ҳозирда “Россия ва Еуроосиё тадқиқотлари бўйича Давис маркази”)да фаолият юритган сиёсий фанлар доктори Доналд Карлс 1986 йилда эълон қилган “Ўзбек сиёсий элитаси: Политбюро ва секретариат (1938-1983)[4, Р.91-132.]” номли мақоласида Ўзбекистон ССРнинг сиёсий элитаси, компартия, Ўзбекистон Компартияси Марказий Комитети бюроси ҳамда номенклатура тизими билан боғлиқ масалаларни баён қилган. Олим ўз мақоласида Ўзбекистондаги лидерларнинг сиёсий ҳокимиятга келишида ҳудудий, этник ва диний алоқалари Тошкент, Фарғона, Самарқанд ва кам ҳолларда Хоразм билан боғлангани уларнинг келгуси карьерасида муҳим ўрин тутганини таъкидлайди. Жумладан, Тошкент элитаси вакиллари ҳисобланган Собир Камолов, Мансур Мирзааҳмедов[8], Сирож Нуриддинов[12] каби сиёсий арбобларнинг шахсий карьерасидаги ўсиш Нуриддин Муҳитдиновнинг (у ҳам тошкентлик эди) биринчи секретар бўлиб ишлаши билан боғлиқлиги урғу беради[1, Р.108.].

Бироқ, мазкур қарашни унчалик ҳам тўғри деб бўлмайди. Жумладан, 30 ёшида (1940 йилда) Ўзбекистон ССР Халқ Комиссарлари совети раиси ўринбосари лавозимида кўтарилган Собир Камоловнинг ташкилотчилик, бошқарувчанлик ва етакчилик

сифатларини алоҳида қайд этиш лозим. Бундан ташқари, Собир Камолов номзоди Нуриддин Муҳитдиновдан анча олдин, аниқроғи 1950 йил апрелдаёқ Ўзбекистон КП МК Сиёсий Бюроси мажлисида республиканинг биринчи сиёсий раҳбарлигига кўрсатилган эди: “Ўзбекистон КП МК биринчи котиблигига бошқа одамни тавсия қилиш мумкин. Мисол учун Камолов – Фарғона обкоми секретари. Узоқ йиллар партия сафида ишлаган. Ўтган йилда олий партия макбатида тамомлади. Оммани уюштириш, тажрибасига эга, партия ишини яхши тушунади. Камчиликларга танқидий руҳда қарайди, турли масалаларни ҳал қилишда мулаҳозали, принципиал, объектив, камтар. Фикримча, унинг номзоди энг маъқул бўларди”[13, 71-в.].

Шу каби фикрлар Мансур Мирзааҳмедов сиёсий фаолиятига ҳам таълуқли дейиш мумкин. Доналд Карлсл Мансур Мирзааҳмедовнинг сиёсий карьераси ўсишида Нуриддин Муҳитдиновнинг ўрни катта бўлганини қайд этади. Бирок, Усмон Юсупов (фарғоналик) раҳбарлиги даврида ҳам М.Мирзааҳмедовга катта ишонч билдирилган эди. Мирзааҳмедов Мансур Зиёевич 1909 йил Қозоғистон ССРнинг Туркистон шаҳрида туғилган. У 1941-1949 йилларда Усмон Юсупов қўл остида Ўзбекистон Компартияси МК секретари сифатида фаолият юритади. 1949 йил КПСС МК ҳузуридаги Олий партия мактабининг сиртки бўлимини тугатади. 1949-1956 йилларда Ўзбекистон Компартияси Андижон вилоят комитетининг биринчи секретари лавозимида ишлайди. У 1958 йил январдан 1959 йил мартгача Ўзбекистон ССР ҳукуматида раҳбарлик қилади.

Хорижий тадқиқотларда Ўзбекистон ССРнинг давлат бошқарув органлари, уларнинг сиёсий ҳаётдаги ўрнига ҳам эътибор қаратилган. Хусусан, профессор Доналд Карлисл Шароф Рашидовнинг Олий Совет Президиуми раиси лавозимини эгаллашига қуйидагича муносабат билдирган: “Гарчи бу лавозимнинг нуфузи унчалик юқори бўлмасда, Шароф Рашидовнинг карьерасида бу ўсишни аниқларди”[1, Р.106.]. Қайд этиш лозимки, Ўзбекистон ССР Олий Совети Президиуми Ўзбекистон ССР конституциясига кўра давлатнинг олий бошқарув органи сифатида қайд этилган бўлсада, амалда у рамзий характерга эга эди.

Шуни алоҳида қайд этиш керакки, хорижлик олимларнинг тадқиқотларида Ўзбекистон ССР сиёсий элитасида маҳаллийчилик омили кучли бўлгани урғуланади. Бирок, мазкур қарашни инкор этмаган ҳолда, айрим раҳбарларга нисбатан бундай фикрлар етарлича асосларга эга эмас дейиш мумкин. Чунки, юқорида номлари саналган Собир Камолов, Мансур Мирзааҳмедовлар Усмон Юсупов (фарғоналик) даврида ҳам, Нуриддин Муҳитдинов (тошкентлик) раҳбарлиги вақтида ҳам Ўзбекистон сиёсий ҳаётида ўз ўрнига эга кадрлардан ҳисобланган.

Ўзбек сиёсий элитасини ўрганиш бўйича нисбатан янги тадқиқотларни шведиялик олим Николас Норлингнинг “Совет Ўзбекистониде партия муаммолари ва фракциявийлик. Коммунистик Партия архиви мисолида” номли китобида[4, Р.53.] учратиш мумкин. Николас Норлинг 2014 йил Жон Хопкинс университетида (Балтимор, АҚШ) “Афсона ва ҳақиқат: Совет Ўзбекистонининг сиёсатчилари” мавзусидаги диссертацияни ҳимоя қилиб, фалсафа доктори илмий даражасини олган. У қарийб 100 йиллик даврда (1917 йилдан бошлаб 2012 йилгача) фаолият юритган давлат ва сиёсат арбоблари ҳақида Россия архивлари (РГАСПИ, РГАНИ, ГАРФ)дан маълумотлар тўплаган. Хусусан, унинг китобида ўзбек совет элитасининг XX аср 50-йилларида раҳбарлик қилган кўпгина вакиллари – Усмон Юсупов, Абдуҷаббор Абдураҳмонов [6], Абдураззоқ Мавлонов, Амин Ниёзов, Нуриддин Муҳитдинов, Собир Камолов, Мансур Мирзааҳмедов, Ориф Алимов[9], Шароф Рашидов ва бошқалар ҳақида маълумотлар мавжуд. Н.Норлинг ҳар бир давлат ва сиёсат арбобининг сиёсий портретига батафсил тўхталишга ҳаракат қилган. Жумладан, Абдуҷаббор Абдураҳмонов ҳақида шундай дейди: “Абдураҳмонов кўплаб совет раҳбарлари сингари қуйи бўғиндан чиққан бўлиб, Марғилон, Фарғона, Қўқон, Янгийўл

район партия ташкилотлари, Бухоро обкоми лавозимларида ишлаган. Республиканинг 3 та иқтисодий-тарихий марказларида ишлаб тажриба тўплаган Абдурахмонов, Сталиннинг “тозалаш” сиёсатидан омон қолган камсонли раҳбарлар элитасидан эди”[4, P.49].

Шунингдек, 1950-йилларнинг энг кўзга кўринган сиёсий арбобларидан бири бўлган Нуриддин Муҳитдинов ҳақида ҳам қизиқарли фикрлар учрайди. “Нуриддин Муҳитдинов, кўпгина тошкентлик сиёсатчилардан фарқли равишда ўз карьерасига Фарғона вилоятида асос солган эди. 1917 йилда туғилиб, 1942 йилда партия сафига кирган Муҳитдинов, кейинчалик 1948 йилда Наманган обкомининг секретари, 1948-1950 йилларда Наманган обкомининг биринчи секретари бўлади”[4, P.58.]

Нуриддин Муҳитдиновнинг хотираларида қайд этилишича, унинг дастлабки сиёсий фаолияти Фарғона водийсидан эмас, балки, Бухоро вилоятидан бошланган[10, –Б.88-92.]. Н.Муҳитдинов 1938 йилда Москвадаги савдо кооператив институтини тамомлаб Тошкентга қайтиб келгач, Бухорога йўлланма олади. 21 ёшли Н.Муҳитдинов Бухоро вилоят матлубот союзи кадрлар бўлими бошлиғига ўринбосар ҳамда Шофиркон туманидаги ўқув комбинатининг раҳбари сифатида иш бошлайди [11, –Б.28].

Рус тилини яхши билган Н.Муҳитдинов тез орада вилоят раҳбарларининг эътиборига тушади. Хусусан, 1938 йилда Бухоро вилояти компартиясининг ўша вақтдаги биринчи котиби Халил Турдиев олиб борган комсомолларининг конференциясида рус ва ўзбек тилларида таржимонлик қилади. Мазкур конференциядаги фаол иштироки сабабли вилоят комсомол ташкилотининг тафтиш комиссияси раҳбари этиб сайланади ва Ўзбекистон комсомолларининг съездига қатнашиш имкониятига эга бўлади. Бухоролик делегатлар таркибида Тошкентга келган ёш раҳбар ўшанда биринчи бор Ўзбекистон Компартияси МК биринчи секретари Усмон Юсупов билан учрашади ҳамда мазкур ҳол унинг келгуси фаолиятида муҳим ўрин тутаяди.

Швециялик олим Николас Норлинг Мансур Мирзааҳмедов ва Абдураззоқ Мавлонов ҳақида тўхталар экан, уларнинг Қозоғистонда туғилгани ва қозоқ миллатига мансуб эканлигига ҳамда Усмон Юсуповнинг қўллаб-қувватлаши асосида кўтарилганига эътибор қаратади[4, P.53.].

Бирок, Нуриддин Муҳитдиновнинг хотираларида уларнинг миллати ўзбек бўлганлиги таъкидланган. Иккинчи томондан, уларни Усмон Юсупов қўллаб-қувватлагани сабаб муваффақиятга эришгани ҳақидаги фикр ҳам бир томонлама қараш бўларди. Чунки, У.Юсупов кадрлардаги иқтидор ва салоҳиятни илғай оладиган инсон бўлганини инобатга олсак, М.Мирзааҳмедовга ҳам у томонидан ишонч билдирилган эди.

Нисбатан янги тадқиқотлар рўйхатида италиялик олим, сиёсий тарих бўйича фалсафа доктори (PhD) Риккарда Марио Куччиолани киритиш мумкин. Италиянинг Лукка шаҳридаги “IMT School for Advanced Studies Lucca” (Лукка шаҳридаги илғор тадқиқотлар мактаби) университетининг ўқитувчиси ҳисобланмиш Р.Куччиола 2015 йил май-июнь ойларида Ўзбекистон ФА Тарих институтида ҳам малака оширган. Куччиола Ўзбекистон ССРнинг XX аср 50-йилларидаги раҳбарлари, хусусан Шароф Рашидов фаолиятини ҳам тадқиқ этган[5, P.189.].

Тарихдан маълумки, Хрущёв “илиқлиги” даврида СССР ташқи сиёсий фаолиятида катта ўзгаришлар рўй беради. Ана шу тарихий жараёнларда ўзбекистонлик раҳбарлар Н.Муҳитдинов, Ш.Рашидовлар Совет Иттифоқининг ташқи алоқаларига кенг жалб қилинади. Шарқ мамлакатлари хусусан, Миср билан муносабатларда Шароф Рашидовнинг хизматларини таъкидлаш ўринли. Куччиоланинг таъкидлашича, СССР раҳбарлари Шароф Рашидовга турли халқаро миссияларни бажаришни юклаган. Жумладан, СССР Олий Совети Президиуми раиси К.Ворошилов Шароф Рашидовдан Миср президентини Ўзбекистонга таклиф қилишни сўраган: “Сиз Ўзбекистон ССР Олий Совети Президиуми раиси сифатида шуни айтингки, агар Президент Жамол Носир Совет Иттифоқига ташриф



чоғида Ўзбекистонга ҳам келса Мисрга маданий, тарихий ва этнографик хусусиятлар жиҳатдан яқин бўлган аҳоли вакиллари билан учрашади”[5, P.189.].

Хулоса қилиб айтганда, 1953 йил март ойида Сталиннинг вафот этиши ҳамда Н.Хрушчёвнинг ҳокимият тепасига келиши Ўзбекистон ССР сиёсий ҳаётида ҳам кўплаб ўзгаришларни бошлаб берди. XX аср 50-йилларида Ўзбекистон ССР сиёсий элитасида кўплаб янги номлар пайдо бўла бошлади. Улар нафақат Ўзбекистон, балки Москва юқори доираларида ҳам ўз ўрни ва нуфузига эга эди. Ўта мураккаб ва зиддиятли даврда, Марказнинг кучли босими ва назорати остида ишлаган сиёсий лидер ҳамда раҳбарлар имконият даражасида Ўзбекистон ССРнинг миллий манфаатларини ҳам ҳимоя қилишга ҳаракат қилишди. Шу жиҳатдан, Ўзбекистон ССР сиёсий элитаси фаолияти хорижий тадқиқотларнинг диққат марказида бўлиб келмоқда. Мазкур хорижий тадқиқотларда ўзбек сиёсатчилари, давлат ва жамоат арбобларининг фаолияти атрофлича таҳлил қилинади. Айрим ҳолларда, масалага бир томонлама ёндашув, етарли маълумотларга эга эмаслик кўзга ташланади. Шунга қарамай, Ўзбекистон ССР бошқаруви тарихида, давлат ва сиёсат арбобларининг серкирра фаолиятини ёритишда ушбу тадқиқотлар муҳим манба бўлиб хизмат қилади.

Фойдаланилган манба ва адабиётлар:

1. Donald S. Carlisle. The Uzbek power elite: Politburo and secretariat (1938–83), Central Asian Survey, 5:3-4.

2. Edward A. Allworth. The modern Uzbeks. California, 1990.

3. Irwin Steven. The ethnic and political determinants of elite recruitment in the Soviet national republics: The Uzbek Soviet elite, 1952-1981. Ph.D. dissertation. Columbia University, USA, 1984.

4. Nicklas Norling. Party Problems and Factionalism in Soviet Uzbekistan: Evidence from the Communist Party Archives. Central Asia-Caucasus Institute and Silk Road Studies Program, 2017.

5. Riccardo Mario Cucciolla. Sharaf Rashidov and the international dimensions of Soviet Uzbekistan // Central Asian Survey, Volume 39, 2020. Issue 2.

6. А.Абдурахмонов. 1946-1950 йилларда Ўзбекистон ССР Министрлар Совети раиси, 1954-1956 йилларда Давлат режа комитети раиси бўлиб ишлаган.

7. Зайнаб Муҳаммад Дўст. “Эдвард Оллвортнинг “Замонавий ўзбеклар” китоби: “Эски ва янги замонавийлик” // [www.uzanalytics.com](http://www.uzanalytics.com).

8. М.Мирзааҳмедов 1958-1959 йилларда Ўзбекистон Министрлар Совети раиси бўлиб фаолият юритган.

9. О.Алимов 1952-1956 йилларда Тошкент вилоят партия комитетининг биринчи котиби, 1959-1961 йилларда Ўзбекистон ССР Министрлар Совети раиси.

10. Рашидов Ш. Бухородан бошланган доврўғли йўл (Нуриддин Муҳитдинов сиёсий портретига чизгилар) // “Бухоронинг жаҳон маданиятидаги ўрни” мавзусидаги республика илмий-амалий конференция материаллари. –Бухоро.

11. Ражабов Қ. Халққа бахшида умр (Н.Муҳитдиновнинг нурли сиймосига чизгилар) // “Muhofaza +”. 2019. № 1.

12. С.Нуриддинов 1956-1959 йилларда Тошкент вилоят партия комитетининг биринчи котиби

13. Ўзбекистон Президенти администрацияси архиви 58-фонд, 26-рўйхат, 9-иш.



## **10.00.00 – ФИЛОЛОГИЯ ФАНЛАРИ**

### **АНТРОПОМОРФЕМИК МЕТАФОРЛАР ЛУГАТИНИ ТУЗИШ МЕЗОНЛАРИГА ДОИР МУЛОҲАЗАЛАР**

DOI: <https://doi.org/10.53885/edinres.2022>.

*Насруллаева Гулшан,*

*Тошкент ахбороттехнологиялари университети Қарши филиали Ўзбек тили ва адабиёти кафедраси доценти в.б.*

*Аннотация: Мақолада антропоморфик метафоралар лугатини тузиш билан боғлиқ муаммоларнинг ўзбек тилишунослигида ўрганилиши, тадқиқотларнинг ўзига хос хусусиятлари, метафоралар лугатига доир маҳаллий ва хорижий олимлар тадқиқотларида қўлланилган ёндашувларнинг ижтимоий аҳамияти, нутқий зарурати, ифодаланиш имкониятлари, ҳосил бўлиш сабаблари ҳақида мулоҳаза юритилди.*

*Key words: лугат, метафора, ўзбек тилишунослиги, илмий матнларда метафора, антропоморфик метафора, ижтимоий аҳамият, матн, тана аъзолари, инсон ва тил, антропоморфик метафоралар лугати*

### **КОММЕНТАРИИ К КРИТЕРИЯМ СОСТАВЛЕНИЯ СЛОВАРЯ АНТРОПОМОРФЕМНЫХ МЕТАФОР**

*Насруллаева Гулшан,*

*доцент кафедры узбекского языка и литературы Каршинского филиала  
Ташкентского университета информационных технологий*

*Аннотация: в статье рассматривается изучение проблем, связанных с составлением словаря антропоморфных метафор в узбекской лингвистике, особенности исследования, социальная значимость подходов, используемых в исследованиях отечественных и зарубежных ученых по словарю метафор, потребность в речи, возможности выражения, причины формирования.*

*Ключевые слова: словарь, метафора, узбекское языкознание, метафора в научных текстах, антропоморфная метафора, социальная значимость, текст, члены тела, человек и язык, словарь антропоморфных метафор*

### **COMMENTS ON THE CRITERIA FOR COMPILING A DICTIONARY OF ANTHROPOMORPHIC METAPHORS**

*Nasrullayeva Gulshan,*

*Associate Professor of the Department of Uzbek Language and Literature of the Karshi  
branch of the Tashkent University of Information Technologies.b.*

*Abstract: the article deals with the study of problems related to the compilation of a dictionary of anthropomorphic metaphors in Uzbek linguistics, the features of the study, the social significance of approaches used in the research of domestic and foreign scientists on the dictionary of metaphors, the need for speech, the possibilities of expression, the reasons for the formation.*

*Keywords: dictionary, metaphor, Uzbek linguistics, metaphor in scientific texts, anthropomorphic metaphor, social significance, text, body members, man and language, dictionary of anthropomorphic metaphors*

*Тил ижтимоий восита бўлгани ҳолда у жамиятга хизмат қилиши, коммуникатив муносабатларни ифода қилиши билан аҳамиятлидир. Тилшуносликда турли замонавий тадқиқот йўналишлари пайдо бўлгани сабабли бир лисоний бирликни ҳар хил аспектларда текшириб кўрилмоқда. Жумладан, фикр ифодалашда асосий восита ҳисобланган*

метафоралар бугунги кунда когнитив-прагматик аспектда ҳам таҳлил қилинмоқда.

“Бугунги кунда метафора тилшуносликда ҳатто фан йўналиши даражасига кўтарилди ва метафорология бўйича бажарилган ва амалга оширилаётган ишларни санаш ва қайд қилиш имкони чекланиб бормоқда. Бажарилаётган ишлар тилшунослик фанининг бошқа фанлар билан туташуви натижасида янги янги муаммолар кун тартибига қўйилмоқда. Тилшуносларнинг умумий фикрларига кўра бугунги кунда метафорологиянинг қуйидаги икки йirik йўналишлари мавжудлигини эътироф этиш мумкин:

- 1.Тавсифий ёндашув.
- 2.Лексикографик ёндашув.” [1]

Шу маънода антропоморфик метафораларнинг социолингвистик хусусиятларини ҳам илмий ўрганиш зарур, чунки деярли барча нутқ услубларида қўлланиладиган метафораларнинг ижтимоий қиймати алоҳида тадқиқ этилмаган. Антропоморфик метафоралар сўзлашув, илмий, расмий, оммабоп, айниқса, бадиий услубдаги матнларда фаол қўлланилади. Хусусан, шеърятда антропоморфик метафораларнинг ўзига хос намуналарини учратиш мумкин. Бироқ ўзбек тилида шеърӣй ва бошқа матнлар асосида антропоморфик метафоралар луғати яратилмаган.

“Лексикологияда метафора янги лексик маъноларни ҳосил қилиш манбаи сифатида қаралади: Қоракамар (Ўзбекистон жанубидаги тоғ тизмаси), Олтинсой ва ҳ. ва шунга мос ҳолда, лексикализациялашган мазкур турдаги бирликлар луғатларга тегишли тартибда киритилади. Бинобарин, номинатив назарияда метафоранинг фаол иштирокига шубҳа қилиб бўлмайди.” [3]

Ҳозирги кунда компьютерлар нафақат дастурчи ва муҳандислар орасида, балки турли хил фойдаланувчилар, жумладан, тилшунослар, таржимонлар ва чет тили ахборотларининг тезкор таржимасига муҳтож мутахассислар орасида ҳам тобора салмоқли ўрин эгаллаб келмоқда. Шу муносабат билан, компьютер луғатлари вақтни тежаш ва она тили маълумотларини тушуниш жараёнини оптималлаштириш учун жуда қулай восита ҳисобланади. Мазкур иш мазкур муаммоларни ўрганишга, шунингдек, лингвистик таҳлил жараёнини автоматлаштиришга қаратилган айрим лингвистик дастурий маҳсулотлар яратиш зарурати мавжуд.

Ушбу тадқиқотни жуда замонавий муаммолар ечимига доир иш, деб ҳисоблаш мумкин, чунки электрон луғатлар соҳасининг ривожланиши ва кундалик ҳаётга жорий этилиши кўпроқ тилшуносларга, хусусан, луғатшуносларга боғлиқ. Ўзбекистон ҳозирги кунда халқаро ҳамжамиятга тобора интеграциялашаётгани ва иқтисодий ва сиёсий тўсиқлар билан бир қаторда тил тўсиқлари ҳам бунинг олдини олаётганини ҳисобга олсак, бу мавзу айниқса долзарбдир. Шу билан бирга, илм-фан ва маданиятнинг барча соҳаларида жамоаларнинг бундай мулоқот жараёнини амалга оширишга қодир ва тайёр бўлган мутахассислар ҳам кўп эмас, бу уларнинг фаолияти мураккаблашишига олиб келади. Шунинг учун ҳозирги кунда инсон лингвистик луғатлардан фойдаланиш жараёнини имкон қадар автоматлаштириш йўллари топиш, бир томондан, инсон луғат яратишнинг оғир меҳнатини имкон қадар енгиллаштириш, иккинчи томондан – бу ишни имкон қадар самарали қилиш айниқса муҳимдир. Буни фақат кибернетика, дастурлаш, психология, ва энг муҳими – тилшунослик соҳаларидаги мутахассисларнинг саъй-ҳаракатларини имкон қадар сингдириш орқали амалга ошириш мумкин.

“Метафоралар нафақат бадиий адабиётда тилнинг жозибadorлигини, эстетик қувватини оширувчи бирлик сифатида, балки таълим-тарбияда, фан-техника соҳасида, тиббиёт ва бошқа соҳаларда ҳам изоҳловчи қурол сифатида муҳимдир. Демак, метафоралар илм ҳамда тилни бойитибгина қолмай, инсон ҳатти-ҳаракатини тушуниш, идрок қилиш учун ўзига хос восита ҳамдир. Бундай миллий бойликни сақлаб, изоҳлаб келажак авлодга етказиб бериш вазифаси изоҳли луғатлар зиммасига юкланганлиги барчага маълум. Чунки

хар қандай луғат инсон тафаккурининг ижоди сифатида авваламбор фактлар асосида тўпланган, умумлашган тажриба маҳсули ҳисобланади.” [1]

Антропоморфик метафоралар луғатини тузишда мисол тариқасида, тилнинг ядросига тегишли бўлган деярли ҳар қандай сўз беришингиз мумкин. Масалан, бирикма шаклида қуйидагича бўлиши мумкин:

олов нафас  
улуғ овоз  
илвасин йигитлар  
бобур йигитлар  
уйғок сув  
лаблари ширин  
сўзлари аччиқ.  
ўшшайган қоя  
вахший тош  
ёркин табассум

“Фанда номинациянинг тўрт тури ажратилади: 1) ҳосил бўлишига кўра нормал ёхуд табиий номинациялар, 2) мутациялар – метафора, метонимия таъсирида юзага келган номинациялар, 3) онгли равишда (луғат таркибига киритиш мақсадида йўналтирилган нутқ) вужудга келган сунъий номинациялар, 4) «патологик» номинация, лисоний мезонлардан оғишиш, экстралингвистик факторлар эвазига ҳосил бўлган номинациялар”. [2]

Метафораларда морфологик бирлик, таҳлил бирлиги эмас, алоҳида лексик маъно ҳосил қилиш имконини берадиган бундай луғавий мазмунни яратиш вазифаси, эҳтимол, компьютер лексикографиясида энг истиқболли йўналишдир. Кўриниб турибдики, уни ҳал этиш таҳлил технологиялари томонидан қўлланиладиган луғат тавсифлари ва шаклий моделларни “синхронлаштиришни” талаб қилади. Чегарада у ягона интеграл лексик-синтактик-семантик тавсиф бўлиши керак.

Лексик тавсифларга интеграл ёндашув босма луғатларнинг “монофункционаллиги” муаммосини ҳам ҳал қилади. Масалан, кўпчилик босма метафорик луғатларининг хусусияти манба тилидаги лексик маъно структурасини тилнинг мақсадли лексик тизимига ва айнан бир функцияни а тилдан б тилга ҳақиқий таржимани амалга оширишга йўналтиришдир. Айтиш керакки, агар ёзувчи яратган метафора модели фойдаланувчи белгиланган ўқувчи модели ўтиш керак бўлса, бу чеклаш луғатда жуда ноқулайлик туғдиради.

Дарҳақиқат, бугунги кунда бундай моделлар турли хил луғатлар томонидан амалга оширилмоқда, бу ўқувчи учун жуда ноқулай. Шунинг учун лексик тавсифларга интеграл ёндашув нафақат услубий (ва, муҳими, иқтисодий жиҳатдан), балки фойдаланувчи манфаатларини ҳисобга олиш нуқтаи назаридан ҳам асослаб берилади.

Луғат мазмунининг долзарблиги муаммосига тўхталиб ўтамиз. Юқорида айтиб ўтилганидек, босма луғатлар доимий эмас, улар эскиради, такомиллаштириб боришга эҳтиёж сезади.

Бу, айниқса, метафоралар, хусусан, антропоморфик метафораларга ҳам ҳам тааллуқлидир. Бу соҳада ўзбек луғатчилигида нафақат эскирган, балки оддий кўринади. Тилнинг ҳозирги ҳолатини аниқлаш вазифалари ёмғирдан кейин кўзиқорин каби ўсадиган кичик луғатлар томонидан бажарилади.

“Метафорик маънонинг лексикографик талқини масаласи тилшунослигимизда қатор муаммолар билан йўғрилган ва беҳад мураккаб объект эканлиги билан характерланади. Масалан, ўсимлик номларини ифодаловчи метафорик маъноли сўзларнинг изоҳли луғатлардаги талқини масаласида турли хилликлар, бир мустаҳкам

мезонга асосланилмаганлигини кўриш мумкин. 2008 йилда чоп этилган беш жилдли “Ўзбек тилининг изоҳли луғати”да лола сўзи тавсифида унинг метафорик асосда исм сифатида қўлланилиши айтилади, бироқ атиргул, чиннигул сўзлари талкинида уларнинг исм сифатида ишлатилиши ҳақида фикр билдирилмайди. Метафорик маънога, албатта, биринчи, яъни бош маъно ёки бошқа бир кўчма маъно асос бўлиб хизмат қилиши мумкин.” [1]

1- жадвал

Контекстда синтактик муносабат ифодалаб келган метафоралар

| №  | Аналоги-челлик   | Изоҳи-челлик  | Ҳисси  |
|----|--|---|--|
| 1. | минг йилларки бу нуруний тоғ   | Бу <del>бизнинг</del> <del>сизлар</del> <del>амурдабон</del> <del>шобдабонлар</del> — <del>маънос</del> <del>айилар</del> . | Ўтиб кетар халослаб шамол                          |
|    | ҳақиқатини <del>пешининг</del> <del>ўттири</del> <del>лўзлари...</del> | Тоғ ўтирар водийда танҳо,   | Она бўри <del>винграб</del> <del>кулайди</del>     |
|    | Ўттири <del>сўз</del> <del>қилмаган</del> <del>пешинларидан</del>      | юлдузлар оқадир сойларда.   | Тонг кўйлаги <del>унсиз</del> <del>йиртиллар</del> |
|    | <del>пешин</del> <del>қадим</del>                                      | Шабада – шўх жувон юракни ўйнарган гоҳ очиб, ёпади.   | Тонг очар кўзларин эриниб,                         |
|    | <del>адланган</del> <del>йиллар</del>                                  | Булутлар ўтлаган адирда чиройли кундуздан кечаман   | чечаклар <del>жилмаяр</del> <del>севиниб,</del>    |
|    | <del>уйғоқ</del> <del>сув</del>  | Ўйноқи шуълапар — болалар жимгина тарқалар сайҳонга,  | севинчдан <del>йиғлайди</del> <del>кнәклар,</del>  |
|    | <del>ёққан</del> <del>табақум</del>                                    | Тўғлар — <del>Норгуллар</del> <del>абдай</del> <del>чўлка,</del>  | шамолда <del>чўмиллар</del> <del>гниҳлар.</del>    |

Ўзбек тилида антропоморфик метафоралар луғатида метафораларни беришга доир куйидаги ёндашувлардан фойдаланиш мумкин:

Антропоморфик метафораларни луғат мақоласида қайд этишнинг ушбу кўриниши сўзларнинг қўлланиши ва тушунилишини осонлаштиради.

Бугунги кунда жаҳон тилшунослиги компьютер технологиялари билан интеграциялашиб бормокда. Ўзбек амалий тилшунослигида ҳам турли хил луғатлар яратиш асосий вазифа сифатида турибди. Шунингдек, электрон луғатлар яратиш ишлари ҳам бошланган, аммо антропоморфик метафораларнинг корпусга мосланган электрон шакли мавжуд эмас.

Инсон оламнинг лисоний манзарасини ўз тафаккурида шакллантирар экан, албатта, қадимий қадриятлар, ота-боболарнинг ўнгилари, жумладан, мақоллар, маталлар, ҳикматли сўзлар, дostonлардаги лоф ва муболағалар орқали ўрганади. Метафоралардан фойдаланишда икки йўл мавжуд: дастлабки эртақлар ва афсоналарда бошқа жонотлар ва табиат ҳодисалари орқали кишилар ўз тафаккурларини бойтадилар, яъни ҳайвонларга, дарахтларга, коинот жисмларига хос хатти-ҳаракатлар орқали инсон тарбияланади. Иккинчиси – инсонларга хос хатти-ҳаракатлар, ҳолатлар, хусусиятлар орқали одамлар бир-бирларини чуқурроқ, аниқроқ тушуниб олишади Ҳар икки ҳолатда ҳам метафоралар муҳим восита ҳисобланади. Бу ўринда, айниқса, инсонга хос, яъни антропоморфик метафоралар асосий вазифани бажаради.

Фойдаланилган адабиётлар:

1. Эгамбердиев Ж.Ж. Сўзларнинг метафорик маъноларини изоҳли луғатларда кодификациялаш тамойиллари: Филология фанлари бўйича фалсафа доктори (PhD) диссертация автореферати – Андижон, 2020 – Б.9.

2. Русская грамматика / Под ред.Н.Ю. Шведовой. Т.2. – М., 1980. – С. 28. Цит. олинди: Махмараимова Ш. Кўрс.асар. – Б.20.

3. Махмараимова Ш. Ўзбек тили метафораларининг антропоцентрик тадқиқи (номинатив аспект): Филология фанлари доктори (DcS) илмий даражасини олиш учун тайёрланган дисс — Самарканд, 2020. – Б.102



**МЕТАФОРИК МАЪНО ВА ОБРАЗЛАРНИ ТАСВИРЛАШДА ЖАМОЛ  
КАМОЛ МАҲОРАТИ**

DOI: <https://doi.org/10.53885/edinres.2022>.

*Акрамова Сураё Ренатовна,*

*бошланғич таълим назарияси кафедраси ўқитувчиси, Бухоро давлат университети*

*Аннотация. Биз мақолада бир-бирига ҳамоҳанг, бир-бирини тўлдириб ҳозирга қадар алоқада бўлиб келаётган ўзбек-тожик лексемаларининг шоир Жамол Камол ижодида қай даражада фойдаланилгани, қандай лугавий-услубий вазифани бажаришидаги хизматига тўхталамиз. Биз тадқиқотда бир-бирига ҳамоҳанг, бир-бирини тўлдириб ҳозирга қадар алоқада бўлиб келаётган ўзбек-тожик лексемаларининг шоир Жамол Камол ижодида қай даражада фойдаланилгани, қандай лугавий-услубий вазифани бажаришидаги хизматига тўхталамиз.*

*Калит сўзлар. Жамол Камол, лексема, ўзбек-тожик, метафорик, образ, тасвир.*

**МАСТЕРСТВО ДЖАМАЛЯ КЕМАЛЯ В ИЗОБРАЖЕНИИ  
МЕТАФОРИЧЕСКИХ ЗНАЧЕНИЙ И ОБРАЗОВ**

*Акрамова Сураё Ренатовна,*

*преподаватель кафедры теории начального образования Бухарского государственного университета*

*Аннотация. В данной статье мы остановимся на том, в какой мере узбекско-таджикские лексемы, до сих пор гармонирующие и дополняющие друг друга, используются в творчестве поэта Джамала Камала, и какую роль они играют в лексико-методической задаче. Остановимся на том, в какой мере будущие узбекско-таджикские лексемы используются в творчестве поэта Джамала Камала, и на их роли в выполнении лексико-методических задач.*

*Ключевые слова. Джамал Камал, лексема, узбекско-таджикский, метафорический, образ, образ.*

**MASTERY OF JAMAL KEMAL IN DEPICTING METAPHORICAL  
MEANINGS AND IMAGES**

*Akratova Surayo Renatovna,*

*Lecturer, Department of Theory of Primary Education, Bukhara State University*

*Abstract.. In this article, we will focus on the extent to which Uzbek-Tajik lexemes, which are still in harmony and complement each other, are used in the work of the poet Jamal Kamal, and what role they play in the lexical and methodological task. Uzbek-Tajik lexemes are used in the works of the poet Jamol Kamal, and on their role in the performance of lexical and methodological tasks.*

*Keywords. Jamal Kamal, lexeme, Uzbek-Tajik, metaphorical, image, image.*

Жамол Камол шеърларида ўзбекча-тожикча сўзларнинг семантик майдони хилма-хил ва ранго-ранг лексемалардан иборатлиги эътиборимизни тортади. Икки тилнинг энг сара бирликларини ўз ўрнида маҳорат билан мисраларга сингдириши икки тил дарёси тубидаги инжу гавҳарларини ғаввосдек илиб адабиёт оламини баҳраманд этаётгандек назаримда.

Бугунги кунда бир нечталаб чет тилларини ўрганиб, хориж тилида бийрон-бийрон сўзлаётган фарзандларимиз она тилимизнинг сержило,бой заҳирасидан хабардормикан.

Ёки ўзи биладиган бир ховучгина, ғарибгина сўз бойлигига андармонлиги туфайли ҳам китоб ва миллий адабиёт, миллий тилдан бегоналашаётгандир. Ҳар бир халқнинг дунё тамаддунида бошдан кечирганлари сабаб унутилган, истеъмолида фойдаланилмаётган сўзлари бўлиб, ўз она тилимиз ҳам бундан мустасно эмас. Тўғри, ҳар бир миллатнинг тамаддун туфайли унутилган, истеъмолдан чиққан сўзлари бўлади. Она тилимиз ҳам бундан холи эмас.

ЎзЖТУ доценти, Ўзбекистонда хизмат кўрсатган журналист “Маънавий ҳаёт” журналидаги мақоласида сўз ҳақида жуда ҳақ иборани ишлатади: “Сўзнинг жони бўлмаганда одамни гоҳ ўлдириб, гоҳ тирилтирармиди? Атроф-жавонига мундай сер солиб каранг: кимнингдир оғзидан чиққан, сиз аллақачон айтмай қўйган биргина ширин калом вужудингизга нурдай сингиб, бекиёс рухий кувват бахш этганини пайқайсиз. Ана ўшанда хотиранинг қайсидир бир пучмоғида болаликми тирилиб рўбарў келади. Сизга қамти турган ўтмиш бобо-момонгизнинг овози. Ҳа-ҳа, унутилган сўз – дуоталаб рух.”

Шоир Жамол Камол шеърларидаги бир-бирига бақамти келтирилган ўзбек-тожикча сўзлар луғат қатларидагина ётган, ҳадеганда кўзга кўринавермайдиган, тилга тушмайдиган сўзларимизни ёдга солаётгандек.

Тўлқин каби тўш урмоқда

Томирларда қон...

Тўш урмоқда (ўзб.ёки бермоқ) – тилимизда шаклдош сўз бўлиб,

1) тўшини теккизмоқ, бағрини бермоқ

2) бирор юксакликка етмоқ, уринмоқ

3) шв. тенгқур; дўст, ўртоқ маъноларини ифодалаб келади. Мисрада 1 кўрсатилган маъносини ифодалаш учун хизмат қиляпти. Ўз ўрнида метафорик маъно касб этган. Чунки тўшини теккизмоқ, бағрини бермоқ бирикмаси асосан инсонга нисбатан, баъзи ҳолларда ҳайвон, парранда ҳолатини ҳам ифодалашга хизмат қиляди. Аммо мисрада қонни тўлқиндек томир деворларига бағрини беряпти, тегяпти маъносида ишлатилган. Ҳар қандай лексеманинг асл аташ маъноси матндан ташқарида, яқка ҳолатда олинганда ўрганилса, унинг бошқа ўринда маъно кенгайиши фақат матн таркибида бошқа сўзлар ёрдамида англашилади.

Бирикманинг метафорик маъно касб этишига келсак, метафора-нутқий ҳодиса бўлиб, сўзнинг қайси ўринда, нима мақсадда қўлланилишидан англашилади. Метафорик маъно азалдан нутқнинг тасвирийлиги ва таъсирчанлигини таъминлаш учун хизмат қиладиган воситалардан бири саналиб, сўзнинг кўчма маъно ифодаланишидан юзага келади. Сўз маъноси кўчишининг ир неча турлари бўлиб, метафора, метонимия, синекдоха каби бир неча турлари тилшунослик илмида кўчимлар ёки троплар номи билан юритилади. Сўзнинг кўчма маъно касб этиши, у қайси усулдаги кўчим орқали юзага келишидан қатъий назар, бадий нутққа эмоционаллик, экспрессивлик, таъсирчанлик, образлилик каби муҳим жиҳатларини очиб беради. Сўзнинг кўчма маънода қўлланилиши шоир хиссиётларининг аниқ очиб берилишига, нутқ ранг-баранглигини таъминлаш билан бир қаторда нутқ вазиятини аниқлаштириб беради. Шоир Жамол Камол шеърларида ҳам образлиликни яратишда, сўз имкониятини акс эттириш мақсадида фойдаланилган. Метафора – нарса-предмет ёки, воқеа-ҳодиса, борлиқда мавжуд бўлган белги-хусусиятлар ўртасидаги ўзаро ўхшашликка асосланган маъно кўчиш усулидир. Тилшуносликда метафора ҳақида жуда кўп тадқиқотлар олиб борилган бўлиб, унинг асосий моҳиятида ўхшатиш-қиёслашдан иборат мантикий тушунча ётганлиги айтилади.

М.Мукаррамовнинг “Ўзбек тилида ўхшатиш” китобида бундай ёзган: “Метафора ва ўхшатишда икки предмет ёки ҳодиса маълум бир белги асосида бир-бирига қиёсланади. Аммо ўхшатишда қиёсланаётган нарса ва ҳодиса лексик бирликлар билан ифодаланиб, сўзлар тўғри маънода қўлланилади. Яъни ўхшатиш-ўхшатилувчи объект, ўхшовчи

образ ва ўхшатма белгидан иборат бўлиб, уч компонентли ёки ўхшатиловчи объект ва ўхшовчи образдан таркиб топиб, икки компонентли бўлади. Метафора эса фақат ўхшовчи образнинг ўзидан таркиб топади ва ўхшатиловчи объект, ўхшатма белгини ўзида кўчма маъно англата олади”. [1]

“Метафорани яширин ўхшатиш дейиш ҳам мумкин. Аммо у оддий қиёсдан фарқ қилади. Агар оддий қиёс ҳам доим асосий икки аъздан ташкил топса (яъни нима қиёс қилинади, нима билан қиёс қилинади-қиёс қилинувчи ва қиёс қилинадиган предмет), метафорада фақат иккинчи аъзо-ўхшатирилган нарса қолади, ўхшаган нарса туширилади, лекин у контекстан очик сезилиб туради, демак, метафорада тасвирланаётган предмет ана шу иккинчи аъзо орқали идрок қилинади”. [2]

Тер ва қуёш оғушида

дарёчи инсон,

Ҳансирайди...ҳаммасидан

қоялар-тўзон. (Ж.Камол. Аср билан видолашув)

Ўзбек тилининг изоҳли луғатида оғуш (ф.-кучоқ,бағир; қўйин, кўкрак; кўкс) маъноларини ифодалаш келтирилади. Матнда инсонга нисбатан ишлатиладиган оғуш лексемасининг тер ва қуёш предметига тегишли ҳодиса сифатида берилиши кузатилади.

Иккинчи мисрада қўлланган тўзон лексемаси тилимизда қўйидаги маъноларни ифодалаш учун хизмат қилади: 1) ҳавога кўтарилган, тўзғиган хас-хуш ва бошқа майда нарсалар аралашган чанг ; 2) нарса бетига,сатҳига қўнган, инган нарса; гард-ғубор, чанг.

Шоир ижодида кузатилаётган ушбу лексема тўлиқсиз бирикма ҳолатида келтирилиб, вазн талабидан келиб чиқиб қоялар-тўзон шаклида қўлланилиб, аслида тўзон бўлди маъносини ифодалашни назарда тутган. Қоялар-тўзон сўзлари синтактик сатҳда эга ва кесим орасида ўхшашлик маъноси мавжуд бўлиб, от кесим таркибида кесимлик шакли мавжуд бўлмаса, тире қўйилиши қондасига биноан келтирилган. Энди қояларнинг тўзиб кетиши, чангдек майда ҳолга келиши муболағавий ўхшатиш асосида метафорик семани юзага чиқаради.

Бадий метафораларда услубий бўёқдорлик жуда кучли таъсирчанликни келтириб чиқаради. Бадий метафоралар сўзлашув нутқда кам ҳолатларда қўлланилиб, ижодкорнинг индивидуал услубига хослиги билан ҳам ажралиб туради.

Оғочлар жим, хаёлчан,

Кучмиш орзу,ҳаяжон... (“Баҳорда бир кун”, Ж.Камол. 1 жилд, Аср билан видолашув).

Оғоч-асл туркий тилга мансуб сўз бўлиб, унинг бугунги кунда форс-тожик тилига мансуб дарахт варианты кенг қўлланади. Оғоч шакли истемолдан чиқиб, архаиклашган дея оламиз. Тилшуносликда ўзлашган қатламга мансуб сўзлар ўз қатламга мансуб сўзлар истемолда мавжуд бўлмаса, доминантлик даражасига кўтарилиши учрайди. Дарахт лексемасига нисбатан худди шу ҳолатни эътироф эта оламиз.

Оғоч айнан дарахт, қадимги туркий тилда ёғоч, хода маъноларини ифодалаб, дарахт-форс-тожикча ниҳол, бута, тана қўйиб, шох ва новдалар чиқариб, томир отиб ўсадиган кўп йиллик ўсимлик сифатида изоҳланади.

Оғоч сўзи бугунги кунда лексикологиянинг эскирган қатламида мансуб бирлик сифатида қаралади.

Оғочга нисбатан жим ва хаёлчан туриш образининг яратилиши шоир кечинмасини ҳавола этишга қаратилган бўлиб, метафоранинг бундай бадий кўриниши воқеликни образли тасвирлаш хусусиятига эга бўлиб, бадий матнда қаҳрамонларнинг ҳис-туйғуларини, характер -ҳолатини таъсирчан, ёрқин бўёқларда аниқ ва ихчам ифодалашга хизмат қилади. Айнан эскирган туркий тилга мансуб оғоч лексемасидан фойдаланиш ҳам кексалик билан вобаста вазминлик, сокинлик маъноларига монанд келтирилаётгандек. Дарахтнинг “кексалиги” ни очиб бериш учун шоирнинг ўзига хос маҳоратини юзага



чиқаради. Кўринадики, метафоралар ёзувчининг сўз қўллашдаги индивидуаллигини кўрсатувчи муҳим воситадир.

Кучмиш орзу, ҳаяжон.

Мисрада оғочни орзу, ҳаяжон кучиши баҳорий энтиқиш, ҳаётга янги руҳ, янги назар билан қараш, янгиланиш ҳолатини очиб беришда метафорик кўчим орқали китобхонга етказилади. Чунки метафоралар бадиий адабиётда нутқнинг бошқа воситаларига нисбатан кенг миқёсда қўлланилади ва турли нутқий имкониятларни вужудга келтиради.

Зеро, “Тилшуносликда мазмун жиҳатдан метафораларнинг уч тури, яъни одатий метафоралар, синестетик ва жонлантириш метафоралар фаркланади.” [3]

Жамол Камол шеърларида метафораларнинг бу уч турини ҳам кўриш мумкин.

Юқорида келтирилган биргина мисранинг ўзидаёқ бу ҳолатни учратамиз.

Кучмиш орзу, ҳаяжон...

Орзу, ҳаяжон инсоннинг руҳий ҳолатидан келиб чиқиб, ҳис этиш сезгиси орқали идрок этилса, кучиш, кучоқламоқ тери орқали сезги асосида амалга ошадиган ҳаракатни билдиради. Ўзбек тилининг изоҳли луғатида шундай изоҳланади: кучмоқ-кучоғига олмоқ; кучоқламоқ; кўчма маънода ўраб олмоқ, қопламоқ, чулғамоқ, камрамоқ, эришмоқ, қозонмоқ маъноларини англатиш учун ишлатилиши айтилади.

Оғочнинг жим,хаёлчан ҳолатда орзу ва ҳаяжон(ҳис этиш ) кучиши (тери орқали сезиш) синестетик метафора деб юритилади.

“Бир сезги аъзоси билан билинадиган белгини англатадиган сўзни бошқа сезиш аъзоси билан билинадиган тушунчага нисбатан қўллаш йўли билан юзага келадиган кўчма маънолар (улар тилшуносликда синестетик метафоралар деб юритилади)”. [4] Мисрада орзу, ҳаяжон кучиши бирикмаларидаги тушунчалар шу сабабли ҳам бир-бири билан тўғридан-тўғри бирикмайди, бу сўз бирикмаси ҳам ноодатийдир. Аммо шоир Жамол Камол бу сўзларни ўзаро боғлаб, бетақрор бир образ яратади. Бунда кучмоқ сўзи ўз аниқ маъносидан узоқлашиб “чулғамоқ” кўчма маъносида келган ва орзу, ҳаяжон сўзлари билан ҳиссий ҳолатни умумлаштириб бадиий тасвир юзага келишига асос бўлган. Бундай синестетик метафорага асосланган бирикмалар ўзининг ноодатийлиги билан ўқувчи диққатини ўзига тортади. Синестетик метафоралар Жамол Камол ижодида “ҳар қадамда” учрайдиган ҳодисалар сирасига киради. Жумладан,

Беркинар, сўнг қўшиғин-

Сел бошлар сирли, бўғиқ...

Бир номаълум соғинч кезар танамда...

Борлиғим ўрарди ҳадик-ҳаяжон,

Ўрмалай бошларди бағримда ваҳим...

Аммо менинг кўнглим ранго- ранг порлоқ...

Қалб билан мунаввар кўнгил шишаси... [5]

Тилшуносликда метафоралар таркибидаги сўзлар ўзаро зид, бир-бирига мутлақо қарама-қарши бўлиши ҳам мумкин. Бундай бирикмалар адабиётда “оксимарон ” ҳам деб юритилади. Жамол Камол ижодида кўплаб бундай бирикларга дуч келамиз:

Наҳот, ғофил қолдинг, эй кекса очун?

Наҳотки, ғафлатда муз қотдинг, қуёш? Муз ва қуёш икки номутаносиб семанинг бирлашуви бўлиб, тилшуносликда бундай номутаносиб семантик бирикларнинг ёнма ён келишининг экспрессив самараси, айниқса, шеъринг бадиий мағнларда кенг миқёсда учрайди. Ўз навбатида семантик жиҳатдан мантқан бир-бирини тақозо этмайдиган, яъни номувофиқ лексемаларнинг бирикуви турли стилистик мақсадни ўзида ташийдиган. Худди шундай сўз бирикмалари деривацияси жараёнида тилда мавжуд бўлган грамматик, лексик қоидаларнинг бузилиши, тил меъёрларидан узоқлашиш, оксиморон ҳодисасини юзага келтирувчи асосий омил саналади. Шу ўринда айтиш жоизки, бундай номувофиқ семантик

бирикувнинг айнан поэтик асарда қўлланиши шоирнинг ички руҳий кечинмаларини, воқеликдаги қарама-қаршилик, ҳаётий мураккабликларни имкон қадар батафсилроқ ҳамда аниқ баён қилиш шароитини туғдиради.

Кўзимиз булоғи қайнаган шу тоб,

Ҳасратнинг шу қора, ёниқ айёми..

Шоир ҳасрат лексемасини қора ва айём каби бир-бирини инкор этувчи тушунчалар билан бириктириш орқали ўз ҳиссиётини ёрқинроқ очиб беришни назарда тутади.

Юрагингда тотли ғам,

Юзингга ёғар шабнам.

Тотли ғам номувофиқ семантик бирикув нутқ вазиятидан ажратиб олиб қаралганда мантиққа зид келаётгандек туюлади. Лекин бу ҳолатни мазмунан мос бирикмаларга кирита оламиз, яъни маълум нутқий вазиятлар коммуникация, мулоқот жараёнида, матн шароитидан келиб чиқиб семантик номутаносиблик белгилари йўқолади, чунки бирикма компонентларининг қайсидир биттасида маъно кўчиши рўй бериб, янгидан маъно касб этган семантик белги идрок қилинаётган ҳодиса, ҳолат ёки предметга мазмунан мослашади. Бироқ ҳар қандай турдаги метафорик маънолар образлилик ва таъсирчанликни ошириш учун омил бўлавермайди.

Хулоса қилиб айтганда, метафорик маънонинг ҳақиқий бадий услубий вазифаси унинг қайтарилмаслиги, ижодкорнинг индивидуаллиги, билан белгиланади. Чунки, бадий метафораларда нарса-ҳодиса, белги кабиларни характерлаш, чоғиштириш каби ҳолатлар мавжуд бўлади.

Адабиётлар

1. Мукаррамов М. Ўзбек тилида ўхшатиш. – Тошкент: Фан, 1976. б 11
2. Қўнғуров Р. Ўзбек тилининг тасвирий воситалари. – Тошкент: Фан, 1977.
3. Йўлдошев М. Чўлпон сўзининг сирлари.-Тошкент:2002,73-бет
4. Маҳмудов Н. Ўқитувчи нутқ маданияти.-Тошкент:2009, 2-нашр
5. Жамол Камол. Аср билан видолашув. Сайланма I жилд, Т.: Янги аср авлоди.2018.

**SADRIDDIN AYNIYNING “ESDALIKLAR” ASARIDA  
ANTROPONIMLARNING LEKSIK QATLAMLARI**DOI: <https://doi.org/10.53885/edinres.2022>.*Jumayev Ruzokul Xoliqulovich,  
Buxoro davlat universiteti katta o'qituvchisi*

*Annotatsiya. Maqolaning asosiy mazmunini S.Ayniyning “Esdaliklar” asarida antroponimlarining leksik tahlili tashkil etadi. Muallif Sadriiddin Ayniyning “Esdaliklar” asari antroponimlarini quyidagi leksik guruhlarga bo'lish mumkinligini ta'kidlaydi: afsonaviy, tarixiy shaxslar, payg'ambarlar va din arboblarning ismlari, shohlar, shahzodalar va boshqa zodagonlarning ismlari, yozuvchi, olimlar, nufuzli shaxslarining ismlari. Tuzilishi bo'yicha ularni oddiy, yasama, murakkab va kompozitsion guruhlarga bo'lish mumkin. «Esdaliklar» asarida o'z aksini topgan antroponimlar hayotning tabiat, kasb-hunar, xalq urf-odat va an'analarini bildiradi. Boshqa fanlar, tarix va etnografiya uchun ham katta ahamiyatga ega. Shuningdek, ular orqali hududlarning ayrim xalq urf-odat va an'analarini ochib berish ham mumkin.*

*Kalit so'zlar: antroponimlar; ismlar; odamlar; ijtimoiy guruhlar; oddiy, yasama, murakkab, tarkibiy, til, tuzilish, tojik tili, arab tili, o'zbek tili, mifologik, barqaror, an'ana, mifologiya, zodagonlar, din arboblari, yozuvchilar, yetakchilar va a boshqalar.*

**ЛЕКСИЧЕСКИХ ПЛАСТЫ АНТРОПОНИМОВ ПРОИЗВЕДЕНИЯ  
САДРИДДИНА. АЙНИ «ВОСПОМИНАНИЯ»**

*Аннотация. Основное содержание статьи - лексический анализ антропонимов «Воспоминания» С. Айни. Автор отмечает, что антропонимы произведения «Воспоминания» С. Айни можно разделить на следующие лексико-тематические группы таких как: мифические и исторические персонажи, имена пророков и религиозных деятелей, имена королей, князей и других дворян, писателей, поэтов, дворян. По структуре их можно разделить на простые, построенные, сложные и составные. Антропонимы, которые отражены в произведения «Воспоминания» обозначают характер и качества жизни, занятий, народных обычаев и традиций и их изучение имеют большое значение для других дисциплин, включая историю и этнографию. Также можно через них выявить некоторые народные обычаи и традиции регионов.*

*Ключевые слова: антропонимы, имена, люди, социальные группы, простой, искусственный, сложный, структурный, язык, структура, таджикский язык, арабский язык, турецкий язык, мифологический, стабильный, традиция, мифология, знать, религиозные деятели, писатели, лидеры и т. д.*

**OF THE LEXICAL LAYER OF ANTHROPONYMS OF «ESDALIKLAR»  
(MEMOIRS) WORK BY SADRIDDIN AINI**

*Annotation. The main content of the article is the lexical analysis of the anthroponyms of «Esdaliklar» (Memoirs) work by Sadriiddin Aini. The author notes that the anthroponyms of «Esdaliklar» (Memoirs) work by Sadriiddin Aini can be divided into the following lexico-thematic groups such as: mythical and historical characters, names of prophets and religious figures, names of kings, princes and other nobles, writers, poets, nobles. According to their structure, they can be divided into simple, constructed, complex and composite. This work is one of the outstanding works of fiction in Tajik literature. Anthroponyms, which are reflected in «Esdaliklar» (Memoirs) work denote the nature and quality of life, occupation, folk customs and traditions, and their study is of great importance for other disciplines, including history and*

ethnography. It is also possible through them to reveal some of the folk customs and traditions of the regions.

Key words: anthroponyms, names, people, social groups, simple, artificial, complex, structural, language, structure, Tajik language, Arabic, Turkish, mythological, stable, tradition, mythology, nobility, religious figures, writers, leaders and etc.

Badiiy asarlarning antroponimlarini til xususiyatlari nuqtayi nazaridan o‘rganish va ko‘rib chiqish hozirgi davrda juda dolzarb bo‘lib, bunda kishi ismlarining qo‘llanish darajasi va badiiy obrazlarning o‘ziga xos xususiyatlarini ko‘rsatib, mavzuni aks ettirish, tasvirlash va tarixiy badiiy voqealarni ko‘rsatishdan iborat.

S. Ayniyning “Esdaliklar” asari ham O‘rta Osiyo xalqlarining XIX asr oxiri va XX asr boshlaridagi turli voqealarni qamrab olgan avtobiografik asarlaridan biri bo‘lib, bu voqealarni yoritishda tarixiy shaxslarning nomi tilga olinadi.

Shu sababli biz asar antroponimlarini lingvistik nuqtayi nazardan ko‘rib chiqish va ularning o‘ziga xos xususiyatlarini ko‘rsatishga qaror qildik.

Antroponimlarning leksik-semantik xususiyatlarini o‘rganish xalqlarning o‘tmish madaniyatining o‘ziga xos xususiyatlarini, urf-odatlarini, madaniyati, tur-mush sharoiti hamda ularning iqtisodiy-ijtimoiy hayotining rivojlanishi va shakllanishini aks ettirish va ochib berish hisoblanadi.

O‘zbekcha ismlarning lisoniy xususiyatlarini ilmiy jihatdan o‘rganish 1960- yillardan boshlangan. Xuddi shu davrda D. Abdurahmonov (1960), O‘. Nosirov (1965), F. Abdullayev (1960, 1961), M. Shamsieva (1962), A. Ishaev (1961), X. Doniyorov (1960) kabi olimlarning o‘zbek antroponimikasiga doir ayrim ilmiy va ilmiy-ommabop maqolalari e‘lon qilingan edi.

Tojik tilshunoslikda esa bir qancha tadqiqotchilar antroponimlar va ularning, tarixiy va badiiy asarlarda qo‘llanish darajasi bo‘yicha tadqiqotlar olib borgan.

Bu sohadagi tadqiqotchilar orasida O‘. G‘afurov [G‘afurov 1978], Sh. Hay-darov [Haydarov 1988, 2010], M. Ayubova [Ayubova 2004], S.Y. Abodulloeva [Abodulloeva 2007, 2017], R. Shodiyev [Shodiyev 2015], Sh. Maynusov [Maynusov 2014], E.Davlatov [Davlatov 2017], S. Qurbonmamadov [Qurbon-mamadov 2016], J. Temirov [Temirov 2018]ning ishlari bevosita turli tarixiy asarlarning antroponimlarini o‘rganishga bag‘ishlangan bo‘lib, ular o‘z tadqiqoti natijalarini dissertatsiya yoki monografiya shaklida umumlashtirgan.

O. G‘afurovning ilmiy izlanishlari. “Рассказы об именах”, “О слож-носоставных антропонимах в таджикском языке” [G‘afurov 1968, 1978] tojik adabiy tili antroponimlari sohasidagi ilk tadqiqotlardan bo‘lib, bu boshqa tadqiqotchilarning tojik tili antroponimlarining tadqiqoti bilan shug‘ullanishga keng yo‘l ochadi va ular O. G‘afurovning ushbu ilmiy ishiga tayangan holda bu sohani rivojlantiradi.

Aytish joizki S. Ayniyning “Esdaliklar” asari antroponimlari haqida tilshunos olim M. Shodiev bir nechta ilmiy maqola yozgan va shu paytgacha yozuvchining asarlaridagi geografik nomlar toliq o‘rganilmagan. Shu bois Sadridin Ayniyning “Esdaliklar” onomastik materialini lingvistik jihatdan o‘rganish juda qiziq bo‘lib, bu boradagi to‘plangan materiallarni lingvistik jihatlariga ko‘ra quyidagi guruhlariga bo‘lish mumkin:

1. Afsonaviy, tarixiy shaxslar, payg‘ambarlar va din arboblarning ism-lari. Yangi tug‘ilgan chaqaloqqa ism qo‘yish butun insoniyatning eng qadimiy an‘analaridan biri bo‘lib, ismlar millat madaniyati, g‘oya va kasb-hunarlarini o‘zida aks ettirib, jamiyat hayotining turli davrlari tafakkuri mahsuli sifatida bugungi kungacha yetib kelgan. Har bir millat va xalqning o‘z atrofidagi dunyoga qarashi turlicha bo‘lgani uchun bu plyuralizm, shubhasiz, nomlashda o‘z ifodasini topgan. Lekin odamlar fikrining manbai, eng avvalo, insoniyat doimo ijobiy dunyoqarash bilan qaraydigan, yaxshi deb hisoblaydigan ishonch va e‘tiqod rishtalaridir. Aytish joizki, farzandning dunyoga kelishi ota-ona baxti, nom qo‘yish marosimlari dunyo xalqlarida turlicha bo‘lib, ayrim ismlar totemik tafakkurdan kelib chiqqan. Muallif asardagi qahramonlarning barcha xususiyatlari va xulq-atvorini inobatga olib, unga munosib nom bersa, uni yaratishda nafaqat qiynalmaydi, balki

sujeet badiiyligiga ham ta'sir qiladi.

S. Ayniy «Esdaliklar» asarida quyidagi mifologik, tarixiy, payg'ambarlar va diniy shaxslar ismlari keltirilgan: Xoja O'bon, Xoja Xomoni, Hazrati Usmon, Sayidato, Rustam, Isfandiyor, Siyovush, Abomuslim, Mullo Bozor, Mullo Avez, Mullo Homid, Mullo Abdulhakim, Maxdumi Gav, Mullo Turob, Asadjon-Maxsum, Mullo Qamar, Orifxon a'lam, Mullo Bahrom, Mulloshoh [1], Safiy, Mullo Bobojon, Mullo Hamrox, mulla Abdul Vohid, Mullo Sobit, Xoja Darvesh, Xoja Zayniddin, Qori Zohid, Mullo Nazrulloh sahhofi Lutfiy, Mullo Rahmat, Mullo Oqil, Mullo Burhon [2]...

Bu antroponimlardan quyidagi antroponimlar mifologik nomlar tarzida ifodalangan (Xoja Ubon, Xoja Xomoni, Saidato, Rustam, Isfandiyor, Siyovush), payg'ambarlar va din arboblari (Hazrati Usmon, Iso, Mullo Abdulhakim, Mullo Qamar, Orifxon A'lam, Mullo Bahrom, Mulloshoh, Safiy, Mullo Bobojon, Mullo Hamroh, Mullo Abdulvohid, Mullo Sobit, Xoja Darvesh, Xoja Zayniddin) va tarixiy (Maxdumi Gav, Mullo Turob, Asadjon-Maxdum [2], Mullo Qamar, Orifxon Alam, Mullo Bahrom, Mulloshoh [1], Mullo Bobojon, Mulla Hamroh, Mulla Abdul Vohid, Mullo Sobit, Xoja Darvesh, Xoja Zayniddin, Qori Zohid, Mullo Nazrulloh sahhofi Lutfiy, Mullo Rahmat, Mullo Oqil, Mullo Burhon [2].

Hazrati Usmon: Ачдоди мо ба ҳазрати Усмон, ки ёри сеюми пайғамбаранд, мерасад [2; 338]. Ў қиссаҳои Рустам, Исфандиёр, Сиёвуш ва Абӯмуслимро аз ёд медонист [2; 40]. Isfandiyor: Ў қиссаҳои Рустам, Исфандиёр, Сиёвуш ва Абӯмуслимро аз ёд медонист [2; 40]. Siyovush [2; 40]: Ў қиссаҳои Рустам, Исфандиёр, Сиёвуш ва Абӯмуслимро аз ёд медонист [2; 40]. Abo'muslim: Ў қиссаҳои Рустам, Исфандиёр, Сиёвуш ва Абӯмуслимро аз ёд медонист [2; 40]. Mullo Homid: Аз шарикдарсони акаам Мулло Ҳомид ном ғиждувонӣ ва Зайниддинхоҷа ном миркулолӣ буданд, ки онҳо ғазалсарой мекарданд [2; 193]. Mullo Abdulhakim: Дар он мадраса Мулло Абдулҳаким ном як муллои кӯлобӣ буд, ки дастаки китобфурӯшӣ мекард [194]. Mullo Rahmat: Яке аз иштироккунандагони он маҷлисро Мулло Раҳмати саргарош меномиданд [2; 311]. Mullo Oqil: Мулло Оқил кӯрсавод буда, аз чизҳои илмӣ ва адабӣ чизеро намефаҳмид [2; 119]. Абӯалӣ Сино (Шайхурраис) ... аз ҳикмати табиӣ гап кушода, дар бораи он масъала фикри Абӯалӣ Синоро аз нобино пурсид [2; 238 1; 239, 245, 256]. Xojao'boniho (guzar) – Кӯчаи гузари Хоҷаубониҳо аз шимол ба чануб меравад [1; 240].

2. Shohlar, shahzodalar va boshqa zodagonlarning ismlari. Ushbu kichik turkum S. Ayniyning “Esdaliklar” asarida quyidagi antroponimlarni o'z ichiga oladi: Abdulfayzxon, Abdulahad, Shohmurod, Boturboy, Nazrulloboy, Fayziboy, Ubaydhoja, Orifxon, Yo'ldoshboy, Murodbek, Mirodil [1]...

Abdulfayzxon: Дар охириҳои давраи ҳукмронии астархониён, хусусан, дар замони Абдулфайзxon (1708-1747) мадрасаҳои Бухоро ва Самарқанд тамоман вайрон ва хароб шуда буданд [2; 176]. Shohmurod (Ma'sum-bi): Вақте аз сулолаи манғитиён амир Шохмурод (Маъсум-бӣ) бар сари кори ҳукмронӣ омад, ў бо таассуби динӣ ҳам бошад, дар мамлакати Бухоро ва Самарқанд баъзе ислохотро ба амал овард [2; 176].

3. Yozuvchi, olimlar, nufuzli shaxslarining ismlari: To'taposhsho, Homidhoja, Sultonposhsho, Avezhoja, Soib (Bobo Soib), Shayx Sa'di, Sa'diy Sheroziy, Boboqul Fayzullayev, Shohnazar Soyibov, Mirzo Mo'min, Mirzo Yo'ldosh, Sharifjon Maxdum, Sadri Ziyo, Mavlono Jaloliddin Rumi, Mirzo Abdulvohidi Munzim, Mullo Navro'z, Mavlono Abdurahmoni Jomiy, Ahmad Maxdumi Donish, Xisravi Dehlaviy, Soyibi Isfahoniy [1; 78]...

4. Rahbarlar va turli kasb egalarining ismlari: Boturboyi Rangrez, Rustami Ashkiy, Mullo Turob, Asadjon Maxdum, Mullo Qamar, Orifxon alam, Mullo Bahrom, Murodi paxtakash, Mullo Nazrulloh sahhofi Lutfiy, Mullo Rahmat, Mullo Oqil, Mullo Burhon Ikromhoja [1]...

5. Asarda yozuvchining yaqin qarindoshlari ismi: S. Ayniyning “Esdaliklar” asaridagi bu kichik guruhga muallifning yaqin qarindoshlari, asosan, otasining ismi (Saidmurodho'ja), onasi (Zevaroy), aka-uka (Muhiddin, Sirojiddin, Kiromiddin) amaki va xolalari bilan bog'liq

antroponimlar kiradi. Qarindosh-larning ismlari asarda bejiz aytilmagan, chunki ular har qanday voqea-hodisalarni yoritishda ishlatilgan: Abdushukurxoja [1; 34], Poshshoxonim [1; 34], Zevaroy [1; 35], Ergash [1; 35], Muhiddin [1; 36], Barot (Usto Barot) [1; 37], Sirojiddin [1; 37], Qutbiya [1; 78], Kiromiddin [1; 67], Ziyouddin [1; 78], Nuriddin [1; 67], Mullo Hamroh [1; 78], Mullo Abdulvohid [1; 78], Ustodo'stboyi qalandar [1; 112], Sharifjon Maxdum [1; 221], Sadri ziyo [1; 221], Mullo Oqil [1; 118], Mullo Burhon [1; 112].

O'rganilayotgan asar antroponimlarini tuzilishi jihatidan quyidagi kichik guruhlariga bo'lish mumkin:

1) sodda antroponimlar : Iso [2; 93, 94, 97, 98], Rustam [2; 40], Isfandiyor [2; 40], Siyovush [2; 40], Abo'muslim [2; 40], Abdulfayzxon [2; 176], Abdulhad [2; 145], Ergash [2; 35], Muhiddin [2; 36], Barot [2; 37], Sirojiddin [2; 37], Qutbiya [2; 78], Soib [2; 45], Kiromiddin [2; 67], Ziyouddin [2; 78], Nuriddin [2; 67]...

2) yasama antroponimlar: Abo'muslim [1; 40], Boturboy [1; 234], Nazrulloboy [1; 176], Fayziboy [1; 125], Ubaydxoja [1; 156], Orifxon [1; 178], Yo'ldoshboy [1; 187], Murod-bek [1; 187], Mirodil [1; 190], To'taposhsho [1; 67], Homidxoja [1; 76], Sulton-poshsho [1; 87], Avezxoja [1; 70], Zevaroy [1; 35], Safiy [2; 77, 78] va b.

3) murakkab antroponimlar: Zayniddinxoja [2; 193], Xojao'boniy [2; 240], Shohmurod (Masumbiy) [2; 176], Sayidato [2; 8, 36] va b.

4) ikki ismdan tarkib topgan antroponimlar: Xoja O'bon, Xoja Xomoni, Hazrati Usmon, Mullo Bozor, Mullo Avez, Mullo Homid, Mullo Abdulhakim, Maxdumi Gav, Mullo Turob, Asadjon Maxdum, Mullo Qamar, Mullo Sobit, Xoja Darvesh [2], Xoja Zayniddin, Qori Zohid, Mullo Nazrullo sahhoifi Lutfiy, Mullo Rahmat, Mullo Oqil, Mullo Burhon, Mullo Qamar, Orifxoniy alam, Mullo Bahrom, Mullo Shoh, Mullo Bobojon, Mullo Hamroh, Mullo Abdulvohid [2], va b.

Shuni ta'kidlash kerakki, "Esdaliklar" antroponimik materialining asosiy qismini turli kasb egalarining nomi tashkil etadi. Bu antroponimlar guruhini tekshirish ular erkin sintaktik qolip asosida shakllanganligini ko'rsatdi. Ko'rib chiqilgan ishdan olingan material shuni ko'rsatadiki, bunday so'zlarning aksariyati tojik, o'zbek, arab tilidan kelib chiqqan va shu asosda ularni izohlash mumkin. Shuni ta'kidlash kerakki, kishi nomlari yoki antroponimlar deb ataladigan so'zlar bu antroponimlar – so'z birikmalarining shakllanishida faol ishtirok etib, ko'pincha hunarmandlar, olimlar, do'kondorlar va boshqalarning mansubligini bildiradi.

Xulosa qilib aytganda, S.Ayniyning "Esdaliklar" asaridagi antroponimlarining lug'aviy tahlili shuni ko'rsatadiki, asar mazmunini oshirishda kishi nomlari muhim o'rin tutadi. Ularni mifologik, tarixiy payg'ambarlar, din arboblari, shahzodalar va boshqa zodagonlar, yozuvchilar, shoirlar, rahbarlarning nomlari kabi kichik guruhlariga bo'lish mumkin. Tuzilishiga ko'ra kishi ismlari oddiy, yasama, murakkab va kompozitsion guruhlariga bo'linadi. Bu asar adabiyot durdonalaridan biri bo'lib, asarda aks ettirilgan turmush sifati va tabiati, kasb-hunar, xalq urf-odat va an'analarini aks ettirishda antroponimlardan foydalanilgan. Bu boshqa fanlar, jumladan, tarix va etnografiya uchun ham o'rganilishi katta ahamiyatga ega.

Adabiyotlar ro'yxati:

1. Айни, Садриддин. Куллиёт. Ҷ.7 қ 3.4. – Душанбе: Ирфон, 1962. – С.648.
2. Айни, Садриддин. Куллиёт. Ҷ.6 қ 1.2. – Душанбе: Ирфон, 1962. – С.415.
3. Ҳомидов Д.Р.Топонимияи водии Кешрӯд / Ҳомидов Д.Р. / (таҳлили таърихӣ забоншиносӣ). (нашри дувум). –Душанбе: Маориф, 2014. - 168 с.
4. Ҳомидов Д.Р. Забони тоҷикӣ ва номшиносӣ. / Ҳомидов Д.Р. –Душанбе: Маориф, 2018. - 210 с
5. Ғафуров О.Тафсири мухтасари номҳои чуғрофӣ. /О.Ғафуров. -Душанбе: Маориф, 1983. – 144 с

**LEKSIK-SEMANTIK SATH VA UNING BIRLIGI MASALALARI TALQINI**DOI: <https://doi.org/10.53885/edinres.2022>.*Begimova Gulshoda Jahon qizi**Qarshi muhandislik-iqtisodiyot instituti, Xorijiy tillar kafedrası o'qituvchisi*

*Annotatsiya: Hozirgi davr tilshunoslik fanining taraqqiyoti natijasida undagi atama va tushunchalar ham ancha ko'paydi hamda ularni ishlatishda har xillik vujudga keldi. Til insoniyat jamiyatida eng muhim aloqa quroli bo'lib, jamiyat tomonidan yaratilgan va unga xizmat qiladi. Shuning uchun ham tilni o'rganadigan tilshunoslik fani ijtimoiy fanlar: falsafa, psixologiya, tarix va boshqalar qatoriga kiradi. Til — fikr ifodalash quroli. Fikr esa mantiqda o'rganiladi. Maqolada shu kabi xodisalar o'rganishga xarakat qilingan va tilning turli sathlari o'rtasidagi munosabatlar tadqiq qilingan. Asosiy e'tibor esa tilning leksik sathiga qaratilgan. Darhaqiqat, tilshunoslikda mavjud bo'lgan har bir nazariya, avvalo tilni qanday tushunishga asoslanadi. Tilni qanday tushunish til haqidagi nazariyani yaratishda ahamiyati katta.*

*Tayanch tushunchalar: til, lison, nutq, sath, lisoniy sath, nutqiy sath, til, tilshunoslik, tilshunoslik bo'limlari, leksik-semantik sath, leksikologiya, morfema, leksema*

**ВОПРОСЫ ИНТЕРПРЕТАЦИИ ЛЕКСИКО-СЕМАНТИЧЕСКОГО САТА И ЕГО ЕДИНСТВА***Бегимова Гулшоода Жахон кизи**Каршинский инженерно-экономический институт, преподаватель кафедры иностранных языков*

*Аннотация: С развитием современной лингвистики термины и понятия стали намного разнообразнее, а их употребление стало более разнообразным. Язык является важнейшим средством общения в человеческом обществе, созданным и обслуживаемым обществом. Именно поэтому лингвистика, изучающая язык, является одной из социальных наук: философии, психологии, истории и так далее. Язык – это средство выражения. Мысль изучается в логике. Статья направлена на изучение подобных явлений и рассматривает отношения между разными уровнями языка. Основное внимание уделяется лексическому уровню языка. На самом деле, каждая теория в лингвистике основана на том, как человек понимает язык. Как понять язык важно в создании теории о языке.*

*Ключевые слова: язык, язык, речь, уровень, лингвистический уровень, речевой уровень, язык, языкознание, отделы языкознания, лексико-семантический уровень, лексикология, морфема, лексема*

**INTERPRETATION OF LEXICO-SEMANTIC SATH AND ITS UNITY ISSUES***Begimova Gulshoda Jahon kizi**Karshi Institute of Engineering and Economics, Lecturer, Department of Foreign Languages*

*Abstract: As a result of the development of modern linguistics, the terms and concepts in it have increased significantly, and there has been a diversity in their use. Language is the most important communication tool in human society, created and served by society. That is why linguistics, which studies language, is one of the social sciences: philosophy, psychology, history, and so on. Language is a tool for expressing ideas. Thought is studied in logic. The article seeks to study similar phenomena and examines the relationships between different levels of language. The focus is on the lexical level of the language. In fact, every theory in linguistics*

*is based on how one understands a language. How to understand language is important in creating a theory about language.*

*Keywords: language, language, speech, level, linguistic level, speech level, language, linguistics, linguistics departments, lexical-semantic level, lexicology, morpheme, lexeme*

Kirish Har bir til hodisasi yuzlab xususiyat, ya'ni qirralarga ega. Shunga ko'ra til hodisalarida o'rganish manbai va o'rganish predmeti farqlanadi. Bunda tegishli til hodisasi o'rganish manbai va uning tadqiq uchun olingan xususiyati o'rganish predmeti deyiladi. Tilshunoslikning sohalari bir o'rganish manbayining qaysi qirrasini o'rganish asosida farqlanadi. Masalan, til leksikasi tilshunoslikning leksikologiya, semasiologiya va onomasiologiya sohalari o'rganish manbai hisobalanadi. Leksika bevosita yoki bilvosita borliqni ifodalaydi, jamiyatdagi o'zgarishlarni, xalqning moddiy hayoti va ma'naviy olamini aks ettiradi, yangi predmet, hodisa, jarayon va tushunchalarni ifodalash uchun yangi so'zlar bilan muttasil to'lib boradi. O'zida eskirish va yangilanishni to'la aks ettiradi. Iste'mol darajasi susaygan birliklar esa leksikadan butunlay chiqib ketmaydi. Moddiy ishlab chiqarishning har xil sohalari muntazam rivojlanib, yangi yo'nalishlar bilan boyib borishi, fan va texnikaning tinimsiz rivoji yangidan yangi maxsus so'zlar – termin va terminologik qatlamlarni vujudga keltiradi va rivojlantiradi. Bunda e'tiborlisi shundaki, umumiste'mol so'zlarning ayrimlari terminologik tabiat kasb etsa, ayrim terminlar o'z ifodalanmishining kundalik turmushda qo'llanish darajasiga bog'liq ravishda umumiste'mol xususiyat kasb etib boradi. Jamiyatda umumiy ta'limning rivoji ham tilning o'rta saviyali sohiblarida til terminologik tizimining xalqchillashuviga olib keladi. Leksikani qayd etuvchi soha leksikografiya bo'lib, uning nazariy va amaliy, an'anaviy va zamonaviy ko'rinishlari mavjud.

Ilmiy ahamiyati. Leksik-semantik sath va uning birligi haqida. Lisonning shakl va denonativ ma'no yaxlitligidan iborat birligini qamrab oluvchi sathi turlicha nomlanadi: leksik sath, leksik-semantik sath, leksik-frazeologik sath va hokazo.

Leksik sath birligi tilshunoslikda leksema deyiladi. Leksema- tilshunoslikning eng muhim va markaziy tushunchalaridan biri. Biroq, uning mazmun va chegarasi hozirgacha aniq belgilangan emas. Tilning leksik, fonetik va grammatik sathlari ham o'zaro bog'liqdir: fonetik birliklar so'zni bog'liq tusiga kiritadi, morfemalar yasama so'zlarni shalkllantiradi, so'zlarning birikuvchanlik imkoniyatlari, uslubiy vosita sifatidagi xususiyatlari ularning leksik va grammatik ma'nolariga hamda uslubiy semalariga tayanadi. Bular leksikologiyaning fonetika, morfemika, so'z yasalishi, grammatika va uslubshunoslik (stilistika) bilan aloqada bo'lishini taqozo qiladi.

Leksikologiya tilning lug'at boyligi sistemasi sifatida tadqiq qilinadi, chunki bu boylik so'zlar va iboralarning oddiy, mexanik yig'indisi emas, balki birliklar va elementlar tizimidir. Bu tizimdagi so'z va elementlar yaxlit bir "organizm"ning "to'qimali" va "hujayrali" munosabatida bo'ladi: so'zlarning ifoda va mazmun tomonlari orasidagi aloqalar, leksik ma'no va uning semalari o'rtasidagi butun va qism munosabatlari, so'z ma'nolarning paradigmatic va sintagmatik xususiyatlari shundan dalolat beradi. Bu tizimning asosiy birligi so'z ekanligini hisobga olsak, leksikologiyada bevosita so'zning o'zi bilan bog'liq masalalari ham ko'riladi: so'zning til birligi sifatidagi mohiyati, so'z strukturasi (ifoda va mazmun planlari, semantik tarkibi), leksik ma'no va uslubiy semalar, leksik ma'no va etimon, leksik ma'no taraqqiyoti, udual va okkazinal ma'nolari shular jumlasidandir.

Leksik sistema va uning bo'linishlari. Ajralib chiqqan leksik sath bu bosqichda ikki katta - mustaqil va nomustaqil so'zlar guruhiga bo'linadi. Bu bo'linish privativ zidlanish asosida hosil bo'ladi va zidlanish belgisi «ma'naviy va vazifaviy nomustaqillik» (N) dir. Ziddiyatning belgisi a'zosi sifatida nomustaqil leksemalar va belgisiz a'zo sifatida mustaqil leksemalar yuzaga chiqadi. Buning sabablari quyidagicha:

Tilning sathli tuzilishi va sath birliklari o'rtasidagi munosabatlar Tilning o'zaro bog'liq



va bir-birini taqozo etuvchi bir necha qatlamlardan iborat ekanligi haqidagi qarash o'zining uzoq tarixiga ega. Xususan, til tuzilishining an'anaviy tilshunoslikda uch qismga: (fonetik, leksik va grammatik qismlarga) bo'linishi va bu qismlarni o'rganadigan tilshunoslikning uchta bo'limining ajratilishi tilni ana shunday qatamlar butunligi sifatida tushunishning yorqin namunasidir. Lekin sistemaviy-struktur tilshunoslik shakllangunga qadar tilning bunday ichki tuzilishini qatlam sifatida tushunish amaliy kuzatishning ilk natijalari bo'lib, til stratifikatsiyasi ilmiy jihatdan asoslanmagan edi. Sistemaviy-struktur tilshunoslikning shakllanishi va rivojlanishi til ichki tuzilishining o'ziga xos xususiyatini yoritishga, ichki tuzilish birliklarining oddiydan murakkabga qarab bosqichma-bosqich rivojlanib borishi, quyi bosqich birligi o'zidan yuqoriroq bosqich birligi tarkibida o'z funksiyasini ko'rsatishini ilmiy asoslab berdi. Shunday qilib, XX asrning 50- yillaridan boshlab til sathi (lingvistik sath) tushunchasi maydonga keldi. Bu tushunchaning shakllanishi va ilmiy asoslanishida E.Benvenist hamda bir qator deskriptiv tilshunoslar, xususan, Dj.Treyjer, K.Poyk, Ch.Xokket, Z.Xarris singari olimlarning xizmati katta bo'ldi. Lingvistik sath tushunchasining paydo bo'lishiga tilning ikki tomonlama mohiyat ekanligining e'tirof etilishi, shakliy va mazmuniy tomonlarning har biri o'ziga xos ichki tuzilishga ega ekanligi, ularning har qaysisi o'z ichki uzvlari munosabatidan tashkil topgan kichik sistema ekanligi, shunday qilib, tilning tuzilishi sistemalar sistemasi tartibida bo'lishi, ular o'rtasidagi munosabat til mexanizmini harakatga keltirish haqidagi qarashlarning maydonga kelishi turtki bo'ldi.

Metodologik tadqiqoti. Garchi lingvistik sath tushunchasi keyinchalik bir qator tilshunoslar tomonidan e'tirof etilgan bo'lsa ham, lekin bu atama juda keng ma'noda qo'llanila boshladi. Shunday bo'lishiga qaramasdan, lingvistik sath kontseptsiyasi tarafdorlarini birlashtirib turgan umumiy jihatlar mavjud. U ham bo'lsa tilning tipologik tabiatini nisbiy avtonom sistemalar (kichik sistemalar) majmuasi sifatida tasavvur qilish, har bir kichik sistema chegaralangan miqdordagi elementlardan tashkil topadi va bu elementlar shu kichik sistema nuqta nazardan mayda bo'laklarga bo'linmaslik xususiyatiga ega deb e'tirof etish, shuningdek, har bir kichik sistema o'z ichki elementlarining bir-biri bilan bog'lanish qonun-qoidalariga ega ekanligini e'tiborga olishdir. Sath tushunchasining ma'lum til birliklari yig'indisi tushunchasi bilan aloqasi borligi shubhasiz. Lekin sathni belgilashda qanday lingvistik belgilarga tayanish masalasini aniqlash katta ahamiyatga ega. V.M.Solntsev fikricha, tilda yasama so'zlar yig'indisi qo'shma so'zlar yordamida hosil bo'lgan birliklar yig'indisidan farq qiladi. Shuningdek, o'zak morfemalar yordamida hosil bo'lgan birliklar yig'indisi affiks morfemalar yordamida hosil bo'lgan birliklardan farq qiladi. Ana shu bir-biridan farq qiladigan birliklar yig'indisiga asoslanib, "Yasama so'zlar sathi", "Qo'shma so'zlar sathi", "O'zak morfemalar sathi", "Affiks morfemalar sathi" kabi sathlarni ajratish sath tushunchasini chegarasiz bir tushunchaga aylantirib yuboradi. Tilda nechta til birliklari guruhlanishi mavjud bo'lsa, shuncha til sathini ajratishga olib keladi. Xususan, N.A.Slyusareva yordamchi so'zlar guruhini mustaqil so'zlar guruhidan ajratgan holda servologik sath, E.Benvenist fonemalarning farqlovchi belgilarini alohida sath – merizmatik sath sifatida ajratganini eslash kifoya. Til birliklarini muayyan guruhlariga turli belgilar asosida birlashtirish mumkin. Shunga muvofiq ravishda sath tushunchasi nisbiy bo'lib qoladi va bu tushuncha ayrim birliklarning ma'lum belgi asosida birlashgan guruhining oddiy nomiga aylanib qoladi.

Tilning ichki tuzilishini sathlarga ajratishda ana shunday boshboshdoqlikni bartaraf qilish uchun til birliklarining doimiy, barqaror sathlarini ajratishga imkon beradigan belgilariga tayanish lozim. Ana shunday belgi til birliklarining pog'onaviylik belgisidir. Xuddi ana shu belgi deskriptiv tilshunoslik vakillari tomonidan tilni sathlarga ajratishning asosiy belgisi sifatida e'tirof etilgan edi. Lisoniy birlikning ana shu pog'onaviylik belgisi lingvistik sathni belgilashning asosiy tamoyili sifatida e'tirof etilganda til ichki tuzilishining pog'onaviylik tabiati to'g'ri yoritilgan bo'ladi. Bunga muvofiq, lingvistik sath tushunchasi ostida o'zaro pog'onaviy munosabatda bo'lgan nisbiy bir xil birliklar munosabati anglashiladi. Bir sath birliklari boshqa sathga mansub (o'zidan katta yoki o'zidan kichik) bo'lgan birliklar bilan pog'onaviy munosabatda bo'ladi.

Bunda quyi sath birligining yuqori sath birligidan tashkil topish, quyi sath birligi yuqori sath birligi tarkibiga kirish xususiyati aks etadi. Ana shunday birliklar majmuasi nisbiy bir xil bo'lgan birliklar ustparadigmasini tashkil etadi va ular shu ustparadigma doirasida ma'lum sinfga birlashadi (fonemaning turli sinflari, morfemaning turli sinflari va boshq.). Har bir sinf a'zolari o'zaro sinfga xos bo'lgan belgisi asosida muayyan paradigmalarga birlashish bilan birgalikda bir-biri bilan ketma-ket bog'lanib, sintagmatik zanjirni hosil qiladi.

Shunday qilib, tilning ko'psathliligi kontseptsiyasi tarafdorlarining ko'pchiligi uchun umumiy tomon tilni chegaralangan miqdordagi birliklardan tashkil topgan nisbiy avtonom kichik sistemalarning integrativ munosabatidan tashkil topgan yaxlitlik sifatida e'tirof etishdir.

Natija va takliflar Til sathlarini e'tirof etuvchi tilshunoslarning fikricha, turli sath birliklari o'rtasida integratsion munosabat mavjud bo'ladi. Bu kontseptsiya tarafdorlari til sathlari o'rtasidagi aloqani e'tiborga olgan holda, tilga yagona ierarxik shakllangan sathlar sistemasi sifatida qaraydilar. Tilning ichki tuzilishiga bunday yondashuv kompozitsion kontseptsiya deb yuritiladi va representativ kontseptsiyaga qarama-qarshi qo'yiladi. Kompozitsion kontseptsiyaga muvofiq, tilning ichki tuzilishi bir xil yo'nalishdagi pog'onalanishdan (ierarxiyadan) iborat. Bu shundan iboratki, fonema, morfema va undan katta birliklar o'rtasida bir xil yo'nalishdagi pog'onali munosabat mavjud. Quyi sath birligi yuqori sath birligi uchun qurilish materiali bo'lib xizmat qiladi. Quyi sath birligi yuqori sath birligi tarkibida uning tarkibiy qismi (konstituenti) sifatida vazifa bajaradi. Shuning uchun til sathlari o'rtasida quyidan yuqoriga yo'nalgan munosabat e'tirof etiladi va bu munosabat bir xil turdagi, konstituentiv munosabat sanaladi. Konstituentiv munosabat "dan tashkil topadi", "ga kiradi" sxemasini o'zida namoyon etadi. Har bir sath birliklari umumiylik va xususiylik dialektikasini o'zida namoyon etadi. Imkoniyat tarzidagi umumiy, invariant birliklar bevosita nutqiy jarayonda turli-tuman variantlar orqali namoyon bo'ladi. Ana shunday invariant-variant munosabati tilning hamma sath birliklari uchun xarakterlidir. Bevosita sezgi a'zolarimizga ta'sir etgan birliklar variantlar sanaladi. Bu variantlarni bir-biriga solishtirish orqali ular zamirida yotgan substantsiyani belgilash asosida invariantlar aniqlanadi. Fonologik sathda fonemalar invariant birliklar sanaladi. Ularning har biri bevosita kuzatishda, nutqiy jarayonda bir necha variantlar orqali namoyon bo'ladi. Shuning uchun ham bevosita kuzatishdagi matndan ajratilgan eng kichik segment birliklar invariant birlik bo'lgan fonemalar emas, balki uning variantlari sanaladi. Shunday qilib, morfema bevosita kuzatishda ham shakliy, ham mazmuniy variantlar orqali yuzaga chiqadi. Boshqacha aytganda, har bir tilda elementlar muayyan sinf yoki paradigmani tashkil etgan variantlar qatori orqali gavdalanadi. Morfema vazifasi va ma'nosiga ko'ra leksik va grammatik morfemalarga bo'linadi. Yuqorida grammatik morfemalarning ikki planda variantlanishi haqida fikr yuritildi. Xuddi ana shu holat leksik morfemalarga (leksemalarga) ham daxldordir. Leksemaning shakliy variantlari uchun leksik-shakliy variantlar (LSHV), mazmuniy variantlari uchun esa leksik-mazmuniy variantlar (LMV) atamaları qo'llaniladi.

Xulosa. Xullas, tilning barcha sath birliklari umumiylik-xususiylik, imkoniyat-voqelik dialektikasini o'zida namoyon etgan holda, invariant-variant munosabati birligidan iborat bo'lib, imkoniyat, mohiyat xarakteriga ega bo'lgan invariant bevosita kuzatishda, nutqiy jarayonda variantlar orqali namoyon bo'ladi. Invariant-variant munosabati tilning barcha sath birliklari uchun umumiy, universal munosabatdir.

Foydalanilgan adabiyotlar ro'yxati

[1] Abduazizov A. A. "Hozirgi zamon ingliz tili nazariy fonetikasi". Toshkent, 1986. 60-63 betlar

[2] Azizov O. A. Tilshunoslikka kirish. Toshkent. 1963.

[3] Buronov J. B. Ingliz va uzbek tillari kiyosiy grammatikasi. Toshkent, 1973. 144-bet

[4] Buranov Dj. B., Yusupov U. K., Iriskulov M. T., Sadikov A. S. Grammaticheskie strukturi angliyskogo, uzbekskogo i russkogoyazikov. Tashkent, 1986. 70-bet

[5] Karimov Sh. K. «Tilshunoslikka kirish» kursidan praktikum. T., 1987. 14-bet

[6] Kuchqortoev I., Kuchqortoeva R. «Tilshunoslikka kirish». T., 1976. 166-b

[7] Kuchqortoeva R. «Tilshunoslikka kirish» kursidan maishlar. T., 154-b 1989.

[8] Mirzaev M., Usmonov S., Rasulov I. Uzbek tili. Toshkent, 1978. 125-b

[9] www.ziyonet.uz

[10] www.wikipidea.com

**КЎП ТИЛЛИ ПАРАЛЛЕЛ КОРПУСЛАР ХУСУСИДА**DOI: <https://doi.org/10.53885/edinres.2022>.*Жўраева Нилуфар Шухрат қизи**Бухоро давлат университети Немис ва француз тили кафедраси ўқитувчиси*

*Аннотация: Жаҳон тилишунослигида компьютер ва корпус лингвистикаси муаммоларини ўрганиши XX асрнинг 40-йилларида бошланди, 60-йилларда мазкур жараён жадаллашди, XXI аср бошларида ўзида миллионлаб сўзларни акс эттирувчи юзлаб тил корпуслари пайдо бўлди. Автоматик таржима, тезаурус, электрон лугатлардан фойдаланиши имконияти кенгайди, илмий-назарий асослари яратилди, амалиётда қўллана бошланди, тил корпусларининг мақсадига кўра фарқ қилувчи кўплаб турлари пайдо бўлди. Бу янгиланишлар ахборот технологияларини тилишуносликка татбиқ этиши билан боғлиқ истиқболли илмий йўналишлар пайдо бўлишига йўл очди. Дунё тилишунослигида XXI асрга келиб, корпус лингвистикасини илмий-назарий жиҳатдан ўрганиши ҳаракати кучайди. Илгарилаб бораётган компьютер лингвистикаси йўналишида автоматик таржима сифатини яхшилаш, таржима дастурларида параллел корпуслардан фойдаланиши таржимашуносликда долзарб масалага айланди. Мазкур мақолада параллел корпус, унинг тузилиши, таркиби ва имконияти; ўзбек тилишунослигида параллел корпус тузиши борасидаги илк тадқиқотлар таҳлил қилинган. Хусусан, параллел корпуслар таркибидаги материал тилига кўра икки ва кўп тилли параллел корпусларга бўлиниши, икки тилли корпуслар таржима ва параллел корпусдан иборат бўлса, кўп тилли корпуслар аслиятдаги матннинг бир неча таржимасидан тузилиши ҳақида фикр юритилган.*

*Калит сўзлар: лингвистик корпус, миллий корпус, параллел корпус, параллел матн (битекст), фрагмент, синтактик бирлик, бир тилли корпус, икки тилли корпус, кўп тилли корпус, таржима корпус, қиёсий корпус, битекст дастур, тескари таржима.*

**О МНОГОЯЗЫЧНЫХ ПАРАЛЛЕЛЬНЫХ КОРПУСАХ***Джурова Нилуфар Шухрат кизи**Преподаватель кафедры в немецкого и французского языков в Бухарском государственном университете*

*Аннотация: В данной статье анализируются первые исследования параллельного корпуса, его структура, состав и возможности; формирование параллельного корпуса в узбекском языкознании. В частности, считается, что параллельные корпуса делятся на двуязычные и многоязычные параллельные корпуса в зависимости от языка материала, при этом двуязычные корпуса состоят из перевода и параллельного корпуса, а многоязычные корпуса состоят из нескольких переводов исходного текста. Изучение проблем компьютерной и корпусной лингвистики в мировой лингвистике началось в 1940-х годах, процесс ускорился в 1960-х, а в начале 21 века появились сотни языковых корпусов, представляющих миллионы слов. Расширилось использование автоматического перевода, электронных словарей. Созданы научно-теоретические основы, применяемые на практике, появилось множество типов языковых корпусов, различающихся по своему назначению. Эти инновации привели к появлению перспективных научных направлений, связанных с применением информационных технологий в языкознании. В мире языкознания в XXI веке усилилось движение за научно-теоретическое изучение корпусной лингвистики. Повышение качества автоматического перевода в области передовой компьютерной лингвистики, использование параллельных корпусов в программах перевода стало актуальным вопросом в переводоведении.*

*Ключевые слова: лингвистический корпус, национальный корпус, параллельный корпус,*

параллельный текст (битекст), фрагмент, синтаксическое единство, одноязычный корпус, двуязычный корпус, многоязычный корпус, переводческий корпус, сравнительный корпус, текстовая программа, обратный перевод.

## ON MULTILINGUAL PARALLEL BUILDINGS

Juraeva Nilufar Shuhrat kizi,

Lecturer of the Department of German and French of the Bukhara State University

*Abstract.: This article analyzes the first studies of the parallel corpus, its structure, composition and capabilities; formation of a parallel corpus in Uzbek linguistics. In particular, parallel corpora are considered to be divided into bilingual and multilingual parallel corpora depending on the language of the material. While bilingual corpora consist of a translation and a parallel corpora, multilingual corpora consist of several translations of the original text. The study of the problems of computer and corpus linguistics in world linguistics began in the 1940s, the process accelerated in the 1960s, and at the beginning of the 21st century, hundreds of language corpuses representing millions of words appeared. The use of automatic translation and electronic dictionaries has expanded. Scientific and theoretical foundations that are applied in practice have been created, many types of language corpora have appeared that differ in their purpose. These innovations have led to the emergence of promising scientific areas related to the use of information technology in linguistics. In the world of linguistics in the 21st century, the movement for the scientific and theoretical study of corpus linguistics has intensified. Improving the quality of automatic translation in the field of advanced computational linguistics, the use of parallel corpora in translation programs has become a topical issue in translation studies.*

*Keywords: linguistic corpus, national corpus, parallel corpus, parallel text (bitext), fragment, syntactic unity, monolingual corpus, bilingual corpus, multilingual corpus, translation corpus, comparative corpus, text program, reverse translation.*

Кириш. Параллел корпус (инглизча parallel corpora) – таржима матнларининг электрон аналог; унда аслиятдаги матн ва унинг бир ёки бир неча таржимаси тизимли йиғилади.

Корпусдаги электрон матнлар аслият матн ёки унинг бир қисми бўлиши мумкин. Бошқа манбада параллел корпусга қуйидагича таъриф келтирилиди: “Параллел корпус – оригинал матн ва унинг таржимаси йиғилган корпус”. Параллел корпусларнинг назарий асосланиши ва ўрганилганлик даражасини кузатишларимиз шуни кўрсатдики, параллел корпуснинг тузилиши, таркиби ва имконияти ҳақида Д.О.Добровольский, Ю.Гао, В.Захаров, А.А.Кокорева, Е.П.Сосниналар махсус тадқиқотлар олиб боришган. Параллел корпус тузиш назарияси ва амалиёти билан шуғулланган олим – Д.Добровольский параллел корпусни шундай таърифлайди: “Параллел корпус – асл ва таржимадаги электрон матнлар йиғиндисидан иборат корпус. Асл ва таржима матнлар шунчаки ёнма-ён қўйилмайди, балки бу икки матндаги гап(систактик бирлик)лар мазмунан мос келиш даражасида бўлакка бўлиниб, мана шу бирликлар ёнма-ён, бир-бирига ишора қилиши, ҳавола этиш ҳолатида туради. Аслиятдаги матн фрагментига мос келувчи таржимадаги фрагмент белгилаб қўйилган бўлади. Айнан мана шу ҳолат бундай корпуслар ёрдамида турли лингвистик амаллар бажаришга имкон яратади”.

Адабиётлар тахлили ва методологияси. Ўзбек тилшунослигида параллел корпус тузиш борасидаги илк тадқиқотлар Б.Менглиев, Р.Каримов ишлари орасида кузатилади. Улар параллел корпусларни қуйидагича изохлашади: “Корпуслар таркибидаги материал тилига кўра, дастлаб, бир тилли ва кўп тилли корпус турларига бўлинади. Икки ёки кўп тилли корпуслар эса (1) параллел ёки таржима корпуслари; (2) қиёсий корпус каби қўринишга эга”.

Матн ва унинг таржимаси ёнма-ён келадиган электрон тўпламнинг бошқа кўринишлари ҳам мавжуд. Битекст дастури шундай воситалар сирасига киради. Параллел матн (битекст) – бошқа тилдаги таржимаси билан бериладиган матнлар тўплами. Битекстлар «мослаштирувчи асбоб» (alignment tool) ёки «битекст учун мослама» (bitext tool) деб номланувчи махсус компьютер дастурлари орқали амалга оширилади. Бу дастурлар оригинал ва таржима матн мазмунини турли синтактик бирликлар, асосан, содда гап шаклида мослаштириб беради. Битекстлар йиғиндиси битекст маълумотлар базаси ёки икки тилли корпус деб номланади ҳам турли боғланишларни казатиш имконини берувчи маълумот базаси (справочник) вазифасини бажаради.

Мутахассислар тузилиши, матннинг жойлашуви, бирликларининг мослаштирилишига кўра параллел корпуснинг бир неча кўриниши мавжуд:

- 1) бир йўналишли (инглиз тилидан рус тилига таржима қилинган матн);
- 2) икки йўналишли (инглиз тилидан рус тилига таржима қилинган матн ва рус тилидан инглиз тилига (тескари таржима));
- 3) кўп йўналишли (инглиз тилидан рус, немис, француз тилларига таржима қилинган матн).

Корпуслар таркибидаги материал тилига кўра, дастлаб, бир тилли ва кўп тилли корпус турларига бўлинади. Икки ёки кўп тилли корпуслар эса қуйидаги кўринишга эга:

- 1) параллел ёки таржима корпуслари;
- 2) қиёсий корпус.

Параллел корпуслар қандай мақсадни қўзлашидан қатъий назар таркибидаги бирликлар мослаштирилган бўлиши лозим. Мослаштириш юқорида айтилганидек, битекст дастури асосида амалга оширилади.

Ш.Ҳамроева лингвистик корпусларни турли параметрлар асосида таснифлар экан, параллеллигига кўра бир тилли, икки тилли, кўп тилли корпусларни фарқлайди. Шунингдек, параллел корпусларни қуйидагича таърифлайди: “Корпуснинг энг асосий вазифаси тил материалини тўplash, тадқиқотларга асос вазифасини ўташ бўлганлиги сабабли унга тилшуносликнинг қайси аспектида мурожаат қилмайлик, барча саволларимизга жавоб топа оламиз. Табиийки, бу адабиёт таълимига ҳам тегишли. Миллий корпуслар таркибида ички корпус ҳам мавжуд бўлиб, улар алоҳида мақсадга йўналтирилади. Бадиий асарлар корпуси ёрдамида маълум давр ёки бир ижодкор асарлари тил хусусиятларини ўрганиш, параллел корпусдан фойдаланиб асар матннинг қиёсий таҳлилини амалга ошириш мумкин”.

Икки тилли корпуснинг 2 тури мавжуд:

- 1) бир-бирининг таржимаси бўлган матнли корпус;
- 2) бир мавзуга оид икки тилдаги матнли корпус.

Муҳокама ва нагижа. Биринчи типдаги корпус “параллел корпус” (parallel corpora) деб номланиб, маълум бир таржиманинг турли аспектини ўрганиш учун қўлланилади. Параллел корпус ўз навбатида яна 2 турга бўлинади. Бу мосланган (aligned), мосланмаган (not aligned) корпусдир. “Мосланган” атамаси корпусда таржима бирликлари орасида бир-бирини тақозо этувчи аниқ алоқа мавжудлигини билдиради. Бундай корпусдан у ёки бу гапнинг қандай таржима қилингани топилади. Бу турдаги корпус таржимон учун аҳамиятли, чунки унда ноёб ресурс – “таржима хотира”си (translation memory) мавжуд.

Мосланмаган корпус “қиёсий” корпус деб ҳам аталади. Матнни унинг таржимаси билан тўғрилаш бу унинг таржимада қайси бирликка тўғри келишини кўрсатиб туришдан иборат. Мослаш автоматик равишда ёки қўлда бажарилиши мумкин. Биринчи усул осон, лекин хатолари кўп. Масалан, таржима жараёнида содда гап қўшма гап шаклида берилиши мумкин. Бундай пайтда қайси қурилиш оригинал эканлигини аниқлаш қийин бўлади. Кўп тилли “мосланган” корпус намунаси сифатида Европа Иттифоқининг Acquis

Communautaire маълумотлар базасини келтиришимиз мумкин. Параллел корпуснинг қиммати унинг ҳажми, тилларнинг миқдори билан белгиланади. Acquis Communautaire – дунёдаги энг катта параллел корпус. Унинг икки муҳим жиҳати корпусдан фойдаланишнинг бепуллиги, мальти-эстон, словен-фин каби кам учрайдиган тиллар жуфтлигининг мавжудлиги билан баҳоланади.

Мутахассислар ушбу корпусларнинг аҳамиятини қуйидагича белгилашади:

- 1) типик таржима усуллари, трансформацияни юзага келтириш;
- 2) автоматик таржима тизими статистикасини ўрганиш;
- 3) бир ва кўп тилли луғатлар яратиш;
- 4) маълумотни сақлаш, узатиш дастурларини ўрганиш, баҳолаш;
- 5) таржиманинг тўғрилигини автоматик тарзда текшириш;
- 6) эквивалент танлаш имкони кенглиги орқали таржимон меҳнатини осонлаштириш.

Иккинчи хилдаги корпус “таржима корпуслари” (translation corpora) деб аталиб, айни бир фикрнинг турли тилдаги ифодасини ўрганиш учун муҳим. Бундан ташқари, икки тилли корпус тилга оид бир қанча кузатув натижасини (таржима назарияси тадқиқи ёки таржима маҳсулини баҳолаши) бера олганлиги сабабли тилшунослик йўналишини танлаган талаба учун малакавий битирув ишини бажаришнинг жуда фойдали воситаси саналади.

Параллел корпусларни кузатишимиз асосида бир неча параллел корпусларни қамраб олган корпус сифатида The International Corpus of English корпуси ҳақида қуйидаги маълумот топилди: “Халқаро инглиз тили корпуси (The International Corpus of English (ICE)) бир неча ўнлаб университетнинг ҳамкорликдаги лойиҳаси, ҳар бири миллионлаб сўз қўллаш ҳолатини қамраб олган, 20 та параллел ички корпусдан иборат. Инглиз тили давлат тили ёки иккинчи тил ҳисобланган давлатларнинг (Австрия, Канада, Янги Зеландия ва ҳ.) ўзига хос хусусиятини ўрганиш мумкин. Бу корпусни таҳлил қилиш учун махсус мукамал дастурий таъминот ишлаб чиқилган”.

Илк авлод корпуси давридаёқ инглиз, фин, француз, немис, грек, норвег, испан, швед ва бошқа тиллар учун икки тилли корпус пайдо бўла бошлади. Бундай корпус bitexts деб ҳам аталади. Корпусни икки, уч, тўрт, ундан ортиқ тилли қилишга ҳеч қандай тўсиқ йўқ. Соҳанинг бошқа бир мутахассислари эса параллеллик нуктаи назаридан корпусни бир, икки, кўп тилли каби турларга бўлишади. Бир тилли корпусда тил варианты, шевалар бир-бирига қарама-қарши қўйилади. Масалан, инглиз тили она тили ва хорижий тил сифатида алоҳида ўрганилади. Янги технологиялар пайдо бўлгунча инглиз тили хорижий тил сифатида ўрганилмай қолганлиги ҳақида фикрлар мавжуд. Икки, кўп тилли корпус бир мавзу доирасида турли тилда ёзилган матндан ташкил топади.

Хулоса. Хулоса сифатида айтиш жоизки, параллел корпуслар таркибидаги материал тилига кўра икки ва кўп тилли параллел корпусларга бўлинади. Икки тилли корпуслар таржима ва параллел корпусдан иборат бўлса, кўп тилли корпуслар аслиятдаги матннинг бир неча таржимасидан тузилади. Параллел корпус тузиш учун махсус битекст дастурлар талаб қилинади.

#### Фойдаланилган адабиётлар:

1. Соснина Е.П. Параллельные корпусы в обучении языку и переводу. – (Электрон ресурс): [http://ling.ulstu.ru/linguistics/resources/literature/articles/corpus\\_education\\_translation/](http://ling.ulstu.ru/linguistics/resources/literature/articles/corpus_education_translation/)

2. Добровольский Д. Какие задачи решают параллельные корпусы? (Электрон ресурс): <https://postnauka.ru/video/>; Добровольский О.Д., Кретов А.А., Шаров С.А. Корпус параллельных текстов: архитектура и возможности использования // Национальный корпус русского языка: 2003-2005. М.: Индрик, 2005. – С. 263-296.

3. Жўраева Н. Evfemizm lingvokulturologik fenomen sifatida //центр научных

- публикаций (buxdu.uz). – 2021. – т. 8. – №. 8.
4. Жўраева Н. Evfemizm, yohud yumshoq muomala fransuz ayollari talqinida //центр научных публикаций (buxdu.uz). – 2020. – т. 6. – №. 2.
5. Жўраева Н. Evfemizmlarning gender xususiyatlari xususida //центр научных публикаций (buxdu.uz). – 2021. – т. 8. – №. 8.
6. Жўраева Н. Types des niveaux du langage dans les pays francophones //центр научных публикаций (buxdu.uz). – 2021. – т. 8. – №. 8.
7. Жўраева Н. Zamonaviy fransuz tilshunosligida evfemizm va tabu hodisalari to ‘g’risidagi nazariy qarashlar //центр научных публикаций (buxdu.uz). – 2021. – т. 8. – №. 8.
8. Жўраева Н. TYPES DES NIVEAUX DU LANGAGE DANS LES PAYS FRANCOPHONES //ЦЕНТР НАУЧНЫХ ПУБЛИКАЦИЙ (buxdu.uz). – 2021. – т. 8. – №. 8.
9. Жўраева Н. LES PARTICULARITÉS DE L’ENSEIGNEMENT DES LANGUES ÉTRANGÈRES //ЦЕНТР НАУЧНЫХ ПУБЛИКАЦИЙ (buxdu.uz). – 2021. – т. 8. – №. 8.
10. Жўраева Н. СНЕТ ТИЛИНИ О’ҚИТИШДА ЗАМОНАВИЙ YONDASHUVLAR // ЦЕНТР НАУЧНЫХ ПУБЛИКАЦИЙ (buxdu.uz). – 2021. – т. 8. – №. 8.
11. Кокорева А.А. Корпус параллельных текстов в обучении иностранному языку. – Вестник ТГУ (Тамбовский государственный университет), выпуск 2 (118), 2013. – С. 57-62.
12. Жураева М. MEDIA RELATIONS IN FRENCH DISCOURSE //ЦЕНТР НАУЧНЫХ ПУБЛИКАЦИЙ (buxdu.uz). – 2021. – т. 8. – №. 8.
13. Жураева М. ЁЗМА МАТБУОТ ДИСКУРСИНИНГ ФУНКЦИОНАЛ ХУСУСИЯТЛАРИ //ЦЕНТР НАУЧНЫХ ПУБЛИКАЦИЙ (buxdu.uz). – 2021. – т. 8. – №. 8.
14. Тао Ю., Захаров В.П. Разработка и использование параллельного корпуса русского и китайского языков // Автоматизация обработки текста. (Электрон ресурс): <https://www.researchgate.net/publication/306911853>
15. Хамроева Ш. Ўзбек тили муаллифлик корпусини тузишнинг лингвистик асослари: филол. фанлари бўйича фалсафа доктори диссертацияси. – Бухоро, 2018. – Б. 29.
16. Хамроева Ш. Ўзбек тили муаллифлик корпусини тузишнинг лингвистик асослари: филол. фанлари бўйича фалсафа доктори диссертацияси. – Бухоро, 2018. – Б. 39, 52.
17. BOBOKALONOV R. O. INTERNATIONAL MEDICAL TERMS FROM FRENCH TO UZBEK LANGUAGE //E-Conference Globe. – 2021. – С. 136-144.
18. Bobokalonov R., Mukumov L. Ways to Prevent Conflicts in the Hotel Business //» ONLINE-CONFERENCES» PLATFORM. – 2021. – С. 268-272.
19. Jo’rayeva N. S. Evfemizmlarning lingvomadaniy xususiyatlari //экономика и социум. – 2021. – №. 1-1. – с. 107-110.
20. Mengliev B., Karimov R. The Role of the Parallel Corpus in Linguistics, the Importance and the Possibilities of Interpretation International Journal of Engineering and Advanced Technology (IJEAT) –ISSN: 2249 – 8958, Volume-8, Issue-5S3 July 2019. – P. 388-391.
21. Mengliev B., Karimov R. Theoretical fundamentals of uzbek-english parallel corpus / JOURNAL OF CRITICAL REVIEWS – ISSN- 2394-5125 VOL 7, ISSUE 17, 2020.
22. Mukhammadovna J. M. Media relations in french discourse //Middle European Scientific Bulletin. – 2021. – т. 12. – С. 178-180.
23. Rajab B. English Explanation Of Medical Hybrid Terms With French Prefix» Anti» // International Journal of Progressive Sciences and Technologies. – 2021. – т. 25. – №. 1. – С. 352-356.
24. Rajab B., Savriya K. Structural Analysis of Medical Terms //» ONLINE-CONFERENCES» PLATFORM. – 2021. – С. 94-98.
25. Shukhratovna J. N. udc: 81.373. 49 316.754. 6 The main areas (spheres) of euphemisms and taboos in french linguistics //scientific reports of Bukhara State University. – с. 134.
26. Shavkatovna S. D., Ostonovich B. R., Isroilovna T. G. LINGUOCULTUROLOGICAL ANALYSIS OF IMAGES-SYMBOLS OF LITERARY TEXT //International Engineering Journal For Research & Development. – 2021. – т. 6. – №. TITFL. – С. 236-238.

**O'ZBEK TILI FE'LLARINING O'RGANILISH TARIXI**DOI: <https://doi.org/10.53885/edinres.2022>.

Saidova Zarina Saidovna

*Buxoro Davlat Universiteti 2-bosqich magistranti*

*Annotatsiya. Ushbu maqolada o'zbek tili fe'llari tarixi o'rganilishi haqida fikr yuritilgan. XI asrda tilshunos, tarixchi, adabiyotshunos olim Mahmud Qoshg'ariyning qarashlari, buyuk mutafakkir Alisher Navoiy, Forobiy, Zamaxshariyning fe'l haqidagi fikrlari bayon qilingan. Bundan tashqari maqolada XX asrda Abdurauf Fitraning fe'l so'z turkumini tadqiq etgani, 50 yillardan keyin A. G'ulomov, A. Hojiyev kabi olimlarimiz fe'l to'g'risida olib borgan ilmiy ishlari haqida ma'lumotlar berilgan.*

*Kalit so'zlar: morfologiya, tilshunoslik tarixi, so'z turkumi, fe'l, zamon, nisbat, o'timlilik, o'timsizlik, fe'l kategoriyalari, bo'lishli-bo'lishsizlik, to'liqsiz fe'l, ko'makchi fe'l.*

**ИСТОРИЯ ГЛАГОЛОВ УЗБЕКСКОГО ЯЗЫКА**

Саидова Зарина Саидовна

*Бухарский государственный университет Магистрант 2-го курса*

*Аннотация. В данной статье рассматривается изучение истории узбекских глаголов. В XI веке описываются взгляды лингвиста, историка, литературоведа Махмуда Кашгария великого мыслителя Алишера Навая, Фаробиба, Замахиари на глагол. Кроме того, в статье приводятся сведения об изучении глаголов в XX веке Абдурауфом Фитратой и научных работах по глаголу 50 лет спустя наших ученых, таких как А.Гулямов, А.Ходжиев.*

*Ключевые слова: морфология, история языкознания, части речи, глагол, время, относительная категория, переходный, непереходный, глагольные категории, положительная и отрицательная форма глагола, неполный глагол, вспомогательный глагол.*

**HISTORY OF UZBEK LANGUAGE VERBS**

Saidova Zarina Saidovna

*Bukhara State University, 2-year master's degree*

*Abstract: This article discusses the study of the history of Uzbek verbs. In the 11th century, the views of the linguist, historian, literary critic Mahmud Kashgari, the great thinker Alisher Navoi, Farobi, Zamakhshari on the verb are described. In addition, the article provides information about the study of verbs in the twentieth century by Abdurauf Fitrat and scientific work on the verb 50 years later by our scientists, such as A. Gulyamov, A. Khodjiyev.*

*Keywords: morphology, history of linguistics, parts of speech, verb, tense, relative category, transitive, intransitive, verbal categories, positive and negative form of the verb, incomplete verb, auxiliary verb.*

*Kirish. XI asrda yashab o'tgan tilshunos, tarixchi, adabiyotshunos olim Mahmud Qoshg'ariy o'zbek tilshunosligi tarixida morfologiyani, so'zni turkumlarga ajratish, har bir turkumning o'ziga xos jihatini chuqur tahlil qilishni boshlab bergan olim hisoblanadi.*

*Taniqli olim, S. Mutallibov Mahmud Qoshg'ariyning "Devoni lug'otit turk" asarini tarjima qiladi va o'tgan asrning 60-yillarida o'z ilmiy ishini ommaga yetkazdi.*

*S. Mutallibov o'z sharhida Mahmud Qoshg'ariyning "Devoni lug'otit turk" asarida fe'l to'g'risida mulohaza yuritayotgan o'rinlarda fe'llarning yasalishi, ulardagi zamon, nisbat, o'timli-o'timsizlik kategoriyalari haqida ma'lumot berib o'tadi. Devonda fe'l zamonlaridan*



oʻtgan zamonga alohida eʼtibor berilgan”. [Mutallibov S. 1960.] Chunonchi, “Kumush quyoshga qoʻnsa, oltin oʻz oyogʻi bilan keladi”. (maqol), yoki “U mendan biror narsa umid qildi”, “Oʻt koʻkardi, undi”, “U uyga ketdi” kabi misollarni olim oʻz asarida keltirib oʻtadi. [Mutallibov S. 1960]

Bundan tashqari Xorazmda tavallud topgan Mahmud Zamaxshariy ham tilshunoslikka oid bir qancha asar yozganligi toʻgʻrisida A.Nurmonovning “Oʻzbek tilshunosligi tarixi” asaridan bilishimiz mumkin. Asarda keltirilishicha Mahmud Zamaxshariyning “Muqaddimat-ul adab” (“Adabiyotga kirish”) asari besh qismdan iborat boʻlib, uning ikki qismi feʼlga bagʻishlangan. Yaʼni, 1.Feʼl. 2. Feʼl oʻzgarishlari. “Zamaxshariy bu asarida feʼlning oʻzak tarkibiga koʻra sinflarga ajratadi “,-deb maʼlumot beradi olim.[ Nurmonov A.2002]

“Abu Nasr Forobiy tilshunoslik haqidagi fikrlarini oʻzining “Fanlar tasnifi haqidagi soʻz” asarida bayon qilgan. Tur va jinsni bildiruvchi soʻzlar asosida Forobiy soʻz turkumlarini tasnif etadi. Muallif tur va jinsni bildiradigan soʻzlarni arab grammatika maktablari anʼanalari asosida ot, feʼl va harflarga ajratadi. Shu bilan birga ot va feʼllarning grammatik kategoriyalari haqida ham maʼlumot beradi. Xususan, ot va feʼllar uchun jins, son kategoriyalari xos ekanligini, shuningdek, feʼllarning oʻziga xos belgisi zamon (oʻtgan, hozirgi, kelasi zamon) bildirishi ekanligini taʼkidlaydi”,-degan fikrlarni A.Nurmonovning “Oʻzbek tilshunosligi tarixi” asarida oʻqishimiz mumkin. [Nurmonov 2002]

A Nurmonovning “Oʻzbek tilshunosligi tarixi” kitobida turkiy tillar lugʻati va grammatikasiga bagʻishlangan “At-tuhfatuz zakiyatu fil lugʻatit turkiya” asari haqida ham maʼlumot keltirilgan. “Garchi bu asar muallifi noaniq boʻlsada (asarda uning muallifi haqida hech qanday maʼlumot uchramaydi, lekin kitobda bu asarni yozishga koʻpchilik daʼvat etgani haqida fikr yuritadiki, demak, muallif tilshunos sifatida oʻsha davrda jamoatchilik oʻrtasida tanilgan, degan xulosaga kelish mumkin boʻladi) lugʻat tuzilishi ham, grammatik materialning berilishi ham asar muallifining tilshunoslik boʻyicha katta tajribaga ega ekanligini koʻrsatadi”,-deb taʼkidlaydi olim. “At-tuhfatuz zakiyatu fil lugʻatit turkiya” asarida soʻz turkumiga ham katta ahamiyat berilganligi, feʼlning nisbat, boʻlishli-boʻlishsizlik, shaxs, mayl, zamon kategoriyalari atroflicha yoritilganligi toʻgʻrisida maʼlumotga ega boʻlishimiz mumkin. [Nurmonov A.2002]

Buyuk mutafakkir, oʻzbek adabiy tilining asoschisi va targʻibotchisi Alisher Navoiy tilshunoslik tarixida ham oʻchmas iz qoldirgan ulugʻ olim hisoblanadi. M. Fozilovanning bitiruv malakaviy ishida quyidagi maʼlumotlarni oʻqishimiz mumkin: “Alisher Navoiyning lisoniy qarashlari “Muhokamat-ul lugʻatayn” asarida jamlangan. Mazkur asarda olim morfologiyaga oid oʻz fikrlarni bildirar ekan, asosiy soʻz turkumi sifatida feʼllarga murojaat qiladi. Feʼl birliklarining maʼno jihatidan, shakl va qoʻllash jihatidan eski oʻzbek adabiy tilining oʻzigagina xos, yaʼni forsiyda uchramaydigan xususiyatlarini tilshunos olim sifatida tahlil qiladi. Feʼlning nisbati, feʼlning oʻzlik, orttirma va birgalik nisbatlarini, ravishdosh shaklini, koʻmakchi feʼl yordamida tuzilgan murakkab feʼllarni qayd etadi. Alisher Navoiy feʼlning orttirma nisbat shakli haqida fikr yuritir ekan, ayni nisbat tushunchasi -t qoʻshimchasi orqali hosil boʻlishini aytadi, qator.misolalar keltiradi. Jumladan: yugurt, yashurt, chiqart, va h.k”. [Fozilova M. 2017.]

Adabiyotlar tahlili va metodologiyasi. “Zamonaviy oʻzbek tili” kitobida keltirilgan maʼlumotlarga qaraganda 1760 yilda tuzilgan.“Sangloh” (Mirzo Mehdixon-Nizom-al-din Muhammad Hodi al-Husayni as-Safaviy tomonidan tuzilgan) lugʻatining “Maboni ul-lugʻat” deb atalgan grammatikaga oid qismi olti boʻlimni oʻz ichiga oladi. Grammatika qismining har bir bobida feʼlning barcha shakliga eʼtibor qaratiladi: masdar shaklida uning nisbat koʻrinishi, oʻtgan zamon shakli, mayl, boʻlishli-boʻlishsizlik kabi shakli izohlanadi. Mana shu lugʻatda feʼl shakli hosil qiluvchi affiksning fonetik variant hamda qoʻllanish xususiyati ham berilgan. [Zamonaviy oʻzbek tili. 2008.]

XX asr boshlarida Abdurauf Fitrat soʻz turkumlarini, jumladan, feʼl soʻz turkumini tadqiq etadi. Feʼlga harakat va holat ifodalovchi turkum sifatida yondashadi. Ayniqsa, olimning feʼl turkumiga oid qarashi katta ahamiyatga ega. Uning “har bir feʼl bir ish bilan uning ishlovchisi hamda bir zamonnini bildiradi” tarzida aytilgan fikri juda muhim”,-degan fikrlari “Zamonaviy oʻzbek tili” asarida maʼlumot sifatida keltirilgan. Olimning feʼlning zamon grammatik kategoriyasiga, shaxs-son kategoriyasiga, shuningdek, boʻlishli-boʻlishsizlik, oʻtimli-

o'timsizlik, nisbat kabi kategoriyasiga nisbatan o'z qarashini bayon qilganligi to'g'risidagi fikrlarni o'qishimiz mumkin. [Zamonaviy o'zbek tili. 2008.]

XX asrning 50-yillaridan boshlab o'zbek tili so'z turkumlarini maxsus, ya'ni fundamental o'rganila boshlandi. Jumladan, 50-yillar boshlarida professor Ayyub G'ulomov fe'l borasidagi o'z kuzatishlarini e'lon qildi. "Zamonaviy o'zbek tili" keltirilgan ma'lumotlarga qaraganda uning "Fe'l" kitobining yaratilishi o'zbek tilshunosligida katta voqea bo'ldi. Bu kitobda: 1. fe'l turkumi alohida yaxlit tarzda chuqur tahlil qilingan; 2. fe'l haqidagi barcha mavjud qarash umumlashtirilgan. Fe'lga xos xususiyat: ma'nosi va grammatik belgisi; grammatik kategoriyasi; yasalishi; to'liqsiz fe'l, fe'lning sintaktik vazifasi batafsil tahlil qilinganligi aytilgan. [Zamonaviy o'zbek tili. 2008.]

Undan tashqari XX asr o'zbek tilshunosligi morfologiya sohasining taraqqiyotida yirik olim Said Usmonovning roli katta o'rin tutadi. Ayniqsa uning "Ba'zi fe'l formalari haqida" (1966) fe'l to'g'risida yozgan kitobi o'zbek tili fe'llarining taraqqiyotida muhim rol o'ynadi. [Zamonaviy o'zbek tili. 2008.]

Muhokama. Akademik Azim Hojiyev fe'l so'z turkumining o'rganilishiga katta e'tibor qaratgan va buning ustida bir qancha ilmiy izlanishlar olib borgan olim hisoblanadi. Uning "Fe'l", "Ko'makchi fe'l", "To'liqsiz fe'l" kitoblari so'z turkumlari ichida fe'l turkumiga alohida e'tibor qaratganini bildiradi. A. Hojiyevning "Fe'l" kitobida fe'lning tarixi, zamon, nisbat kategoriyalari, fe'lning barcha xususiyatlari atroficha yoritib berilgan. Uning "To'liqsiz fe'l" monografiyasi tilshunoslikda kam o'rganilgan masalalardan biri hisoblanadi. Monografiyada to'liqsiz fe'l formalari va ular yordamida hosil bo'luvchi fe'l formalarining ma'no va vazifalarini o'rganishga bag'ishlangan. [Hojiyev A. 1970.]

Masalan: Uzunni qo'y, qisqani kes ekan-da dunyoning ishi. [Hojiyev A 1970.] Davraning to'rida o'tirib kelgan Komiljon edi. Bu yerda edi, ekan to'liqsiz fe'l hisoblanadi. M. Sodiqovning "Fe'l stilistikasi" monografiyasida badiiy asarda qo'llangan fe'llar, fe'lli birikmalar stilistik aspekda analiz qilingan. [Sodiqova. M. 1975.] Masalan: Qani endi, shu tobda ko'rsam. (Said Ahmad)

Shunday mehnat qilganimga yarasha koshki ko'nglim tinch bo'lsa. (A. Qahhor), Achchiq-achchiq alamli so'zlar aytsa ham mayli (Said Ahmad).

Shuni aytishimiz kerakki Sh. Rahmatullayev ham fe'l bo'yicha ilmiy tadqiqot olib brogan olim hisoblanadi. Uning "O'zbek tilida fe'l frazemalarning bog'lashuvi" ilmiy ishi bunga yaqqol dalil bo'la oladi. Ilmiy ishda frazemalar dastlab bog'lashuvsiz va bog'lashuvli deb ikki guruhga bo'linadi. Bog'lashuvli frazemalar bir, ikki, uch bog'lashuvli deb to'dalanadi va ularning bog'lashuv imkoniyati batafsil bayon qilinadi. "Bog'lashuv asli barcha turkum leksemalariga xos, lekin fe'lda eng kuchli. "deb ta'kidlaydi olim o'z ilmiy ishida. [Rahmatullayev Sh. 1992.]

Olim Sh. Shukurov ham o'zbek tilshunosligida fe'l so'z turkumini, uning taraqqiyoti va fe'l zamonlari to'g'risida o'z ilmiy tadqiqotini olib brogan.

Uning "O'zbek tilida fe'l mayllari taraqqiyoti" asarida o'zbek tilida fe'l mayllaridan buyruq-istak va shart mayllarini o'rganishga bag'ishlangan. [Shukurov Sh. . 1980]

Olim o'z asarida buyruq-istak maylining III shaxs formalari, Shart maylining hozirgi-kelasi zamonda qo'llanishi va ma'nolari to'grisida o'z qarashlarini bayon qilgan. Bundan tashqari olimning "O'zbek tilida fe'l zamonlari taraqqiyoti" asari ham aynan o'zbek tili tilshunosligida fe'l so'z turkumi so'z turkumlari ichida qanchalik muhim ekanligining yaqqol isbotidir.

Shuni aytishimiz kerakki "Zamonaviy o'zbek tilshunosligi" kitobida o'zbek tilshunosligi ravnaqiga o'z hissalarini qo'shgan bir qancha olimlar to'g'risida ma'lumotlar keltirilgan. Jumladan, S. Akbarovning "O'zbek tilida ko'makchi fe'l", "O'zbek tilida qo'shma fe'l" tadqiqoti, J. Muxtorovning bog'lovchi fe'l darajasi, tadqiqotiga doir fe'l nisbat shaklini o'rganish bo'yicha ancha jiddiy tadqiqot yuzaga keldi. Bu borada S. Sultonsaidova, S. Maxmatqulovning nomzodlik va doktorlor dissertasiyasini, M. A'lamovanning "O'zbek tilidagi fe'lda nisbat kategoriyasi" monografiyasini, R. Rasulov, I. Qo'chqortoyev, Yo. Tojiyevning fe'l semantikasi, valentligi, fe'lning yasalishi, undagi grammatik kategoriya (o'timli, o'timsizlik, tarz kategoriyasi) va uning o'zaro munosabati masalasi bo'yicha olib borilgan boshqa tadqiqotni ham sanab o'tish mumkin. [Zamonaviy o'zbek tili. 2008.]

Mustaqillik yillaridan keyin ham fe'l so'z turkumi olimlar tomonidan o'rganib kelinmoqda. Xususan, tilshunos R.Rasulovning "O'zbek tili fe'lining ma'no tuzilishi"(2005) qo'llanmasi, M.Mirtojdiyevning "O'zbek tilida fe'l valentliklari" (2007) , M.Jo'raboyevaning "O'zbek tili morfologiyasi. Fe'l" (1999) qo'llanmasi, B.Bahriddinovaning "O'zbek tilida fe'l lug'aviy shakli" (2002) mavzusiga bag'ishlangan nomzodlik dissertatsiya ishi,[ Zamonaviy o'zbek tili. 2008.] R.Bobokalonovning "Fe'l valentligi munosabati xususida"(2018) yozgan maqolalari fikrimizning dalilidir. [Bobokalonovning R. 2018.]

Fe'lni qiyosiy o'rganishda ham ancha ishlar amalga oshirilgan. Chunonchi, fransuz va o'zbek tillarida R.Bobokalonov, N.Hayatovalar chog'ishtirma tilshunoslik yo'nalishda ish olib bormoqdalar. Chunonchi, ularning "Le sens lexical des verbes. Analyse des champs sémantiques de la vie et de la mort" maqolalarini misol tariqasida keltirishimiz mumkin. [Bobokalonovning R. Hayatova N. 2019.]

Xulosa qilib aytadigan bo'lsak, yuqoridagi ma'lumotlardan shuni bilishimiz mumkinki, qadimdan ko'pgina olimlarimiz tomonidan morfologiya sohasida, ayniqsa, fe'l so'z turkumi ustida ilmiy izlanishlar, tadqiqotlar olib borilgan. Va bu so'z turkumini o'rganish, tahlil qilish hozirgi kungacha davom etib kelmoqda.

Shuni ta'kidlab aytishimiz kerakki, o'zbek tilshunosligida so'z turkumlari sohasida aynan fe'l so'z turkumini o'rganish bo'yicha olib borilgan ilmiy tadqiqotlar asnosida XI asrdan boshlab to hozirgi kungacha zabardast olimlar yetishib chiqdi. Bu esa o'z navbatida o'zbek tilshunosligi taraqqiyotiga, fe'l taraqqiyotiga olib keldi.

Adabiyotlar ro'yxati:

1. Bobokalonovning R "Fe'l valentligi munosabati xususida" Ta'lim tizimining barcha bosqichlarida chet tillarini o'rganishning yanada rivojlantirish afzalliklari. Res.ilmiy-amaliy konf.mat. Buxoro, 2018, 33-36b.

2. Bobokalonovning R. Hayatova N. "Le sens lexical des verbes. Analyse des champs sémantiques de la vie et de la mort" Актуальные вопросы гуманитарных и общественных наук Сборник научных трудов Всероссийской научно-практической конференции с международным участием, Часть 2. Ассоциация «Научно-исследовательский центр «ПЕРЕСВЕТ» САНКТ-ПЕТЕРБУРГ, 2019. С. 6-12

3. Fozilova M. Bitiruv malakaviy ish- 2017y. Buxoro

4. Hojiyev A. "To'liqsiz fe'l" Toshkent. "Fan" nashriyoti. 1970. 3-bet.

5. Hojiyev A. "To'liqsiz fe'l" Toshkent. "Fan" nashriyoti. 1970. 13-bet.

6. Hojiyev A. "To'liqsiz fe'l" Toshkent. "Fan" nashriyoti. 1970. 3-bet.

7. Mutallibov S. Devoni lug'otit turk. www.ziyouz.com.kutubxonasi. 176-b.

8. Mutallibov S. Devoni lug'otit turk. www.ziyouz.com.kutubxonasi. 177-181b.

9. Nurmonov A. "O'zbek tilshunosligi tsixi" Toshkent, "O'zbekiston", 2002. 54b.

10. Nurmonov A. "O'zbek tilshunosligi tarixi" Toshkent, "O'zbekiston", 2002. 10 b.

11. Nurmonov A. "O'zbek tilshunosligi tarixi" Toshkent, "O'zbekiston", 2002. 59-64 b.

12. Rahmatullayev Sh. "O'zbek tilida fe'l frazemalarning bog'lashuvi" Universitet, 1992. 5-bet.

13. Sodiqova. M. Fe'l stilistikasi. Toshkent. O'zbekiston SSR "Fan" nashriyoti. 1975. 3-4-bet.

14. Shukurov Sh. "O'zbek tilida fe'l mayllari taraqqiyoti" Toshkent. "Fan" nashriyoti. 1980. 6-bet

15. Zamonaviy o'zbek tili. I jild. Morfologiya. (Mualliflar jamoasi). -T.:MUMTOZ ZO'Z, 2008. 38-bet.

16. Zamonaviy o'zbek tili. I jild. Morfologiya. (Mualliflar jamoasi). -T.:MUMTOZ ZO'Z, 2008. 39-bet.

17. Zamonaviy o'zbek tili. I jild. Morfologiya. (Mualliflar jamoasi). -T.:MUMTOZ ZO'Z, 2008. 47-bet.

18. Zamonaviy o'zbek tili. I jild. Morfologiya. (Mualliflar jamoasi). -T.:MUMTOZ ZO'Z, 2008. 52-56-bet.

## **13.00.00 – ПЕДАГОГИКА ФАНЛАРИ**

### **ХОРИЖЛИКЛАР УЧУН ЎЗБЕК ТИЛИДАН МУЛЬТИМЕДИА МАҲСУЛОТЛАРИНИ ЯРАТИШ ТАЖРИБАСИДАН**

DOI: <https://doi.org/10.53885/edinres.2022>.

*Маджидова Раъно Уришевна,  
Ўзбекистон давлат жаҳон тиллари университети профессори,  
филология фанлари доктори*

*Мухитдинова Хадича Собировна,  
Ўзбекистон давлат жаҳон тиллари университети профессори,  
педагогика фанлари доктори*

*Аннотация. Мақолада хорижликларга ўзбек тилини интензив ўргатиши йўналишида замонавий мультимедиа маҳсулотлари мажмуасини ишлаб чиқиши, бунда A1-A2 даражалар учун ўзбек тилининг лексик-грамматик минимумини белгилаш, ўзбек тили кўп тилли лугатлари, сўзлашгичлар, миллий-маданий сўзларнинг изоҳли лугатларининг аудио ва видео иловаларини яратиши тажрибаси баён этилган.*

*Калит сўзлар: ўзбек тили таълими ёндашувлари, хорижликларга ўзбек тилини ўргатиши, мультимедиа маҳсулотлари, электрон дарслик, кўп тилли лугатлар, сўзлашгичлар, миллий-маданий сўзлар, изоҳли лугат, A1 ва A2 даража, лексик минимум, грамматик минимум, аудио материаллар, видео материаллар.*

### **ИЗ ОПЫТА СОЗДАНИЯ МУЛЬТИМЕДИЙНЫХ ПРОДУКТОВ НА УЗБЕКСКОМ ЯЗЫКЕ ДЛЯ ИНОСТРАНЦЕВ**

*Маджидова Рано Уришевна,  
доктор филологических наук, профессор Узбекского государственного  
университета мировых языков*

*Мухитдинова Хадича Собировна,  
доктор педагогических наук, профессор Узбекского государственного университета  
мировых языков*

*Аннотация. В статье описывается разработка комплекса современных мультимедийных продуктов в сфере интенсивного обучения узбекскому языку иностранцев, в том числе определение лексико-грамматического минимума узбекского языка для уровней A1-A2, опыт создания узбекских многоязычных словарей, разговорников, аудио- и видеоприложений толковых словарей национально-культурных слов.*

*Ключевые слова: подходы к обучению узбекскому языку, преподавание узбекского языка иностранцам, мультимедийные продукты, электронный учебник, многоязычные словари, разговорники, национально-культурные слова, толковый словарь, уровни A1 и A2, лексический минимум, грамматический минимум, аудиоматериалы, видеоматериалы.*

### **FROM THE EXPERIENCE OF CREATING MULTIMEDIA PRODUCTS IN UZBEK LANGUAGE FOR FOREIGNERS**

*Madjidova Rano Urishevna,  
Professor of Uzbek State University of World Languages, Doctor of Philological Sciences*

*Muxitdinova Khadicha Sobirovna,  
Professor of the Uzbek State University of World Languages, Doctor of Pedagogical  
Sciences*

*Abstract.. The article describes the development of a set of modern multimedia products in the field of intensive teaching of Uzbek to foreigners, including the establishment of lexical and grammatical minimum of Uzbek for A1-A2 levels, Uzbek multilingual dictionaries, speakers, audio and video applications of dictionaries of national and cultural words.*

*Keywords: Uzbek language teaching approaches, teaching Uzbek to foreigners, multimedia products, electronic textbooks, multilingual dictionaries, speakers, national-cultural words,*

*glossary, A1 and A2 levels, lexical minimum, grammatical minimum, audio materials, video materials.*

Кириш. Юртимизда кейинги йилларда янги Ўзбекистонни яратиш йўлида ўтказилаётган туб ислохотлар, жаҳондаги кўплаб мамлакатлар билан иқтисодий, ижтимоий, маданий, илм-фан ва таълим соҳасида кенг алоқаларнинг йўлга қўйилиши юртимизга ва ўзбек тили ўрганишга қизиқиш ва интилишнинг ортишига сабаб бўлди. Хусусан, Ўзбекистон Президенти томонидан 2019 йил 2 октябрда қабул қилинган “Ўзбек тилининг давлат тили сифатида нуфузи ва мавқеини тубдан ошириш чора-тадбирлари тўғрисида”ги ПФ 5850-сонли Фармони ўзбек тили нуфузининг ортишига ва янада раванг топишига кенг уфқларни очди. Бугунги кунда ўзбек тили 60 дан ортиқ мамлакатларнинг етакчи университетларида ўқитилмоқда, кўплаб хорижликлар ўзбек тилини ўрганиш истагини билдирмоқдалар. Бу хорижликларга ўзбек тили интенсив ўргатиш бўйича замонавий дарсликлар, мультимедиа маҳсулотлари, луғатлар, сўзлашгичлар яратишни долзарб масала қилиб қўйди. Айнан шу йўналишдаги дастлабки қадамлардан бири Ўзбекистон давлат жаҳон тиллари университети профессор-ўқитувчилари томонидан инновацион амалий лойиҳа доирасида ишланаётган “Хорижий тилларда сўзлашувчилар учун ўзбек тилини интенсив ўргатиш мультимедиа маҳсулотлари мажмуаси бўлиб, мажмуа электрон дарслик, кўп тилли луғатлар, сўзлашгичлар ва ўзбек тилининг миллий-маданий сўзлари глоссарийси, аудио ва видеоматериаллар комплексида иборат. Электрон дарслик тил ўрганишнинг А1 ва А2 даражаларини қамраб олган бўлиб, хорижий тилларда сўзлашувчиларга ўзбек тилини босқичма-босқич ўргатиб боришга қаратилган.

Маълумки, тил таълимида икки хил ёндашув – тилни она тили сифатида ўқитиш ва тилни иккинчи тил сифатида ўқитиш бир-биридан фарқланади. Айни вақтда тилни иккинчи тил сифатида ўқитишнинг ўзи ҳам тилни тил муҳитида ўқитиш (республикамизда яшовчи турли миллатлар вакилларига ўзбек тилини давлат тили сифатида ўқитиш) ҳамда тил муҳити мавжуд бўлмаган ҳолатда ўқитиш (хорижий мамлакатларда ўзбек тилини ўқитиш) йўналишларига бўлинади. Ҳар бир йўналишнинг ўзига хос тамойиллари мавжуд бўлиб, улар умумий ва хусусий мақсадлардан келиб чиқади, бунда таълим мазмуни ва методлари ҳам шунга мос ҳолда танланади.

Мавзуга оид адабиётларнинг таҳлили (Literature review).

Умумий мақсадларда тилни кўпроқ сўзлашув – мулоқот юритиш нуктаи назаридан ўрганиш кўзда тутилади ва таълим олувчиларни ўрганилаётган тил соҳибларининг турмуш тарзи, улар яшаётган юрт урф-одатлари, маданияти билан ҳам танишишга йўналтирилади. Хусусий мақсадлар – тилни махсус соҳавий йўналишларда ўрганиш бўлиб, тилни кенг, академик даражага етказиб ўрганишни тақозо этади.

Хусусий мақсадларга ўтиш йўли, аввало, умумий мақсадлардан бошланади. Муайян тил кўникмаларини шакллантиришда ижтимоий-маданий йўналишлардаги аутентик материаллар билан ишлаш орқали тил соҳибларининг турмуш тарзи, маданияти, моддий ва маънавий қадриятлари, диди, қизиқишлари ва бошқа миллий хусусиятлари билан таништириб бориш шу халқ вакиллари билан бевосита мулоқот юритишда ва халқларни бир-бирига яқинлаштиришда мустаҳкам кўприк вазифасини ўташга хизмат қилади.

Чет тилларини ўқитишда ҳар бир машғулот, дарс маданиятлараро чорраха, маданиятлараро мулоқот тажрибасидир, чунки бунда ҳар бир сўз ўзга олам ва ўзга маданиятни акс эттиради: ҳар бир сўзнинг ортида миллий онг билан йўғрилган олам ҳақидаги тушунчалар ётади [1, с. 99]. Бугунги кунда чет тилини ўқитишда тили ўрганилаётган мамлакат маданияти, тарихи, ижтимоий-маданий анъаналарини тил соҳибларининг миллий дунёвий қарашлари билан узвий боғлиқликда ўрганиш тил таълими методикасида умумэтироф қилинган. Э. Сепир қайд этганидек, «Тил

маданиятдан ташқарида амал қилмайдиган, авлоддан авлодга мерос бўлиб ўтадиган, турмуш тарзимизни акс эттирувчи ижтимоий жамланган амалий кўникмалар, қарашлар йиғиндисидир» [2, с.185].

Бошқа сўзлар билан айтганда, чет тилини ўрганишда унинг белгилар тизимини ўрганиш билангина чегараланиб қолиши мумкин эмас, чунки тил ўрганилаётган мамлакат маданияти, тарихи, миллий реалиялари ҳақидаги маълумотларни ташувчи восита ҳамдир. «Инсонларни чет тилини тушунишгагина эмас, шу тилда мулоқот юритишга ўргатиш мураккаб вазифа, унинг мураккаблиги яна шунда ҳамки, бу – бу фикрни оддийгина тилга кўчиришдан иборат эмас. тилни самарали эгаллаш: мулоқот шароити ва маданияти, нутқ этикет қоидалари, билимларни новербал шакллар воситасида (мимика, жестлар) ифодалаш, кенг миқёсли фонли билимларнинг мавжудлиги каби қатор омиллар билан ҳам шартланади» [3, с.101].

Тилларни ўргатиш тажрибаси ўзбек тилини хорижликларга айнан шу йўналишда ўргатиш, мақсадга мувофиқ бўлиб, хусусан, хорижликларга ўзбек тили ўргатишнинг бошланғич А1 даражасида - нутқ товушларини тўғри талаффуз қилиш кўникмаларини шакллантириш жараёнида ўзбек халқининг умумистеъмолидаги энг фаол сўзлар билан бир қаторда ўзбек тилидаги жой номлари ва миллий-маданий сўзлар билан ҳам таништириб бориш самарали натижаларни қўлга киритиш имконини беришини кўрсатди.

Таҳлил ва натижалар (Analysis and results). Албатта, бошланғич даражада ўзбек тилидаги нутқ товушларининг талаффузи, сўзларда урғунинг қўйилиши, сўз ясаш, сўз бирикмалари ва гап тузиш устида ҳам ишлаб борилади. Бироқ, бунда, энг асосийси, талабаларнинг ўрганган сўзларини нутқда, ўзаро диалоглар тузишда, гап тузишда эркин қўллай олишларига эришиш керак бўлади, албатта. Шу боис, бу ўринда лексик минимумни аниқлаш ҳам муҳим аҳамиятга эга бўлиб, хусусан, хорижликларга ўзбек тилини ўргатишнинг бошланғич А1 даражаси учун лексик минимумни ажратишда куйидагилар эътиборга олинishi мақсадга мувофиқ:

- хорижликларга ўзбек тили кўп ҳолларда андрогогик таълим эканлиги эътиборга олинishi ва тақдим қилинадиган лексика ҳам андрогогик бўлишини таъминлаш;
- танишишда, ўзаро алоқа ўрнатишда ишлатиладиган сўзлар қатлами иш, ўқиш, ижтимоий алоқаларда кенг қўлландиган сўз ва иборалардан иборат бўлишига эътибор қаратиш;
- айнан хорижликларни қизиқтирадиган сўзлар қатлами, масалан, миллий маданий реалиялар, уларнинг қисқа изоҳи билан таништиришга алоҳида ўрин ажратиш;
- сайёҳлик учун зарур бўладиган нутқ этикетларига (мурожаат шакллари, турли вазиятларда керак нарса, шахс, жой ҳақида маълумотларни сўраб билиш) кенг бериш;
- ижтимоий муҳитда ва расмий учрашувларда вазиятларга мос мулоқот юритиш иборалари билан таништириш;
- иш, соҳавий фаолиятда касбий-соҳавий мулоқот юритиш учун зарур бўладиган сўз ва иборалар билан таништириш.

Лексик минимум ҳар бир даража учун алоҳида тузилиши ва борган сари кенг миқёсда қамраб олиши керак бўлади. Лексик минимумни беришда иллюстратив материаллардан фойдаланишнинг ўрни ниҳоятда катта бўлиб, бунга видеоматериаллар, сураглар, миллий кийимлар, миллий кўшиқлар каби кўп омиллар киради.

Албатта, грамматик қоидаларсиз тўғри нутқ тузиб бўлмайди. Шунинг учун ўзбек тилини хорижликларга ўргатишда грамматик минимумни ҳам ажратиш олиш керак бўлади. Айнан бошланғич даража учун грамматик минимумни белгилашда ўзбек тилининг агглютинатив тузилишидан келиб чиқадиган аффиксларнинг кетма-кет қўшилиши билан боғлиқ мураккабликларни бироз четлаб ўтиш ва, имкон борича, аввал қўшимчалар кам ишлатиладиган сўз шаклларида фойдаланишга эътибор қаратиш

мақсадга мувофиқ. Чунончи, А1.1. даражада фақат отли бирикмалар иштирок этган жумлаларни, А1.2. даражадан бошлаб таркибида 3-4тадан қўшимчалар иштирок этадиган сўзларни нутқ жараёнига (масалан, феълли бирикмаларни) киритиб бориш хорижий тилларда сўзлашувчиларни ўзбек тилида гапириш кўникмасини тезроқ шакллантириш имконини беради. Дарслик структурасида зарур ўринларда ўзбек тили грамматикасининг асосий қоидалари ҳақида тил ўрганувчининг ўз тилида қисқа шахлар бериб борилиши режалаштирилган.

Мажмуа таркибидаги кўп тилли луғатлар ва сўзлашгичларнинг аудио-видео иловалари ҳам тақдим этилади, айни вақтда электрон дарслик таркибида мавзуга оид матнлар таркибига гиперҳавола тарзида ҳам киритилган. Хусусан, турли нутқий вазиятларга мос диалог ва полилоглардан иборат аутентик материалларни тинглаш тил ўрганувчиларга ўзбек тили нутқ товушларини тўғри талаффуз қилиш, жонли сўзлашув ҳолатида жумлалар нутқ тезлиги ва оҳангини аслиятда эшитиш орқали ўзбек тили орфоэпик меъёрларини тўғри ўзлаштиришга, видео материаллар воситасида эса ўзбек халқининг турмуш тарзини – урф-одатларини, миллий-маданий хусусиятларини ҳам ўрганиб боришга, турли ҳаётий вазиятларда мулоқот юритиш маданиятини ўрганишга ёрдам беради.

Дарсликда тил ўрганувчиларнинг ўз тилида ўзбек халқининг турмуш тарзига оид қисқа қисқа маълумотлар ҳам бериб борилиши кўзда тутилган.

Хулоса ва тақлифлар (Conclusion/Recommend). Ушбу маълумотлар ўзбек тили топонимлари ва миллий-маданий сўзларининг изоҳли луғати ўзбек халқининг ижтимоий-маданий ҳаёти, миллий-маданий қадриятлари, юртимизнинг жуғрофий жойлашуви, тарихий обидалари билан ҳам яқиндан танишишга кўмак беради. Демак, ўзбек тилини интенсив ўргатиш бўйича яратилаётган мазкур мультимедиа мажмуаси хорижликларга ўзбек тилини ўргатишга, балки мамлакатшуносликка оид билимларни оширишга ҳам кенг имкониятлар яратади.

Фойдаланилган адабиётлар рўйхати:

1. “O‘zbek tilining davlat tili sifatidagi nufuzi va mavqeiini tubdan oshirish chora-tadbirlari to‘g‘risida”gi PF 5850-sonli Farmoni. 2019-yil 2-oktyabr.
2. Чет тилларни ўрганишнинг Умумевропа компетенциялари: билим, таълим, баҳолаш. – М.: МГЛУ (рус тилидаги версияси), 2003. – 256 б.
3. Сепир Э. Язык. Введение в изучение речи. – М.: Прогресс, Универс, 1993. – 656 с.
4. Чертовских О.О. Межкультурная коммуникация как методологическая основа построения учебного процесса в университетах Великобритании и Российской Федерации: Дисс. ...канд. пед. наук. – М., 2003. – 172 с.

## ДОКТОРАНТЛАРНИНГ ИЛМИЙ ФАОЛИЯТ РЕЙТИНГИ ТИЗИМИНИНГ ДИДАКТИК ЖИХАТЛАРИ

DOI: <https://doi.org/10.53885/edinres.2022>.

*Махмудов Абдулхалим Хамидович*

*педагогика фанлари доктори, Ўзбекистон педагогика фанлари илмий -тадқиқот  
институтини илмий ишлар ва инновациялар бўйича директор ўринбосари*

*Аннотация. Мақолада олий таълимдан кейинги таълим тизимини такомиллаштиришнинг инновацион усулларидан бири докторантларнинг илмий тадқиқот фаолият рейтингини ёритилган. докторантларнинг илмий фаолият бўйича комплекс ҳамда узлуксиз тайёргарлигини таъминлаш технологиялари ҳақида сўз юритилган.*

*Калит сўзлар. Докторант, рейтинг, илмий фаолият, балл, аттестация, семинар, кўрсаткич.*

## ДИДАКТИЧЕСКИЕ ОСОБЕННОСТИ РЕЙТИНГОВОЙ СИСТЕМЫ ОЦЕНКИ НАУЧНОЙ ДЕЯТЕЛЬНОСТИ ДОКТОРАНТОВ

*Абдулхалим Хамидович Махмудов*

*доктор педагогических наук, заместитель директора по научной работе и  
инновациям Узбекского научно-исследовательского института педагогических наук*

*Аннотация. В статье раскрывается один из инновационных методов совершенствования системы послевузовского образования - рейтинг научно-исследовательской деятельности докторантов. Представлена технология обеспечения непрерывной подготовки докторантов к научной деятельности*

*Ключевые слова. Докторант, рейтинг, научная деятельность, балл, аттестация, семинар, показатель.*

## DIDACTIC FEATURES OF THE RATING SYSTEM FOR EVALUATING THE SCIENTIFIC ACTIVITY OF DOCTORAL STUDENTS

*Abdulxalim Khamidovich Makhmudov*

*Doctor of Pedagogical Sciences, Deputy Director for Research and innovation Uzbek  
Scientific Research Institute of Pedagogical Sciences*

*The article reveals one of the innovative methods of improving the system of postgraduate education - the rating of research activities of doctoral students. The technology of ensuring continuous preparation of doctoral students for scientific activity is presented*

*Keywords. Doctoral student, rating, scientific activity, score, certification, seminar, indicator*

Республикамизда таълим соҳасида булаётган ислоҳатлар таълим жараёнини интенсификациялаш ва инновацион усулларни тадбиқ қилишни тақозо этади. Ўзбекистон Республикаси Вазирлар Маҳкамасининг 2017 йил 22 майдаги «Олий таълимдан кейинги таълим тизимини янада такомиллаштириш чора-тадбирлари» тўғрисидаги 304-сон қароридан ҳам изланувчиларининг илмий тадқиқот фаолияти мониторингини ташкил қилишда илғор таълим тенденцияларига асосланиш, аниқлик, ҳаққонийлик, шаффофлик, ишонччилик ва қулай шаклда баҳолашни таъминлаш рейтинг тизимини қўллаш назарда тутилган.

Ушбу Қарорни ижросини таъминлаш ҳамда Қори Ниёзий номидаги Ўзбекистон педагогика фанлари илмий-тадқиқот институтини (кейинги ўринларда – Институт) изланувчиларининг илмий тадқиқот фаолияти мониторингини ташкил қилиш ва самарадорлигини ошириш мақсадида Институт докторант ва таянч докторантларининг (докторант) «Илмий фаолият рейтингини» жорий этилди

Илмий фаолият рейтингининг асосий вазифалари қуйидагилардан иборат:

а) докторантларнинг илмий тадқиқот кўникмалари шаклланганлиги даражасини назорат қилиш ва таҳлил қилиб бориш;

б) докторантларнинг илмий тадқиқот кўникмаларини баҳолашнинг асосий тамойиллари;

в) илмий фаолиятни докторантлар томонидан тизимли тарзда ва белгиланган муддатларда ривожланишини ташкил этиш ва таҳлил қилиш;



г) докторантларда мустақил ишлаш кўникмаларини ривожлантириш, ахборот ресурслари манбаларидан самарали фойдаланишни ташкил этиш;

д) докторантларнинг илмий фаолият даражасини холис ва адолатли баҳолаш ҳамда унинг натижаларини вақтида маълум қилиш;

е) докторантларнинг илмий фаолият бўйича комплекс ҳамда узлуксиз тайёргарлигини таъминлаш;

ж) илмий фаолият жараёнининг ташкилий ишларини рақамлаштиришга шароит яратиш.

Докторантларнинг илмий тадқиқот фаолият мониторинги ҳар квартал(чорак)да амалга оширилади.

Докторантларнинг йиллик(курс) рейтинги жорий(ЖР) ва оралик рейтинглар(ОР) босқичларида аниқланади. Докторантларнинг жорий рейтинги ҳар уч ойда “Ички аттестация”(аттестация) жараёнида аниқланади. Докторантларнинг оралик рейтинги ҳар олти ойда “Ички семинар”(семинар) жараёнида аниқланади. Ҳар бир босқичда олинган рейтинг балли йиғилиб борилади. Докторант томонидан бир йилда тўплаган рейтинг балли максимал 100 балл бўлиши мумкин.

Докторантларининг йиллик(ҳар бир курсда) рейтинги қуйидаги формула ёрдамида аниқланади:

$$R_{yr} = B_{a1} + B_{s1} + B_{a2} + B_{s2},$$

бу ерда:  $R_{yr}$  - докторантларнинг йиллик илмий фаолияти рейтинги;

$B_{a1}$  – биринчи аттестация жараёнида тўпланган баллар;

$B_{s1}$  – биринчи семинарда тўпланган баллар;

$B_{a2}$  – иккинчи аттестация жараёнида тўпланган баллар;

$B_{s2}$  – иккинчи семинарда тўпланган баллар.

Докторантларининг якуний(битирув) рейтинги қуйидаги формула ёрдамида аниқланади:

$$R_{yar} = R_{1k} + R_{2k} + R_{3k},$$

бу ерда:  $R_{yar}$  - докторантларнинг якуний илмий фаолияти рейтинги;

$R_{1k}, R_{2k}, R_{3k}$  - докторантларнинг 1, 2, 3-курслардаги рейтинг қўрсаткичлари.

Қори Ниёзий номидаги ЎзПФТИТИ докторантлари илмий фаолияти рейтинги тизимининг ташкилий-технологик жараёни қўйидаги кўринишга амалга оширилади.

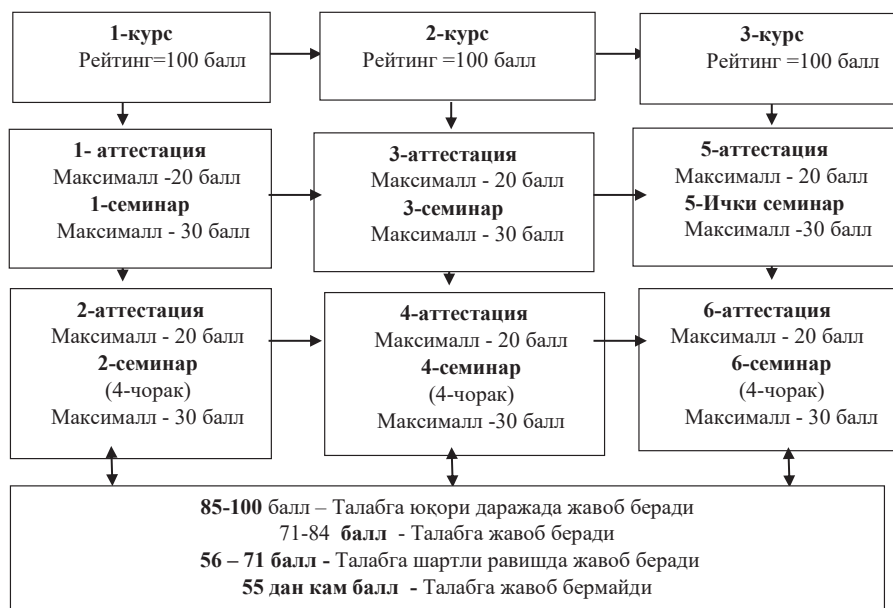

1-расм. Докторантлар илмий фаолияти рейтинги тизими

Ички аттестация докторантура бўлими томонидан белгиланган мезонлар асосида ўтказилади. Ички аттестация жараёнида докторант максимал 20 балл тўплаши мумкин.

Ички семинарларни ўтказиш учун Институт бўлим мудирларидан ва бошқа мутахассис олимлардан иборат ишчи комиссия тайинланади. Ички семинар жараёнида докторант максимал 30 балл тўплаши мумкин.

Хар бир курсда иккитадан ички аттестация (биринчи ва учинчи чорак) ва ички семинар ўтказилади (иккинчи ва тўртинчи чорак). Уларнинг натижалари асосида докторантларнинг рейтинги шаклланади. Хар бир курсда докторант томонидан максимал 100 балл тўпланиши мумкин. Кейинги курсларда олдинги туплаган баллари ҳисобга олинмайди. Докторантнинг хар бир курсда олган баллари якуний(битирув) рейтингини аниқлашда ҳисобга олинади.

Хар бир курсда докторантларнинг рейтинги иккита аттестация ва иккита семинар жараенларида аниқланади.

Аттестация жараёнида докторантларнинг илмий-тадқиқот фаолиятини баҳолаш қўйидаги формула ва мезонлар орқали амалга оширилади(1-жадвал).

1-жадвал.

Докторантларнинг хар бир курсда аттестация жараёнларида илмий-тадқиқот фаолиятини баҳолаш мезонлари

| №  | Мониторинг мезонлари  | Максимал балл | Изоҳ  |
|--|---|---------------|---|
| <b>I. Докторантнинг фаолиги(<math>V_{df}</math>)</b>     |   |               |   |
| 1.1.   | Бириктирилган бўлимдаги фаолияти  | 2             | Бириктирилган бўлим томонидан баҳоланади  |
| 1.2.   | Дарслардаги фаолиги   | 3             | Педагог томонидан баҳоланади  |
| <b>Жами</b>  |   | <b>5</b>      |   |
| <b>II. Нашр ишлари(<math>V_{ni}</math>)</b>              |   |               |   |
| 2.1.   | Хорижий нашрларда чоп этилган ёки нашрга қабул қилинган мақолалар                                   | 5             | Докторант тақдим этилган хужжатлар асосида докторантура бўлими томонидан баҳоланади   |
| 2.2.   | Республика нашрларида чоп этилган ёки нашрга қабул қилинган мақолалар                               | 5             |   |
| <b>Жами</b>  |   | <b>10</b>     |   |
| <b>III. Диссертация матни(<math>V_{dm}</math>)</b>       |   |               |   |
| 3.1.   | Диссертация матнини шакланганлиги. Диссертация мавзуси бўйича таҳлилий, умумлаштирувчи маълумотлар. | 5             | Докторант тақдим этган диссертация мавзуси бўйича таҳлилий, умумлаштирувчи маълумотлар асосида докторантура бўлими томонидан баҳоланади |
| <b>Жами</b>  |   | <b>5</b>      |   |
| <b>УМУМИЙ</b><br>( $V_{a1} = V_{df} + V_{ni} + V_{dm}$ ) |   | <b>20</b>     |   |

Семинарларда докторантларнинг илмий-тадқиқот фаолиятини баҳолаш қўйидаги формула ва мезонлари орқали ўтказилади(2-жадвал).

2-жадвал.

Биринчи семинарда докторантларнинг илмий-тадқиқот фаолиятини баҳолаш мезонлари

Биринчи курс якуний рейтинги барча мониторинг босқичларида олинган балларнинг йиғиндисидан иборат бўлади ва қўйидаги формула ва мезонлар орқали баҳоланади.

$$R_{1r} = V_{a1} + V_{s1} + V_{a2} + V_{s2},$$

бу ерда:

$R_{1r}$  – биринчи курс натижаларига кўра рейтинг баллари;

$V_{a1}$  – биринчи аттестация жараёнида тўпланган баллар;

Биринчи курс якуний рейтинг барча мониторинг босқичларида олинган балларнинг йиғиндисидан иборат бўлади ва қуйидаги формула ва мезонлар орқали баҳоланади.

$$R_{1r} = B_{a1} + B_{s1} + B_{a2} + B_{s2},$$

бу ерда:

$R_{1r}$  – биринчи курс натижаларига кўра рейтинг баллари;

$B_{a1}$  – биринчи аттестация жараёнида тўпланган баллар;

$B_{s1}$  – биринчи семинарда тўпланган баллар;

$B_{a2}$  – иккинчи аттестация жараёнида тўпланган баллар;

$B_{s2}$  – иккинчи семинарда тўпланган баллар.

Биринчи босқич якуний рейтинг кўрсаткичи қуйидаги шкалалар орқали: юқори, яхши, ўрта ва паст даражаларга бўлинади (3-жадвал).

**3-жадвал.**

**Биринчи курс натижавий рейтинг баҳолаш мезонлари**

| №  | Даражалар | Балл   | Рейтинг натижалари                  |
|----|-----------|--------|-------------------------------------|
| 1. | Юқори     | 85-100 | Талабга юқори даражада жавоб беради |
| 2. | Яхши      | 71-84  | Талабга жавоб беради                |
| 3. | Ўрта      | 56-70  | Талабга шартли равишда жавоб беради |
| 4. | Паст      | 1-55   | Талабга жавоб бермайди              |

Иккинчи ва учинчи курс докторантларининг илмий тадқиқот фаолияти рейтингни аниқлаш ҳам иккита аттестация ва иккита семинар жараёнларида аниқланади. Иккинчи курсни бошида биринчи курсда тўпланган рейтинг баллари учиради ва нолдан бошланади. Ушбу мониторинг жараёнида докторант томонидан максимал 100 балл тўпланиши мумкин. Учинчи курсда ҳам иккинчи курсда тўпланган баллар учиради ва рейтинг нолдан бошланади.

Докторантлар илмий фаолиятини баҳолаш ва уларни рағбатлантириш учун илмий фаолият рейтинг тизимидан фойдаланиш докторантларнинг ўқув жараёнига, илмий-тадқиқот, маданий, ижодий, спорт ва ижтимоий фаолиятга жалб қилинишини ва натижада таълим сифатини яхшилашга олиб келиши кутилмоқда. Тизимни жорий этишнинг бошқа қутилаётган натижалари қуйидагилардир: таълим ва ишлаб чиқаришни яқинроқ бирлаштириш имконияти, таълим ва фан соҳаларида истеъдодли ёшларни бирлаштириш даражасининг ошиши.

Фойдаланилган адабиётлар рўйхати

1. Ўзбекистон Республикаси Вазирлар Маҳкамасининг 2017 йил 22 майдаги «Олий таълимдан кейинги таълим тизимини янада такомиллаштириш чора-тадбирлари» тўғрисидаги 304-сон Қарори.

2. Махмудов А.Х., Анарбаева Ф. У. Рақамли таълимда педагогик технологияларни қўллаш имкониятлари //Development issues of innovative economy in the agricultural sector. – 2021. – С. 476.

3. Махмудов А.Х., Абдурахмонов З.Б. Таълимда замонавий рақамли технологияларидан фойдаланишнинг ютуқлари ва муаммолари //Academic research in educational sciences. – 2021. – Т. 2. – №. CPI conference 3. – С. 97-99.

4. Джураев Р. Х., Махмудов А. Х., Фелелов В. С. Учебно-творческий процесс-дидактическая основа развития творческих потенциалов обучаемых в непрерывном образовании //Вестник Ленинградского государственного университета им. АС Пушкина. – 2018. – №. 4. – С. 190-197.

**ЎЗБЕК ХАЛҚ ОҒЗАКИ ИЖОДИ ВОСИТАСИДА ЁШЛАРНИ  
ВАТАНПАРВАРЛИК РУҲИДА ТАРБИЯЛАШ ТЕХНОЛОГИЯСИ**DOI: <https://doi.org/10.53885/edinres.2022>.*Каримова Гавҳар Қудратилла қизи**Тошкент шаҳар халқ таълими ходимларини қайта тайёрлаш ва уларнинг  
малакасини ошириш ҳудудий маркази «Педагогика, психология ва таълим  
технологиялари» кафедраси доценти*

*Аннотация. Мақолада ёшларни ватанпарварлик руҳида тарбиялашда ўзбек халқ оғзаки ижодидан самарали фойдаланишнинг самарали усуллари очиб берилган. Ўзбек халқиқининг буюк қаҳрамонлари, Ватан озодлиги йўлида жонини фидо қилган Широқ, Спитамен, Нажмиддин Кубро, Жалолiddин Мангуберди каби аждодларимизнинг жасоратларини ёшлар онгига синдириш технологияси келтирилган.*

Республикамизда ўқувчи-ёшларнинг шахсий ва умуммаданий компетенцияларни таркиб топтириш, узлуксиз маънавий тарбия Концепциясини амалиётга татбиқ этишнинг педагогик механизмларини такомиллаштиришга алоҳида эътибор қаратилмоқда. Шу билан бирга, ёшларнинг маънавий-ахлоқий тарбиясида миллий анъаналардан самарали фойдаланишнинг педагогик тизимини такомиллаштириш муҳим аҳамият касб этади. Ўзбекистон Республикасини янада ривожлантириш бўйича Ҳаракатлар стратегиясида “Жисмонан соғлом, руҳан ва ақлан ривожланган, мустақил фикрлайдиган, Ватанга содиқ, қатъий ҳаётий нуқтаи назарга эга ёшларни тарбиялаш, демократик ислохотларни чуқурлаштириш ва фуқаролик жамиятини ривожлантириш жараёнида уларнинг ижтимоий фаоллигини ошириш” [1] каби муҳим вазифалар белгилаб берилди. Бу эса, халқ педагогикаси, халқ оғзаки ижоди асосида ёшларни ватанга садоқат, дўстлик ва инсонийлик руҳида тарбиялаш анъаналарининг дидактик имкониятларини аниқлаштиришни тақозо этади.

Ватан саждагоҳ каби муқаддас. Унинг ҳимояси эса – муқаддас бурч. Бош Қомусимизнинг 52-моддасида: “Ўзбекистон Республикасини ҳимоя қилиш – Ўзбекистон Республикаси ҳар бир фуқаросининг бурчидир”, деб белгилаб қўйилгани ҳам бежиз эмас.

Ватан (арабча: «туғилган жой; ота юрт») – инсоннинг киндик қони тўкилган муқаддас тупроқ, уни камолот сарие такловчи, ҳаётига маъно-мазмун бахш этувчи табарруқ маскан. Ватан – аждодлардан авлодларга қоладиган энг буюк вабебаҳо мерос, бобо ва момоларимиз, ота ва оналаримиз хоки-поклари қўйилган замин, вақти-соати келиб ҳар биримиз бош қўядиган тупроқ. Биз ҳарбий таълим муассасаларидаги устоз ва мураббийлар ушбу ҳақиқатни бўлажак ҳарбий ходимларга доимо тушунтиришимиз, таъкидлашимиз, шу тариқа Ватанга садоқат ва ватанпарварлик туйғусини уларнинг онги ва қалбида мустаҳкам қарор топтириш учун ўз билим ҳамда тажрибаларимиздан кенг фойдаланишимиз лозим.

Ватан – хонадон, маҳалла, қишлоқ, шаҳар, туман, вилоят ва мамлакат ҳамда Ер сайёраси даражасигача кўтарилиб борадиган тушунча. Шу билан бирга Ватан – халқимизнинг ўтмиши, бугуни ва келажиги. Биз улғайган сари Ватан ҳақидаги тушунчаларимиз ҳам кенгайиб, янада ойдинлашиб боради.

Ҳар бир халқ учун Ватан тақдир билан белгиланган ва тарихан ато этилган ҳудуддир. Ватани бор одамнинг ғурур-ифтихори юксак, мақсадлари аниқ бўлади. У ҳаётнинг ҳар қандай синовларига бардош бера олади. Ҳатто, чўлда ўрмалаб юрган жониворлар, ҳавода учувчи қушлар ҳам, денгиз ва дарёлардаги балиқлар ҳам ўз ошёнларини ҳис қилади, муҳофаза қилади. Ватан ҳисси – бу ўз халқини севмок, хурмат қилмок, қадрига етиб ва эътироф этмокликдир.

Мустақил юртимизда яшаётган ҳар бир инсоннинг бахти бевосита Ватанамиз равнақи билан боғлиқ. Шу сабабли Ватан равнақи учун бор билими, кучи ва салоҳиятини сарфлаш Ўзбекистон Республикасида яшаётган барча фуқароларнинг муқаддас бурчига айланмоғи даркор.

Ватаннинг равнақи, аввало, унинг фарзандлари камолига боғлиқ. Бу эса ҳар бир юртошимизни ўзининг маънавий камолоти учун масъулиятни ҳис этиши, ўз манфаатларини шу юрт, шу халқ манфаатлари билан уйғунлаштириб яшашида намоён бўлади.

Ватанпарварлик – инсоннинг ўзи туғилиб ўсган, камол топган заминига бўлган муҳаббатини ифода этадиган ижтимоий ва маънавий-ахлоқий фазилатлари йиғиндиси. Ватанпарварликнинг асосий белгиси фидойилик, олий кўриниши эса жасорат ҳисобланади. Ана шу фидойилик ва жасорат халқимизнинг маънавий меросида ҳамда аждодларимиз тимсолида ўз аксини топган.

Халқ оғзаки ижоди маънавий меросимизда салмоқли ўрин тутди. Халқ мақоллари, ҳикматлар, эртаклар, ривоятлар ва дostonлар бизларни эзгулик, мардлик, ҳалоллик, тўғрилиқ ва поклик сари чорлаши билан бир қаторда Ватанга муҳаббатли, ўз халқиға садоқатли бўлишға даъват этади. Дostonларимиз дурдонаси саналмиш «Алпомиш» асари миллатимизнинг ўзлигини намоён этувчи аждодларимизнинг қаҳрамонлик кўшиғи саналиб, у асрлар давомида ватан ҳимоячиларининг иродасини мустаҳкамлаш учун хизмат қилган.

«Халқимизнинг энгилмас баҳодир – Алпомиш тимсолида биз Ватанамизни ёмон кўзлардан, бало-қазолардан асрашға қодир, керак бўлса, бу йўлда жонини ҳам фидо қилишға тайёр бўлган азамат ўғлонларимиз – бугунги алпомишларнинг маънавий кийёфасини кўрамиз».

Ватан озодлиғи йўлида жонини фидо қилган Широқ, Спитамен, Нажмиддин Кубро, Жалолиддин Мангуберди каби аждодларимизнинг жасорати халқимизнинг она-Ватанға бўлган чексиз муҳаббатининг ёрқин ифодаси сифатида оламға машҳур. Улар ҳаёти ва матонати таҳсинға лойиқ.

Жаҳон илм-фани ва маданияти ривожига ҳисса қўшган ал-Хоразмий, ал-Фарғоний, ал-Форобий, ал-Беруний каби аллома боболаримиз учун Ватан туйғуси ва ватанпарварлик жуда катта аҳамият касб этган. Шу сабабли улар доимо ўз исм-шарифларини туғилиб-ўсган юрт номи билан қайд этиб, Бухорийлар, Термизийлар, Самарқандийлар, Шошийлар, Хоразмийлар, Насафийлар, Фарғонийлар, Марғинонийлар бўлиб оламға танилганлар.

Аждодларимизнинг маънавий мероси, ҳаёт тарзи, улар ҳақидаги ривоят ва ҳикоятлар барчаси бугунги кунда баркамол авлодни маънавий-ахлоқий тарбиялашда муҳим манба, ибрат-намуна тимсоли ҳисобланади.

Турк олими Ҳасан Кийик ўғли жуда кўп тарихий манбаларға асосланиб, қуйидаги фикрларни ўз мақоласида баён қилади: “Жалолиддин Мангуберди икки юксак фазилати – ташкилотчилик ва қаҳрамонлиғи туфайли тарихда ном қозонган. Чунки мўғул истилоси ила қулаган хоразмшоҳлар давлатининг ҳаробаларидан Ироқу Ажам ва Озарбайжонда янги бир ҳокимият барпо эта олганлиғи – унинг ташкилотчилик ва қаҳрамонлик салоҳиятини кўрсатади”.<sup>119</sup> Бу эътироф ва фазилат ёшларимиз учун ибрат бўлиши лозим.

XIX аср охири XX аср бошларида яшаган маърифатпарвар боболаримизнинг асл мақсади – Ватан мустақиллиғи ва равнақи масаласи эди. Айнан шунинг учун улар халқимизни билимли қилишға бор кучларини сарфладилар, мактаблар очдилар, китоб ва журналлар чоп этдилар, театр жамоаларини ташкил қилиб, аҳолини маърифатға чақирдилар.

Биринчи ўзбек педагоги, устоз Абдулла Авлонийнинг: Ўтар кунлар, ўтар замон,  
Эй Ватанам бўлма ҳижрон! Мен кетсам-да, сен бўл омон,

Омон Ватан, Ватан омон! – деган мисраларида жадидчилик ҳаракати иштирокчиларининг асл ниятини англаш мумкин.

Юқоридаги фикрларга асосланиб, хулоса қилсак, ҳарбий таълим муассасаларининг тингловчиларида ватанпарварлик фазилатини ривожлантиришда аждодларимизнинг маънавий мероси муҳим ўрин тутди. Уни ҳар томонлама ўрганиб, ютуқларидан ёшларимиз тарбиясида фойдаланиш давр талабидир. Мазкур йўналишда:

1. Аждодларимиз маънавий меросининг мазмун-моҳиятини мультимедиа воситалари ёрдамида тингловчилар онги ва қалбига етказиш;

2. “Мардлик ва жасорат” ғоялари улуғланган асарлар бўйича тингловчилар шртасида китобхонлик кечаларини ўтказиш;

3. “Ватанни шерюрак баҳодирлари” мавзусида кўрик-танловлар уюштириш ва ғолибларни тақдирлаш;

4. “Аждодлар ҳикмати – авлодлар ибрати” рукни остида маънавий- маърифий тадбирлар ташкил этиш;

5. Ватан ҳимояси йўлида жонини фидо қилган инсонларга бағишлаб “Жасорат тимсоли” туркуми остида кичик рисоалар нашр этиш орқали ҳарбий таълим муассасаларида таҳсил олаётган тингловчиларда ватанпарварлик фазилатларини янада ривожлантириш мумкин, деган фикрдамиз.

Ўсиб келаётган ёш авлодни ватанпарварлик руҳида баркамол шахс этиб тарбиялаш Ватанимизнинг гуллаб-яшнаши ва ривожланиши, юртимизнинг тинчлиги ва фаровонлиги гаровидир. Бу жараёнда аждодларимиз маънавий меросининг аҳамияти беқиёс.

Ҳозирги глобаллашув жараёни ёшларни ватанпарварлик руҳида тарбиялашнинг анъанавий ва замонавий усулларидан самарали фойдаланишни тақозо этади. Булар куйидаги усуллардан иборат.

1. Тарғибот усули. Ватанпарварликнинг тарбиявий-ахлоқий мазмуни ва бу борада мамлакатимизда олиб борилаётган жараёнларнинг илмий-назарий асосларини, уларнинг янги-янги қирраларини мукамал очиб беришдан иборат. Шу боис ҳарбий ватанпарварлик туйғусини ёшларга содда, лўнда қилиб тушунтириб бериш, уларни янги ҳаёт, замон талабларига жавоб берадиган жамият қурилишининг фаол ва жўшқин иштирокчиларига айлантиришдан иборат.

2. Жамоавийлик усули. Бугунги кунда Қуролли Кучларимизнинг умумий жанговар шайлиги бирлашма, кўшилма, қисм ва бўлинмаларнинг жанговар шайлиги даражаси билан белгиланади. Ҳарбий бўлинмалар ўз ички тузилмасига кўра, фаолият юритиши қатъий белгиланган ижтимоий гуруҳни ифодалаб, ҳарбий хизматчиларнинг умумий мажбуриятлари ва улар ўртасидаги хизмат муносабатлари, ички тартиб-қоидалари, мансабдор шахсларнинг мажбуриятлари, кундалик ҳамда маиший шароитлар, ҳарбий хизматчиларни ишга жойлаштириш, ички хизматни олиб бориш масалалари Интизом ҳамда Ички хизмат Низомларининг асосий ҳолатларида қатъий белгилаб берилган.

3. Анъанавийлик усули. Ҳарбий анъана армияда ҳарбий хизмат жараёни жанговар вазифаларни бажариш, шахсий таркибни тайёрлаш, ҳарбий хизматчиларнинг кундалик турмуши билан боғлиқ бўлган, тарихан шаклланган, авлоддан авлодга ўтувчи ғоя, қоида, урфодат, хулқ-атвор меъёрларида намоён бўлади. Қуролли Кучларда ҳарбий анъаналар тизими ҳарбий фаолиятнинг асосий уч соҳасини: жанговар анъаналар; ҳарбий турмуш анъаналари; таълим-тарбиявий анъаналарни қамраб олади.

4. Қадриятлар устуворлиги усули. Ҳарбий хизматчиларда миллий қадриятларга, илғор анъаналарга, ахлоқий тамойилларга, юксак маданиятга содиқлик каби инсоний фазилатларни ҳосил қилмасдан туриб ватанпарварлик туйғусини шакллантириб бўлмайди. Чунки Ўзбекистоннинг қарийб 27 йиллик мустақил тараққиёт йўлига назар ташланса, ватанпарварликни рўёбга чиқариш, мард ва жасур авлодни вояга етказишга

оид кенг қўламли ишлар амалга оширилганини кўриш мумкин. Ўзбекистонда барпо этилаётган фуқаролик жамиятининг асосий мақсади ҳам Ватан равнақи, юрт тинчлиги, халқ фаровонлигига бефарқ бўлмаган авлодни шакллантиришдан иборат. Бунда миллий ва умуминсоний кадриятлар прагматик асос бўлиб хизмат қилади.

5. Замоनावийлик усули. Қийинчиликлар, тўсиқлар, номутаносибликлар, ҳатто жиноий ҳаракатларнинг ошиб бориши ҳам соф виждонли киши қалбида Ватан туйғусини, агар у чуқур эътиқодга айланган бўлса, ўчиролмайди. Ранг-баранг мақсад ва манфаатларга эга ижтимоий гуруҳлар мавжуд экан, умуммақсадни турлича, гоҳо бир-бирига зид тарзда идрок этиш ҳам сақланиб қолади. Янги-янги авлодларнинг туғилиши, ҳаёт саҳнасига чиқиши жамият олдига янги-янги муаммоларни кўндаланг қўяверади; айнан ушбу узлуксизлик, тадрижийлик ижтимоий ҳаётнинг ҳам узлуксиз, тадрижий давом этишини таъминлайди.

Адабиётлар

Ўзбекистон Республикаси Президентининг 2017 йил 7 февралдаги “Ўзбекистон Республикасини янада ривожлантириш бўйича Ҳаракатлар Стратегияси тўғрисида”ги ПФ-4947-сон Фармони. – Ўзбекистон Республикаси қонун ҳужжатлари тўплами, 2017 й., 6-сон, 70-модда.

**ОИЛА – ЁШЛАР ТАРБИЯСИДА МУҲИМ МАСКАН**DOI: <https://doi.org/10.53885/edinres.2022>.*Шаумарова Зилола Абдушукуровна*

*Тошкент шаҳар халқ таълими ходимларини қайта тайёрлаш ва уларнинг малакасини ошириш ҳудудий маркази «Педагогика, психология ва таълим технологиялари» кафедраси доцент в.б.*

*Аннотация. Мақолада оила тарбияси хусусида фикр юритилада. Оилада ёшларни тарбиялашга ота-оналарнинг масъулиятини ошириш борасида қатор тавсиялар келтирилган.*

*Калит сўзлар: ота-она, оила тарбияси, ёшлар, ватанпарварлик*

Ўзбекистоннинг ривожланиш, 3 Ренессансга қадам қўйиши шароитида маҳалла, оила кадриятларининг тикланиши ва қариндошлик муносабатлари, ҳар бир оиланинг иқтисодий, маданий, касб-кор жиҳатдан раванқ топишини англади. Бугунги кунда оила, унинг муаммолари ҳамisha давлатнинг диққат-эътибори ва ҳимоясида бўлиб келмоқда. Жамият тараққиётини ҳаракатга келтирувчи ҳужжат бўлган Қомусимиз– Конституциямизда оила масаласига ҳам алоҳида урғу берилган. Конституциямизда: “Оила жамиятнинг асосий бўғинидур ҳамда жамият ва давлат муҳофазасида бўлиш ҳуқуқига эга”, деб ёзилган.

Оила – Ватан ичра бир мўъжаз Ватан. Мухтарам Президентимиз Шавкат Мирзиёев таъкидлаганларидек, “Авлодлар давомийлигини таъминлайдиган маънавий кўрғони бу – оиладир”. Бугунги кунда барчамизнинг наинки асосий вазифамиз, балки инсоний бурчимиз баркамол авлодни тарбиялашдир. Шу боис ҳам мамлакатимизда барча хайрли ишлар аввало оилаларни мустаҳкамлаш ва ёш авлоднинг ёруғ келажагини таъминлаш мақсадида амалга оширилмоқда. Зеро, оила соғлом экан, жамият мустаҳкам, жамият мустаҳкам экан, мамлакат барқарордир. Болалар тарбиясига нафақат оила, таълим-тарбия муассасалари балки маҳалла ҳам маъсулдир. Чунки, фарзанд тарбияси кўп омилларга, аввало, ахлоқий-маънавий муҳитга ҳам боғлиқ. Таълим-тарбия муассасалари билан оила ҳамкорлиги бунда муҳим аҳамиятга эга. Она юртига муҳаббатни шакллантириш, маърифатли ва маънавийли шаҳс сифатида вояга етишларини таъминлаш, болаларнинг маънавий баркамол ва жисмонан соғлом бўлишлари учун иқтисодий ва ижтимоий муҳитни яратиш ҳар биримизнинг муқаддас бурчимиздир.

Шуниси қувонарлики, ҳозирда оилаларда ота-оналарнинг фарзанд тарбиясига бўлган эътибори кундан-кунга кучаймоқда. Бунга сабаб мухтарам юртбошимиз томонидан халқ манфаатлари учун барча соҳаларга бўлган эътибор, олиб борилаётган ислохотлар, яратилаётган шарт-шароитлар, берилаётган имкониятлардир. Бундай имкониятлардан тўлақонли фойдаланиб келаётган ота-оналар фарзандлари тарбиясига ўта маъсулият билан қарамоқдалар. Чунки, Фарзанд Оллоҳ томонидан ато этилган улуг неъмат бўлиши билан бирга, у ота-онага топширилган маъсулият ҳамда омонатдир. Болалар – келажагимиз экан, уларни ҳам жисмонан, ҳам руҳан, ҳам маънан соғлом бўлиб камолга етказиш барчамизнинг асосий вазифамиз бўлиб қолиши керак.

Ҳар бир ота-она фарзанд тарбиясида ўзларининг бурч ва маъсулиятларини чуқур англашлари лозим. Шундай экан, оилада руҳий хотиржамлик, самимий муносабат, ота-она обрўсининг юқори бўлиши, болаларга талаб қўйишда оила катталари ўртасидаги бирликнинг сақланиши, бола шахсини меҳнатга тарбиялашга алоҳида эътибор бериш, болани севиш ва иззатини жойига қўйиш, оилада қатъий режим ва кун тартибини ўрнатиш, боланинг ёш ва шахсий хусусиятларини ҳисобга олиш, боладаги ўзгаришларни кузатиб бориш, ундаги мустақилликка интилиш ва ташаббускорлик сифатларини қўллаб-қувватлаш ота-оналарнинг педагогик билимларга эга эканлигини кўрсатади.



Оила тарбияси ижтимоий тарбия билан узвий алоқада бўлсагина, кутилган натижаларга эришиш мумкин. Бу борада ота-оналарнинг оилада фарзанд тарбияси ва маънавий -ахлоқий рухий ва жисмоний камолоти учун зарур бўлган ижобий ота- оналик кўникмаларини ўзлаштириб бориши катта аҳамиятга эга. Ҳар бир ота-она ўз фарзандини дунёдаги энг толеи баланд маърифатли ва саодатли бўлишини истайди ва бунга эришиш йўлида ҳаракат қилмоқда. Шундай экан, биз мактабгача таълим тизими ходимлари, ота- оналар маҳалла билан ҳамкорликда болалар тарбиясига ҳеч қачон бефарқ бўлмайлик. Фарзандларимиз таълим-тарбиясига бўлган эътиборни ўзлигимиз ва келажакка бўлган эътибор деб билиб, ёш авлодга ғамхўрлик кўрсатиш, соғлом ўсиши, тўғри тарбия ҳамда таълим олишини таъминлаш барчамизнинг бурчимиз эканлигини ҳеч қачон унутмайлик. Фарзандларимизга шундай тарбия берайликки, улар ўз ота-боболарига, ўз тарихи, Ватани, оиласи, она тилига, миллати, дини ва анъаналарига содиқ бўлиб камол топишсин.

Оила-жамиятнинг таянчи. Фарзандларимиз онгида элу юртга, Ватанга муҳаббат туйғулари оилада, яшаб турган маҳаллада шаклланади. Мамлакатнинг эртанги куни, тинч ва обод бўлиши энг олдин мана шу кичик жамиятда ўсиб-унаётган болаларимизга боғлиқ. Қайси оилада, қайси маҳаллада тарбия яхши йўлга қўйилар экан, ўша оила, ўша маҳалла гуллаб-яшнади.

Фарзанд тарбиясини қачондан бошламоқ керак, деган савол кўпчиликни ўйлантиради. Кўпчилик олимлар унга турлича жавоб бериб келганлар. Хусусан, Ибн Сино бола тарбияси билан унинг туғилишидан аввалроқ, она қорнидан бошлабоқ шуғулланиш лозим, деб жавоб берган. Оила, одоб-ахлоқ ва таълим-тарбияга эътибор қон-қонимизга сингиб кетган бурчларимиздандир. “Бир болага етти қўшни ота-она” деган ибратли мақол ҳам айнан халқимизга хос. Мана шу мақолнинг ўзи ҳам фарзанд тарбияси, оилапарварлик биз учун нечоғлик муҳим эканини билдиради. Маҳалла аҳли, айниқса кексалар кўчада нобоп иш қилаётган бола олдидан ҳеч қачон бепарво ўтиб кетмаган, шу заҳотиёқ танбеҳ бериб тўғри йўлга чақирган. Зеро, ҳар томонлама чиройли, одобли, гўзал хулқли бўлиш, нафсни поклашга буюрувчи муқаддас динимиз оилага катта аҳамият беради.

Фарзанд тарбиялаётган ота-она ҳар бир ҳаракати, юриш туриши, муомаласи, бошқалар билан ўзаро муносабатида олижаноб фазилатларни намоён эта билиши керак. Чунки бола табиатан ниҳоятда тақлидчан ва кузатувчан бўлади. Шунинг учун унинг атрофдагилари ўз одатлари билан баъзан ўзлари сезмаган ҳолда уларга таъсир қиладилар. Оиладаги кўпол муносабатлар, кўп ёлғон гапириш, ёқимсиз хатти-ҳаракат бола тарбиясига салбий таъсир қиладиган носоғлом муҳитни келтириб чиқаради.

Фарзанд тарбиясида ота-онанинг муомаласи муҳим ўрин тутди. Бола ота-она томонидан кўпол, дағал сўзлар эшитиб, калтак еб катта бўлса, бу унинг табиатига салбий таъсир қилади. Бу эса ўз навбатида оиладаги носоғлом муҳитда тарбияланаётган боладан “маънавий касал” инсонлар шаклланади. Улар эса жамият маънавиятига ҳам салбий таъсир кўрсатади.

Истиклол туфайли халқимиз чет-эл юртларини кезиб, янги халқ ва урф-одатларни гувоҳи бўлиб қайтмоқдалар. Шу жумладан Европа давлатларига сайр қилиб келаётган фуқароларимиз бугунги кунда ғарб ўсмирлари орасида бошқа мамлакатлар ёшларига қараганда уюшган жинойтчилик ва зўравонликка берилиш ҳолати юқори. Бунга сабаб болаларга керагидан ортиқ эркинлик берилгани экан. Уларни ҳозирдан айш-ишратга берилиб, турли ахлоқсиз хатти-ҳаракатларга ружу қўйишдан ҳеч ким қайтармаслигини айтиб беришмоқда.

Инсон ҳаёти давомида бирор шахсни ўзига ўрناق деб билади, бундан инсон у каби ҳаёт кечиритишни, у эришган ютуқлар каби муваффақиятларга эришишни, юксак чўққиларга чиқишни кўзлайди. Бугун жамиятнинг ёш аъзолари ўз ҳаётлари учун бошқа маданият вакиллари билан фикрлаш ва ҳаёт тарзини ўрناق қилиб олишлари кўп муаммоларни

келтириб чиқармоқда.

XXI асда турли ҳаёт тарзлари ва ғоялар рақобатга киришди. Бунда муваффақиятга эришиш учун ҳар бир давлат ўзлигини сақлаган ҳолда диний ва миллий қадриятларини бошқаларга англаштириш асос қилган мафкурага эга бўлиши лозим. Акс ҳолда, ўзликни йўқотиш, бебаҳо қадриятлардан воз кечиш кишини тараққиётдан ажратиб, уни тобе, мустақил фикри йўқ манқуртга айлантириб қўяди. Ҳозирги кунда ғаразли мақсадларни амалга ошириш учун зимдан олиб борилаётган фитналар баъзи миллатларнинг ўзлигини йўқотишга қаратилганини сезиш мумкин. Бунда эътибор ҳудудларини эгаллаш эмас, балки инсон онгини эгаллашга йўналтирилган.

Албатта бола тарбияси ўта мураккаб ва маъсулиятлидир. Бу ҳар бир ота-онадан ўз устида мунтазам ишлашни, болалар тарбиясига оид барча маълумотлардан баҳобар бўлиб боришни талаб этади. Фарзанд тарбияси бу шунчаки тажриба, оддий кўрсатма ва билимлар жамланмаси эмас, балки ўз ичига диний-ахлоқий билимлар, тиббиёт, этика, психология, педагогика каби соҳаларига оид билимларни ҳам қамраб оладиган мураккаб жараёндир.

Ота-она фарзандига вақтни унумли ўтказишни ўргатишида восита сифатида фойдаланиши мумкин бўлган усуллардан яна бири-замонавий ахборот технологияларидан оқилона фойдаланишдир. Ота-она болада эстетик тарбия, гўзал манзаралардан завқ олиш ҳиссини шакллантириш учун уни ўзи билан бирга табиатдаги манзарали жойларга, музейларга олиб бориши ва шу билан бирга унинг қалбида гўзаллик латофатини синдириши муҳим.

Фарзанд тарбиясида ота-онанинг муомаласи муҳим ўрин тутди. Бола ота-она томонидан қўпол, дағал сўзлар эшитиб, калтак еб катта бўлса, бу унинг табиатига салбий таъсир қилади. Бу эса ўз навбатида оиладаги носоғлом муҳитда тарбияланаётган боладан “маънавий касал” инсонлар шаклланади. Улар эса жамият маънавиятига ҳам салбий таъсир кўрсатади.

Оилада ота-оналар “оммавий маданият” таъсирини олиб бериб кетиши оқибатида фарзандларнинг тарбиясига ҳам салбий таъсир кўрсатмоқда.

Фарзанд тарбияси бу шунчаки тажриба, оддий кўрсатма ва билимлар жамланмаси эмас, балки ўз ичига диний-ахлоқий билимлар, тиббиёт, этика, психология, педагогика каби соҳаларига оид билимларни ҳам қамраб оладиган мураккаб жараёндир.

Бугунги кунда оилавий тарбиянинг қийинлашуви шундаки, биринчидан, жамият тараққий этиб боргани сари ҳар томонлама етук инсонни шакллантириш талаблари ортиб бораверади. Бу эса оилада болага эстетик, жинсий тарбия, ахлоқий тарбия бериш сифати ва қўламини ошириш талабини қўяди.

Таълим-тарбия, одоб-ахлоқ болаликдан берилгани маъқул. Расулulloҳ (а.с.): “Биронгангиз ўз фарзандларингизни тартиб-интизомга ўргатса, бу ҳар куни садақа бергандан яхшироқдир”, дея марҳамат қилганлар.

Болаларни интизомга ўргатиш оила мустаҳкамлигига асос бўлади. Ислом шу маънода ота-оналарни ўз фарзандларига соғлом тарбия беришга рағбатлантиради. Ҳадиси шарифда “Фарзандларингизни ҳурмат қилинг ва уларни яхши хулқ билан хулқлантиринг” деб таъкидланган.

Фарзанд тарбияси жараёнида бола ҳуқуқларининг камситилмаслиги талаб этилади. Оилавий тарбия ижтимоий тарбияга нисбатан болаларнинг руҳий оламига, ҳиссиёти ва туйғуларига чуқур таъсир кўрсатади.

Таниқли педагог А.С.Макаренко беш ёшгача бўлган тарбия боланинг шахсияти шаклланишида ўта муҳим аҳамиятга эга эканини қайд этиб ўтган. Бу ҳақда у шундай деб ёзган: “...тарбиянинг бош асоси беш ёшда ниҳоясига етади, демак, сиз беш ёшгача нима қилган бўлсангиз, бу тарбиявий жараённинг 90 фоизини ташкил этади, кейинги

тарбия эса қайта тарбиялаш негизда давом этади”. Мана шу жараёнда бола тарбиясига ўта эътиборли бўлиш лозим.

Ёшларнинг қалби ва онгида соғлом ҳаёт тарзи, миллий ва умуминсоний қадриятларга ҳурмат-эҳтиром туйғусини шакллантиришда, ҳар жиҳатдан баркамол этиб тарбиялашда буюк мутафаккир аждодларимиз мероси катта аҳамият касб этади. Зеро, ҳаётнинг асл мазмун-моҳиятини англаб етишга ўз умри ва салоҳиятини бағишлаган алломаларимизнинг асарларида соғлом авлод тарбияси билан боғлиқ масалаларга алоҳида ўрин берилган.

Шарқ алломалари ўз асарларида фарзандларга тарбия ва таълим бериш, уни маърифату маданиятга етаклаш муаммоларига эътибор берганлар.

Буюк мутафаккирлар фарзанд тарбияси, гўзал ахлоқнинг инсон камолотига сабаб бўлувчи юксак фазилат эканини таъкидлаганлар. Жумладан, Имом Бухорийнинг “ал-Адаб ал-муфрад ҳадислар тўплами, Абу Лайс Самарқандийнинг “Танбеҳул ғофилийн” асарларида фарзандларга юксак инсоний фазилатларни камол топтириш тараннум этилган.

Юртимиз уламулари ўз асарларида фарзанднинг чиройли одобидан умид қилган ота-она, уни мунтазам равишда ҳусни хулқ асоси бўлган муомала одобининг қуйидаги қирралари билан таништириб бориши муҳим эканини алоҳида таъкидлаганлар:

- фарзандингиз одамлар билан муомалада ширинсўз, мулойим, босиқ ва камтар бўлишига эътибор қаратинг;

- одамлар хурсандчилигини баҳам кўриш, ғам-андухидан қайғуриш, мол-мулкига хиёнат қилмаслик, яхшиликка чорлаб, ёмонликдан қайтариш ҳусни хулқ эгаларига хос фазилатлардандир. Шунинг учун фарзандингизга ана шу хислатларни болаликдан синдириш пайида бўлинг;

- фарзандингизга ўзгалар билан муомала чоғида бошқаларни ғийбат қилиш, ўзгаларни менсимаслик, обрўси, бойлиги ёки мансабига қараб муносабат кўрсатиш ҳам одобсизлик эканини уқтириб бординг;

- ёши улуғ кишилар, устозлар билан муомалада уларнинг кўзига тик боқмай, гапларини жим тинглаш, саволларигагина жавоб қайтариш, буйруқларини сидқидилдан бажариш ҳам болалар қалбига жо қилишга эътибор беринг.

Ота-боболаримиз азалдан ўғил қизларнинг гўзал хулқли, одобли бўлишига катта аҳамият берганлар. Бинобарин, ислом динида ҳам ахлоқ имон қаторига қўйилади.

Фарзанд тарбия қилганда одатда ўғил болалар тарбияси билан кўпроқ ота, қиз бола тарбияси билан эса она шуғулланади. Албатта бунда фарзанднинг савиясини инобатга олиш муҳим. Болани бирор-бир ютуққа эришишида, натижани кўришга шошмаслик керак. Масалан икки ёшгача фақат ширин сўз билан, эркалаш орқали тарбия қилинади. Беш ёшгача бола атрофни ўрганади, асосий маълумотни шу ёш оралигида эгаллайди. Бу даврда биз кўпроқ амалий жиҳатдан намуна бўлишга уринишимиз, соғлом оилавий муҳитни яратишимиз зарур бўлади.

Оилада отанинг болаларига лоқайд бўлиши охири хунук оқибатларга сабаб бўлади. Лоқайдлик ёмон иллат бўлиб, у бола тарбиясининг бузилишига катта йўл очади. Ота сусткашлик қилиб, бурчини адо этмагани ва манфаатли илм ҳамда яхши амални ўргатмагани оқибатида ўз фарзандидан зарур ижобий ҳислатларни шакллантира ололмаган. Фарзанд ҳам отасининг яхши тарбиясидан маҳрум бўлиб ўсади. Кейинги давр эса бир оз талабчанлик ва интизомни талаб этади. Бу давр ўсмирлик пайти бўлиб, бола оқ-қорани айни шу даврда ажратади. Яхшиликка мукофот, ёмонликка жазо муқаррарлигини шу босқичдан ўрганади. Бу даврда фарзанд тўғри йўлга солинса, тарбияли дўстларга ҳамроҳ қилинса, унинг одобли бўлиб, яхши инсон бўлиши учун муҳим қадам қўйилади.

Одатда оналар ўз болаларининг хато ва камчиликларини отасидан яширишга ҳаракат қиладилар. Айтсам уришади, боламга каттиқ тегади деб, йўл қўйган хатолари, қўл урган

ёмон ишларини отага айтмайдилар. Оқибатда бола ўз вақтида танбех олмаганидан кейин бора-бора каттароқ жиноятларни ҳам кўрқмасдан қилавериши мумкин.

Меҳр-муҳаббат беришда ҳам меъёрни сақлай билиш керак. боланинг барча айтганларини қилиш, барча тўғри-нотўғри хатти-ҳаракатларини маъқуллаш ёки хатто индамаслик фарзанднинг умуман тарбиясиз бўлиб ўсишига олиб келади. Ортиқча талтайтириб эркалаш болани ҳар жихатдан сустлаштириб қўяди, меҳр кўрсатиш эса уни янада фаол бўлишга ундайди. Эрка ўсган бола фақатгина шахсий манфаатларини кўзлайдиган, маъсулиятсиз бўлиб вояга етади.

Шунинг учун фарзанднинг баркамол инсон бўлиб етишида онанинг хизмати жуда зарур ва муҳимдир.

Болалик чоғида фарзанднинг қалби ўта юмшоқ ва таъсирга берилувчан бўлади. Шу боис диний таълимотларда болаларни меҳр билан эркалаш, фарзанднинг болалик даврини хурсанд ўтказишга алоҳида эътибор қаратилади. Айниқса, қиз боланинг кўнгли нозик бўлишини ҳисобга олиб, уларга алоҳида меҳр кўрсатишга чақирилади. Диний таълимотларда ота-она ўз фарзандларига таълим-тарбия бериши ҳам долзарб вазифалардан деб қаралади. Бу ҳақда Муҳаммад (алайҳиссалом): “Фарзандларингизга таълим беринг, чунки улар сизники бўлмаган вақт учун туғилганлар”, деб ҳар бир ота-онани боланинг ўз замонаси илм-фани, таълимига бефарқ қарамасликка чақирганлар.

Тарбияда энг муҳим восита бу меҳр ва ширинсўзлик билан тарбиялашдир. Бу икки восита бир бўлиб, болани шакллантиради. Шу жумладан, таълимни ҳам ғазаб ва жазолаш билан амалга оширмаган маъқул. Зеро, зўрлаб берилган таълим бола хотирасидан тезда ўчиб кетади. Оқибатда унинг шу соҳага нисбатан қизиқиши сўниши мумкин. Бундан кўринадики, таълимнинг аввали ҳам яхши тарбиядан бошланади.

Хулоса қилиб айтиш мумкинки, мустаҳкам маънавий иммунитетли, ўзининг фикрларини равон айта оладиган, юқори марраларга эришувчан авлодни тарбиялаш учун ота-она, оила муҳити жуда катта аҳамият касб этади. Ҳеч кимга сир эмас, инсоннинг қалби ва онгини эгаллаш, айниқса, ёшларнинг маънавий дунёсини заҳарлашга қаратилган турли хавф-хатарлар ҳам кучайиб бораётган бугунги кунда ўзининг кимлигини, қандай бебаҳо мерос ворислари эканини теран англаб, она юртга муҳаббат ва садоқат ҳисси билан яшайдиган, имон-этиқоди мустаҳкам ёш авлодгина муқаддас заминимизни ёт ва бегона таъсирлардан, бало-қазолардан сақлашга, Ватанимизни ҳар томонлама равнақ топтиришга қодир бўлади. Фарзандларимизга шундай тарбия берайлики, улар ўз ота-боболарига, ўз тарихи, Ватани, она тилига, миллати, динига ва анъналарига содиқ бўлиб камол топишсин.

Фойдаланилган адабиётлар рўйхати

1. Каримова Г.К. “Роль педагогического мониторинга в качестве образования”. XL International correspondence scientific and practical conference “european research: innovation in science, education and technology” May 7-8, – London, United Kingdom. 2018. –P.63-65. <https://www.elibrary.ru/item.asp?id=35363391>

2. Каримова Г.К. Личностно-ориентированное образование. <https://cyberleninka.ru/article/n/person-oriented-education>

## ОЛИЙ ТАЪЛИМ МУАССАСАСИДА ТАЪЛИМ СИФАТИ МОНИТОРИНГИНИ ТАКОМИЛЛАШТИРИШНИНГ АЙРИМ ЖИҲАТЛАРИ

DOI: <https://doi.org/10.53885/edinres.2022>.

Аскарлов Аброр Давлатмирзаевич,

Педагогика фанлари бўйича фалсафа доктори (PhD), доцент. Термиз давлат  
университети таълим сифатини назорат қилиши бўлими бошлиғи

*Аннотация. Мақолада замонавий олий таълим муассасасида рақобатбардош кадрларни тайёрлашдаги узоқ ва ўрта муддатли стратегик ривожлантириши дастурини белгилашда муассаса ходимлари ҳамда профессор-ўқитувчилари фаолиятини самарали баҳолаш ва рағбатлантириши сифатининг таъкил этувчи мониторингининг параметри ва индикаторларини такомиллаштириши мазмун-моҳияти ёритиб берилган.*

*Калит сўзлар: Олий таълим, тизим, сифат, квалиметрия, стратегия, ислоҳот, меҳнат бозори, илму-ҳунар, бизнес-режа, рақобатбардош, юқори, малакали, кадр, Болония декларацияси, сифат менежменти, молиявий салоҳият, халқаро стандарт, йўналиш, билим, эҳтиёж, натижа.*

## НЕКОТОРЫЕ АСПЕКТЫ СОВЕРШЕНСТВОВАНИЯ МОНИТОРИНГА КАЧЕСТВА ОБРАЗОВАНИЯ В ВЫСШИХ ВУЗАХ ОБРАЗОВАТЕЛЬНЫХ УЧРЕЖДЕНИЯХ

Аскарлов Аброр Давлатмирзаевич

Доктор философских наук по педагогическим наукам (PhD), доцент.

Начальник отдела контроля качества образования Термезского государственного  
университета

*Аннотация. В статье раскрывается сущность совершенствования параметров и показателей организационного контроля качества эффективной оценки и стимулирования сотрудников и ППС при определении программы долгосрочного и среднесрочного стратегического развития конкурентоспособных кадров в современном высшем образовании.*

*Ключевые слова: Высшее образование, система, качество, квалиметрия, стратегия, реформа, рынок труда, наука, бизнес-план, конкурентоспособный, высокий, квалифицированный, персонал, Болонская декларация, управление качеством, финансовые возможности, международный стандарт, направление, знания, потребность, результат.*

## IMPROVING EDUCATIONAL QUALITY MONITORING IN HIGHER EDUCATION INSTITUTIONS SOME ASPECTS

Doctor of Philosophy in Pedagogical Sciences (PhD),  
associate Professor.

Head of Education Quality Control Department Termez State University

*Abstract.. The article describes the essence of improving the parameters and indicators of organizational monitoring of the quality of effective assessment and incentives for employees and professors in determining the program of long-term and medium-term strategic development of competitive personnel in modern higher education..*

*Keywords: Higher education, system, quality, qualimetry, strategy, reform, labor market, science, business plan, competitive, high, qualified, personnel, Bologna Declaration, quality management, financial capacity, international standard, direction, knowledge, need, result.*

Давлатимиз раҳбарининг ҳар бир вилоятга ташрифи доирасида ўтказилган йиғилишларда, турли учрашувларда сўзлаган маъруза ва суҳбат-ларида баркамол авлодни тарбиялаш, ёшларнинг соғлом турмуш тарзига амал қилиб яшаш масалаларига кун тартибидаги долзарб масала сифатида қаралиб келинмоқда. Президентимиз таъкидлаганидек: “Агар фарзандимизга тўғри тарбия бермасак, ҳар куни, ҳар дақиқада унинг юриш-туриши, кайфиятидан огоҳ бўлиб турмасак, уларни илму хунарга ўргатмасак, муносиб иш топиб бермасак, бу омонатни бой бериб қўйишимиз ҳеч гап эмас” [1].

Ёшларни ўқитиш, уларга таълим-тарбия бериш, келажак учун муносиб кадрлар қилиб тарбиялаш ҳамма вақт ҳам ҳар бир давлатнинг энг биринчи навбатдаги ишларидан бири бўлиб келган. Бизнинг мамлакатимизда ҳам бундай ишлар давлатимиз раҳбарларининг доимий равишда диққат марказида турибди, десак – айти ҳақиқатни айтган бўламиз. Президентимиз Ш.М.Мирзиёевнинг бевосита ташаббуси ва раҳбарлигида қабул қилинган ҳамда изчил равишда амалга оширилаётган Ўзбекистон Республикасини ривожлантиришнинг бешта устувор йўналиш бўйича Ҳаракатлар стратегияси республикамизда ривожланиш тараққиётнинг янги босқичини бошлаб берди. Бу жараённинг амалий натижалари бугунги кунда ҳаётимизнинг барча соҳаларида, энг муҳими, халқимизнинг онгу тафаккури, интилиши ва ҳаракатларида яққол намоён бўлмоқда. Ҳаракатлар стратегиясининг тўртинчи – Ижтимоий соҳани ривожлантиришнинг устувор йўналишларидан бири бўлган таълим тизимини такомиллаштириш масаласига ҳам алоҳида эътибор қаратилган [2].

Шу мақсадни кўзлаб таълим сифати ҳозирги кунда Олий таълим тизимининг стратегиясига айланди ва бу масалага рақобат устунлигининг асосий таркибий қисми сифатида қаралмоқда. Бугунги таълим тизимини ислоҳ қилиш борасидаги амалий ҳаракатлар даврида “сифат” олий таълимнинг мамлакат реал иқтисодиёти билан бевосита боғлиқлиги ва аҳамияти фонида янада муҳокамаларга сабаб бўлмоқда.

Охириги йилларда Ўзбекистонда барча соҳалар каби олий таълим тизимида ҳам йирик ислохотлар амалга оширилмоқда. Ушбу ишларни тизимлаштириш мақсадида “Ўзбекистон Республикаси олий таълим тизимини 2030 йилгача ривожлантириш концепцияси” қабул қилиниб, асосий стратегик вазифалар, жумладан, олий таълим билан қамров даражасини 50 фоиздан ошириш, соҳада соғлом рақобат муҳитини яратиш, республикадаги олий таълим муассасаларини халқаро эътироф этилган ташкилотлар рейтингига киритиш, ўқув жараёнини босқичма-босқич кредит-модуль тизимига ўтказиш, олий таълимнинг илғор стандартларини жорий этиш, меҳнат бозорида ўз ўрнини топа оладиган юқори малакали кадрлар тайёрлаш тизимини йўлга қўйиш белгиланди [3].

Концепцияга мувофиқ Олий таълим муассасалари олдида «Университет 3.0» концепциясини босқичма-босқич жорий этиш, хорижий инвестицияларни кенг жалб қилиш, пуллик хизматлар кўламини кенгайтириш ва бошқа бюджетдан ташқари маблағлар ҳисобига олий таълим муассасаларида технопарк, форсайт, технологиялар трансфери, стартап, акселератор марказларини ташкил этиш ҳамда уларни тегишли тармоқ, соҳа ва ҳудудларнинг ижтимоий-иқтисодий ривожланишини тадқиқ қилувчи ва прогнозлаштирувчи илмий-амалий муассасалар даражасига олиб чиқиш каби вазифалар қўйилган.

Шунингдек, олий таълимнинг инвестициявий жозибадорлигини ошириш, хорижий таълим ва илм-фан технологияларини жалб этиш, олий таълим муассасаларининг инфратузилмасива моддий-техник базасини, шужумладан халқаро молия институтларининг имтиёзли маблағларини кенг жалб қилиш ҳисобига яхшилаш, уларни босқичма-босқич ўзини ўзи молиялаштириш тизимига ўтказиш ва молиявий барқарорлигини таъминлаш, таълимнинг ишлаб чиқариш корхоналари ва илмий-тадқиқот институтлари билан ўзаро манфаатли ҳамкорлигини йўлга қўйиш ва бошқа бир қатор ижтимоий соҳадаги натижалар

кўзда тутилган.

Бундан ташқари, 2022 йилдан бошлаб босқичма-босқич давлат олий таълим муассасаларининг академик ва ташкилий-бошқарув ҳамда молиявий мустақиллигини таъминлаш бўйича чора-тадбирлар белгиланди. Бу орқали Давлат олий таълим муассасалари ваколатлари кенгайтирилиб, аввалги фаолиятида бажармаган бир қатор функцияларни амалга ошириш имкониятига эга бўлмоқда. Жумладан, келгусида ОТМлар меҳнат бозоридаги эҳтиёждан келиб чиқиб, янги таълим йўналишлари ва мутахассисликларни очиш ёки тугатиш, ўқиш давомийлиги муддатларини белгилаш, ўқув режалари, ўқув дастурлари, малака талабларини тасдиқлаш, таълимнинг сиртки, масофавий ва кечки шаклларини жорий этиш, халқаро ва республика олий таълим муассасалари билан академик мобилликни амалга ошириш, таълим сифатини ички назорат қилиш механизмларини белгилаш ва жорий этиш, муассасанинг ташкилий тузилмасини тасдиқлаш каби вазифаларни мустақил амалга оширади [4], [5].

Юқоридаги вазифалардан келиб чиқиб, замонавий олий таълим муассасаси узок ва ўрта муддатли стратегик ривожлантириш дастурини белгилаши, ўрта муддат учун шакллантириладиган бизнес-режаси ҳамда даромадлар ва харажатлар параметрларини ишлаб чиқиши, қўйилган вазифалар ижроси ва мақсадли кўрсаткичларга эришиш мониторингини юритиши, ички аудитни йўлга қўйиши, муассаса ходимлари ҳамда профессор-ўқитувчилари фаолиятини самарали баҳолаш ва рағбатлантириш технологияларини жорий этиши шарт.

Университетларга қўйиладиган юқоридаги талабларнинг мақсади замонавий билим ва юксак ахлоқий фазилатларга эга юқори малакали мустақил фикрловчи кадрлар тайёрлаш жараёни сифатини ошириш, олий таълимни модернизация қилиш, илғор таълим технологиялари асосида ижтимоий ва иқтисодий соҳаларни ривожлантиришдир.

Бу эса олий ўқув юртлари олдида таълим сифатига таъсир этувчи юқоридаги соҳаларга алоҳида эътибор бериш, таълим сифатини бошқариш самарадорлигига эришиш заруратини туғдиради.

Ҳозирги вақтда қўплаб илғор ОТМлар таълим сифатини бошқариш учун ишлаб чиқариш соҳасида қўлланиладиган “сифат менежменти”дан фойдаланишга алоҳида эътибор қаратмоқдалар. Бу борада, Таълим сифатини бошқаришда умумий сифат менежменти (TQM) тамойиллари ва университет ичидаги сифат менежменти тизимларини (СМТ) қуриш учун ИСО 9000 халқаро стандартлари талабларини қўллаш муҳим аҳамият касб этмоқда.

Бошқарувнинг жараёни ёндашувга асосланган бундай тизими юқори малакали мутахассисларни тайёрлаш босқичларини доимий равишда такомиллаштиришга, ўқув жараёни сифатини таъминлаш орқали битирувчиларнинг замонавий билим даражасини оширишга, шунингдек, таълим муассасасининг мавжуд кадрлари, моддий, техник, ахборот ва молиявий салоҳиятидан янада самарали фойдаланишга имкон беради.

Бироқ, тез ривожланаётган меҳнат бозори ва таълим хизматлари фонида бундай тизимларни яратишни тезлаштириш керак. Айни пайтда сифат менежменти тизимини жорий этишга салбий таъсир кўрсатаётган асосий муаммоларни қуйидагича келтириш мумкин:

- сифат менежменти тизимини яратишга оид намунавий-услубий ёндашув ва малакали мутахассисларнинг етишмаслиги;
- мавжуд мутахассисларда молиявий ресурсларни бошқариш;
- сифат менежменти назарияси соҳасида билимларнинг етарли эмаслиги; сифат менежменти тизимларини жорий этишнинг амалий таъсирини баҳолай олмаслик.

Олий таълим сифати билан боғлиқ муаммо дунёнинг барча мамлакатларида мавжуд. Бу муаммоларнинг энг глобал хусусиятлари каторига таълим стандартлари ва сифати

даражаси, уни бошқалар томонидан тан олиниси, интеграциялашув кабиларни киритиш мумкин.

Ушбу глобал муаммолар Европанинг бир қатор давлатлари ва олий таълим муассасаларини йиғилишига ҳамда Балония декларациясини (19.06.1999) имзоланишига сабаб бўлди. Олий таълим тизимини ривожлантиришнинг янги босқичини белгилаб берган ушбу ҳужжатда таълим сифатига оид ўзаро мос ва солиштириш имконини берувчи мезонлар ҳамда уларнинг методологияларбни ишлаб чиқишдаги ҳамкорликка алоҳида эътибор қаратилган.

Ҳозирги глобаллашув ва ахборатлашув шароитида олий таълим сифатини юқоридаги каби халқаро мезонларга мослигини таъминлаш кўпгина давлатларда миллий аҳамият касб этган муаммога айланди, жумладан, Ўзбекистонда ҳам.

Сифат – кўплаб хусусиятларга ва турли аспектларга эга йирик, мураккаб ва универсал категориядир [15; 6]

“Таълим сифати”га деганда таълим жараёни субъектларининг таълим жараёни ва хизматларидан қониқиш ҳолати ҳамда таълим олдида қўйилган мақсадга эришилганлик даражасини тушуниш мумкин. Таълим сифати тушунчасига билдирилган айрим манбааларда у жамиятдаги таълим жараёнининг ҳолати ва самарадорлиги, унинг фуқаролик, жамият эҳтиёжларига мувофиқлиги деб қаралади [12], таълим сифатининг иккита ички (шарт-шароит, жараён ва натижа) ва ташқи (давлат эҳтиёжлари, талаблар, давлат стандартлари каби) қисмларга ажратилади [13].

Албатта ниманидир баҳолаш учун уни ўлчаш керак. Ўлчаш асосида объектнинг аввалдан белгиланган мезон, нусха ёки намуна, меъёрга мос келиши ёхуд бирор субъект учун аҳамиятлилиги аниқланади ва яқунда СИФАТ даражаси маълум бўлади.

Бу борада таълим сифатини баҳолаш қандай амалга оширилади деган савол туғилиши табиий. Биринчи навбатда баҳолаш учун 1) адолатлилик; 2) мустақиллик; 3) фойдалилик; 4) натижалар зарурати таъминланиши керак [8; 13-14].

Педагогика фанида янги илмий йўналиш сифатида жадал ривожланаётган “кватиология” таркибига кирувчи “квалиметрия” сифат ва миқдор орасидаги боғлиқликни ўрганиш, ўқув жараёнларини таҳлил қилиш, рақобатбардошлик даражасини ҳамда риск ва харажатларини камайтириш йўллари аниқлаш имконини беради. Шу билан бирга, ўқув жараёнлари, лойиҳалар ва ечимлар сифатига квалиметрик усуллар ва ёндашувларни белгилаш, сифатни бошқаришнинг барча соҳаларида кўп мезонли қарорлар орасидан энг сара вариантини танлашга замин яратади.

В.И. Загвязинский таълим сифати кўрсаткичларини 1) билим, кўникма, малака; 2) шахс ривожланганлиги; 3) ўқитувчилар ва таълим раҳбарлари компетентлиги; 4) жамиятда таълим муассасасининг мавқеи; 5) ўқув жараёнининг салбий ҳолатидан иборат гуруҳларга ажратса, [9], П.Ф. Анисимов таълим сифатини асосий тузилмавий элементлари педагогик ходим сифати, таълим дастурларининг сифати, талабалар сифати, бошқарув сифатидан иборат кўпкомпонентли тизим деб қарашни таклиф қилади [7]. Э.К.Самерханова ва З.У.Имжаровалар университетнинг инновацион ривожланиши шароитидаги ўқув жараёни сифатини бошқариш асоси деганда ўқитувчиларнинг узлуксиз малакасини ошириши ва бу борада зарур шароитларни яратишни бошқаришни тушунишни таклиф этади [11].

Адабиётлар таҳлил шуни кўрсатдики, таълим сифатига шахсни шакллантиришнинг барча босқичларини, ўқув жараёнининг шартлари ва натижаларини синтез қилувчи мураккаб кўрсаткич, шунингдек, таълим муассасаси самарадорлиги, эришилган натижаларнинг меъёрий талабларга, ижтимоий ва шахсий истиқболга мувофиқлиги мезони деб қараш мумкин. ОТМда таълим сифатини баҳолаш тизимининг асосий йўналишлари комплекс кўпфакторли ёндашувлардан фойдаланишга боғлиқ, таълим сифатини баҳолаш тизимининг қуйидаги қисмларга ажратиш кўрсатиш мақсадли ҳисобланади:



- фанлар мазмунини ўзлаштирилганлиги;
- ўқув ва когнитив вазифаларни ҳал қилишда ижодий ёндашувни шакллантирилганлиги;
- келажакдаги касбий фаолиятга тайёрланганлиги.

Шу билан бирга, таълим сифати даражаси асосий буюртмачилар таълим олдига қўядиган талаблари, иш берувчилар ва бошқа субъектларнинг эҳтиёжларига ўзаро боғлиқлик касб этади. Президент Ш.Мирзиёев энг асосий мақсад – инсон манфаатларини ҳар томонлама таъминлаш масаласига долзарб вазифа сифатида қараб, «Инсон манфаатларини таъминлаш учун эса, аввало одамлар билан, халқ билан мулоқот қилиш, уларнинг дарду ташвишлари, орзу ниятлари, ҳаётини муаммо ва эҳтиёжларини яхши билиш керак» [6; 14], - деб таъкидлайди.

Бу таъкидлар эҳтиёж тушунчасининг ҳар қандай ижтимоий-иқтисодий соҳаларда улкан салмоғи мавжудлигини яна бир бор кўрсатиб, ҳар бир фаолиятимизда эҳтиёж масаласи доимий диққат марказимизда бўлиши зарурлигини белгилаб беради. Манбаларда эҳтиёж организм ёки тизимнинг ҳолатидан келиб чиқадиган борлиқдаги нарса-ҳодисаларга бўлган муносабат [14; 363], шахснинг меъёрий ҳаётини фаолият юритиши учун тегишли талабларнинг қондирилмаганлиги туфайли мазкур салбий ҳиссиётни бартараф этишга йўналтирилган руҳий-педагогик ҳолат [10; 150] сифатида изоҳланади.

Бизнинг назаримизда ОТМ фаолияти сифати бу унинг функционал йўналишлари бўйича ҳулосанинг амалдаги ҳолати, белгиланган мақсадларнинг бажарилиш даражасидир. Кўзда тутилган йўналишларни “Сифат белгилари (Q-Mark)” деб ҳисоблаш мумкин.

Сифат белгилари таркибини университет фаолиятида мунтазам фойдаланиб келинаётган мавжуд маълумотлар ва ўтказиладиган мониторинг натижаларига боғлиқ равишда шакллантириш мумкин.

Сифат белгиларини 3 та гуруҳга ажратиш мақсадга мувофиқ;

1) ОТМ ҳар бир фаолият ва ҳаракатни асослантирувчи меъёрлар, тартиб-қоидалар моҳияти, мавжуд маълумотлар ва катталиклар, ташкилий-педагогик босқичларнинг тизимлашуви ҳолатини ифодаловчи аргументлар гуруҳи (Q-Mark-Ar);

2) ташкилий-педагогик босқичларидаги маълум жараёнларни амалга ошириш даражасини ифодаловчи процесслар гуруҳи (Q-Mark-Pr);

3) ўқув-ташкилий фаолиятга қўйилган мақсадга эришилганликнинг якуний даражасини ифодаловчи натижалар гуруҳи (Q-Mark-Na) (1-расм)

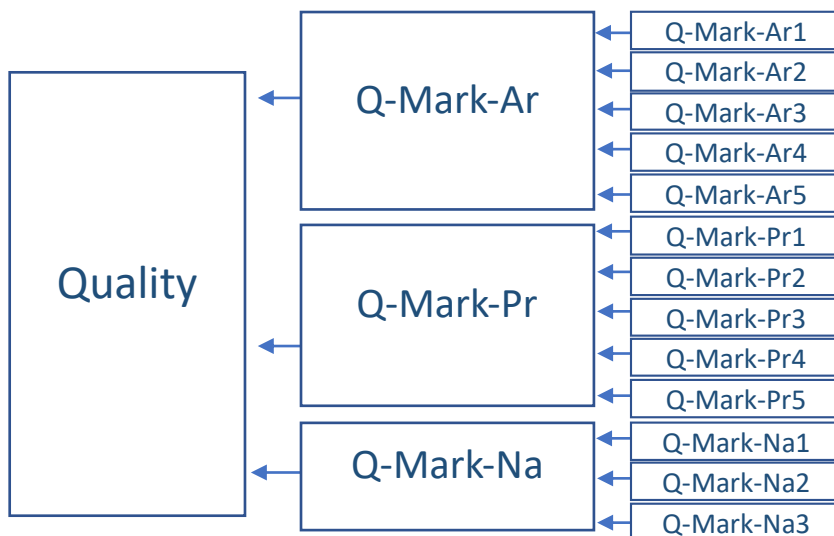

1-расм. Сифат белгилари ва уларнинг ташкил этувчилари.

Аргументлар гуруҳи таркибини 5 та йўналишдан иборат этиб белгилашимиз мумкин. Биринчи йўналиш – Бошқарувнинг меъёрий-ҳуқуқий асослари ва функционаллик даражаси (Q-Mark-Ar1), ушбу йўналиш:

-ОТМнинг фаолиятига оид меъёрий ҳужжатлар ҳолатини (яъни устав, паспорт, тузилма, лицензия, стратегик дастур ва, чора-тадбирлар, фаолият кўрсатаётган кенгашлар, маънавий-маърифий ишлар режаси, таълим сифатини баҳолаш тизимининг мавжудлигини);

-Ички тартиб қоидалар мавжудлигини (жумладан, одоб-ахлоқ қоидалари, техник ва хавфсизлик қоидалари ва бошқар тартибларнинг жорий этилганлигини);

-Ўзаро шартномавий муносабатларнинг ҳолатини (жамоа шартномаси, кадрлар шартномаси, ҳамкорлик шартномалари, меморандумлар, қўшма таълим дастурлари ва қўшма факультетлар мавжудлигини);

-Вазифалар тақсимотининг ҳолатини (ходимлар вазифалари, бўлимлар низоми, иш режалар мавжудлигини);

-Битирувчилар билан ишлаш тизимининг мавжудлигини (битирувчиларни иш жойларига тақсимлаш бўйича тақсимот мавжудлиги, битирувчиларнинг ишга жойлашиш даражаси, собиқ битирувчилар билан алоқаларнинг йўлга қўйилганлиги, битирув малакавий ишлари ва магистрлик диссертациялари мавзулари банкининг яратилганлиги, якуний давлат аттестация комиссияларини шакллантирилганлиги, якуний давлат аттестация натижаларини ОТМ кенгашида кўриб чиқилганлигини);

-ойдаланиш майдони ҳолатини (умумий майдон, ишчи майдон, ўқув аудиториялари майдони ва бошқа турдаги фойдали майдонларнинг меъёр талабларига мослигини) асқ эттиради.

Иккинчи йўналиш – Ўқув мазмунининг долзарблиги ва асослантирилганлик даражаси (Q-Mark-Ar2), бу йўналиш орқали:

-Ўқув мазмуни ҳолати (Давлат таълим стандарти, малака талаблари, ўқув режа, ўқув дастурлари, ишчи ўқув режа, ишчи дастурлар, ўқув жараёни жадвали, дарс жадвалларининг мавжудлиги);

-Ўқув дастурларининг долзарблиги (кадр истеъмолчилари талаб ва эҳтиёжларининг ўрганилганлиги, жамоатчилик таклифлари, вариативлик);

-Талабалар билимини баҳолаш меъёри (талабалар билимини баҳолаш тизимининг мавжудлиги, қўлланиладиган назорат воситалари мослиги) аниқланади.

Учинчи йўналиш – Кадрлар малакаси ва салоҳияти даражаси (Q-Mark-Ar3), бунда:

-Кадрлар маълумоти ва малакаси (мутахассислик маълумотининг фанга мувофиқлиги, илмий даражаси ва унвони, хорижда малака оширганлик, республикада малака оширганлик, профессор-ўқитувчиларнинг касбий компетенциялари даражаси);

-Кадрларни ишга қабул қилиш (профессор-ўқитувчиларни ишга қабул қилиш механизми мавжудлиги, факультет деканлари ва кафедра мудирларининг лавозим талабларига мувофиқлиги);

-Профессор-ўқитувчиларнинг эришган ютуқлари (давлат ва тармоқ мукофотлари, фахрий унвонлар, республика танлови ғолиблиги ва бошқалар);

Профессор-ўқитувчиларнинг бажарган ўқув, илмий-услубий, илмий-тадқиқот ишлари (фундаментал, амалий ва бошқа илмий-тадқиқотларда иштирок, дарслик, ўқув қўлланма, ўқув-методик ишланмалар тайёрлаш, маҳаллий ва халқаро нашрларда, импакт-факторли (Scopus, Web of Science ёки бошқа) журналларида мақолалар эълон қилиш, илмий ва илмий-техник фаолият натижаларининг тижоратлаштирилганлиги);

-Баҳолаш ва рағбатлантириш механизмлари (таркибий бўлинмалар фаолиятини баҳолаш тизимининг мавжудлиги, профессор-ўқитувчилар ва ходимлар фаолиятини баҳолаш ва рағбатлантириш механизми) назарда тутилади.

Тўртинчи йўналиш – Халқаро ҳамкорликни йўлга қўйиш даражаси (Q-Mark-Ar4), бу йўналиш:

-Таълим олиш учун хорижий фуқароларни жалб этилганлиги (хорижлик талабалар, магистрантлар ва докторантлар);

-Халқаро илмий тадбирларнинг ташкил этилганлиги (халқаро учрашувлар, конференциялар, семинар, симпозиумлар);

-Хорижий ОТМ профессор-ўқитувчилари ва мутахассислари билан ҳамкорлик (ҳамкорликда чоп этилган монография, мақола ва ўқув адабиётлари, ўқув жараёнига жалб этилган хорижлик профессор-ўқитувчилар ва мутахассислар) ҳолатини кўрсатади.

Бешинчи йўналиш – Моддий-техника база ва инфратузилма даражаси, ўқув жараёнини технологик таъминланганлиги (Q-Mark-Ar4), бу йўналиш орқали:

-Ўқув адабиётлар билан таъминланганлик даражаси (таълим йўналишлари, мутахассисликларнинг ўқув адабиётлари билан таъминланганлиги, электрон автоматлаштирилган ва масофадан фойдаланиш имкониятини берувчи электрон кутубхона тизими, ўқув адабиётларнинг электрон версияларининг мавжудлиги, интернет жаҳон ахборот тармоғига жойлаштирилган таълим ресурслари ҳажми, маҳаллий, халқаро ахборот ва маълумотлар базасидан фойдаланиш имкониятларининг яратилганлиги);

-Ахборот алмашиш муҳити ҳолати (университет сайти, электрон ҳужжат алмашинуви тизими, виртуал муружаат имконияти);

-Ахборот-коммуникация технологиялари таъминоти (факультетлар ва ахборот-ресурс марказининг акт билан таъминланганлиги, интернет тизимидан эркин фойдаланиш имконияти яратилганлиги, WIFI зоналарининг ташкил этилганлиги);

-Ўқиш ва дам олиш, спорт билан шуғулланиши учун шарт-шароитлар (талабалар турар жойлари ҳолати, турар жойга муҳтож талабалар эҳтиёжини қаноатлантириш даражаси, спорт зали мавжудлиги, спорт майдончаси мавжудлиги);

-Ўқув лабораториялари ҳолати, амалий малака ва кўникмалар учун қўшимча жиҳозлар билан таъминланганлик (фанлар бўйича лабораторияларнинг мавжудлиги, тегишли жиҳозлар, реактивлар билан таъминланганлиги, методик кўрсатмаларнинг мавжудлиги, қўшимча асбоб-ускуна, инвентарлар, мусиқа асбоблари, техникалар, хом-ашё ва бошқалар билан таъминланганлиги) аниқланади.

Процесслар гуруҳи таркибини 5 та йўналишга ажратиш мақсадга мувофиқ.

Биринчи йўналиш – Ўқув фаолиятининг ташкилий жараёнлари даражаси (Q-Mark-Pr1), мазкур йўналишда:

-Талабалар адаптацияси (абитуриентларни ўқишга қабул қилиш ва расмийлаштириш жараёнлари, талабаларни таълимнинг ташкилий-педагогик босқичлари билан таништириш жараёнлари);

-Дарс машғулотларининг даражаси (замонавий педагогик технологиялар, интерфаол педагогик усуллар фойдаланиб ўтилган дарс машғулотлари салмоғи, машғулотларда ахборот-коммуникация технологиялари воситаларидан фойдаланиш салмоғи, ўқув жараёнида инновацияларни қўлланилганлиги);

-Иқтидорли талабалар билан ишлаш (талабаларнинг ўқув фаолиятларини кузатиш ва таҳлил қилиб бориш жараёнлари, иқтидорли ёшларни танлаб олиш жараёнлари, иқтидорли талабалар учун ташкил этилган қўшимча машғулот жараёнлари);

-Ўқув лаборатория ва амалиётлар даражаси (Лаборатория машғулотлари жараёнлари, ОТМ ҳудудидан ташқарида лаборатория ишларини олиб борилиши (ишлаб чиқариш корхонаси, ташкилотлар, ўқув-тажриба хўжалиги ва бошқа), малакавий ва педагогик амалиёт жараёнлари) назарда тутилади.

Иккинчи йўналиш – Жамоавий муҳокамаларни ташкил этилиши ва қарорлар қабул қилиш жараёнлари (Q-Mark-Pr2), мазкур йўналишда:

- Университет кенгаши ва Кузатув кенгаши фаолияти (йиғилиш ташкилий жараёнлари, қабул қилинган қарорларини ижрога йўналтириш ва бажарилиши);

- Белгиланган дастур ва режаларнинг бажарилиш даражаси (ОТМ стратегик дастури, чора-тадбирлари, маънавий-маърифий ишлар режасининг бажарилиши, таълим сифатини баҳолаш жараёнлари) ўрганилади.

Учинчи йўналиш – Талабаларни баҳолаш ва назорат жараёнларининг даражаси (Q-Mark-Pr3), мазкур йўналиш:

-Назорат ва муҳокама жараёнлари (талабалар билимини баҳолаш ва назорат воситаларидан фойдаланиш жараёнлари, битирув малакавий ишлари ва магистрлик диссертацияларини муҳокама жараёнлари)

-Мустақил таълим олиш жараёнлари (ахборот-ресурс марказидаги адабиётлардан фойдаланиш жараёнлари, талабаларнинг мустақил таълим олиш жараёнлари)

-Сўровномалар ўтказиш жараёнлари (маънавий-ахлоқий муҳит, педагогларнинг ахлоқий сифатлари бўйича турли сўровномаларни ўтказиш жараёнлари, турли сўровнома натижаларини муҳокама қилиш жараёнлари) ҳолатини ўз ичига олади.

Тўртинчи йўналиш – Халқаро ва маҳаллий ташкилотлар ва муассасалар, шунингдек буюртмачилар билан ҳамкорлик фаолияти механизмларининг даражаси (Q-Mark-Pr4), мазкур йўналишнинг асосий ракурси:

-Халқаро ва Маҳаллий ҳамкорлар билан ишлаш (илмий-тадқиқот институтлари ва ташкилотлар ОТМга жалб этиш жараёнлари, дипломатик муносабат ва мулоқот жараёнлари);

-Кадр истеъмолчилари билан ўзаро ҳамкорлик ишлари (кадр истеъмолчилари билан ишлаш жараёнлари, буюртмачи билан ўзаро алоқалар, кадрлар тайёрлаш ва илмий-технологик ечимлар яратишда корхона ва ташкилотларнинг ишлаб чиқариш салоҳиятидан фойдаланиш жараёнлари) га қаратилади.

Бешинчи йўналиш – Профессор-ўқитувчиларнинг ўз-ўзини ривожлантириш жараёнлари даражаси (Q-Mark-Pr5), мазкур йўналиш орқали:

-Малака оширишни йўлга қўйилиши (ОТМ базасида малака ошириш жараёнлари, ишлаб чиқаришда малака ошириш жараёнлари, стажировка, мустақил ўз-ўзини ривожлантириш жараёнлари)

-Касбий фаолият назорати (профессор-ўқитувчиларнинг касбий компетенциялари назорати жараёнлари, машғулотларни кузатиш ва назорати олиб бориш ишлари, профессор-ўқитувчиларнинг тарбиявий иш жараёнлари) назарда тутилади.

Натижалар гуруҳи таркибига 3 та йўналиш киритиш мумкин:

Биринчи йўналиш – Давлат аттестацияси натижалари, илмий ва касбий тайёргарлик даражаси (Q-Mark-Na1), бу йўналиш;

-Битирув малакавий ишлар, магистрлик диссертациялари даражаси (қўйилган талабларга мувофиқлиги, ўқув жараёни ва ишлаб чиқаришга жорий қилинганлиги, талабаларнинг илмий фаоллиги даражаси)ни;

-Назорат синовлари ва сўровнома натижалари (талабаларнинг фанлардан билим даражаси, битирувчилар тайёргарлиги даражасининг касбий вазифаларга мослиги, касбий фаолиятга қизиқиш даражаси, талабаларнинг таълим жараёнларига билдирган муносабатлари даражаси, маънавий-маърифий фаолият даражаси, талабалар маданияти ва саломатлиги даражаси) ни ўз ичига олади;

Иккинчи йўналиш – Иш берувчиларнинг баҳоси, таълим олувчилар ва ота-оналар ҳамда жамоанинг эътирофи даражаси (Q-Mark-Na2), бу йўналиш;

-Иш берувчилар эътирофи (иш берувчиларнинг битирувчилар билими, малакаси ва кўникмаларидан қониқиши даражаси, ОТМ билан ҳамкорлик фаолиятидан қониқиши даражаси);

-Ота-оналар ва жамоатчиликнинг эътирофи (ота-оналарнинг ОТМ фаолиятдан қониқиши даражаси, жамоатчиликнинг ОТМ фаолиятдан қониқиши даражаси);

-ОТМ жамоасининг эътирофи (ОТМ жамоасининг меҳнат шарт-шароитлари ва ўқув жараёнларидан қониқиши даражаси)дан иборат;

Учинчи йўналиш – Халқаро ва миллий эътироф даражаси (Q-Mark-N3), бунда:

-Халқаро ва миллий рейтинг натижалари (халқаро рейтинг натижалари, миллий рейтинг натижалари);

-ОТМ профессор-ўқитувчиларининг халқаро тадбирларда иштироки (хорижий мамлакатлардаги методик ва илмий семинарлар аъзолик, мунтазам хорижий илмий алоқага эга бўлиш, чет эл грантлари асосида бажарилаётган илмий-тадқиқотларда иштирок этиш) каби натижалар инobatга олинади.

Кўриниб турибдики, юқорида санаб ўтилган ҳар бир сифат белгиси ўзининг ташкил этувчиларига эга, уларни алоҳида-алоҳида баҳолаш ва умумлаштириш асосида мазкур сифат белгисининг даражаси аниқланади. Ушбу ташкил этувчиларни сифат белгиси “параметрлари” деб аташимиз мумкин. Сифат белгисига оид амалдаги ҳолат аниқлиги бевосита унинг параметрларга максимал кўпроқ ажратилганлигига тўғри пропорционалдир.

Ўз навбатида сифат белгилари параметрлари ўзига қиймат келтирувчи тегишли “индикатор”ларга эга бўлиб, бирламчи аҳамиятга эга бўлган мазкур индикаторлар умумий сифат аниқлигини оширишга хизмат қилади. Параметрларнинг салбийдан ижобийга ёки аксинча ўзгариши айнан индикаторлар қабул қилган қийматларга қараб белгиланади. Индикаторлар қабул қилиши мумкин бўлган қийматларнинг энг юқори кўрсаткичлари (аввалдан белгиланган) тегишли параметрни баҳолаш мезони ҳисобланади, ҳар бир индикатор маълум кўрсаткич билан ўлчанади.



2-расм. ОТМ фаолияти сифатининг ташкил этувчилари: параметр ва индикаторлар

Хулоса қилиб айтганимизда таълим сифати параметрлари ва индикаторларининг юқоридаги каби қатъий тегишлилик асосида танлаб олинishi, уларни таълим олдига қўйиладиган мақсад ва вазифаларга мос ҳолда максимал даражада қисмларга ажратилиши таълим сифати мониторинги натижавийлигига ижобий таъсир кўрсатади. Бунда, ҳар бир

индикаторни кам балл (кичик рақамли) кўринишидаги баҳолаш мезонларини ҳам рақамли ва тавсифли кўринишда белгилаб олишга аҳамият қаратилиши мақсадга мувофиқ деб, ҳисоблаймиз.

Адабиётлар:

1. Мирзиёев Ш. Ватанимиз тақдири ва келажаги йўлида янада ҳамжиҳат бўлиб, қатъият билан ҳаракат қилайлик. // "Халқ сўзи" газ., 2017 йил, 16 июнь.

2. Ўзбекистон Республикаси Президентининг Фармони. Ўзбекистон Республикасини янада ривожлантириш бўйича ҳаракатлар стратегияси тўғрисида. Тошкент шаҳри, 2017 йил 7 февраль ПФ - 4947.

3. Ўзбекистон Республикаси Президентининг 2019 йил 8 октябрдаги "Ўзбекистон Республикаси Олий таълим тизимини 2030 йилгача ривожлантириш концепциясини тасдиқлаш тўғрисида"ги ПФ-5847-сон Фармони. ҚММБ. 9.10.2019. 06/19/5847/3887.

4. Ўзбекистон Республикаси Президентининг 2021 йил 24 декабрдаги "Давлат олий таълим муассасаларининг академик ва ташкилий-бошқарув мустақиллигини таъминлаш бўйича қўшимча чора-тадбирлар тўғрисида"ги ПҚ-60 қарори. ҚММБ. 25.12.2021. 07/21/60/1177.

5. Ўзбекистон Республикаси Президентининг 2021 йил 24 декабрдаги 61-сон "Давлат олий таълим муассасаларига молиявий мустақиллик бериш чора-тадбирлари тўғрисида"ги ПҚ-61 қарори. ҚММБ. 25.12.2021. 07/21/61/1195.

6. Мирзиёев Ш.М. Қонун устуворлиги ва инсон манфаатларини таъминлаш – юрт тараққиёти ва халқ фаровонлигининг гарови. –Т.: «Ўзбекистон», 2017. –48 б.

7. Анисимов П.Ф., Сосонко В.Е. Управление качеством среднее профессионально-го образования. – Казань: ИСПО РАО, 2001. – С. 30.

8. Байденко В.И. Болонский процесс: концептуально-методологические проблемы качества высшего образования. – М.:, 2009. – 304 с.

9. Загвязинский В.И. Глобальные проблемы развития российского образования // Образование и наука: – 2005. – № 3 (33). – С. 21-27. <https://cyberleninka.ru/article/n/globalnye-problemy-razvitiya-rossiyskogo-obrazovaniya/viewer>.

10. Педагогик атамалар луғати / Тузувчилар Джураев Р.Х. ва бошқалар. –Т.: Фан, 2008. –195 б.

11. Самарханова Э.К., Имжарова З.У. Управление качеством образовательного процесса в условиях инновационного развития вуза. «Вестник Мининского университета» 2014 – №4. <https://cyberleninka.ru/article/n/upravlenie-kachestvom-obrazovatel'nogo-protsessa-v-usloviyah-innovatsionnogo-razvitiya-vuza/viewer>].

12. Селезнева Н.А. Качество высшего образования как объект системного исследования. Лекция-доклад. Изд. 4-е, стереотипное. – М.: Исследовательский центр проблем качества подготовки специалистов, 2004. – 95 с. <https://refdb.ru/look/1896928-pall.html>.

13. Селезнева Н.А., Субетто А.И. Теоретико-методологические основы качества высшего образования (научный доклад) // «Академия Тринитаризма», М., Эл № 77-6567, публ.10869, 09.12.2003. <http://www.trinitas.ru/rus/doc/0012/001a/00120115.htm>.

14. Фалсафа қисқа изоҳли луғат / муаллифлар М.Н.Абдуллаева, М.Абдурашидов, У.Абилов ва бошқ. Масъул муҳаррир: А.Жалолов. – Т.: «Шарқ», 2004. – 384 бет.

15. Фролова И.И. Качество подготовки специалиста как конкурентное преимущество вуза: монография / – Набережные Челны: Издательско-полиграфический отдел НФ ГОУ ВПО НГЛУ им. Н.А.Добролюбова, 2010. – 124 с.

16. Askarov A.D. Monitoring: Predictions of The Effectiveness of Educational Processes in Higher Educational Institutions // International Journal of Innovative Technology and Exploring Engineering (IJTEE). – India: 2019. – vol. 9, I 1. – P. 768-774. DOI: 10.35940/ijtee.A4249.119119.

17. Askarov A.D. Monitoring of Educational Processes in Higher Education Institutions. Published in International Journal of Trend in Scientific Research and Development (ijtsrd), ISSN: 2456-6470. – India: Gayatri Shaktipith Road. 2021. – vol. 6, Issue-1. – P. 1441-1448. Impact Factor: 6.410. <https://www.ijtsrd.com/papers/ijtsrd48069.pdf>.

18. Аскарлов А.Д. Научно-теоретические основы и практика мониторинга учебного процесса вуза. Наука и образование сегодня. – Москва: «Проблемы науки», 2020. -№3(54) – С.73-74

**APPLICATION OF INTERACTIVE METHODS IN STUDYING MEDICAL TERMINOLOGY IN PRACTICAL LESSONS OF THE ENGLISH LANGUAGE**DOI: <https://doi.org/10.53885/edinres.2022>.

Yunusova Dilnoza Mfadirovna,

*Senior Lecturer, Department of Latin and Foreign Languages, Tashkent State Dental Institute, Uzbekistan*

*Abstract. The article discusses interactive methods for teaching medical terminology in English classes at medical universities. First of all, such technologies and methods are necessary in the process of training a terminologically competent medical officer. Students of a medical university need to have various special, informational, professional and sociocultural competencies, they also need to know the genesis and place of application of medical terminology. Students need to have one of the foreign languages, as well as use their language knowledge in real life. But it is not always possible to effectively and comprehensively study the necessary terms. The article analyzes the ways of solving this problem*

*Keywords: English, medicine, terminology, interactive methods, VAK-Teaching, Cross Culture Learning.*

**ПРИМЕНЕНИЕ ИНТЕРАКТИВНЫХ МЕТОДОВ ПРИ ИЗУЧЕНИИ МЕДИЦИНСКОЙ ТЕРМИНОЛОГИИ НА ПРАКТИЧЕСКИХ ЗАНЯТИЯХ АНГЛИЙСКОГО ЯЗЫКА**

Юнусова Дилноза Мфадировна,

*Старший преподаватель, Кафедра латинского языка и иностранных языков, Ташкентский государственный стоматологический институт, Узбекистан, email:*

*Аннотация. В статье обсуждаются интерактивные методы обучения медицинской терминологии на занятиях английского языка в медицинских вузах. Прежде всего, такие технологии и методы необходимы в процессе подготовки терминологически грамотного медицинского сотрудника. Студентам медицинского вуза необходимо обладать различными специальными, информационными, профессиональными и социокультурными компетенциями, также они должны знать генезис и место применения медицинскую терминологию. Студентам необходимо обладать одним из иностранных языков, а также, использовать свои языковые знания в реальной жизни. Но не всегда удается эффективно и всестороннее изучать нужных терминов. В статье анализированы пути решения данной проблемы*

*Ключевые слова: английский язык, медицина, терминология, интерактивные методы, VAK-Teaching, Cross Culture Learning.*

**ИНГЛИЗ ТИЛИ АМАЛИЙ МАШҒУЛОТЛАРИДА ТИББИЙ ТЕРМИНЛАРНИ ЎҚИТИШДА ИНТЕРФАОЛ МЕТОДЛАРДАН ФОЙДАЛАНИШ**

Юнусова Дилноза Мфадировна,

*Лотин тили ва хорижий тиллар кафедраси катта ўқитувчиси, Тошкент давлат стоматология институти, Ўзбекистон*

*Аннотация. Мақолада тиббиёт олийгоҳларида ўқитиладиган инглиз тили дарсларида тиббий атамаларни ўқитишнинг интерфаол усуллари муҳокама қилинади. Атамалар борасида малакали бўлган тиббиёт ходимини тайёрлаш жараёнида бир инчи навбатда бу каби интерфаол технология ва усуллар зарурий. Тиббиёт олийгоҳлари талабалари турли хилдаги махсус, ахборот, касбий ва ижтимоий-маданий компетенцияларга эга*

*бўлишлари керак, шунингдек, улар тиббий атамаларнинг келиб чиқиши ва қўлланилиши соҳаларини ҳам билишлари лозим. Талабалар чет тилларидан бирига эга бўлишлари, шунингдек, тил борасидаги билимларини ҳаётда қўллай олишлари керак. Аммо керакли атамаларни ҳар доим самарали ва ҳар томонлама ўрганиши имконсиз. Мазкур мақолада мазкур самаланинг ечимлари муҳоқама қилинган.*

*Калит сўзлар: Инглиз тили, тиббиёт, терминология, интерактив усуллар, VAK-Teaching, Cross Culture Learning.*

Introduction. Expanding the word repertoire of the language being learnt is a crucial component of studying any language. As David Wilkins pointed out, «Without grammar, you may explain very little, but without vocabulary, you can convey nothing» [2]. A number of research have been carried out to determine the various tactics used by pupils to learn words (Schmitt, 1997; Oxford, 1990, etc.). The current research focuses on medical terminology learning methodologies. Medical terminology refers to medical jargon or specialized language that allows students, professionals, and experts in the medical and health sciences to communicate quickly and effectively.[1] Among all other specialized languages in many fields, it is regarded one of the most complicated [4]. These concepts are crucial for medical students to understand because they are required for them to handle difficulties in their jobs and fields [5]. There have been a number of research on vocabulary learning tools for medical students, including (Abdullah, 2013; Sinadinovic, 2013; Brahler & Walker, 2007; Arani, 2005; Seddigh & Shokrpur, 2012, etc.).

Literature Review. Specific acts, behaviors, stages, or approaches employed deliberately or unconsciously to aid progress in understanding, acquiring, and using a second language are known as learning strategies (Oxford, 1994). These tactics, according to Oxford (1990), can make learning easier, faster, and more pleasant, as well as self-directed, effective, and transferable to other settings. High achievers have been shown to employ effective tactics (Ahmed, 1989). As a result, having tools like vocabulary acquisition tactics can help students be more successful in language learning or, in the case of medical students, better grasp, comprehend, and work in their area. Encountering new words, gaining a clear picture of them in audio or visual form, learning their meaning, creating links between word forms and meanings in memory, and employing them are the five key stages of vocabulary learning (Fan, 2003). These stages are also the focus of other taxonomies produced by different researchers, like as (Schmitt, 1997; Oxford, 1990, etc.). «Any activity that influences this pretty widely defined process,» Schmitt (1997) defines lexical learning techniques (p. 203). Cameron (2001) describes vocabulary acquisition methods as «the acts pupils do to assist themselves in understanding and remembering terminology» (p. 92). Knowing how to learn vocabulary can help kids learn more effectively and control their learning. It will also assist them in coping with each new term they come across.

Schmitt (1997) based his taxonomy on that of Oxford University Press (1990). He separated vocabulary acquisition processes into two categories: discovery and anchoring. The tactics used to figure out the meaning of a new word include guessing from context, asking others for help, guessing by parts, and so on. Consolidation tactics, on the other hand, aim to keep the new word's meaning. Consolidation tactics, on the other hand, try to recall the term after it has been encountered. Definition strategies (guessing from structural knowledge, guessing from context, using references, and so on) and social strategies (acquiring words through communication with native speakers, asking for the meaning of new words, and so on) are among the former, while social strategies, memory strategies, cognitive strategies, and metacognitive strategies are among the latter. Jones' (2006) taxonomy is used in this study, which divides vocabulary learning strategies into four categories: vocabulary tactics, guessing strategies, learning preferences,



memory strategies, autonomy, note-taking, selective attention, and social strategies. [1]

Learning preferences are ways that demonstrate how students prefer to acquire vocabulary in groups than individually. Memorization strategies, on the other hand, entail associating a new term with previously acquired information (Schmitt, 1997). Mnemonics is another term for this (Brahler & Walker, 2007). Thomson (1987, cited in Schmitt, 1997) claims that «Mnemonics work by employing several well-known psychological principles: during encoding, a search plan is devised, and mental pictures, both visual and verbal, are employed. They aid in the integration of new content into existing cognitive units and give retrieval cues, allowing people to learn faster and remember more.» Not only mnemonics, but also memorization, reuse, and other tactics that help the user recall words later are included in the category of remembering strategies.[1]

Several studies have examined various tactics and how they aid students in learning and remembering medical words. The study by Al-Jarf (2010) focuses on the usage of mind-mapping software to assist students in learning words quickly. The research use software that creates mind maps for prefixes, suffixes, and popular phrases, among other things. A mnemonic method is used to teach medical terms in another study by Brehler and Walker (2007). The researchers claim that tying new material to an existing knowledge system, which they refer to as «illogical connections,» can help people recall and retain new concepts. Muller (2012) has created a video game to assist students studying medicine and allied health sciences in learning concepts while also having fun. Riahipour and Saba (2012) also mentioned using games in the classroom to help students learn new terminology. Their findings back up their hypothesis that having a range of games in the classroom can help pupils learn concepts more effectively. [1]

Our research strongly implies that if students are more aware of various vocabulary acquisition tactics, they can incorporate them into their curricula, making them more effective in learning complicated medical terminology. The study by Aktekin and Guven (2013) is an excellent example of this. The study's goal was to see if students' teaching styles had an impact on their capacity to learn vocabulary. The study's findings revealed that individuals who received such education improved far more than those who did not. It's also been discovered that successful pupils are better at applying vocabulary acquisition tactics (Ahmed, 1989; Arani, 2005). By combining these findings, we may deduce that students who are more proficient in using vocabulary learning techniques would be more successful learners, and that instruction is an useful strategy to make them aware of and use vocabulary learning strategies. [1]

According to Sergenson (1935:15–6), «Some words entered English indirectly, via an intermediary language, rather than directly from their parent language. Thus, many early Italian loanwords came through French, while early loanwords from the East came through Latin, many of which had already passed through Greek before entering Latin..... The words traveled thousands of miles from Asia to Europe, across Europe from east to west and south to north, and across the Mediterranean from person to person and generation to generation.» English, like any other language, has a wide range of applications in various disciplines for native speakers, but it's worth noting that it also has a wide range of applications for non-native English speakers because it's international and can be used in various fields of science, commerce, trade, and communication between nations (Talgeri , 2004: 17). [6]

Understanding Medical Terminology: Techniques and Approaches. It is necessary to define medical terms in order to prepare for this subject.

The adjective «medical» relates to the fields, situations, and conditions of medicine.

medicine. Term- = word, -in- = within (-o-, connecting), and -ology = branch of knowledge are the three elements of terminology. As a result, we can deduce that these two phrases refer to a branch of science dealing with investigation or study.

A branch of science concerned with the study or comprehension of what lies underneath the

surface of medical terms.

There are a variety of tactics, strategies, methods, and approaches that can be utilized to comprehend the meanings of medical terminologies and the concepts behind them. [6]

Conclusion. The goal of this study was to find the most common and effective ways used by medical students to acquire complicated medical words. Dictionary use and guessing (Seddigh & Shokrpur, 2012), diagnostic technique, generative model to acquire medical dictionaries (Abdullah, 2013), practice with native speakers, and studying in an English-speaking country (Malcolm, 2004) are among the most commonly employed strategies. The current findings are in line with those of Seddigh and Shokrpur (2012), who found that guessing and dictionary tactics were the most popular among Iranian medical students. The findings also back with Malcolm's (2004) claim that chatting to native speakers is a good way to learn vocabulary in English. However, the researcher is unsure about its relevance in the field of medicine and the acquisition of difficult medical words. Students preferred to acquire language alone rather than in couples or groups, according to the findings. According to the findings, if students were more aware of the various methods and their many applications, they would be able to employ them more effectively, boosting the efficiency of learning complicated medical language. [1]

#### References

- 1.Rania Hassen Kabouha. Vocabulary Learning Strategies of Medical English Terminologies: The Case of Foundation Year Students at Ibn Sina Medical College [https://www.researchgate.net/publication/295351446\\_Vocabulary\\_Learning\\_Strategies\\_of\\_Medical\\_English\\_Terminologies\\_The\\_Case\\_of\\_Foundation\\_Year\\_Students\\_at\\_Ibn\\_Sina\\_Medical\\_College](https://www.researchgate.net/publication/295351446_Vocabulary_Learning_Strategies_of_Medical_English_Terminologies_The_Case_of_Foundation_Year_Students_at_Ibn_Sina_Medical_College)
- 2.Thornburry, Scott. (2002). How to teach vocabulary. England: Pearson Education Limited.
- 3.Schmitt, N. (1997). Vocabulary learning strategies. In Norbert Schmitt & Michael McCarthy (Eds.), *Vocabulary: Description, acquisition, and pedagogy*, 199-227. Cambridge: Cambridge University Press.
- 4.Abdullah, G., M., A. (2013). Strategies and approaches for teaching and learning of medical terminology. *International Journal of English and Education Strategies and Approaches for Teaching and Learning of Medical Terminology*, 2(2),225-241.
- 5.Duan, Y. (2005). Selecting and applying taxonomies for learning outcomes: a nursing example. *International Journal of Nursing Educational Scholars*, 3(1).
- 6.[https://www.researchgate.net/publication/304461863\\_Strategies\\_and\\_Approaches\\_for\\_Teaching\\_and\\_Learning\\_of\\_Medical\\_Terminology](https://www.researchgate.net/publication/304461863_Strategies_and_Approaches_for_Teaching_and_Learning_of_Medical_Terminology)

**DIDAKTIK TA'LIM VOSITALARI TALIM JARAYONI SAMARADORLIGINI  
TA'MINLASH OMILI SIFATIDA**DOI: <https://doi.org/10.53885/edinres.2022>.*Abdullayev Qobiljon Fayzullayevich,  
Buxoro dalat universiteti pedagogika kafedrasida dotsenti,**Bobomurodova Nargiza Jo`rayevna  
Buxoro dalat universiteti ekologiya va geografiya kafedrasida katta o`qituvchisi.*

*Annotasiya: mazkur maqolada ta'lim muassasalari o`quv-tarbiya jarayonining samaradorligini ta'minlash, bilim oluvchilarning kreativ tafakkurini rivojlantirishga ijobiy ta'sir ko`rsatuvchi zamonaviy didaktik-texnik vositalardan foydalanishning pedagogik shart-sharoitlari mazmuni yoritilgan.*

*Kalit so`zlar: ta'lim, jarayon, vosita, o`quv mashg`uloti, tafakkur, faoliyat, texnologiya, samaradorlik, natija.*

**ДИДАКТИЧЕСКИЕ СРЕДСТВА ОБУЧЕНИЯ КАК ФАКТОР ОБЕСПЕЧЕНИЯ  
ЭФФЕКТИВНОСТИ ОБРАЗОВАТЕЛЬНОГО ПРОЦЕССА***Абдуллаев Кобилжон Файзуллаевич**Доцент кафедры педагогики Бухарского государственного университета,**Бобомуродова Наргиза Джураевна  
старший преподаватель кафедры экологии и географии Бухарского  
государственного университета.*

*Аннотация: В данной статье описано содержание педагогических условий использования современных дидактических-технических средств, положительно влияющих на развитие творческого мышления учащихся, также в эффективность образовательного процесса в общеобразовательных учреждениях,*

*Ключевые слова: обучение, процесс, инструмент, обучение, мышление, деятельность, технология, эффективность, результат.*

**THE IMPORTANCE OF DIDACTIC TEACHING AIDS IN ENSURING THE  
EFFECTIVENESS OF THE EDUCATIONAL PROCESS***Abdullayev Qobiljon Fayzullayevich,**associate Professor of Pedagogy, Bukhara State University,**Bobomurodova Nargiza Jo`rayevna  
Senior Lecturer, Department of Ecology and Geography, Bukhara State University.*

*Abstract.: This article describes the content of the pedagogical conditions for the use of modern didactic and technical means that have a positive impact on the effectiveness of the educational process in educational institutions, the development of creative thinking of students.*

*Keywords: education, process, tool, training, thinking, activity, technology, efficiency, result*

*Kirish. Mashg`ulotlarni didaktik vositalardan foydalanib o`tkazish o`qituvchi tomonidan tashkil qilinadi. Shuning uchun didaktik vositalardan umumiy o`rta maktablarda darslarida, profesional ta'limi va oliy ta'lim muassasalarida esa ma`ruza, amaliy mashg`ulotlarni tayyorlash va o`tkazish nazarda tutilgan. Buning uchun dastlab o`quv dasturi, mavzu mazmuni yaxshilab o`rganilib, elektron o`quv darsligi yoki qo`llanmasi, virtual ko`rgazmalar, didaktik materiallar*

tayyorlanadi. Bunda asosan nazariy ma'lumotlarni bayon etish, talabalarda nazariy-texnik tafakkurni rivojlantirish, kurs mazmuniga kiziqishni uyg'otish, mutaxassislikka tayyorlanish motivlarini rivojlantirish nazarda tutiladi.

1. Didaktik vosita yordamida o'quv mashg'ulotini tayyorlash.

Didaktik vositalar majmuini o'quv mashg'ulotlarida tadbiiq etganda, ayniqsa, audiovizual vositalarni qo'llash quyidagi tartibda amalga oshirilishi tavsiya etiladi:

a) Didaktik vositalarni o'quv mashg'ulotiga tayyorlash:

b) didaktik vosita ma'lumotlarini idrok etishga o'quvchilarni tayyorlash:

g) didaktik vositalar mazmunidagi materiallarni namoyish etish uchun o'qituvchining qisqa izohi.

d) didaktik vositalardagi ma'lumotlarni o'quvchi xotirasida mustahkamlashni tashkil etish;

j) didaktik vositalar majmun mazmunidagi ma'lumotlarni to'ldirish uchun uyga topshiriqlar berish va h.k.

Asosiy qism. Didaktik vositalarni o'quv mashg'ulotiga tayyorlash: umumiy o'rta ta'lim maktablarining dars jarayoniga didaktik vositalar majmui tayyorlash muhim pedagogik hodisa ekanligini unutmashlik darkor. Chunki, har qanday faoliyatning muvoffaqiyat garovi-bu tayyorlanish hisoblanadi. Shu jihatdan mashg'ulotni didaktik vositalar yordamida o'tkazishga tayyorlash muhim ahamiyat kasb etadi. Bu tayyorgarlik, o'quv yilining boshida o'quv fani bo'yicha o'quv-mavzuli (kalendar-tematik) reja tuzilayotgan davrda boshlanadi. Chunki, o'quv yurtida mavjud bo'lgan didaktik vositalarning katalogini o'rganib, o'qituvchi uni har bir mavzusi bo'yicha didaktik vositaning nomi, turli, agar u nomerlangan bo'lsa, nomerini ish rejasida ko'rsatadi.

Shundan so'ng mashg'ulot boshlanishidan bir kun oldin didaktik vositani o'quv xonasi yoki o'quv kabinetiga tayyorlab qo'yishi kerak.

Mabodo didaktik vosita texnika yoki axborot kommunikativ texnologiyadan iborat bo'lsa unda o'qituvchi ushbu vositalarning apparaturalarini ishga shay qilib qo'yishi darkor. Chunki, har qanday vositani namoyish etish uchun o'qituvchi tomonidan amalga oshirilganicha texnik vositalari ishlash holatida bo'lishi, sinov ko'rsatuv o'tkazilgan bo'ladi. Ayrim hollarda o'qituvchilar bu ishni laborantlarga yoki mazkur vositalarni ishlatdigan texnik xodimlarga kishilarga topshiradilar. Bu, albatta xato. Darsda notanish kishining ishtirok etishi o'quvchilarni pedagogik jarayondan chalg'itishi va ularning diqqatini boshqa ob'yektga ko'chirishi mumkin. Didaktik vositalarni namoyish etishda yoki apparatura bilan ishlashda o'qituvchining O'TVni boshqarsa unda, sinf va butun o'quvchilari jamoasi oldida uning obruyi ko'tariladi. O'quvchilar nazarida o'qituvchi barcha ishlarni bajara oladigan va hamma narsani biladigan shaxs sifatida o'quvchilar tomonidan qabul qilinadi. Bu, albatta, o'qituvchi o'qitadigan fanga nisbatan o'quvchilarning qiziqishini orttirib, o'zlashtirish samaradorligiga ijobiy ta'sir ko'rsatadi.

Shuningdek, texnika vositasi, audio, video vositalarini darsga tayyorlaganda, ularni bir necha marta sinab ko'rishi, mutaxassis bilan maslahatlashib apparaturani sinovdan o'tkazishi lozim. Shunga ishonch hosil qilgandan so'ng didaktik vositani namoyish etishga kirishish mumkin.

b) didaktik vosita ma'lumotlarini idrok etishga o'quvchilarni tayyorlash uchun, avvalo, didaktik vosita namoyish qilinishdan oldin, unda aks ettirilgan ma'lumotning o'quv fani, o'quv dasturi, o'quv mavzusi tizimida tutgan o'rnini o'quvchilar diqqatiga havola etish uchun ular haqida izoh berish talab etiladi. Shuningdek, didaktik vosita texnika quroli bilan bog'liq bo'lsa, unda apparaturaning necha quvvatli tokda ishlashini o'quvchilarga tushuntirib, texnika xavfsizligi bilan bilim oluvchilarni yaqindan tanishtirishi lozim.

Mabodo didaktik vosita namoyish etiladigan xonani qorong'ulashtirish lozim bo'lsa, unda mashg'ulot boshlanguncha uni tayyorlab qo'yishga to'g'ri keladi. Shundan so'ng o'qituvchi kirish so'zi qilib (4-5 haqiqat) namoyish etiladigan o'quv materiali haqida o'quvchilarga ma'lumot beradi. Bunda o'rganiladigan mavzu bilan didaktik vosita materiali o'rtasida aloqa o'rnatiladi va didaktik vosita mazmunidagi ma'lumotlarga o'quvchilarning e'tibori qaratilib, diqqati jalb qilinadi. Namoyishdan oldin o'quvchilarga topshiriqlar savol tarzida berilishi va

ushbu savollarga o'quvchilar didaktik vositada aks ettirilgan ma'lumot yordamida javob topish mumkinligi o'quchilarga o'qitiriladi. Savollar shunday tuzilmog'i lozimki, ular namoyish etilgan didaktik vosita (ko'rgazma qurol, diafilm, kinofilm, videofil'm va h.k.) mazmunidagi asosiy g'oyani to'liq qamrab olgan bo'lib, o'quvchilarni fikrlashga, mustaqil ishlashga majbur etsin.

Ba'zan o'qituvchi yo'naltiruvchi savollar bilan didaktik vosita yordamida namoyish etiladigan o'quv materialidagi asosiy ma'lumotlarni, yoki badiiy asar qahramonlarining muhim xususiyatlarini idrok qilishga o'quvchilarni tayyorlaydi. Masalan, "Rasmda tasvirlangan holatni qisqacha izohlashga tayyorlaning", "O'tgan kunlar" filmida qanday axloqiy-ma'naviy muammo ilgari surilgan", "O'ylang" mazkur telelavha ishlab chiqarishning qanday xususiyatlarini aks ettirgan?" va shu kabilar. Bunda shuni ham esdan chiqarmaslik kerakki har qanday didaktik vosita nafaqat ta'limiy balki, tarbiyaviy va rivojlantiruvchi funksiyalarni ham bajaradi. Shuning uchun namoyish etiladigan didaktik vositaning estetik jihatlariga ham e'tiborni qaratish lozim.

Shunday qilib, o'qituvchi o'quvchilarni didaktik vositalar majmui mazmunini idrok etishda tayyorlar ekan har doim va hamma vaqt:

-didaktik vosita mazmunidagi ma'lumotlar bilan o'quv mavzusi ma'lumotlarining uzviy birligi;

-didaktik vositaning ma'lumotlarini xato o'zlashtirilishini oldini olishni;

-didaktik vosita yordamida o'quvchilar bilimni chuqurlashtirish, ko'nikma va malakalarni kengaytirish kabi masalalarni yoddan chiqarmaslik lozim.

- didaktik vosita yordamida o'quv ma'lumotlarini bayon etish.

Belgilangan o'quv muddatida DTSlari asosida zaruriy bilimlarni berish, o'quvchi-yoshlarni mustaqil ravishda fan, texnika yutuqlarini o'zlashtirishga tayyorlashda o'qitish shakllarini aniq tanlash va o'quv jarayonida o'quv-ko'rsatmali, texnik, axborot va kommunikativ texnologiyalardan foydalanishni rejalashtirish ish muvaffaqiyatini ta'minlaydi. Shuning uchun, uzluksiz ta'lim tizimining har bir bosqichi uchun zaruriy bilimlarini berishning shakllari, usullari va o'qitish vositalarini aniq tanlay olish o'qituvchining mahoratidir.

Ma'lumki, umumiy o'rta ta'lim maktablarida o'qitish ishlarining asosiy shakli dars hisoblanadi. Darsni muvaffaqiyatli tashkil etish va o'tkazishning muhim sharoitlaridan biri, darsda ta'lim vositalaridan oqilona foydalanishdir. Maktablarda asosan til (ona tili, rus tili, chet tili) darslari uchun lingafon kabinetlari tashkil etilgan. Mashg'ulotlar, til o'rganish shu kabinetda o'tkaziladi. Ammo, so'ngi yillarda ushbu fanlarni o'qitish jarayonida kompyuterlardan foydalanish keng amalga oshirilmoqda. Ayniqsa o'quvchilarning og'zaki va yozma nuqtalarini takomillashtirishda, mustaqil bilim olishlarini uyushtirishda keng foydalanilmoqda. Bu hol oliy ta'lim maktablarida ham keng yo'lga qo'yilgan.

Masalan, Buxoro davlat universiteti universitetining institutining chet tili o'qituvchilari H.Hakimova, Sh.Haydarovalar amaliy mashg'ulotlarda kompyuterdan foydalanib, o'quvchitalabalarning nutq boyligini oshirish, hozirjavoblikni, mustaqil izlanishni yo'lga qo'yishga harakat qilib, bunga erishmoqdalar. Darsdan olingan ma'lumotlar disketalarga ko'chirilib, uyda shaxsiy kompyuterda qayta mashq bajarish ishlari yo'lga qo'yish yordamida bilimlar mustahkamlanadi. Ular asosan: mashg'ulot matnini mashg'ulotdan oldin kompyuter dasturiga kiritadilar; bunda dastur bilan fan ishchi dasturi o'rtasida moslik ta'minlanadi. Topshiriqlarni ko'p variantida ishlab chiqishga e'tibor qaritiladi. Masalan, "Great Britain" mavzusi uchun yuqori o'qituvchilar quyidagi topshiriqlar tizimini ishlab chiqqan. Jumladan, birinchi topshiriq: buyuk Britaniyaning geografik o'rni, uning tarkibidagi davlatlar, ularning iqlimi, aholisi haqidagi leksik birliklarni ajratib ko'rsatish va tekstni soddalashtirish yo'larini izlash.

Ikkinchi topshiriq: Buyuk Britaniyaning ta'lim tizimi haqidagi savollarga yozma javob yozish.

Uchinchi topshiriq: Buyuk Britaniyaning davlat boshqaruv tizimi bo'yicha savollar tuzish va mantda ishtirok etgan fe'llarning zamon shaklini aniqlash va ularning infinitiv shaklini topish;

To'rtinchi topshiriq: buyuk Britaniyaning transport vositalari va ularning egalliklari haqida



ma'lumot to'plash.

Mazkur yo'nalishdagi topshiriqlar, birinchidan, mavzu mazmunidagi ma'lumotlarni kompyuter yordamida chuqur o'zlashtirishga yordam bersa, ikkinchidan, talabalarda mustaqil izlanish ko'nikmalarini shakllantiradi va burch hamda masuliyatni his etish ko'nikmalarini tarbiyalashga xizmat qiladi. Shuningdek, audio va video, virtual ko'rsatmali vositalaridan foydalanish ham muhim hisoblanadi. Shuningdek, ushbu yo'nalishda universal laboratoriyalar, ya'ni o'quv ko'rgazmali vositalar, audio, video apparaturalar, televizor ko'rsatuvlari ta'lim samaradorligi oshirish, o'quvchi-talabalar tarbiyalanganlik darajasini yaxshilashga xizmat qiladi. eng muhimi ularni tayyorlash va qo'llash texnologiyalariga ega bo'lishdir. Bu esa uzluksiz ta'lim tizimida o'qitish samaradorligini oshirish bilan birga o'quvchi-yoshlarda tarbiyalanganlik darajasini oshirishga ham foydalidir.

Ma'ruza matnini talabalarda bayon etishning yana bir pedagogik-psixologik tuzilmasi, bu ma'ruzani o'quv-ko'rsatmali vositalar yordamida ifodalashdir. Buning o'ziga xos pedagogik-psixologik xususiyati shundaki, ularda talabalarning psixologik holatlarini shakllantirish orqali axborotni oddiy tarzda bayon etishdan, tinglovchilarning ijodiy tafakkurini tarkib toptiruvch mexanizmlarini ishga solishgacha bo'lgan holatlarini o'z ichida. Buning muhim ko'rinishlaridan biri, muammoli vaziyatlarni yaratishni nazarda tutadi. Bunda o'qituvchi ta'lim muassasasida mavjud muayyan o'quv-ko'rsatmali vositalarga tayanib, navbatdagi mashg'ulot mavzusi, kerakli adabiyotlar va mavzu rejasini o'quvchilarga tavsiya qiladi. Tavsiya etilgan reja va manbalar asosida o'quvchi-talabalar mashg'ulotga tayyorlanib keladilar. Ma'ruza didaktik vositalar yordamida quyidagilarga amal etgan holda olib boriladi:

1. Didaktik vositalarga tayangan holda ma'lumotlarni o'quvchilar tomonidan faol bayon etishni amalga oshirish;

2. Mavzu mazmunini didaktik vosita turiga mos muammoli vaziyatlarni yaratish va amalga oshirish orqali yoritish;

3. Ma'ruza mazmuniga mos muammoli savol-topshiriqlarni talabalar oldiga qo'yish.

Talabalarning manbalar asosida mavzu doirasida fikrlarini erkin, mustaqil, ijodiy bayon etishini uyushtirish orqali mavzu mazmunining eng muhim jihatlari yoritiladi. Bunda o'qituvchi tomonidan ishlab chiqilgan va didaktik vositada ifodalangan bilish faoliyatini yo'lga qo'yuvchi muammoli topshiriqlarni qo'yib o'qituvchi – dialogi asosida ish tashkil etiladi. Bunda ta'lim jarayonida muammoli topshiriqni echish jarayonida tafakkur, ichki o'quv munosabatining rivojlanishi, ta'minlanadi va didaktik vositaning ko'maklashuvchi funktsiyasi anglab olinadi.

O'qituvchining didaktik vosita yordamida, talabalar bilan diologik munosabat quyidagi sharoitlar orqali amalga oshiriladi:

- ma'ruza mazmuni asosan talabalar tomonidan didaktik vosita yordamida yoritilib, o'qituvchi yo'naltiruvchi yoki derijyor rovida bo'lishi;

- o'qituvchi mashg'ulotda suhbatdosh tarzida ishtirok etib, talabalar fikriga fikrdosh, ular bilimlariga havas qiluvchi, qiziquvchi shaxs sifatida ishtirok etishi;

- talabalarni mustaqil fikr yurituvchi va xulosaga olib keluvchi shaxs sifatida o'qituvchining ishtirok etishi;

- egallangan bilimlar, shakllangan ko'nikma va malakalarning yakuniy xulosasining didaktik vosita, manba, darslik, o'quv dasturidagi uzviy bog'liqlikning ta'minlanganligiga ishonch hosil qilish.

Bu faoliyatning metodik jihatdan qanchalik aniq ishlab chiqilganligini ko'rsatadi. Shunda manba, darslik, didaktik vositaning o'quv jarayoni, bilimlarni o'zlashtirishdagi salohiyatiga ishonch hosil qilinadi. Bunday ma'ruzalarda didaktik vositalardan foydalanishning metodik, psixologik, gigienik jihatlarni inobatga olish talab etiladi. shunda talabalarni mustaqil xulosalarga kelish, izlanish, noaniqni tadqiq qilish va o'qituvchi bilan hamkorlikda fikr yuritish yo'lga qo'yiladi.

Ta'lim muassasalarida olib boriladigan o'quv ishlarining yana bir shakli amaliy (seminar) mashg'ulotlaridir. Seminar mashg'ulotlarida talaba-o'quvchilar, o'qituvchi-professor rahbarligida fanning metodologik asoslarini amaliy egallab, ilmiy izlanish metodikasini egallaydilar. Shunga ko'ra seminar mashg'ulotlari talabalarning ijodiy tafakkurini, mustaqil

bilish faoliyatini amalga oshirishning eng qulay shakli hisoblanadi.

Ta'lim muassasalarida, ayniqsa, professional ta'lim va oliy ta'lim maktablarida bilim, ko'ikma, malakalarni egallashda o'quvchi-talabalarning mustaqil ishlarini yo'lga qo'yish, ijtimoiy-pedagogik talabga aylanganligi munosabati bilan seminar mashg'ulotlarining roli kuchaydi.

Seminar mashg'ulotlarida didaktik vositalar, ayniqsa axborot va kommunikativ texnologiyalarni tadbiq etish keyingi davrlarda muhim pedagogik hodisaga aylandi. Ayniqsa, uzluksiz ta'lim tizimida ona tili, chet tillari, matematika, tarix, informatikadan mashqlar, nutq o'stirish, daqiqalari, test topshiriqlarini bajarish va imloviy tayyorgarlikni rivojlantirishda kompyuterdan foydalanish odat tusiga kirib bormoqda.

Kompyuterda mashqlarni bajarish uchun mavzularni o'rganishning kommunikativ dasturi ishlab chiqiladi. Unga tayanch iboralar, mavzuning eng muhim va eng asosiy ma'lumotlari kompyuterning ma'lumotlar omboriga kiritiladi. Shuningdek, eng muhim muammoning o'rni aniqlanib dasturga joylashtiriladi.

Hozirgi davrga kelib, o'qitishga mo'ljallangan ko'plab elektron o'quv qo'llanmalar ishlab chiqilgan. Oddiy matndan boshlab, turli darajada interfaol bo'lgan virtual ko'rgazmagacha. Zamonaviy virtual ko'rgazmalar dasturiy maxsulotlar bo'lib, ularni yaratishda kamida ikki kishi qatnashadi: mazmun qismi muallifi va dasturchi.

Virtual ko'rgazmani yaratishdagi muammolardan yana biri, muallif ijodini kompyuter dasturi ko'rinishiga keltirishda muallif va dasturchini o'zaro hamkorligidir. Qiyinchilik shundan iboratki muallif kompyuter dasturlari imkoniyati to'g'risida yaxshi tasavvurga ega bo'lmaydi, dasturchi esa yaratilayotgan darslik predmeti bo'yicha mutaxassis emas.[3,22]

Buning natijasida muallif tomonidan vazifani to'g'ri qo'ya olmaslik kompyuter texnologiyasi imkoniyatlaridan etarli foydalana olmaslik mehnat sarfi va dastur tayyorlash vaqtini ortishiga olib keladi.

Virtual ko'rgazmani yaratishdan maqsad biror jarayonning ko'zga ko'rinmas, ilg'ab bo'lmaydigan qismlarini namoyish qilib, o'quvchida tasavvurni yanada kuchaytirish hisoblanadi.

Virtual ko'rgazmalar bir-biridan tubdan farq qiladigan uch shakldagi dasturga ajratildi:

Interaktiv namoyishlar.

Ko'p hollarda namoyishli dasturlar kompyuterli laboratoriya bo'la olmaydi, chunki etarli interaktiv elementlarga ega bo'lmaydi, lekin funktsiyalarini tajriba o'tkazish buyurtmasi bo'yicha bajarishi mumkin. Ko'p hollarda bunday dasturlar o'quv materialini qabul qilish uchun qo'shimcha vosita sifatida elektron darslik qismi bo'lishi mumkin.

Oddiy modellar:

Eng ko'p uchraydigan turi. Oddiy model odatda tajriba ishi modeli bo'ladi. Ba'zi belgilariga ko'ra birlashtirilgan oddiy modellar to'laqonli virtual kompyuter laboratoriyasi bo'ladigan tajriba ishlari to'plami bo'ladi.

Bunday turdagi laboratoriyani keng tarqalganligi, ularni yaratish osonligida, chunki bitta yoki ikkita matematik ifoda bilan yoziladigan bitta oddiy jarayon ko'rib chiqiladi, turlicha laboratoriya ishlari esa bir-biriga bog'liq bo'lmagan holda turli dasturchilar tomonidan bajarilishi mumkin. Bunday yondashuvni universal tizim yaratish shart bo'lmaganda, uncha katta bo'lmagan tajriba ishlari kursi yaratish uchun tavsiya qilinadi.

Universal laboratoriya:

Agar uning imkoniyatlaridan bitta tajribada turlicha hodisalarni tajribadan o'tkazishda foydalanish imkoniyati bo'lsa, kompyuterli laboratoriyalar haqiqatda universal hisoblanadi. Universal laboratoriya-larni yaratish tajribali dasturchilar guruhi tomonidan, ko'p hollarda ilmiy yo'q ishlab chiqarish bilan bog'liq modellashtirish tizimini tajriba sifatida qo'llab amalga oshiriladi.

Pedagogik texnologiyaning xislati shundaki, unda qo'yilgan maqsadlarga erishish kafolatini beruvchi o'quv jarayoni yaratiladi va amalga oshiriladi. O'qitish texnologiyasi quyidagi asosiy elementlarni o'z ichiga oladi:

-o'quv maqsadlarini o'ta aniq darajada ishlab chiqarish, ularni o'lchash va baholash mezonlarini tanlab olish;

-qo`yilgan o`quv maqsadlariga erishishga yo`naltirilgan o`quv jarayonini ishlab chiqish va aniq ifoda etish;

-o`quv maqsadlarini, butun o`quv jarayonini, o`qitish natijalariga kafolatli erishishga yo`naltirish;

-o`qitish natijalarini, operativ zudlik bilan baholash va o`qitish jarayonida tuzatishlar kiritish;

-o`qitish natijalarini, operativ zudlik bilan baholash va o`qitish jarayonida tuzatishlar kiritish; o`qitish natijalarini yakuniy baholash.[4,76]

Fan va texnikaning rivojlanishi bilan inson faoliyati chegarasi nihoyatda kengayib bormoqda, auditoriyada o`qitish imkoniyatlari katta bo`lgan yangi pedagogik texnologiyalar kirib kelmoqda. Shundan kelib chiqib, o`qituvchi ta`lim jarayonini loyihalashtiruvchi «texnolog» sifatida faoliyat ko`rsatadi. O`qituvchi-texnologlarning o`ziga xos xususiyatlari shundaki, ular o`qitish maqsadi va tashkiliy shakllariga mos holda samarali didaktik jarayonlarni rejalashtiradi va amalga oshiradi.

Hozirgi kunda ta`lim jarayonida qo`llanib kelayotgan konferentsiya darsi, sayyohat darsi, seminar darsi, munozara darsi, sud darsi, tabiat darsi, teatr darsi, kompyuterlashtirilgan darsi, ekskursiya darsi, amaliyot darsi, fantaziya darslari zamonaviy axborot va pedagogik texnologiyalar asosida ishlab chiqilgandir. Bu darslarni tashkil qilishda o`qitishning turli samarali usullaridan: aqliy hujum, topqirlik, xotira mashqi, meni top, dam olish bekati, qiyosiy xotira, ma`naviyat daqiqasi, she`riy lahzalar, tafakkur mashqi, chaqqonlar bellashuvi kabilardan foydalanish ta`lim jarayonini jonlantiradi.

Axborot texnologiyasi va texnik vositalar samarasini belgilaydigan didaktik materiallardan keng foydalanish zamonaviy ta`lim texnologiyalarining eng asosiy belgilaridan biri hisoblanadi.

XULOSA. Yangilanayotgan O`zbekiston raraqqiyot dasturida o`quv-tarbiyaviy jarayonni boshqarishning bu muhim vositasiga alohida urg`u berilgan. Bugungi kunda ta`lim jarayonida axborot vositalari sifatida kompyuter, elektron aloqa, radio, video, audio kabi texnik vositalardan keng foydalanishmoqda. Pedagogik jarayonni kompyuterlashtirish istiqbolli yo`nalishlardan biridir. Axborotli ta`lim jarayoni oldindan pedagogik jihatdan loyihalansa-dagina ko`zlangan maqsadga erishish mumkin. SHuning uchun ham zamonaviy ta`lim texnologiyalarida ta`lim jarayoni oldindan loyihalalanadi va yakuniy ijobiy natija kafolatlanadi.

Shunday qilib, nazariy va amaliy mashg`ulotlar jarayonida didaktik vositalar majmuidan foydalanish, birinchidan, talabalarning o`quv didaktik va texnik tafakkurini shakllantirishga, zamonaviy texnika vositalari bilan ishlash ko`nikmalarini hosil qilishga yordam bersa; ikkinchidan o`rganadigan fanlar mazmunini yangi davr talablaridagi ma`lumotlar bilan to`ldirishni, manbalar bilan mustaqil ishlash ko`nikma va malakalarini shakllanishiga amaliy yordam ko`rsatadi; uchinchidan, didaktik vositalar majmuini mashg`ulotlarga keng qo`llashga o`qituvchi-professorlarni yo`naltiradi; to`rtinchidan, talaba-o`quvchilarning xotirasini, ijodiy qobiliyatlarini, jismoniy barkamolligini rivojla-nishini ta`minlaydi; beshinchidan, o`quv-tarbiya jarayonini jadallashtirish, mukammallashtirishning pedagogik asoslarini kuchaytiradi va o`qitishning insonparvarlashtirish tamoyilini ro`yobga chiqarish orqali bo`lajak mutaxassislarni ma`naviy-axloqiy salohiyati va kasbiy mahoratni oshirishga imkon yaratadi.

Shuning uchun ham, o`qitishning didaktik vositalarini nazariy va amaliy mashg`ulotlar jarayoniga tadbiq etish kadrlar tayyorlash milliy dasturi nazarda tutgan asosiy vazifa hisoblanadi.

Faydalanilgan adabiyotlar

1. АБДУЛЛАЕВ К. Ф. Мыслители востока о педагогической профессии //Культура мира и ненасилия подрастающего поколения: ракурсы интерпретации и педагогические условия развития. – 2020. – С. 117-120.

2. Абдуллаев К. Ф., Бобомуродова Н. Ж. К проблеме взаимодействия общества и природы //Научные школы. Молодежь в науке и культуре XXI века. – 2019. – С. 255-256.

3. Кравченя, Э.М. Технические средства обучения и методика их применения: методическое пособие / Э.М. Кравченя. – Минск: БНТУ, 2011. – 55 с.

4. Селевко Г.К. Современные образовательные технологии. Учебное пособие. — М.: Народное образование, 1998. — 256 с. — ISBN 5-87953-127-9.



**МУҲАММАД АВФИЙ БУХОРИЙ ҲИКОЯТЛАРИНИНГ ПЕДАГОГИК  
ТАСНИФИ ВА УЛАРДАН ЗАМОНАВИЙ ЁШЛАР ТАРБИЯСИДА  
ФЙДАЛАНИШ**

DOI: <https://doi.org/10.53885/edinres.2022>.

Умарова Ситора Мухлисовна

Бухоро давлат университети таянч докторанти

*Аннотация.* Ушбу мақолада Муҳаммад Ауфи Бухорий ҳикояларининг айрим педагогик таснифлари берилган ва таҳлил қилинган. Замонавий ёшларни тарбиялашда улардан фойдаланиш шакллари кўрсатилган. Бундан ташқари, Убайд Законий ва Али Сафийнинг маънавий мероси билан бир қатор қиёсий таҳлиллар олиб борилади.

*Калит сўзлар.* Тарбия турлари, Али Сафий, Убайд Зоконий, ибратлилик, маънавият, ахлоқий тарбия, хулқ-атвор, одамийлик, ҳазил, ҳикоятлар, тарбиявий категориялар.

**ПЕДАГОГИЧЕСКАЯ КЛАССИФИКАЦИЯ ДУХОВНОЕ НАСЛЕДИЕ  
МУХАММЕДА АВФИЯ БУХАРИ И ИХ ИСПОЛЬЗОВАНИЕ В ВОСПИТАНИИ  
СОВРЕМЕННОЙ МОЛОДЕЖИ**

Умарова Ситора Мухлисовна,

базовой докторант Бухарского Государственного Университета

*Аннотация.* В данной статье даны и проанализированы некоторые педагогические классификации рассказов Мохаммада Ауфи Бухари. Показаны формы их использования в воспитании современной молодежи, а также проведен сравнительный анализ с духовным наследием Убайда Закани и Али Сафи.

*Ключевые слова.* Воспитания, виды воспитания, Али Сафи, Убайд Зокони, образцовость, духовность, нравственное воспитание, поведение, человечность, справедливость, юмор, рассказы, категории воспитания.

**PEDAGOGICAL CLASSIFICATION OF MUHAMMED AVFIY BUKHARI'S  
SPIRITUAL HERITAGE AND THEIR USE IN THE EDUCATION OF MODERN  
YOUTH**

Umarova Sitora Mukhlisovna

base doctoral student of Bukhara State University

*Abstract.* In this article, some pedagogical classifications of Mohammed Aufo Bukhari's stories given and analyzed. The forms of their use in the education of modern youth are shown. In addition, some comparative analyzes are made with the spiritual heritage of Ubayd Zakani and Ali Safi.

*Key words.* Types of education, Ali Safi, Ubayd Zokoni, exemplariness, spirituality, moral education, behavior, humanity, humor, stories, educational categories.

Муҳаммад Авфийнинг «Жавомеъ ул-ҳикоёт» тўплами халқнинг доно кишилари томонидан айtilган ҳикматли сўзлар, ҳикоят ва ривоятлар, кишиларнинг фазилатларини мактаб, иллатлари, илмсизлиги ва бадахлоқлиги устидан энгил кулги орқали танқид остига олинган латиғалари билан қимматли эканлиги маълум. Чунки муаллиф шахс маънавий-ахлоқий тарбияси, дунёқарашига таъсир этишда дидактик мазмунга эга бўлган панд-насихатни лўнда ва мазмунли қилиб етказишнинг қулай воситалари – ҳикоят, ривоят, кичик ҳикоят, латиға мисолида ифодалаган. Авфий тилининг ўқимишлилиги берилган ғоя ва фикрларнинг шахс онгига таъсирини кучайтиради, мустақил хулосага келиш жараёнини тезлаштиради. Тарихдан аёнки, оддий халқ ҳамиша жозибали ҳикоятлар ва чуқур маънога эга энгил сатира ҳамда юморга эҳтиёж сезган. Ушбу анъана ҳар бир мутафаккирларимизнинг ижод маҳсулида учрайди, ҳатто комусий алломаларнинг илмий асарлари ҳам бундан ҳоли эмас.

Авфий каби оддий бир халқнинг ҳақ-ҳуқуқлари учун ўтқир сўзи билан майдонга келган мутафаккирлар қаторига ундан олдин ва кейин яшаган кўплаб алломаларни келтириш мумкин. Жумладан, Убайд Зоконий ҳамда Фахриддин Али Сафийлар ушбу майдонга келишди. Улар тўплаган ва ёзган ҳикоятларида асосий ғоя кулги воситасида берилди. Бунда инсоннинг энг яхши хусусияти (кулги) куч-қудратини намойиш этади, пасткашлик ва тубанликлардан юқори тутиб, олийжанобликка яқинлаштиради, инсон табиатини

поклайди, уни жисмонан кувноқ ва руҳан бақувват қилади. Муаллифлар ҳикоятларда бош қаҳрамонлар сифатида асосан, сарой аъёну ақобирлари, шоҳлару вазирлар ҳаёти, зулмкор ер эгалари, судхўрлар, бойлар, мулла ва эшонлар, қози ва амалдорлар, хонлар, мазлум халқ ҳақида ҳикоя қилишган. Аммо шундай бир мураккаб замону вазиятларда ҳам халқ ўз донишмандлиги, ўткирлигини намоён эта олганлигини ҳикоятларни ўрганиш давомида инсон руҳида бўладиган тетиклик, кўтаринкилик, чиройли яшашга нисбатан иштиёқнинг пайдо бўлиши, ўз тарихини чуқурроқ ўқиб англашга нисбатан кизиқишнинг ортиши жараёнида намоён бўлади. Бунда:

- нафс;
- текинхўрлик;
- ахлоқий тубанлик;
- мунофиқлик;
- такаббурлик;
- зиқналик ва очкўзлик;
- юзсизлик каби иллатлар объект сифатида яққол кўзга ташланади.

Ҳар учала мутафаккир ҳам айни бир умумий хусусиятларга эгалар. Гарчи улар бир-бирларидан бир аср кейин (12-13, 13-14, 15-16 асрл.) яшаб ўтишган бўлишса-да, улар манавият ва маърифат бобида ягона муҳит ва бир заминда шаклланишган. Муҳаммад Авфий, Убайд Зоконий, Фахриддин Али Сафий ҳикоятларининг асосий қисмини тарихий ҳикоят ва ривоятлар, уларда иштирок этган тарихий қаҳрамонлар ташкил этади. Улар томонидан ёзилган, ёзиб олинган ва тўпланган ҳикоят, ривоятлар тарихий воқеалардан дарак бериб, уларни янада жозибали ҳамда жонли тасвирлайди; ўтмишда ўтган шахслар ҳақида аниқ ва нодир маълумотларни келгуси авлодга етказиб беришга хизмат қилади. Ўзларининг айнан шундай муштарак жиҳатлари орқали ушбу мутафаккирлар олтин ўрта асрларнинг серқирра ижодкорлари сифатида майдонга келишди.

1-жадвал

Муҳаммад Авфий, Убайд Зоконий, Али Сафий ҳикоятларида келтирилган асосий образлар ҳамда уларнинг маънавий-ахлоқий тарбия категориялари мазмуни

| №  | Асар  | Ҳикоятлардаги асосий қаҳрамонлар   | Ҳикоятларда келтирилган образлар  | Ҳикоятларда тарбия категориялари мазмуни   |
|----|---|--|---|--|
| 1. | Муҳаммад Авфийнинг «Жавомеъ ул-ҳикоят» асаридан | Анушервон, Афлотун, Яздижурд, Баҳромғур, Нўмон Мунзир, Кисро, Хусрав Парвез, Арасту, Бузургмеҳр, амир Наср Ахмад Сомоний, Малик Муҳаммад, Букрот, Искандар, Букрот, ҳаким Шан, Хорун ар-Рашид, Ҳотамтой, Маҳмуд Ғазнавий, султон Масъуд, Ҳинд подшоҳи, Гушгасп, Бехрўз ва Рўзбех, Абу Саомат, Муҳаммад Бади Уқайлий, Мархума, Маҳмуд Сабуктегин, Абу Наср, Муҳсин Танухий, шайх Аббос, Абдумалик Марвон, Абу Тамом, Зайд бин Мусо. | дарвеш, вазир, гулом, муаллим, рикобдор, хонсолор, хазина кўриқчиси, ҳаким, йўловчилар, мўйсафид, доно чол, қовоғари ва чумоли, ўғри, кўфалик хасис, басралик хасис, шогирдлар, Ҳаж зиёратчиси, кампир, ўйинқароқ шахзода, доя, росу, шер, боғбоннинг ўғли, хасис ва сахий, кул, заргар, содда, мунажжим, канизак, ашулачи киз, кул, Ҳожа, савдогар, яхудий, кози, шахзода, Чин шоҳи, бахил киши. | оддий аҳоли, халқ орасидаги инсонпарварлик ғоялари, юксак ахлоқий нормалар, тарбиянинг барча турларига оид намуналар-ёлгон, таъма, зиқналик, золимлик, мунофиқлик, нафси бузуклик, адоват, илмсизлик ва х.к. |

Маънавий-ахлоқий баркамоллик – жамият томонидан қўйилаётган муҳим талабдир. Шунингдек, маънавий-ахлоқий тарбиянинг пойдевори мустаҳкам, мазмуни терандир. Шунингдек, маънавий-ахлоқий тарбиянинг пишиқ илдилларини бундан қарийб 300 минг йил олдин яратилган «Авесто»даги «эзгу фикр, эзгу сўз, эзгу амал» тамойиллари халқнинг бой урф-одатлари, анъаналари, расм-русумлари, муқаддас Ислом динимиздаги каломлар ташкил этади.

Шунга мувофиқ, Муҳаммад Авфийнинг «Жавомеъ ул-ҳикоёт» асарида ахлоқий қарашлар, ахлоқий тарбияга оид хусусиятларни таснифлаш бугунги техноген жамиятда ўсаётган ёш авлоднинг миллий кадрларимизга уйғун ҳолда камол топишининг педагогик механизмларига тақалади. Авфий Бухорий ахлоқ категорияси ва ахлоқга оид қарашларини таснифлашда қуйидагича ёндашган ҳамда моҳиятан таснифлаган:

2–жадвал

Муҳаммад Авфий ҳикоятларининг таснифи ва улардан замонавий ёшлар тарбиясида

## фойдаланиш шакллари

|    |                    |  |  |
|----|--------------------|--|--|
|    |                    | кўпайтириш, савдо-сотик муносабатларини тўғри ташкил этиш ва х.)ни ташкил этиш кўникма ва малакаларини шакллантиришдан иборат педагогик жараён.  |  |
| 4. | Жисмоний тарбия    | Ўқувчиларда жисмоний ва иродавий сифатларни шакллантириш, уларни ақлий ва жисмоний жиҳатдан меҳнат ҳамда Ватан муҳофазатига тайёрлашга йўналтирилган педагогик жараён; ижтимоий тарбия тизимининг муҳим таркибий қисми.  | енгилтақлик ва шитобкорлик бошдан кўзни жудо қилур;  |
| 5. | Жинсий тарбия      | Ўзида шахсни жинсий жиҳатдан чиниктириш, уларни тозалик ва озодалликка ўргатиш, ўз соғлиги учун гамхўрлик қилиш ва масъулиятли бўлишни таъминлашга қаратилган педагогик фаолият мазмуни.   | хар кишининг нафси бузилиб айниса, кўнглида соғлиқ бўлмаса, хоҳ шохга тегишли ёки у оддий инсон уни ҳеч бир тўсиқ билан тутиб туриб бўлмас;  |
| 6. | Нафосат тарбияси   | (эстетик тарбия – лотинча “эстетико” гўзалликни хис қиламан)- ўқувчиларни воқелик, табиат, ижтимоий ва меҳнат муносабатлари, турмуш гўзалликларини англаш, идрок этиш ва тўғри тушунишга ўргатиш, уларнинг бадий дидини ўстириш, уларда гўзалликка муҳаббат уйғотиш, улар томонидан гўзалликни яратиш қобилиятларини тарбиялашга йўналтирилган педагогик жараён; ижтимоий тарбиянинг муҳим таркибий қисми. | Шошқалоқлик – ранж ва беқарорликни келтирур, сабр ва матонат муродга етказур; оқила хотиннинг фикрдан эзгулик истеъдод йўқ; киши уй-жойини гўзаллаштириб бойликлар билан тўлдирин баробарида қалбини ҳам хайр ва мурувватга тўлдирсин; одамларга нисбатан муҳаббат ёки нафрат улардан воз кечишга сабаб бўлолмайд; |
| 7. | Оила тарбияси      | Ота-оналар (ёки бола камолоти учун масъул шахслар) томонидан ташкил этилувчи ҳамда фарзандларни хар томонлама етук, соғлом этиб тарбиялашга йўналтирилган педагогик жараён.  | хар бир ота ўз ўглини хато қилишдан албатта қайтармоғи лозим; меҳмонга инак тўшакдан жой қилиб беришдан аввал, унинг қорнини тўйгамоқ афзал; яхши инсонлар билан дўсту ҳамсухбат бўлишдан яхши ва ёмонлар билан ҳамшишину ҳамтовоқ бўлишдан ёмон иш йўқ дунёда;  |
| 8. | Фуқаролик тарбияси | Фуқаролик тушунчасининг моҳиятини англаш орқали ўқувчиларда юксак даражадаги фуқаролик маданиятини шакллантириш, уларни халқ, Ватан, жамият учун фидоий фуқаролар этиб тарбиялашдан иборат.  | агар қўшнилardan бири хусуматда бўлса, бошқасининг хиёнат қилмоғи муқаррар;  |
| 9. | Экологик тарбия    | Ўқувчиларга дастлабки экологик билимларни бериш,   |  |

|    |                    |  |   |
|----|--------------------|--|---|
|    |                    | кўпайтириш, савдо-сотик муносабатларини тўғри ташкил этиш ва ҳ.)ни ташкил этиш кўникма ва малакаларини шакллантиришдан иборат педагогик жараён.  |   |
| 4. | Жисмоний тарбия    | Ўқувчиларда жисмоний ва иродавий сифатларни шакллантириш, уларни ақлий ва жисмоний жиҳатдан меҳнат ҳамда Ватан мудофаасига тайёрлашга йўналтирилган педагогик жараён: ижтимоий тарбия тизимининг муҳим таркибий қисми.   | енгилтаклик ва шитобкорлик бошдан кўзни жудо қилур;   |
| 5. | Жинсий тарбия      | Ўзида шахсни жинсий жиҳатдан чиниқтириш, уларни тозалик ва озодаликка ўргатиш, ўз соғлиги учун ғамхўрлик қилиш ва масъулиятли бўлишни таъминлашга қаратилган педагогик фаолият мазмуни.  | ҳар кишининг нафси бузилиб айниса, кўнглида софлик бўлмаса, хоҳ шоҳга тегишли ёки у оддий инсон уни ҳеч бир тўсиқ билан тутиб туриб бўлмас;   |
| 6. | Нафосат тарбияси   | (эстетик тарбия – лотинча “эстетико” гўзалликни ҳис қиламан)- ўқувчиларни воқелик, табиат, ижтимоий ва меҳнат муносабатлари, турмуш гўзалликларини англаш, идрок этиш ва тўғри тушунишга ўргатиш, уларнинг бадий дидини ўстириш, уларда гўзалликка муҳаббат уйғотиш, улар томонидан гўзалликни яратиш қобилиятларини тарбиялашга йўналтирилган педагогик жараён; ижтимоий тарбиянинг муҳим таркибий қисми. | Шошқалоқлик – ранж ва бекарорликни келтирур, сабр ва матонат муродга етказур; оқила хотиннинг фикридан эзгулирок истездод йўқ; киши уй-жойини гўзаллаштириб бойликлар билан тўлдириш баробарида қалбини ҳам хайр ва муруватга тўлдирсин; одамларга нисбатан муҳаббат ёки нафрат улардан воз кечишга сабаб бўлолмайди; |
| 7. | Оила тарбияси      | Ота-оналар (ёки бола камолоти учун масъул шахслар) томонидан ташкил этилувчи ҳамда фарзандларни ҳар томонлама етук, соғлом этиб тарбиялашга йўналтирилган педагогик жараён.  | ҳар бир ота ўз ўғлини хато қилишдан албатта қайтармоғи лозим; меҳмонга ипак тўшакдан жой қилиб беришдан аввал, унинг қорнини тўйғазмоқ афзал; яхши инсонлар билан дўсту ҳамсуҳбат бўлишдан яхши ва ёмонлар билан ҳамнишину ҳамтовок бўлишдан ёмон иш йўқ дунёда;  |
| 8. | Фуқаролик тарбияси | Фуқаролик тушунчасининг моҳиятини англашиш орқали ўқувчиларда юксак даражадаги фуқаролик маданиятини шакллантириш, уларни халқ, Ватан, жамият учун фидойий фуқаролар этиб тарбиялашдан иборат.   | агар кўшнлардан бири хусуматда бўлса, бошқасининг хиёнат қилмоғи муқаррар;  |
| 9. | Экологик тарбия    | Ўқувчиларга дастлабки экологик билимларни бериш,   |   |

|   |                                |  |   |
|---|--------------------------------|--|---|
|   |                                | уларнинг мавжуд экологик билимларини бойитиш, уларда табиат ва атроф-муҳит муҳофазасини ташкил этиш кўникма ва малакаларни шакллантиришга қаратилган педагогик жараён.   |   |
| 10.   | Меҳнат тарбияси                | Шахсга меҳнатнинг моҳиятини чуқур англашти, уларда меҳнатга онгли муносабат, шунингдек, муайян ижтимоий-фойдали ҳаракат ёки касбий кўникма ва малакаларини шакллантиришга йўналтирилган педагогик фаолият жараёни; ижтимоий тарбиянинг таркибий қисми. | касб-хунардан келадиган даромадга эҳтиёж бўлмасда, ҳатто зодагонлар ҳам касб-хунар ўргансин;  |
| 11.   | Ҳарбий ватанпарварлик тарбияси | Ёшларни ватан ҳимояси ҳамда ҳарбий мудофаага тайёрлаш, уларда фавқулодда ҳолатларда ҳарбий мудофаани ташкил этиш кўникма ва малакаларини шакллантиришга йўналтирилган педагогик жараён.  | давлат бошқарув ишларида сабр ва матонат билан иш тутмоқлик, шитобкорликдан йироқ бўлмоқлик мувофиқ; икки қилич бир қинга сиғмаганидек, икки ҳукмдор бир мамлакатга сиғмайди; |
| 12.   | Ҳуқуқий тарбия                 | Шахс томонидан ўзлаштирилган назарий-ҳуқуқий билимлар негизда ҳуқуқий фаолиятни ташкил этиш кўникма ва малакаларини ҳосил қилиш, унда ижобий ҳуқуқий сифатларни қарор топтириш ва ҳуқуқий маданиятни шакллантиришга йўналтирилган педагогик жараён.    |   |
| Хулоса. Одамзоднинг табиати, ахлоқи унинг билан бирга туғилиб вояга етади. Аммо яхши ахлоқни ҳам, ёмон ахлоқни ҳам вояга етказиб, такомиллаштирувчи тарбиядир. “Ҳотам ва унинг биродари” ҳикоятидан |                                |  |   |

Муҳаммад Авфийнинг “Жавомеъ ул-ҳикоёт ва лавомеъ ур-ривоёт” асарида маънавий-ахлоқий тарбияга оид қарашларининг педагогик мазмун-моҳиятини асардаги шахснинг шаклланиши, маънавий-ахлоқий тарбияга оид қарашлар, шахс шаклланишига таъсир этувчи омиллар, мутафаккирнинг тарбия турлари, ахлоқ, хулқга оид қарашлари ва уларнинг намоён бўлиш шакллари, маънавий-ахлоқий тарбия мезонлари сифатида таснифлаш имконини беради.

“Жавомеъ ул-ҳикоёт ва лавомеъ ур-ривоёт” асаридаги ҳикоятлар мазмунида келтирилган тарбия жараёнига оид илғор ғоя, қарашлар ва фикрлардан педагогика таълим йўналишидаги умумий педагогика, педагогика назарияси ва тарихи, ижтимоий педагогика, оила педагогикаси, киёсий педагогика, педагогик аксиология, педагогик фикрлар тараққиёти фанларини ўқитиш жараёнида фойдаланиш муҳим аҳамият касб этади.

Адабиётлар.

1. Ҳикоят ва ривоятлар. Убайд Зоқоний, Муҳаммад Авфий, Фаҳриддин Али Сафий, Абул Фароҳ. Тўпловчи ва тарж. Кибриё Қаҳҳорова. –Т.: Адабиёт ва санъат нашриёти, 1983. – 240 б.

2. Hoshimov K., Nishonova S. Pedagogika tarixi. Darslik. – Т., 2005. – 304 б.

3. Олимов Ш.Ш. Маънавий-ахлоқий тарбия асослари. Монография. –Т.: Fan va texnologiya, 2015.– 228 б.

4. Маматқулова Р. Миллий маънавий мерос асосида университет талабаларида хулқ-оқибат фазилятларини тарбиялаш: Пед.фанл.номз. ... дисс. – Т., 1995. – 220 б.

5. Sir H.M.Elliot. By John Dowson, M.R.A.S., The history of India by its own historians. –London: “Trubner and co., 60, paternoster row”, 1869. – 600 P.

6. Фрай, Ричард Нелсон. Бухара в средние века. На стыке персидских традиций и исламской культуры. Издат. «Центрополиграф», 2016 г. – 223 стр.

7. Tesis Doctoral. Los espejos de príncipes en el «Javame al-hekayat va lavame alravayat» de Sadid-al-Din Mohammad Awfi: estudio, clasificación y adaptación al castellano de los relatos protagonizados por autoridades políticas memoria para optar al grado de doctor presentada por Joaquín Rodríguez Vargás. Director Soha Abboud Haggag Madrid, 2016, 548.- 15.



**KICHIK MAKTAB YOSHIDAGI O'QUVCHILARDA IJTIMOIIY ONGNI RIVOJLANTIRISHNING PEDAGOGIK SHARTLARI**

DOI: <https://doi.org/10.53885/edinres.2022>.

*Oxunov Ilhomjon Abdunabiyevich*  
*Andijon Davlat Universiteti erkin tadqiqotchisi*

*Annotatsiya: Ushbu maqolada kichik maktab yoshidagi ya'ni boshlang'ich ta'lim yoshidagi o'quvchilarda ijtimoiy ongni rivojlantirishning pedagogik shartlari, uning omillari hamda o'quvchilarda ijtimoiy ongni rivojlantirish ularning qobiliyatiga bog'liq ravishda davlat ta'lim standarti doirasida o'qitish jarayoni mazmuni va usullarining xilma-xilligi, ularning individual imkoniyatlarini hisobga olishini ta'minlaydi, o'quvchilarda ijtimoiy ongni rivojlantirishning ayrim pedagogik shartlari xususida fikr yuritiladi.*

*Kalit so'zlar: ijtimoiy ong, ijodiy fikrlash, ta'lim va tarbiya, tanqidiy-tahliliy fikrlash, integrativ yondashuv, boshlang'ich ta'lim.*

**ПЕДАГОГИЧЕСКИЕ УСЛОВИЯ РАЗВИТИЯ СОЦИАЛЬНОГО СОЗНАНИЯ МЛАДШИХ ШКОЛЬНИКОВ**

*Охунов Ильхомжон Абдунабиевич*

*Внештатный исследователь Андийжанский Государственный Университет*

*Аннотация: В данной статье рассмотрены педагогические условия развития общественного сознания у учащихся младшего школьного возраста, т.е. его факторы и развитие общественного сознания у учащихся в зависимости от их способности к обучению в рамках государственного образовательного стандарта. Разнообразие содержания и методы процесса обеспечивает учет их индивидуальных возможностей, рассматриваются некоторые педагогические условия развития общественного сознания у учащихся.*

*Ключевые слова: общественное сознание, творческое мышление, обучение и воспитание, критико-аналитическое мышление, интегративный подход, начальное образование.*

**PEDAGOGICAL CONDITIONS FOR THE DEVELOPMENT OF SOCIAL CONSCIOUSNESS IN PRIMARY SCHOOL STUDENTS**

*Okhunov Ilhomjon Abdunabievich*

*Freelance researcher of Andijan State University*

*Abstarct: In this article, the pedagogical conditions for the development of social consciousness in students of primary school age, ie its factors and the development of social consciousness in students, depending on their ability to teach within the state educational standard the diversity of the content and methods of the process ensures that their individual capabilities are taken into account, some pedagogical conditions for the development of social consciousness in students are considered.*

*Keywords: social consciousness, creative thinking, education and upbringing, critical-analytical thinking, integrative approach, primary education.*

*Kirish. Boshlang'ich ta'lim – o'quvchilarni o'qish, yozish, sanash, o'quv faoliyatining asosiy malaka va ko'nikmalari, ijodiy fikrlash xislatlari, o'zini-o'zi nazorat qilish o'quvi, nutq va xulq-atvor madaniyati, shaxsiy gigiena va sog'lom turmush tarzi asoslari egallab olinishini ta'minlashga va shu bilan mustaqil hayotga tayyorlashga yo'naltiradi. Bugungi kunda*

boshlangʻich taʼlim mazmuniga, sifatiga zamonaviy talablar qoʻyilmoqda va ularga tegishli davlat meʼyoriy hujjatlari (Boshlangʻich taʼlim boʻyicha nizomlar, konsepsiyalar, Davlat taʼlim standartlari, uzviylashtirilgan davlat taʼlim standartlari va ularga mos oʻquv dasturlari va shu kabilar) tayyorlangan. Bunda boshlangʻich sinflar bir-biri bilan uzviy bogʻliq boʻlib, oʻquvchilar 1-4 sinf davomida bitta oʻqituvchi tomonidan oʻqitilishi maqsadga muvofiq koʻriladi. Shu orqali boshlangʻich taʼlim mazmunini oʻquvchilar ongiga singdirishda oʻqituvchining maʼlumotlar uzluksizligi va uzviyligini taʼminlashi oʻquvchilarning oʻzlashtirishini rejalashtirishga sezilarli ijobiy taʼsir koʻrsatadi va bu bilan oddiydan murakkabga (osondan qiyinga) qarab bayon qilinyotgan maʼlumotlarni oʻrganishga mustahkam didaktik asos yaratiladi.[1]

Taʼlim va tarbiya jarayoni orqali oʻquvchilarda ijtimoiy ongni rivojlantirishning maqsadi “oʻquv jarayonining gʻoyalari” bilan mazmunan mos keladi. Bu orqali oʻquvchilar churuq tahliliy oʻqishga, oʻquvchilarda yangi fikrlarni paydo qilish, ijodkorlikning elementlarini tarkib toptirish, oʻqishni oʻquv fanlarini oʻrganish jarayoni deb emas, balki uni fikrlashni rivojlantirish, dunyoni bilishning hamda tafakkur qamrovini yuksaltirishning asosiy poydevori deb bilish, oʻqib-oʻrganishga boʻlgan ongli munosabatni shakllantirish.[2]

Tanqidiy-tahliliy fikr yuritishga undash. Oʻquvchilarni fikr yuritishga, oʻz gʻoyasi va fikrlari bilan oʻzaro oʻrtoqlashishga daʼvat etish kabi pedagogik yondashuv ularning faolligini oʻstiradi. Fikrlash jarayonini tashkil etish davomida oʻquvchilarning fikrlari, oʻz tanqidiy tahlili natijalari qimmatli ekanligini ularning ongiga singdirish zarur. Oʻqituvchi oʻquvchilardan muayyan materialni shunchaki qayta ishlashni talab qilganda tayyor qoliplardan, andozalardan holi boʻlishi lozim. Bu esa oʻquvchilarda oʻzgalar gʻoyalari mexanik tarzda qayta ishlab chiqish eng muhim va qimmatli ekanligiga ishonch hosil qilishga olib keladi. Aslida oʻquvchilarga oʻz fikri, oʻziga taalluqli boʻlgan gʻoya va tasavvurlar qimmatli ekanligini koʻrsata olish kerak. Oʻquvchilarning oʻzlari ham oʻz fikrlarining qimmatbaho ekanligiga ishonch hosil qila olishlari hamda masalalarni muhokama qilish jarayonida oʻta muhim va katta hissa boʻlib hisoblanishini tan olishlari kerak.

Muhokama, Fikrlash jarayoni oʻquvchilarning oʻzaro bir-birlari bilan fikr almashishlarini koʻzda tutadi. Oʻzaro fikr almashishda oʻquvchilardan diqqat bilan tinglash, oʻzining qarashlari tizimini soʻrovchiga zoʻrlab oʻtkazish va boshqa soʻzlovchilar fikrini tuzatib turishdan oʻzini tiyib turishi ham talab etiladi. Bunga javoban oʻquvchilar boshqalarning yalpi fikrlaridan foydalanish imkoniyatiga ega boʻladi. Keng doiradagi munozara oqibati oʻlaroq, oʻquvchilar oʻzlariga tegishli boʻlgan gʻoyalarni tahlil qilish va uni aniqlashga yanada qobiliyati orta boradi hamda ularni oʻz bilimlari va hayotiy tajribalarida yaratgan gʻoyalari tizimiga tirkab boradi. Umuman olganda, oʻquvchilarning tanqidiy-tahliliy fikrini rivojlantirish maktablardagi oʻquv-tarbiya jarayonida kamol toptiruvchi hamda tarbiyalovchi prinsiplarni amalga oshirishda, oʻquvchilarning oʻzini oʻzi boshqarishida, pirovardida ijtimoiy ongini rivojlantirishda muhim rol oʻynaydi.

Tanqidiy-tahliliy fikrlashda gʻoyalar va ularning ahamiyati koʻp fikrlilik nuqtai nazaridan koʻrib chiqiladi hamda ular boshqa gʻoyalar bilan taqqoslanadi. Bu fikrlashning eng yuqori darajasi aqliy faoliyat boʻlib, unda tahlil, taqqoslash, izohlash, qoʻllash, tortishuv, yangilik, muammolarni hal qilish yoki fikrlash jarayonini baholashga alohida eʼtibor beriladi. Tanqidiy-tahliliy fikrlash muloqot va guruh bilan ishlash malakalarini rivojlantiradi. Tanqidiy-tahliliy fikrlashni paydo qilish uchun quyidagilar boʻlishi kerak:

- oʻquvchida oʻziga xos nuqtai nazarni paydo qilish;
- bir fikrdan boshqasining afzalligini asoslash mahorati;
- murakkab muammolarni yechish mahorati;
- bahsni dalillab olib borish, yagona fikrni ishlab chiqish uchun birgalikda ishlash mahorati;
- qarashlar va tasavvurlarga hayotiy tajriba qanday taʼsir qilishini tushunish;

□ tanqidiy fikrlash tajribasini orttirishga vaqt va imkoniyat berish.

O'quvchilarda tanqidiy-tahliliy fikrlashni rivojlantirish oson jarayon emas. Bu muayyan yosh davrida tugallangan va esdan chiqarilgan jarayon emas, shu bilan birga tanqidiy fikrlashga olib boradigan tugallangan yo'l ham yo'q. Tanqidiy-tahliliy fikrlash tajribasini egallashi uchun o'quvchilarga vaqt va imkoniyat berish zarur, ya'ni o'quvchilarga fikr yuritish uchun imkoniyat berish, turli-tuman g'oya va fikrlarni qabul qilish, o'quvchilarning o'quv jarayonidagi faolligini ta'minlash, har bir o'quvchining tanqidiy fikr yuritishga qodir ekanligiga uning o'zida ishonch hissini uyg'otish, tanqidiy fikrlashning yuzaga kelishini qadrlash lozim. Tanqidiy-tahliliy fikrlash o'quvchilarning ijtimoiy faolligi bilan bevosita bog'liqdir. Ta'lim jarayonidagi o'quvchilarning faol ishtiroki va ta'limga o'zlarining mas'ul ekanligiga tayyorligi, tanqidiy-tahliliy fikrlash strategiyalarini o'zlashtirishi kutilgan natijalarni beradi.

O'quv-tarbiya jarayonga integrativ yondashuv. O'quvchida mantiqiy tafakkur, turli tushuncha, voqea-hodisa, buyumlar o'rtasidagi bog'liqliklarni tushuna olishi, ijtimoiy hayotda kuzatuvchanlik, tahlil va sintez qila olish ko'nikmalarini shakllantiradi hamda mustahkamlaydi. O'quvchilar integrativ darslar davomida qarama-qarshiliklarni topa olish, muammoli vaziyatlarga kreativ yechim topish, o'z nuqtai nazarini bildira olishni o'rganadi. Jamiyat hodisalarining barcha vositalari va aloqalarida ko'rish qobiliyati dialektik tafakkurning muhim jihatlaridan biridir. Integrativ darslarning yana bir muhim jihatlaridan biri o'quvchilarning kelgusida ma'lum fan tarmog'ini chuqur o'rganish yoki kasbni egallashida muhim bilimlar asosini berishga xizmat qiladi. O'quv fanlarining hozirgi zamondagi dolzarb mavzular bilan boyitilishi, shuningdek ularga ilmiy yondashilgan holda yetkazilishi fikrlash qobiliyatini rivojlantirishga olib keladi.

Natija va takliflar. Kichik maktab yoshidan o'quvchilarda o'qishga sog'lom, kuchli va ta'sirchan motivatsiyani shakllantirish hamda kasb tanlash, kasbiy o'sishini mustaqil rejalashtirish, zamonaviy kasblarni egallash qobiliyatini rivojlantirishda integrativ yondashuv amaliy xarakterga ega. Zamonaviy innovatsion jamiyat talablariga muvofiqlikni ta'minlash maqsadida umumta'lim davlat ta'lim standartlari tizimini muntazam takomillashtirib borishda ijtimoiy ong shakllarining rivojlanishi, globalashuv jarayonlari, jamiyatdagi voqea-hodisalarni, avlodlar alamashinuvi kabi jihatlarni mazmunga singdirib borish maqsadga muvofiq bo'ladi. Jahon pedagogikasida bir-biri bilan uzviy bog'liq bo'lmagan fanlar asosida tuzilgan o'quv dasturlaridan voz kechish va o'quv fanlari sonini optimallashtirish an'anaga aylanib bormoqda.

O'quv jarayoniga, voqelikka ongli munosabat. O'quvchilarning ijtimoiy ongini rivojlanishida biror faoliyatga, voqelikka, holatga munosabat bildirishi va bu munosabatning tahlili muhim ahamiyatga ega. Bu orqali o'quvchining refleksiv ko'nikmalari rivojlanadi, o'z fikrlarini boshqa aspektlardan qarash imkoniyatini beradi. O'quv jarayonida o'qituvchi tomonidan o'quv dasturida belgilangan mavzular asosida o'quvchilarga yangi mavzu, ya'ni yangi ma'lumotlar tushuntirib boriladi va bu vaqt nuqtai nazaridan o'quv mashg'ulotlarida qat'iy belgilab o'tilgan. O'quvchilarda mazkur yangi mavzu, ma'lumotlarga refleksiv munosabatlari har doim ham belgilangan vaqt bilan teng ravishda shakllanib ulgurmasligi mumkin. Bu holat ayniqsa, ijtimoiy-iqtisodiy mavzularda ko'p uchraydi. Yangi mavzuga oid hayotiy tajriba o'quvchilar uchun eng foydali manba hisoblanadi.

O'quvchilarda ijtimoiy ong tasavvur va tafakkur qilish orqali shakllanib, rivojlanib boradi. O'quv jarayonini ko'rgazmali tashkil qilish, o'quvchilarning ham eshitish, ham ko'rish orqali o'quv materiallarini idrok qilish, ularni ongli va puxta o'zlashtirish, bilimlarni turmushdagi zaruriyatini anglab yetishlariga asos soladi, diqqatni barqarorlashtiradi. O'qituvchining vazifasi darsda tafakkur va faoliyat turlarini to'g'ri uyg'unlashtirishdir. Bunday uyg'unlik dars samaradorligini oshirishning muhim omilidir. O'qituvchi dars muammolariga to'g'ri yondashishi uchun ta'lim jarayonining asosiy komponentlarini bilishi, ularni o'zaro bog'liqligini va bir-biriga ta'sirini tushunishi lozim. Ob'ektiv borliqning mavjudligi va mohiyatini bilish – ta'limning maqsadlaridan biridir.



Ta'limda bilimlarni o'zlashtirish jarayoniga quyidagi komponentlar kiradi: hodisalarni, narsalarni kuzatish; axborotlarni idrok etish; olingan axborotlarni tahlil qilish; eslab qolish; umumlashtirishning to'g'riligini tekshirish hamda baholash.

O'quv jarayonida o'quvchilarning bilimlarni ongli o'zlashtirishi mavjud faktlarga asoslangan materiallarni to'g'ri tushuntirishdan boshlanadi. Mazkur fakt to'laqonli haqiqat degan ma'noni anglatmaydi, balki haqiqatni anglashning "xom ashyosidir". Shuning uchun bu faktlar orqali o'quvchilar turli xil xulosa, mazmun chiqarib olishi va turli tasavvurga ega bo'lishi mumkin. Global, ijtimoiy masalalarga oid mavzularda faktlar emas, balki uning talqini muhim ahamiyatga ega bo'lsa, aniq fanlarda esa faktlarga asoslaniladi. Bunda fakt voqea va hodisalarning ob'ektiv mohiyatini to'laqonli ochib berishi zarur bo'ladi. O'quv jarayonida esa o'qituvchi faktga ishlov berib, mos keluvchi metodlar va vositalar orqali o'quvchining milliy manfaatlariga mos keluvchi ijtimoiy ongi bilan birgalikda e'tiqodining rivojlanishiga erishiladi.[3] Boshqa tomondan, anglangan bilimga formal bilim qarshi turadi. Formal bilim esa ma'nosi, amaliy ahamiyatini tushunmay takrorlanaveradigan, tushunmay yodlab olgan, hayotda foydalanib bo'lmaydigan uzuq-yuluq fikrlardir. Formal bilimlarni e'tiqodga aylantirib bo'lmaydi. O'quvchilarda ilmiy dunyoqarash, ishonch-e'tiqod, ma'naviy va siyosiy g'oyalarni shakllantirish maqsadida, ularni ongi, hislari, irodasiga ta'sir ko'rsatish maqsadida ijtimoiy ongni shakllantirish metodlari keng qo'llaniladi. Bularga tushuntirish, uqtirish, ishontirish, o'git-nasihat, maslahat berish, iltimos va istak, buyruq va talab, axloqiy suhbat, munozara kiradi.[4] O'quvchilarning dunyoqarashini shakllantirish, hayot mazmunini tushunib olishlariga ko'maklashishi uchun mazkur usullar katta ahamiyatga ega.

"O'rganishga o'rgatish" tamoyili. O'quvchilarda ijtimoiy ongning doimiy rivojlanib borishida o'qituvchining asosiy vazifalaridan biri "o'quvchilarni o'rganishga o'rgatish"[5] hisoblanadi. Ijtimoiy ong shakllari tahlilidan ko'rinib turibdiki, o'quvchilar o'rganishi lozim bo'lgan narsalar, tushunchalar cheksiz va uni ta'lim-tarbiya jarayonida qamrab olish imkoniyati mavjud emas. Shu nuqtai nazardan qaralganda o'quvchilarni ongli, samarali, ijodkorona va ma'suliyat bilan mehnat qilishga, "o'qib-o'rganish zavqi va uning shaxsiy intellektual kapitaliga" aylanishini his qilishga o'rgatish lozim bo'ladi. Ijtimoiy ongni rivojlantirishda o'qituvchi har bir o'quvchining maksimal faolligini, fikrlay olish qobiliyatini rivojlantirish shakllarini izlashi, ularning qiziqishlarini orttiruvchi ko'rgazmali qurollar, topshiriqlar, yangi pedagogik texnologiyalarni qo'llash yuzasidan ish olib borishi kerak. O'qituvchi o'quvchilarning hayoti, ularni o'rab turgan real borliq bilan bevosita bog'liq original, qiziqarli vaziyatlarni topishi, o'quv fanlari esa ham muloqot qilish, ham o'zaro fikr almashish vositasi bo'ladigan shart-sharoitlarni yaratish joiz.

Xulosa. Umuman olganda o'quvchilarga turli g'oya va fikrlarni qabul qilish, o'quv jarayonida faol qatnashish imkoniyatini berish, biror vaziyatga o'z fikr va munosabatini bildirish uchun ijobiy muhit yaratish, har bir o'quvchi-shaxsini hurmat qilish – o'quvchilarda ijtimoiy ongni rivojlantirishda muhim ahamiyat kasb etadi. Bundan pedagogik yondashuv o'quvchilarning o'z-o'ziga ishonchini rivojlantirib, o'z g'oya va fikrlarining ahamiyatini tushunishlariga, o'z mulohazalari shakllanishiga yordam beradi.

#### FOYDALANILGAN ADABIYOTLAR

1. Ayxodjaeva M. O'quvchilarni o'rganishga o'rgatish kerak: "Boshlang'ich ta'limda integratsiyaviy-innovatsion yondashuvlar" mavzusida o'tkazilgan respublika ilmiy-amaliy anjuman materiallari. 2019 yil 6 may. –T.: TDPU, 2019. – 12 B.

2. Ibragimov X., Abdullaeva Sh. Pedagogika nazariyasi. –T.: Fan va texnologiya, 2008. – 107 B.

3. Nazarov Q. Bugungi dunyoning mafkuraviy manzarasi. –T.: Ijod dunyosi, 2002. – 5 B.

4. To'raqulov X.A., To'raqulova I.X., Oslanova K.S. Boshlang'ich sinf o'quvchilarining o'quv-bilish faoliyatini yuksaltirishning innovatsion texnologiyalari. –T.: Innovatsion rivojlanish nashriyot-matbaa uyi, 2020. -37 B.

5. To'raqulov X.A., To'raqulova I.X., Oslanova K.S. Boshlang'ich sinf o'quvchilarining o'quv-bilish faoliyatini yuksaltirishning innovatsion texnologiyalari. –T.: Innovatsion rivojlanish nashriyot-matbaa uyi, 2020. -37 B.

## **O'QUVCHILARDA TASHKILOTCHILIK SIFATLARINI SHAKLLANTIRISH IMKONIYATLARI**

DOI: <https://doi.org/10.53885/edinres.2022>.

*Komilova Fotimaxon Mahmudovna*

*Andijon davlat universiteti Umumiy pedagogika kafedrası  
v/b dosenti, pedagogika fanlari bo'yicha falsafa doktori (PhD).*

*Annotatsiya: Ushbu maqolada uzluksuz o'quvchi yoshlarni tashkilotchilik sifatlarini shakllantirish imkoniyatlari va ularda liderlikni tarbiyalashning dolzarbligini, tashkilotchilik sifatlarining samarali shakllanishi imkoniyatlari, o'qituvchi kasbiy mahoratining o'rnini va uning o'ziga xos jihatlari yoritilib o'tilgan.*

*Kalit so'zlar: tashkilotchilik, uzluksiz ta'lim, sifatlar, boshqaruvchilik, intellektual salohiyat, mustaqil fikrlash, erkinlik, ijtimoiy faollik, liderlik.*

## **ВОЗМОЖНОСТИ ФОРМИРОВАНИЯ ОРГАНИЗАЦИОННЫХ КАЧЕСТВ У СТУДЕНТОВ**

*Комилова Фотимахон Махмудовна*

*Андижанский государственный университет, кафедра общей педагогики  
в/б доцент, доктор философских наук (PhD) в педагогических науках.*

*Аннотация: В данной статье рассматриваются возможности непрерывного развития у учащихся организаторских способностей и актуальность развития в них лидерских качеств, возможности эффективного формирования организаторских качеств, роль профессии учителя и ее специфические особенности.*

*Ключевые слова: организация, непрерывное образование, качества, лидерство, интеллектуальный потенциал, независимое мышление, свобода, социальная активность, лидерство.*

## **POSSIBILITIES OF FORMATION OF ORGANIZATIONAL QUALITIES IN STUDENTS**

*Komilova Fotimakkhon Mahmudovna*

*Andijan State University, Department of General Pedagogy  
v / b associate professor, Doctor of Philosophy (PhD) in pedagogical sciences.*

*Abstract.: This article discusses the opportunities for continuous student development of organizational skills and the urgency of developing leadership in them, the opportunities for effective formation of organizational qualities, the role of professional skills of teachers and its specific features.*

*Keywords: organization, continuing education, qualities, leadership, intellectual potential, independent thinking, freedom, social activism, leadership.*

Kirish. O'quvchilarda tashkilotchilik sifatlarini shakllantirish va rivojlantirish nafaqat psixologik-pedagogik balki ijtimoiy muammo sifatida ham o'ziga xos dolzarblik kasb etadi. Tadqiqot muammosini nazariy va metodik jihatdan muvaffaqiyatli tadqiq etish tashkilotchilik, tashkilotchilik sifatlarini shakllantirish tizimi kabi tushunchalar mohiyatini to'g'ri anglash o'quvchilarida shakllantirish mumkin bo'lgan tashkilotchilik sifatlarini aniqlab olishni taqazo etadi.

Harakatlar strategiyasining davomi sifatida "Taraqqiyot strategiyasi"da ham jismonan sog'lom, ruhan va aqlan rivojlangan, mustaqil fikrlaydigan, Vatanga sodiq, yosh avlodning

ijodiy va intellektual salohiyatini qo'llab-quvvatlash kabi muhim vazifalarning amalga oshirilayotganligi uzluksiz ta'lim tizimining barcha bosqichlarida tashkilotchilik sifatlarini shakllantirish orqali boshqaruvchilik faoliyatini yanada rivojlantirishni taqozo etadi.

Muhtaram Prezidentimiz Sh.M.Mirziyoev aytganlaridek: Yosh avlodimizda qat'iy hayotiy pozitsiya va Vatanimiz taqdiri uchun yuksak ma'suliyat tuyg'usini shakllantirish alohida muhim ahamiyatga ega. Bizning asosiy maqsadimiz-yoshlarning sifatli ta'lim olish imkoniyatiga ega bo'lishiga erishish, ularning o'z qobiliyati va iste'dodini ro'yobga chiqarishi uchun barcha zarur sharoitlarni yaratib berishdan iborat. Yoshlarimizni mustaqil fikrlaydigan, yuksak intellektual va ma'naviy salohiyatga ega bo'lib, dunyo miqyosida o'z tengdoshlariga hech qaysi sohada bo'sh kelmaydigan insonlar bo'lib kamol topishi, baxtli bo'lishi uchun davlatimiz va jamiyatimizning bor kuch va imkoniyatlarini safarbar etamiz [1].

Boshlang'ich ta'lim tizimida o'quvchilarning tashkilotchilik sifatlarini shakllantirish imkoniyatlari mavjud ekanligi, ammo, ushbu masalaga jiddiy e'tibor qaratilmayotganligi, boshlang'ich sinfda tashkilotchilik sifatlarini shakllantirishga imkon beruvchi pedagogik shart-sharoitlar, omillarning o'rganilmaganligi, texnologik yondashuvning qaror topmaganligi, sinfdan va darsdan tashqari sharoitlarda ma'naviy-ma'rifiy ishlarning muhim yo'nalishi e'tirof etilmaganligi ko'rsatadi. Kelgusida jamiyatning to'laqonli a'zosi va malakali mutaxassis sifatida ijtimoiy munosabatlar hamda kasbiy faoliyat jarayonida faol ishtirok etish, zimmadagi ijtimoiy burchlarni sidqidildan ado etishda shaxsning tashkilotchilik sifatlariga ega bo'lishi o'ziga xos ahamiyatga egadir.

Adabiyotlar tahlili va metodologiyasi. Bugungi kunda boshlang'ich sinflarda o'quvchilarning ijodiy qobiliyatlarini rivojlantirish, dunyoqarashlarini kengaytirish, ularni milliy va umuminsoniy qadriyatlar ruhida tarbiyalash qanday darajada ahamiyat kasb etayotgan bo'lsa, ularda tashkilotchilik sifatlarini shakllantirish ham shu qadar muhim vazifa hisoblanadi. Bu borada o'quvchilar jamoasi oldiga individual va umumiy pedagogik talablarni qo'yish mumkin. Pedagogik faoliyatni tashkil etishda "jamoat a'zolari va ularning faoliyatlariga qo'yiladigan yagona talablar muhim ahamiyat kasb etadi [6]. Tabiiyki, yosh xususiyatlariga ko'ra o'quvchilari "tashkilotchilik" tushunchasining mohiyati, tashkilotchilik negizida aks etuvchi sifatlar, tashkilotchilik sifatlariga erishishning ijtimoiy va shaxsiy ahamiyati, shuningdek, tashkilotchilik sifatlarini o'zlashtirish jarayonining kechishi to'g'risida ma'lumotlarga ega bo'lmaydilar. Shu bois o'quvchilariga bu boradagi ma'lumotlarni berishda maxsus pedagogik ma'lumotga ega o'qituvchilar yoki ularning tarbiyasi uchun mas'ul asosiy su'yektlar ota-onalar muhim o'rin tutishadi. O'qituvchilar va ota-onalar tomonidan o'quvchilari oldiga aniq pedagogik talablarning qo'yilishi hamda ularning bajarilishi yuzasidan oqilona nazoratning olib borilishi mazkur davridayoq tashkilotchilik sifatlarining shakllanishiga zamin yaratadi [5].

Ilmiy manbalarda pedagogik talabning "O'quvchilarning dars jarayonidagi, tanaffus, sinfdan tashqari ishlar vaqtidagi, shuningdek, jamoat joylari hamda oiladagi xulq-atvor qoidalari"dan iboratligi aytiladi [6].

Manbalar bilan tanishish, ilgari surilgan g'oyalarni nazariy tahlil qilish o'quvchilarda tashkilotchilik sifatlarini shakllantirishda quyidagi imkoniyat va yo'llarning samarali ekanligini ko'rsatdi: amaliy tadqiqot faoliyatini olib borishda pedagogik talablarning muayyan shartlar asosida bayon qilinishi ta'minlandi. Bunda quyidagilar muhim ahamiyat kasb etdi:

- 1) pedagogik talabalarni qo'yishda o'quvchilarning yosh, fiziologik, psixologik va individual xususiyatlarini inobatga olinishi;
- 2) o'quvchilarni oldiga qo'yiladigan talablarning ular uchun tushunarli bo'lishiga erishish;
- 3) pedagogik talablarning aniq va ravshan bayon etilishi;
- 4) talablarning aniq maqsadga erishishga imkon berishi;
- 5) pedagogik talablarning puxta o'ylanganligi;
- 6) talablarning qat'iy ifodalanishi;

- 7) talablarning o'quvchilari tomonidan inobatga olinishiga erishish;
- 8) pedagogik talablarning o'quvchilar tomonidan bajarilish sifatini nazorat va tahlil qilib borish;
- 9) umumiy o'rta ta'lim muassasalari ham oilalarda bolalariga nisbatan qo'yiladigan pedagogik talablarning bir xil bo'lishiga erishish.

Oila va umumiy ta'lim maktablarida o'quvchilari oldiga qo'yiladigan pedagogik talablarning bir xilligi ushbu yosh davri o'quvchilari tomonidan ularning ahamiyatini noto'g'ri tushinishlari, bajarish oqibatlariga nisbatan mas'uliyatsiz yondashishlariga olib keladi. Qo'yiladigan talablarning qat'iy bo'lmasligi esa, o'quvchilar tomonidan ularning zarur darajada bajarilishiga imkon bermaydi. Shuningdek, o'quvchilarning pedagogik talablarni bajarishga bo'lgan imkoniyatlarini pasaytiradi. Ko'p hollarda esa pedagogik talablar bajarilmay qoladi. O'qituvchilar va ota-onalar tomonidan qo'yilayotgan talablar mutlaqo bajarilmagan holatlarda tegishli choralarni ko'rish pedagogik jihatdan to'g'ri sanaladi. Pedagogik talabning bajarilmasligi va uning oqibati uchun mas'ul shaxslarning e'tiborsizliklari navbatdagi talablarning ham bajarilmasligi uchun "zamin" yaratadi. Oqibatda o'quvchilarda sekin-asta har qanday faoliyatni bajarishga nisbatan mas'uliyatsizlik, intizomsizlik va tartibsizlik kabi xislatlar shakllanadi. Pedagogik talablarni qo'yishda ularning o'quvchilarda tashkilotchilik sifatlarini shakllantirishdagi imkoniyatini ham inobatga olish maqsadga muvofiqdir. O'quvchilarining umumiy o'rta ta'lim maktablarida "O'quvchilar qoidasi" talablariga qat'iy va izchil rioya qilishlari ularda intizomlilik, tartibliqlikni tarbiyalashi bois tashkilotchilik sifatlarini shakllanishi uchun muhim qadam sanaladi.

Muhokama. Bugungi kunda o'quvchilar bilim olish, turli malaka va ko'nikmalarni egallashlarida yetarlicha shart-sharoitlar yaratilgan. Yurtboshimiz Sh.M.Mirziyoyev ta'kidlaganidek "Yurtimizda tashkil etilayotgan yangi-yangi bog'chalar, maktablar, oliy o'quv yurtlari, nufuzli xorijiy universitetlarning filiallari, madaniyat va sport inshootlari, «Temurbeklar maktabi», «Prezident maktablari», «Ijod maktablari» deb nom olgan mutlaqo yangi na'munadagi ta'lim maskanlari bugungi globallashuv sharoitida raqobatga qodir bo'lgan yetuk kadrlarning yangi avlodini tarbiyalashga xizmat qilmoqda". Shunday ekan, zamon bilan hamnafas, yetakchilik va tashkilotchilik sifatleri shakllangan, o'z kasbining yetuk mutaxassisiga bo'lgan yoshlarni tarbiyalash borasidagi tadqiqotlarni olib borish muhim ahamiyat kasb etadi.

Pedagogik manbalarda pedagogik talablarning quyidagi shartlarga javob berishi ijobiy natijani qo'lga kiritilishini ta'minlashi e'tirof etiladi:

- 1) qo'yiladigan talablar o'quvchi shaxsini hurmat qilish tuyg'usi bilan uyg'unlashgan bo'lishi kerak;
- 2) talabalar muayyan maktab yoki sinfdagi mavjud sharoitni hisobga olgan holda qo'yilishi lozim;
- 3) jamoaga nisbatan qo'yiladigan talablar aniq bo'lishi lozim;

4) O'quvchilarning tashqi qiyofasi, kiyinishi, yurish-turishi hamda muomalasiga qo'yilayotgan talablar ularda ma'naviy madaniyatni shakllantirishga xizmat qilishi shart [7]. Yuqorida pedagogik talabning qo'yilish shartlari to'g'ri ifodalangan bo'lsa-da, biroq, ularni yanada to'liq bayon etish maqsadga muvofiq ekanligini qayd etib o'tish lozim deb topildi. Bizning fikrimizcha, pedagogik talablarni bayon etishda o'qituvchi va ota-onalar quyidagicha shartlarga amal qilishlari zarur:

- qo'yiladigan pedagogik talab va uning maqsadini aniq belgilab olish;
- pedagogik talab mohiyatini o'quvchilarga tushuntirib berish;
- o'quvchilar tomonidan pedagogik talab mohiyatining tushunilganligini savol-javob asosida aniqlash;
- pedagogik talabning bajarilish muddatini qat'iy belgilash;
- o'quvchilar tomonidan pedagogik talabning bajarilishini nazorat va tahlil qilish. Umumiy

o'rta ta'lim maktablari, shu jumladan, oilalarda ham uzrli sabablarga ega bo'lgan hollardagina qo'yilgan pedagogik talabni bekor qilish mumkin.

1. O'quvchilarda tashkilotchilik sifatlarini izchil shakllantirish anhanalarini tarkib to'tirish. Umumiy o'rta ta'lim muassasalarining larida o'quvchilarning tashkilotchilik sifatlariga ega bo'lishlari uchun imkon beruvchi anhanalarni tarkib toptirish ham bu borada amalga oshiriladigan pedagogik faoliyat.

Natija. Shaxsni ijtimoiylashtirishga bo'lgan talabning ortib borayotganligi, shaxsiy imkoniyatlarni to'laqonli ro'yobga chiqarish va jamiyat, xalq, shuningdek, shaxs manfaatiga mos keluvchi turli faoliyat yo'nalishlari qobiliyatini namoyon etishga bo'lgan extiyoj o'quvchilarda tashkilotchilik sifatlarini izchil, uzluksiz va tizimli shakllantirish, rivojlantirishga xizmat qiluvchi an'analarni qaror toptirish zaruriyatini kun tartibiga olib chiqmoqda. Shu bois umumiy o'rta ta'lim maktablarida o'quvchilarda tashkilotchilik sifatlarini shakllantiriga doir an'analarning qaror toptirilishiga erishish taqozo etiladi.

Bizningcha, umumiy o'rta ta'lim maktablarida "Yosh tashkilotchi" harakatini izchil yo'lga qo'yilishi o'quvchilarda tashkilotchilik sifatlarini shakllantirish yo'nalishida o'ziga an'ananing shakllanishini ta'minlagan bo'lar edi.

"Yosh tashkilotchi" harakati doirasida quyidagi vazifalarning ijobiy hal qilinishi o'quvchilarda tashkilotchilik sifatlarini samarali shakllantirishga yordam beradi:

- o'quvchilari o'rtasida faol tushuntirish ishlarini tashkil etish orqali ularda ko'ngilli ravishda ijtimoiy topshiriq va vazifalarni bajarishga bo'lgan qiziqish va ijobiy o'quv motivlarini shakllantirish;

- trening va psixotreninglarni uyushtirish asosida o'quvchilarda ijtimoiy faollik, mustaqillik, o'z-o'ziga ishonch, jamoa bilan bo'lishga intilish, tashabbuskorlik, ijodkorlik sifatlarini tarbiyalash;

- turli yo'nalishlarda "Ijtimoiy taklif" yoki "Ijtimoiy loyiha" tanlovlarini o'tkazish orqali o'quvchilarda o'z fikrini asoslash, bildirilgan taklifning samarali ekanligiga jamoa a'zolarini ishontira olish, jamoani o'z ortidan ergashtirish, liderlik va tolerantlik ko'nikmalarini hosil qilish. "Yosh tashkilotchi" harakati doirasida amalga oshiriluvchi tadbirlar to'g'risida ishning navbatdagi bandida batafsil to'xtalib o'tiladi.

3. O'quvchilar jamoasi imkoniyatlaridan to'g'ri foydalanish. Ishning avvalgi bandlarida aytib o'tilganidek, shaxsning jamoada va jamoa bilan birgalikda faoliyat ko'rsatishi unda tashkilotchilik sifatlarini samarali shakllantirish imkoniyatini yaratadi. Jamoaning imkoniyatlari umumiy o'rta ta'lim maktablarida o'qituvchilar tomonidan o'quvchilar oldiga qo'yiladigan talab va topshiriqlarni izchil bajarishda nihoyatda qo'l keladi. O'quvchilar tomonidan tashkilotchilik sifatlarining namoyon etilishida o'quvchilar jamoasi imkoniyatlari ularning maqsadni to'g'ri anglashlari, bir-birlarini tushuna olishlari, o'zaro yordam va hamkorlikka tayyor ekanliklarida ko'zga tashlanadi.

O'quvchilarda tashkilotchilik sifatlarini shakllantirishda o'quvchilar jamoasi imkoniyatlaridan quyidagi shakllarda foydalanish mumkin:

- o'quvchilarga juftlik, guruh va jamoa asosida bajariladigan topshiriqlarni berish; -ularni guruh va jamoa ishtirokida o'ynaladigan o'yinlarga jalb etish;

- o'quvchilar tomonidan yakka tartibda, juftlik va guruh shakllarida, shuningdek, ommaviy ravishda hal qilinadigan amaliy mashqlarning bajarilishini ta'minlash.

4. O'quvchilar jamoalarining o'z-o'zini boshqarishiga erishish.

Har qanday shaxsda, shu jumladan, maktab o'quvchisida tashkilotchilik sifatlarini shakllantirishda unga bildirilayotgan ishonch va berilayotgan erkinlik katta tarbiyaviy ta'sirga ega. O'quvchilariga ishonch bildirish va muayyan darajada erkinlik berish ular tomonlaridan har qanday pedagogik talab va topshiriqlarning ijobiy hal qilinishida samarali omil sanaladi.

Umumiy o'rta ta'lim maktablarida o'quvchilar jamoalarining o'zini o'zi boshqarishlariga



erishilishi ularda nafaqat shaxsiy imkoniyatlariga ishonchni yuzaga keltiribgina qolmay, shu bilan birga jamoaning mavjudligini xis qilish, uning tarbiyaviy ta'sirini munosib baholashga ham imkon beradi. O'quvchilar jamoasining o'zini-o'zi boshqarishi "pedagoglar tomonidan tashkil qilinadigan o'z jamoasi ishini uyushtirish va boshqarishda faol ishtirok etish"ini anglatib, u jamoaviylik negizida o'quvchilarining tashkilotchilik sifatlariga ega bo'lishlarini ta'minlaydi. Ta'lim muassasalarida tashkil etilgan o'quvchilar jamoasi o'z o'zini boshqarish organlariga o'quvchilarining ham faol jalb etilishi ularda mustaqillik, liderlik, ijtimoiy faollik kabi sifatlarini nafaqat shakllantiradi, balki yanada rivojlantirishga ham yordam beradi.

Yuqori sinf o'quvchilari (8-9-sinflar)da o'qituvchilar o'quvchilar oldilariga pedagogik talablarni qo'yish, ijtimoiy topshiriqlarni berishda bevosita emas, balki maktab yoki sinf o'quvchilarining o'zini-o'zi boshqarish organlari orqali bilvosita ta'sir ko'rsatishlari tarbiya jarayonining samaradorligini yanada oshiradi.

5. O'quvchilarda tashkilotchilik sifatlarini shakllantirishda ommaviy axborot vositalari xizmatidan foydalanish. Ommaviy axborot vositalari ko'p sonli shaxslarga zarur ma'lumotlarni tezkor yetkazib berish, aholi o'rtasida turli sohalarga oid nazariy bilimlarni keng targ'ib qilish imkoniyatiga ega. Matbuot organlari hamda bugungi kunda tobora ommalashib borayotgan internet xalqaro axborot tarmog'i sahifalari orqali berilayotgan materiallar, radio, televidenie eshittirish va ko'rsatuvlar o'quvchilarda tashkilotchilik sifatlarini shakllantirishda qimmatli manbalar bo'lib xizmat qiladi.

Xulosa va takliflar. O'quvchilarda tashkilotchilik sifatlarini shakllantirish jarayonida o'qituvchilar hamda ota-onalarning ommaviy axborot vositalari xizmatidan samarali foydalanishlari mazkur yo'nalishda respublika va xorijiy mamlakatlarda qo'lga kiritilgan yoki kiritilayotgan tajribalar bilan tanishishlarini ta'minlaydi.

Demak, uzluksiz ta'lim tizimida ayniqsa, boshlang'ich sinf o'quvchilarida tashkilotchilik sifatlarini shakllantirish jarayoni uzviylik, tizimlilik, diffensiallik asosida olib borilishi hamda pedagogik shart-sharoitlar to'raligicha hisobga olinishi maqsadga mivofiqdir.

Foydalanilgan adabiyotlar:

1. Mirziyoev Sh.M. Erkin farovon, demokratik O'zbekiston davlatini birgalikda barpo etamiz. T. 2016.13-b.

2. Ertoeva M. Maktabgacha va boshlang'ich ta'lim tizimini sifat-samaradorligini oshirish: muammo va yechimlar. Respublika ilmiy-amaliy konferentsiya materiallari. Andijon, 2019.

3. Комилова Ф.М. Бошлангич синф укучиларида ташкilotчилик сифатларини шакллантириш. "Yangi nashr" nashriyoti. Toshkent-2010.

4. Комилова Ф.М. Таълим тизимини бошқариш. Укув кулланма. "Ишончли хамкор" Toshkent-2021.

5. Каримова О. Конституция алифбоси / 2-синф ўқувчилари учун ўқув қўлланма.-Т.:Шарқ нашриёт-матбаа акциядорлик компанияси Бош тахририяти, 2007. -32 б.

6. Карлоф Б., Седерберг С. Вызов лидеров / Пер. со швед. А.Волкова. - М.: Дело, 1996. -351 с.

7. Норбоев О. Мамлакат тараккиётида ёшларнинг урни. "Халк сузи" газетаси. 2021й. 30.12.

## МАКТАБ О'QITUVCHILARINING INNOVATSION FAOLIYATINI RIVOJLANTIRISH

DOI: <https://doi.org/10.53885/edinres.2022>.

*Xamalova Feruza Yunusovna*

*Farg'ona viloyati xalq ta'limi xodimlarini qayta tayyorlash va malkasini oshirish  
hududiy markazi o'qituvchisi katta o'qituvchisi*

*Annotatsiya. Ushbu maqolada bugungi kun o'qituvchilarining kasbiy mahoratlarini oshirishda innovatsion yondoshuvning ahamiyati, innovatsion faoliyat, o'qituvchini innovatsion faoliyatga tayyorlash masalalariga e'tibor qaratilgan, xulosa va tavsiyalar berilgan.*

*Kalit so'zlar: innovatsiya, innovatsion faoliyat o'qituvchi, kasbiy mahorat, malaka oshirish.*

## РАЗВИТИЕ ИННОВАЦИОННОЙ ДЕЯТЕЛЬНОСТИ ШКОЛЬНЫХ УЧИТЕЛЕЙ

*Хамалова Феруза Юнусовна*

*старший преподаватель Ферганского областного центра переподготовки и  
повышения квалификации работников народного образования*

*Аннотации. В статье акцентируется внимание на важности инновационного подхода к повышению квалификации учителей сегодня, инновационной деятельности, подготовке учителей к инновационной деятельности, даются выводы и рекомендации.*

*Ключевые слова: инновации, педагог инновационной деятельности, профессиональные навыки, повышение квалификации.*

## DEVELOPMENT OF INNOVATIVE ACTIVITIES OF SCHOOL TEACHERS

*Khamalova Feruza Yunusovna*

*Senior Lecturer of the Ferghana Regional Center for Retraining and Advanced Training  
of Public Education Workers*

*Abstract. This article focuses on the importance of an innovative approach to improving the professional skills of teachers today, innovative activities, preparation of teachers for innovative activities, provides conclusions and recommendations.*

*Keywords: innovation, innovative activity teacher, professional skills, professional development.*

Zamonaviy ta'lim-tarbiya jarayoniga kirib kelayotgan innovatsion o'zgarishlar, eng avvalo, inson faoliyatining barcha sohalarida axborot texnologiyalaridan faol foydalanish bilan bog'liq va birinchi navbatda, ta'lim sifatini oshirishga qaratilgani bilan ahamiyatlidir. Shuning uchun o'qituvchining innovatsion faoliyati tubdan yangicha ma'no kasb etadi, mohiyatan, ta'lim sohasidagi har qanday yangilik faqat o'qituvchilar tomonidan amalga oshirilishi va amaliyotga tatbiq etilishi muhim. An'anaviy tizim doirasida mustahkam bilimga, pedagogik mahoratga ega bo'lgan o'qituvchi ta'lim-tarbiya jarayonini samarali olib borish va uning yuqori natijalarga erisha oladi. Ammo zamonaviy jamiyatni modernizatsiya qilish sharoitida bu yetarli emas.

Mamlakatimizda pedagog kadrlarning uzluksiz kasbiy rivojlanish jarayonlarini tashkil etishning me'yoriy asoslari yaratildi. Buning natijasida, malaka oshirish jarayonida o'qituvchilarning innovatsion pedagogik faoliyatini takomillashtirish asosida ta'lim muassasalarining o'qituvchilari faoliyatida kreativ yondashuvni vujudga keltirish, o'qituvchilarni o'z ustilarida uzluksiz ishlab, o'zgarishlarga tez moslashib, raqobatbardosh kadr sifatida samarali faoliyat olib borishlariga erishishdan iborat.

O'zbekiston Respublikasi Prezidentining 2019 yil 29-apreldagi PF-5712 farmoni bilan O'zbekiston Respublikasi Xalq ta'limi tizimini 2030 yilgacha rivojlantirish konsepsiyasi tasdiqlandi. Konsepsiya xalq ta'limi tizimining uzoq muddatli rivojlanishining asosiy yo'nalishlarini belgilab beradi. Tadqiqotimiz O'zbekiston Respublikasi Vazirlar Mahkamasining 2017 yil 28 dekabrda 1026-son «Pedagog xodimlarni qayta tayyorlash va ularning malakasini oshirishni tashkil etish chora-tadbirlari to'g'risida» gi qarori, Senat tomonidan 2020 yil 7 avgustda ma'qullangan «Ta'lim to'g'risida» gi qonuni, O'zbekiston Respublikasi Prezidentining 2020-yil 6-noyabrda PF-6108-son «O'zbekistonning yangi taraqqiyot davrida ta'lim-tarbiya va ilm-fan sohalarini rivojlantirish chora-tadbirlari to'g'risida» farmoni, PQ-4884-son «Ta'lim-tarbiya tizimini yanada takomillashtirishga oid qo'shimcha chora-tadbirlar to'g'risida» qarori, 2021-yil 25-yanvardagi PQ-4963-son «Xalq ta'limi sohasidagi ilmiy-tadqiqot hamda uzluksiz kasbiy rivojlantirish tizimini joriy qilish chora-tadbirlari to'g'risida» qarori hamda mazkur faoliyatga tegishli boshqa me'yoriy-huquqiy hujjatlarda pedagoglarning kasbiy rivojlanishlari va innovatsion faoliyat yuritishlari uchun muhim vazifalar belgilab berilgan.

Mamlakatimizda ta'lim-tarbiya sohasida ta'lim innovatsiyalariga ehtiyoj sezilmoqda. Bundan kelib chiqib, eng avvalo, ta'lim innovatsiyalarini rivojlantirishning maqsad va yo'nalishlarini belgilash, pedagogik innovatsiyalarning ta'lim-tarbiya jarayondagi o'rni, yangi g'oyalarni amalga oshirish va ommalashtirish imkoniyatlarini izlash vazifasi ko'zda tutiladi. Shu bilan birga o'z yondashuvlarini kashf qilishga, taqdim etishga va targ'ib qilishga tayyor ijodkor, iqtidorli o'qituvchilarni jalb qilish va safini kengaytirish imkoniyatlarini izlash muhim. Ta'lim jarayonini modernizatsiya qilishda texnik, moliyaviy va ijtimoiy to'siqlar mavjud bo'lib, ularni yengib o'tish talab qilinadi.

Hozirgi zamon ta'limi insonlarda jamiyat va shaxsiy manfaatlar orasidagi muvozanatni vujudga keltiruvchi ta'sir mexanizmlarini ishlab chiqishga, shaxslarning o'zlarini anglashi va takomillashtirib borishi, hamda hayotda o'z o'rnini topib, jamiyatda samarali mehnat qilish yo'llarini o'rgatishga yo'naltirilmoqda. Barcha ta'lim muassasalari o'z faoliyatiga yangi zamonaviy shakl, metod va texnologiyalarni joriy qilishni boshladi, biroq bunday o'zgarishlar tezda rivojlanishga bo'lgan talab va pedagoglarning bu talabni qondira olmasliklari natijasida qiyinchiliklarni yuzaga keltirmoqda. Ta'lim muassasalarini rivojlantirish uchun “yangi”, “yangilik”, “innovatsiya”, “innovatsion jarayon” kabi birinchi ko'rishda sodda, lekin aslida murakkab bo'lgan tushunchalar o'zlashtirildi.

Innovatsion, ya'ni yangilanish g'oyalari jamiyat taraqqiyotining o'ziga xos ijtimoiy zaruriyati bo'lib, fan va ishlab chiqarishda mutlaqo qo'llanilmagan yondoshuvlar, kontsepsiyalar, texnologiyalar, majmuasi tizimidir. Hozirgi zamon pedagogikasida yangilanish jarayonlariga bir tomonlama yondashuvlarni uchratish kuzatiladi. Jumladan, pedagogik yangilanish g'oyalarini ta'limning tashkiliy shakllariga yoshi, usul, uslublariga aloqador holat deb qarash an'anasi hukm surmoqda.

Bizga ma'lumki, innovatsion pedagogika – ta'lim-tarbiya jarayoniga yangilik kiritishdir. Innovatsion jarayonning bosqichlari: yangi g'oya yoki kontsepsiyani asoslash, yangilik yaratish, yaratilgan yangilikni amalda qo'llash, yangilikni keng tatbiq etish, muayyan sohada yangilikning xukmronligini ta'minlash, yangi muqobillik asosida almashtirish orqali yangilikni qo'llash.

Pedagogik innovatsiyalar:

a) pedagogikadagi yangilikni ajratish:

b) yangilikni idrok qilish, o'zlashtirish va baholash:

v) yangilikdan foydalanish va uni joriy etish bosqichlarida amalga oshiriladi.

Pedagogik innovatsiyalar ma'lum miqdordagi vazifalarni hal etish uchun xizmat qilishga yo'naltirilgan bo'ladi. Agar o'quvchida mustahkam bilim bilan birga, uni amaliy faoliyatda qo'llashning ko'nikma va malakalari tarkib topsa, tajribada sinab ko'rilganda samaradorlikka



erishsa, mavjud holatlar ijobiy tomonga o'zgartirilsa, yangi g'oyalar ustida ish olib borilsa, har qanday muammoning yechimini atroficha tasavvur qila olsa, global masshtabda fikr yuritilsa innovatsiya kafolatlangan natijani bergan bo'ladi.

Hozirgi kunda xalq ta'limi tizimiga yangi pedagogik texnologiya va innovatsiyalar tez suratlarda kirib kelmoqda. Maktab o'qituvchilari bu innovatsiyalarni aksariyat hollarda o'z faoliyatida yetarli darajada qo'llay olishmayapti, chunki yosh o'qituvchilarning asosiy qismi ta'limdagi innovatsion jarayonlarga tayyor emas.

Innovatsion faoliyat - haqiqiy innovatsiyalarning paydo bo'lishini ta'minlaydi, bu o'zaro bog'liq bo'lgan ish turlarining yaxlit tizimi bo'lib, ularning umumiyligi, xususan:

- biror narsaning qanday bo'lishi («kashfiyot») va qanday qilib biror narsa qilish mumkinligi («ixtiro») haqida yangi bilim olishga qaratilgan tadqiqot faoliyati;

- ma'lum sharoitlarda ilmiy bilimlar asosida nima bo'lishi mumkin yoki bo'lishi kerak bo'lgan narsani olish uchun qanday harakat qilish kerakligi haqida maxsus, instrumental va texnologik bilimlarni rivojlantirishga qaratilgan loyiha faoliyati («innovatsion loyiha»);

- ma'lum bir amaliyot sub'ektlarining kasbiy rivojlanishiga, innovatsion loyihani amalga («amalga oshirish») amalga oshirish uchun nima va qanday qilish kerakligi haqida har bir shaxsiy bilimni (tajribani) shakllantirishga qaratilgan ta'lim faoliyati.

Boshqacha qilib aytganda, haqiqiy innovatsion faoliyat kashfiyotni ixtiroga, ixtironi loyihaga, loyihani real faoliyat texnologiyasiga aylantirishga qaratilgan bo'lib, uning natijalari aslida innovatsiya rolini o'ynaydi.

O'qituvchining innovatsion faoliyati ta'lim-tarbiya jarayonining zaruriy qismidir. Jamiyat taraqqiyotiga ta'sir qiluvchi doimiy va keskin o'zgarishlar maktabni ham chetlab o'tmaydi. Innovatsiya deganda o'qituvchi o'z faoliyatini o'zgaruvchan sharoitlarga tayyorligi, moslashtirishi, yangiliklarni tushunishi va amaliyotda qo'llab, natija ola olishi zarurligini bildiradi.

O'qituvchining innovatsion faoliyatining asosiy funksiyalariga quyidagilar kiradi:

- pedagogik jarayon va uning tarkibiy qismlaridagi progressiv (nuqsonsiz) o'zgarishlar, maqsadlarning o'zgarishi;

- ta'lim mazmunidagi o'zgarishlar; yangi o'quv qurollari; ta'limning yangi g'oyalari; o'qitish, rivojlantirish, tarbiyalashning yangi usul va uslublari.

Pedagogikadagi innovatsion faoliyatni bir vaqtning o'zida bir nechta parallel ravishda bir xil darajada ko'rib chiqish mumkin. Demak, pedagogik jarayonning bir darajasi doirasida innovatsiyalarning quyidagi turlari ajratiladi: texnologik, uslubiy, tashkiliy, iqtisodiy, ijtimoiy, huquqiy.

O'qituvchining kasbiy o'zini-o'zi takomillashtirish jarayonida uning innovatsion faoliyati alohida rol o'ynaydi. Shu munosabat bilan o'qituvchining unga tayyorgarligini shakllantirish uning kasbiy rivojlanishining eng muhim shartidir.

Agar an'anaviy tizimda ishlaydigan o'qituvchining pedagogik texnikani egallashi etarli bo'lsa, ya'ni, ta'lim faoliyatini professional darajada amalga oshirishga va ozmi-ko'pmi muvaffaqiyatli o'rganishga erishishga imkon beradigan o'qituvchilik mahorati tizimi, keyin innovatsion rejimga o'tish uchun o'qituvchining innovatsiyalarga tayyorligi hal qiluvchi ahamiyatga ega.

Pedagogik innovatsiyalarning amaliyotga tadbiqu o'ziga xos jarayon, ya'ni, pedagogik yangiliklar innovatsion jarayonda ongli, maqsadga muvofiq, ilmiy asoslangan faoliyat mahsuli sifatida amaliyotga joriy etiladi. Bugungi kunda pedagoglarning innovatsion faoliyat ko'nikma, malakalariga ega bo'lishlari muhim ahamiyatga ega. Pedagoglar tomonidan innovatsion faoliyat ko'nikma, malakalarini o'zlashtira olishlarida ularning innovatsion yondashuvga ega bo'lishlari talab etiladi. O'z mohiyatiga ko'ra pedagoglar tomonidan innovatsion faoliyat ko'nikma, malakalarining o'zlashtirilishi ularda innovatsion yondashuvni qaror topishi asosida kechadi.

O'qituvchining innovatsion faoliyatga hozirligi me'yorlari sifatida:

1. Innovatsion faoliyatga bo'lgan zaruriyatni anglash .
2. Ijodiy faoliyatga jalb qilinishiga tayyorgarlik.
3. SHaxsiy maqsadlarni innovatsion faoliyat bilan moslashtirish.
4. Ijodiy muvaffaqiyatsizliklarni yengishga tayyorgarlik.
5. Innovatsion faoliyatni ijro etish uchun texnologik tayyorgarlik darajasi.
6. Innovatsion faoliyatining kasbiy mustaqillikka ta'siri.

7. Kasbiy refleksiya (shubha va ziddiyatlarga to'la fikrlash, o'zining ruxiy holatini tahlil qilish) bo'lgan qobiliyat.

O'qituvchining yangi tushuncha yaratish va yangi namunalar hosil qilish qobiliyati quyidagi xislatlarda namoyon bo'ladi:

- fikrning rovonligi:
- fikrni maqsadga muvofiq holda yo'llay olish:
- o'ziga xoslik:
- qiziquvchanlik:
- farazlar yaratish qobiliyati:
- hayol qila olish (fantaziya)

SHuni alohida ta'kidlash lozimki, pedagogik texnologiyalar pedagogik yangilanishning bir qirrasini xolos uni axborot kommunikativ texnologiyalaridan ajralgan holda qo'llab bo'lmasligi bugun hammaga ayon bo'lib qolmoqda.

Maktab o'qituvchilari kasbiy mahoratlarini oshirish, innovatsion faoliyatga moslashtirish, ularga amaliy yordam ko'rsatish, fanlarni o'qitishda dolzarb masalalarni muhokama qilish, ilg'or ish tajribalarini ommalashtirish, ta'lim jarayoniga pedagogik va axborot texnologiyalarini joriy etish orqali ta'lim samaradorligini oshirish masalalari yuzasidan ayniqsa, o'qituvchilarni malakasini oshirish va qayta tayyorlash jarayonida aynan shu masalaga ilmiy yondoshuv zarur.

Pedagog kadrlar mutaxassislik bo'yicha mavjud bilimlaridan tashqari o'quv jarayoniga qadam qo'yar ekanlar, pedagogik- psixologik bilimlar, texnologiya va o'qitish metodikalariga doir zarur pedagogik bilimlarni egallagan bo'lishlari, ta'lim-tarbiya sohasidagi yangiliklarga tayyor bo'lishlari kerak. Ana shular e'tiborga olingan holda pedagoglarning malakasini oshirishda asosiy masalalar quyidagicha belgilanadi.

- o'qitish jarayonining samaradorligini ta'minlovchi pedagogik malakalarni shakllantirish;
- fanini o'qitishda axborot-kommunikatsiya texnologiyalari va global tarmoqdan unumli foydalanish ko'nikmalarini egallash;
- ijtimoiy -iqtisodiy, siyosiy gumanitar bilimlarni anglash yo'naltirilgan yangi kasbiy tafakkurni shakllantirish;
- o'qituvchi faoliyatining metodologik asosi sifatida pedagogik bilimlar tizimini egallash;
- o'qituvchilarning kasbiy faoliyalariga yaqinlashtirilgan uslublar tizimi sifatidagi o'qitish texnologiyasini egallash.

Hozirgi kunda ta'lim muassaslarida faoliyat ko'rsatayotgan pedagog kadrlarni innovatsion faoliyatini rivojlantirish, yuqorida sanalgan malaka va ko'nikmalarni hosil qilish maqsadida maxsus dasturlar va texnologiyalar ishlab chiqish lozim.

Olimlarning fikricha, har qanday pedagogik innovatsiyani o'zlashtirishning uchta sharti mavjud - shaxsiy tayyorgarlik, tushunish va fikrlash kabilar. O'z faoliyatini tushunish va tahlil qilish, o'zgartirish qobiliyati bevosita pedagogik tafakkur bilan bog'liq.

O'qituvchining innovatsion xulq-atvorining muvaffaqiyati ko'p jihatdan ma'lum darajadagi madaniyatning rivojlanishiga, ijtimoiy-pedagogik muhit bilan faol munosabatda bo'lish qobiliyatiga bog'liq. Maktab o'qituvchining innovatsion madaniyatini shakllantirish jarayoni bir qancha bosqichlardan iborat bo'lib, ijodiy xulq-atvor modellariga taqlid qilish orqali innovatsion faoliyatni o'zlashtirish bilan birga keladi. Bunday taqlid qilish qobiliyatining

mavjudligi pedagogik faoliyatga kirishning qulayligini ta'minlaydi, uning rivojlanish darajasini oshiradi, «sinov va xatolar» sonini kamaytiradi, mahsuldorlik va o'ziga xoslikni belgilaydi.

Foydalanilgan adabiyotlar.

1. O'zbekiston Respublikasi «Ta'lim to'g'risida» gi qonuni. T.2020 yil
2. O'zbekiston Respublikasi Prezidentining 2019 yil 29-apreldagi PF-5712 farmoni bilan O'zbekiston Respublikasi Xalq ta'limi tizimini 2030 yilgacha rivojlantirish konsepsiyasi.
3. O'zbekiston Respublikasi Prezidentining 2020-yil 6-noyabrdagi PF-6108-son «O'zbekistonning yangi taraqqiyot davrida ta'lim-tarbiya va ilm-fan sohalarini rivojlantirish chora-tadbirlari to'g'risida» farmoni.
4. O'zbekiston Respublikasi Prezidentining PQ-4884-son «Ta'lim-tarbiya tizimini yanada takomillashtirishga oid qo'shimcha chora-tadbirlar to'g'risida» qarori.
5. O'zbekiston Respublikasi Prezidentining 2021-yil 25-yanvardagi PQ-4963-son «Xalq ta'limi sohasidagi ilmiy-tadqiqot hamda uzluksiz kasbiy rivojlantirish tizimini joriy qilish chora-tadbirlari to'g'risida» qarori.
6. Дружинин, В. И. Координация инновационной деятельности в областном образовательном пространстве / В. И. Дружинин // Методист. - 2003. - № 6. - С. 9-14.
7. X.A. Abdullaev, F.Yu. Xamalova. Yosh o'qituvchilar kasbiy bilim va mahoratlarini oshirishning ijtimoiy-pedagogik muammolari. F. 2008
8. Pedagogik ustaxona" yosh o'qituvchilarga metodik yordam. "Ma'rifat" 2007 yil 11 iyul.
9. Ishmuhammedov R., Abduqodirov A., Pardaev A. Ta'limda innovatsion texnologiyalar. Toshkent 2008.



## **АХБОРОТЛАШГАН ЖАМИЯТДА ЎҚУВЧИЛАРНИ АХБОРОТЛАР БИЛАН ИШЛАШ КЎНИКМАСИНИ ТАРБИЯЛАШ ЙЎЛЛАРИ**

DOI: <https://doi.org/10.53885/edinres.2022>.

*Раҳимова Гулабхор Валижонова*

*Фаргона вилояти халқ таълими ходимларини қайта тайёрлаш ва малкасини ошириш ҳудудий маркази ўқитувчиси, мустақил тадқиқотчи*

*Аннотация. Мақолада, ахборотлашган жамиятда ўқувчиларни ахборотлар билан ишлаш кўникмасини тарбиялаш йўллари, таълим иштирокчиларининг, хусусан ўқувчиларнинг фойдалана олиш маданиятини тарбиялашда зарурати хусусида сўз юритилган.*

*Калит сўзлар: ахборотлашган давр, ахборот алмашув, глобаллашув, ахборот маркази, ахборотлашган муҳит, ахборот маънавияти.*

## **СПОСОБЫ ОБУЧЕНИЯ СТУДЕНТОВ НАВЫКАМ РАБОТЫ С ИНФОРМАЦИЕЙ В ИНФОРМАЦИОННОМ ОБЩЕСТВЕ**

*Рахимова Гулабхор Валиджонова*

*преподаватель Ферганского областного регионального центра переподготовки и повышения квалификации работников народного образования, самостоятельный соискатель*

*Аннотация. В статье рассматриваются пути развития у учащихся способности работать с информацией в информированном обществе, необходимость воспитания у участников, особенно учащихся, культуры доступа.*

*Ключевые слова: информационный век, информационный обмен, глобализация, информационный центр, информационная среда, информационная духовность.*

## **WAYS OF TEACHING STUDENTS TO WORK WITH INFORMATION IN THE INFORMATION SOCIETY**

*Rakhimova Gulabkhor Valijonovna*

*teacher of the Fergana Regional Center for Retraining and Advanced Training of Public Education Workers, independent applicant*

*Abstract. The article discusses ways to develop students' ability to work with information in an informed society, the need for participants, especially students, to cultivate a culture of access.*

*Keywords: information age, information exchange, globalization, information center, information environment, information spirituality.*

Ҳозирги ахборотлашган даврда глобаллашув жараёни яққол намоён бўлиб бормоқда. Яъни, ахборотлаштириш глобаллашув жараёнлари билан узвий боғлиқ ҳолда кечмоқда. “Бугунги дунёда мислсиз илмий кашфиётлар, улкан техникавий имкониятлар, универсал технологиялар, ахборот тарқатишининг глобаллашуви, яъни уларнинг бутун курраи заминни қамраб олиш жараёни шиддат билан ўсиб бормоқда. Масалан, Интернет тизими орқали ахборот алмашув, бинобарин, ғоявий таъсир ўтказиш имкониятлари ҳам тобора кенгайяпти. Аслида ахборот соҳасидаги глобаллашув инсоният учун, дунёнинг барча ҳудудларидаги одамларнинг ўзаро мулоқоти учун, илм-фан ва маданий бойликларни ўзлаштириш учун улкан имкониятлар яратадиган жараёндир”.

Ўтган даврлар давомида ахборот ва ахборот оқимини атрофлича фалсафий муҳокама

қилиниши ўзига хос мазмун-моҳиятга эга эканлиги билан ифодаланди. Бу тўғрида Ўзбекистон Республикаси Биринчи Президенти И.А.Каримов «Янги аср – ахборот, юксак технологиялар ва замонавий билимлар, олдимизда очилаётган янги истиқболлар асридир... Бу шиддаткор асрда атрофимизда ва халқаро майдонда қандай янги таҳдид ва хавф-хатарлар кучайиб бораётганидан кўз юмиб бўлмайди. Бундай вазият барчамиздан, аввало, ҳушёрлик ва сезгирликни, тез ўзгариб бораётган замон билан ҳамоҳанг бўлиб, узоқни кўзлаб яшашимизни талаб қилмоқда», дея таъкидлаган.

Оммавий ахборот воситалари ўсмир ёшидаги ўқувчи тарбиясидаги таъсир доираси қай даражада эканлигини аниқлаш мақсадида тадқиқот ишлари, изланишлар олиб боришни, таълим-тарбия жараёнида оммавий ахборот воситаларининг асл моҳиятини очиб берилишини, унда берилаётган материалларга холисона фикр билдира олиш заковатига эга бўлган ўсмир ёшидаги ўқувчиларни тарбиялаш, йўналтириш шарт-шароитларини белгилашни тақозо этмоқда.

Ижтимоий муҳит ўсмир ёшидаги ўқувчи шахсининг асосий ижтимоий функцияларини белгилайди. Бевосита шаклланаётган ўсмир ёшидаги ўқувчига ижтимоий омил сифатида оммавий ахборот воситаларининг таъсир доираси бениҳоя кенгайиб бормоқда. Шу сабабли оммавий ахборот воситалари ўсмир ёшидаги ўқувчи ижтимоийлашувида муҳим ўринни эгаллайди. Психологларнинг ўрганишларига кўра, ўқувчиларнинг ижтимоий йўналганлиги фаолиятининг асосини ташкил этади. Уларда шундай психологик ҳолатда бўладикки, бунда эҳтиёжлари, мотивлари, ҳаётий қарашлари, танлаган йўллари, белгиланган мақсадлари мавжудлиги билан белгиланди. .

Таълим соҳасида оммавий ахборот воситаларидан унумли фойдаланиш унда берилган материалларни тўғри таҳлил қила олиш қобилиятини ўқувчиларда шакллантиришда педагогларнинг, уларни йўналтира олиш қобилияти ва маҳоратига эга эканлигида намоён бўлади.

Бундан ташқари, ёшларимиз маънавиятига салбий таъсир кўрсатиши мумкин бўлган яна бир омил, интернетни олайлик. Интернет оммавий ахборот воситаси ҳисобланиб, у тарқатаётган хабарлар, рекламалар, клиплар, суратлар оммавий фикрни шакллантириш кучига эга. Бугун жаҳондаги йирик ахборот марказларининг кўпчилиги интернет орқали фаолият кўрсатмоқда. Шунинг билан бирга, интернетдаги ахборотларнинг ишончлилиқ даражаси, уларнинг кишилар онги ва маънавиятига акс таъсир этаётгани қайд қилинмоқда. Интернетда ёлғон, бўҳтон, шахс маънавиятини бузаётган материаллар кўпайиб бораётганини таҳлил қилган журналист Т.Раҳматуллаев ёзади: «...реал ҳаётда жазоланиши муқаррар бўлган фаолиятни виртуал оламда бемалол амалга ошириш мумкинлиги одамни бузади. Бунга мисол тариқасида тармоқда беҳисоб порнографик сайтларнинг мавжудлиги, шахсни камситувчи, очиқдан-очиқ ҳақоратлардан иборат сўзларнинг ишлатилиши, рекламада маҳсулотларнинг камчилигини яшириш, жамият учун зарарли ахборотнинг жойлаштирилиши (шу ўринда наркотик моддаларни тайёрлаш, сотиш, харид қилиш ҳақида маълумот берувчи сайтлар мавжудлигини уқтириш ўринли) кабиларни кўрсатиш мумкин».

Афсуски, кейинги йилларда оммавий ахборот воситаларининг барча турлари каби интернет ҳам айна шу таҳдидлар билан ёшларни ўзига жалб этмоқда. 70-80% ёшлар ўз вақтини интернет кафеларда ёки мобил интернетлардан фойдаланиш билан ўтказаётгани бунга ёрқин мисол бўла олади. Бу эса энг тезкор таъсир восита сифатида ҳам ижобий, ҳам салбий хулқни шакллантиришдаги омиллардан бири эканлиги маълум. Кузатувлар натижасига кўра, ҳамма вақт ҳам ёшлар интернет сайтларидан маълум бир мавзудаги материалларни олиш учун қирмайдилар, аксинча аксарият 70% ўсмир ёшидаги ўқувчилар кўнгилочар сайтларда ўз вақтини ўтказаётганликларини кўриш мумкин.

Шунингдек, ижтимоий муҳитда ахборотлаштириш маконини яратиш, замонавий

мухитнинг ўзига хос тизимни шакллантиришга асос бўлади. Шу билан бирга ахборотлашган мухит, шахснинг ақлий салоҳияти билан ҳамоҳанг равишда бориши лозим.

Бу эса шахс ва у яшаётган ахборот мухитининг ижодий салоҳиятини оширишга имкон яратади. Ахборотлашган жамият олдинги жамиятлардан сифат жиҳатидан фарқ қилади. Уни ерда моддий омиллар эмас, балки маънавий омиллар – билим ва ахборот биринчи ўринда туради. Жамият аъзоларининг аксарияти ахборот ва билим олиш, уларга ишлов бериш ҳамда уларни сақлаш ва етказиш жараёнида банд бўлади. Ахборотлашган жамиятда ахборот тайёрлаш моддий ишлаб чиқаришнинг ривожига туртки беради.

Ахборот воситаси сифатида интернетнинг таълим соҳасига олиб кирилиши ва уни таълим жараёнида қўлланилиши учун, албатта, ўқувчиларда маълум кўникмаларни шакллантириш лозим. “Масалан, Интернет тизими орқали ахборот алмашув, бинобарин, ғоявий таъсир ўтказиш имкониятлари ҳам тобора кенгайяпти. Аслида ахборот соҳасидаги глобаллашув инсоният учун, дунёнинг барча ҳудудларидаги одамларнинг ўзаро мулоқоти учун, илм-фан ва маданий бойликларни ўзлаштириш учун улкан имкониятлар яратадиган жараёндир”. Ана шу нуқтаи назар билан қарай оладиган ёшларгина интернет ва унинг имкониятларидан унумли фойдалана олади.

Булардан ташқари, яна педагогнинг ахборот воситаларидан ўз педагогик фаолиятида қандай фойдалана олиши ҳам ўсмир ёшидаги ўқувчи шахсини шакллантиришда энг муҳим жиҳатлардан бири ҳисобланади.

Ҳозирда болалар ниҳоятда катта ахборот эркинлигига эга, шу билан бирга, болалар учун унинг оммалашган захри қотиллиги ҳам ҳаддан ташқари катта. Ахборотлашган мухитнинг таъсирида, яъни бир муаммо борки, ўсмир ўқувчиларнинг берилаётган ахборотларни салбий ёки ижобий жиҳатига эътибор бермаслиги, ахборотларнинг ҳаддан зиёд кўплиги, ахборот хафвсизлигининг мавжуд эмаслигида. Шу боисдан, ахборотни идрок этишда адекват қабул қила олиш масаласи, бугунги куннинг энг долзарб муаммосига айланди.

Шу боисдан, ўқувчиларимиз ўз фаолиятининг мазмун-моҳиятини конкрет фарқлай олдиган ва исталган мавзудаги масалани ҳал қилишга қодир, мустақил ва эркин фикрлай оладиган ёшлар бўлмоғи керак.

Бугун кишилик жамиятида ёшлар-сон жиҳатидан энг катта қисмини ташкил этиб, айна дамда уларнинг сони 2 миллиард кишига етди.

Жамиятимизни ривожланганлиги, эртанги тарққиёти ёшларимиз баркамол шахс бўлиб камолга етиши билан боғлиқ. Эндиги асосий мақсадимиз – ўқувчи ёшларимизнинг қобилиятларини рўёбга чиқаришларига имкон яратиш, тайизқ ўтказишдек “вирус” ёйилишига барҳам беришдир”.

Мамлатимиз аҳолисининг қарийиб 64 фоизини ёшлар, яъни 30 ёшгача бўлганлар ташкил этади. Бу, бир томондан давлатимиз зиммасига улкан маъсулият юкласа, иккинчи томонидан ёшларга оид мақбул сиёсат юритиш натижасида йирик имкониятлар ҳам беради. Ҳозирги кунда Ўзбекистонда меҳнат ресурсларининг яримидан кўпи ёшлардир.

Оммавий ахборот ёшлар онги ва ҳиссиётларига таъсир ўтказишнинг икки йўли орқали амалга оширилади:

1. Рационал модель – демократик тамойилларга таянган давлатларда мулоқот ва муносабатларнинг, оммавий кўринишида рационал усули доминантлик қилади. Уларда ахборотларни тарқатиш, исботларни келтириш, мантиқий фикрлаш нормалари билан асослаганлиги билан ишонтиради ва бу кишилар башарият томонидан тан олинадиган маънавий – ахлоқий мезонларга бўйсунуши лозим.

2. Ҳиссий таъсир усули – психологик ишонтириш усули бўлиб, фанатизм, сиёсий рақибларга, бошқа миллат вакилларига ишончсизлик, нафрат уйғотиш учун қўлланилади. Бу ҳиссий таъсир кўпинча ақлий далиллар ва асослардан ҳам қучли бўлиши мумкин. Бунда

тоталитар, авторитар ва айниқса этнографик тарғиботлардан кенг фойдаланилиб, сиёсий ташвиқотлар ёшлар онгини эгаллаб оладиган ҳиссий мазмун билан тўлдирилади. Лекин, инсон кундалик ҳаётидаги муносабатлар ақлий ҳамда маънавий – ахлоқий муносабатлар асосида тартибга солиниш муҳим ҳисобланади. Ҳиссий таъсир қанчалик кучли бўлмасин, ОАВларининг сиёсатга таъсири ахборот тарқатиш орқали рўй беради. Ахборот олиш, саралаш, шарҳлаш, ва тарқатиш бу жараённинг асосий босқичларидир.

Бундан ташқари, сиёсий онгга ОАВлари таъсирининг асосий 3 та модели ҳам мавжуд:

1. Максимал таъсир
2. Минимал таъсир
3. Тескари таъсир моделлари

Шу ўринда айтиш керакаи, шундай усуллар таъсирида фуқаролар ўзларини ҳар хил тарзда тутати. Ахборот ва сиёсий жабҳаларга яратилдиган технологияларда ҳар бир даврада оммавий ахборот воситалари ва кишилардаги сиёсий онгнинг ўзаро таъсирини қандай типни етакчилик қилишини жиддий назоратда тутиш лозим.

Жамият ўз ривожининг барча босқичларида маънавий-ахлоқий қоидалар ишлаб чиққан ва улардан фойдаланиб келган. Маълумки, инсоннинг ривожланиши учун ахборот жуда зарур. Шунинг учун ҳам ахборот – энг муҳим ҳаётий зарур элементдир. Ахборот маънавият ва ахлоққа суянадиган тушунча саналади. Яъни, ахборот киши маънавиятини ўстиради ва ахлоқий камолотини ривожлантиради ҳамда уни ўзгартиради. Ижтимоий турмуш тараққиёти асосида, инсониятнинг ахборот асосида шаклланган маънавият ва ахлоқийлиги ётади. «Ахборот теварак-атрофдаги турли хил манбалардан тўпланган омилар бўлиб, бу билимларни қайта баён этиш» шакли ҳамдир.

Маълумотларга кўра, оммавий ахборот воситаларидаги хабарларни ҳеч қандай “Филтрсиз” қабул қилишлари оқибатида ўсмир ёшидаги ўқувчилар онги ва тафаккури заҳарланиши кузатилмоқда. Масалан, ўсмир ёшидаги бола, бирор бир керакли маълумотни олиш мақсадида ёки ҳеч қандай мақсадсиз интернет сайтга киради, у ердаги маълумотлар ичида ўсмир диққати машҳур шахслар ҳақидаги эътиборни тортувчи шов-шувли хабарга кўзи тушади, беихтиёр уни очади ва шоу бизнес вакилларининг навбатдаги реклама кўринишидаги сохта маълумотлари уни фикрини банд этган хабарларнинг давомини ўқишга киришади. Шу тариқа ўсмир ёшидаги ўқувчилар аста-секин кейинги маълумотларни очиш мақсадида белгиланган йўл асосида ёвузларнинг қармоғига илинади. Натижада, бу каби жирканч “маданият” таъсирига тушган ўсмир ўқувчи ҳаётга лоқайд, қилаётган ишига эътиборсиз, ватан равнақи, миллат тақдирига ва халқ осийишталигига бефарқ киши сифатида улғайди.

Айни шу сабабдан, ахборот асри шиддати, ахборот хавсизлиги бўйича олиб бориладиган ислоҳотларда, бизга келаётган ахборот оқимининг моҳиятини, ақл-идрок, тафаккур кўзгусига солиб, тўғри тушуниб олишга ўргатиш ва ахборотларни саралаш қобилятини шакллантириш, ўқувчиларнинг ғоявий қурашчанлик фазилатларига жиддий эътибор қаратишни тақозо этмоқда.

Берилаётган ахборотларни ўқувчиларнинг фаолият мотивациясида салбий жиҳатлар шаклланиб қолмаслигини олдини олишда ўсмир ёшидаги ўқувчиларнинг қуйидаги жиҳатларни шакллантириш керак. Ёритилаётган ахборотларни зарурини олиш, ажратиб олиш, солиштириш ва фойдалана олишда, онгли фарқлаш имкониятини юзага келиши, ахборотлар билан ишлаш кўникмасини тарбиялаш, мантиқий баҳолай олиш малакаларини шакллантириш лозим. Ўқувчиларнинг ахборот воситалари билан ишлаш жараёнида, муҳим ахборотларни танлай билиш, ахборот мазмунидаги илгари сурилаётган фикр моҳиятини англаши, ғоявий - мафкуравий қарашларга қарши фикрлашда идрок этиш маданиятининг етарлича шаклланганлиги катта аҳамиятга эга ҳисобланади.

Албатта ахборотлар билан ишлашда идрок этиш маданиятининг асосини ахборотлар

билан ишлаш билимдонлиги ва ахборотнинг хавф – хатарсиз эканлиги ташкил қилади. Ахборотлар билан ишлаш билимдонлиги мактабларимизда ўқитилаётган информатика дарсларида

Ўтказилган тажриба-синов ишлари натижасига қўра, педагоглар ўсмир ёшидаги ўқувчи шахсини шакллантириш жараёнида оммавий ахборот воситаларидан фойдаланишда қуйидаги ташкилий педагогик шарт-шароитларни ҳисобга олишлари лозим:

-ўқувчиларни интернет сайтдан фанларга оид манбаларни олиш, ўрганиш, таҳлил қилиш, малака ва кўникмаларини шакллантиришда технологик йўналтириш;

-ўқувчиларни оммавий ахборот воситалари материалларини ўқиш, ўрганиш ва уларни амалда қўллашда самарали фойдаланишлари учун уларни психологик жиҳатдан тайёрлаш, йўналтириш;

-оммавий ахборот воситалари материалларини тўғри идрок этишлари учун тушунтириш, суҳбат мунозара усулларида фойдаланиш;

-ўқувчиларда оммавий ахборот воситалари материалларига нисбатан тўғри ижобий муносабатни маънавий-ахлоқий, эстетик дунёқарашни таркиб топтириш;

-ҳар бир ўқитувчи оммавий ахборот воситалари билан мунтазам танишиши, тарбиявий тадбирларнинг мазмунини улар билан бойитиб бориши;

-ота-оналар ҳам ёшларга оилавий тарбия жараёнида оммавий ахборот воситалари материалларини тўғри таҳлил қилиб, мулоҳаза юритиб, эркин, мустақил фикрловчи сифатидаги кўникмаларни шакллантириб бориши лозим.

Фойдаланилган адабиётлар

1.Миллий истиқлол ғояси: асосий тушунча ва тамойиллар. Т., Ўзбекистон, 2000, 23-бет.

2.Каримов И.А. Биз танлаган йўл – демократик тараққиёт ва маърифий дунё билан ҳамкорлик йўли. -11-жилд. –Тошкент: Ўзбекистон, 2008. –Б.54.

3.Азизхўжаева Н. Педагогик технологиялар ва педагогик маҳорат. –Т., Адабиёт жамғармаси, 2006. 39-бет.

4.Рахматуллаев Т. Интернет маъсулиятсизлик макони эмас // Hurriyat, 2006 йил 15 февраль

5.Миллий истиқлол ғояси: асосий тушунча ва тамойиллар. Т., Ўзбекистон, 2000, 23-бет.

6.Ф.М.Қучукбаев, Д.Ф. Абдуазимова, Р.Х.Джураев, М.С.Диванова, М.Э.Иноятова. “Ўқувчи шахсига салбий таъсир курсатувчи интернет сайтлари ва телекўрсатувларнинг уларда салбий ҳис-туйғуларни вужудга келтиришнинг олдини олиш бўйича профилактик коррекцион дастур”. – Тошкент, 2016. – Б. 9.

7.Р.С.Касимов, И.У. Мажидов, Б.Ю.Ходиев, Ў.П.Умурзақов, А.Ш.Бемуродов. “Ўзбекистон Республикаси Президенти Шавкат Мирзиёевнинг Олий Мажлисига Мурожатномасини ўрганиш ва кенг жамоатчилик ўртасида тарғиб этишга бағишланган илмий – оммабоп қўлланма”. – Тошкент: Маънавият, 2018. – Б. 119, 243.

8.Давронов З. Илмий ижод методологияси. – Тошкент: Иқтисод-молия, 2007. – Б. 180.



**ЎҚУВЧИЛАРНИНГ БИЛУВ ФАОЛЛИГИНИ ОШИРИШГА ҚАРАТИЛГАН  
ДАРСДАН ТАШҚАРИ ИШЛАРНИ ТАШКИЛ ЭТИШ**DOI: <https://doi.org/10.53885/edinres.2022>.*Давронов Исмоил Эргашевич,**Бухоро давлат университети бошланғич таълим назарияси кафедраси доценти*

*Аннотация. Мақолада дарсдан ташқари тарбиявий тадбирларнинг умумий ўрта таълим ўқувчилари билиш фаоллигини оширишдаги аҳамияти ва ўрни илмий-методик жиҳатдан асосланган ҳамда мактабларда дарсдан ташқари ишларни ташкил этишга оид тавсиялар ишлаб чиқилган.*

*Калит сўзлар: ўқувчилар, дарсдан ташқари ишлар, мустақил иш, ўқув-билув фаолияти, билиш фаолияти.*

**ОРГАНИЗАЦИЯ ВНЕУЧЕБНОЙ РАБОТЫ ДЛЯ ПОВЫШЕНИЯ  
ПОЗНАВАТЕЛЬНОЙ АКТИВНОСТИ УЧАЩИХСЯ***Давронов Исмоил Эргашевич,**доцент кафедры теории начального образования Бухарского государственного университета*

*Аннотация. В статье разработаны научно-методические основы значения и роли внеурочной деятельности в повышении познавательной активности учащихся общеобразовательной школы, а также рекомендации по организации внеурочной деятельности в школах.*

*Ключевые слова: ученики, внеклассная деятельность, самостоятельная работа, учебная деятельность, познавательная деятельность.*

**ORGANIZATION FOR EXTRAORDINARY WORK TO INCREASE  
EDUCATIONAL ACTIVITY***Davronov Ismoil Ergashevich,**Associate Professor of Theory of Early Education of Bukhara State University*

*Abstract.. The article develops scientific and methodological foundations for the significance and role of extracurricular activities in increasing the cognitive activity of students in a general education school, as well as recommendations for organizing extracurricular activities in schools.*

*Key words: pupils, extracurricular activities, independent work, learning activities, cognitive activities.*

*Kirish. Bugungi kunda o'рта ta'lim mazmuni va jarayoniga nisbatan qo'yilayotgan asosiy talablardan biri bu o'quvchilarning bilish faoliyatini to'g'ri shakllantirish va rivojlantirish masalasidir. O'рта maktab o'quvchilari o'quv-biluv faoliyatini shakllantirishga oid mustaqillik yillarida qator ilmiy-tadqiqot ishlari amalga oshirildi. Bu tadqiqotlar va izlanishlar, tarixiy yangilanish va voqeiklar natijasida o'рта ta'lim mazmuni keyingi yillar mobaynida ko'zga ko'rinarli darajada o'zgardir va isloh qilindi. Ammo o'рта maktab o'quvchilarining o'quv-biluv faoliyati samaradorligini oshirishga qaratilgan metod va vositalarni yanada kengroq tadqiq qilishga bo'lgan ehtiyoj tobora ortib bormoqda.*

*Asosiy qism. Darsdan tashqari ta'lim muassasalari tugarak qatnashchilarini doimiy ravishda fan va madaniyatning eng so'nggi yutuqlaridan habardor qilib turish ular ongini ijobiy ishlar va tarbiyaviy tadbirlar bilan band qilish muhim o'rin tutadi. Tugarak qatnashchilarida mustaqillik*

tushunchasi shakllangan bulishi, ular Davlatimiz ramzlarini, madhiyasini, urf-odatlarimizni bilishi shart. Talabalar qaysi tugarakka qatnashi-shidan qat'iy nazar shu kasb yoki hunar to'g'risida boshlang'ich ko'nikmalarga zga bulishi lozim.

Darsdan tashqari ta'lim talabalar qiziqshiga, hohishiga asoslangan holda darsdan bo'sh vaqtlarida o'qyiv tarbiya jarayonini to'ldiradi va quyidagi yo'nalishlar buyicha to'garak qatnashchilariga talablar qo'yilishi kerak:

1. Vatanga muhabbat, komil inson tarbiyasi.
2. Estetik ta'lim.
3. Sayyohlik yunalishi buyicha tugaraklarga qatnashish.
4. Ekologik ta'lim yo'nalishi buyicha.
5. Talabalarni ma'naviy, a hloqiy yunalish buyicha.
6. Huquqiy ta'lim yo'nalishi bo'yicha.
7. Texnik ijodkorlik yo'nalishi bo'yicha.
8. Iqtidorli va iste'dodli yoshlar.
9. Iqtisodiy ta'lim.

O'rta ta'lim jarayonida darsdan tashqari tarbiyaviy ishlarni tashkil etishdan ko'zlangan asosiy maqsad - bu bolalarga estetik, ekologik, ahloqiy, huquqiy, iqtisodiy va shunga o'hshash boshqa turdagi tarbiya turlarini shakllantirishdan iboratdir. Tarbiyaning ushbu turlarini yosh avlodga singdirish uchun avvalo maktabda utka-ziladigan, o'quvchilar his-tuyg'usini shakllantirishga asoslangan turli tadbirlarda, tugaraklar faoliyatida milliy-madaniy, tarixiy an'analarga, urf-odatlar va umumbashariy qadriyatlarga tayangan holda amalga oshiriladi. Masalan, estetik tarbiyani yoshlar ongiga singdirish maqsadida bolalar saroylari, bolalar va usmirlar ijodiyot markazlarida doirachilar, paqc, vokal-cholg'u, folklor, maqom, karnay-surnaychi-lar, ashula va paqc, uzbek xalq cholg'u dastalari, xor stu-diyasi, qo'g'irchoq teatri, drama tugaragi, san'atsevar-lar klublari tashkil etiladi.

Tugarak a'zolari ushbu dasta, tugarak va klublarda san'atni sevishga, ardoqlashga, san'at orqali go'zallikni kura bilishga, shu go'zallik orqali uz ona yurtini ulug'lashga, undagi go'zallikni, chiroyni asrab qolishga intiladi.

Estetik yo'nalish buyicha tahsil olgan tugarak a'zo-lari quyidagilarni bilishi lozim:

- raqs san'atining mashhur namoyandalari hayoti va ijodini;
- kuy tinglash, uning mohiyatini tushunib, paqc harakatlari orqali ifodalashni;
- turli millat va elatlar raqslari harakatlarini, uni ijro etishni;
- doiraning yaratilish tarixini, uning keksa namo-yandalari ijodiy yo'lini, doirani ushlash qoidalarini o'rganadi.

Shuningdek, estetik ta'lim tasviriy va halq ama-liy san'ati yo'nalishlaridagi tugaraklar mashg'ulotla-ri orqali ham o'quvchilar qalbiga singdiriladi. Bu o'rinda bolalar ijodiyoti uylari, saroylarida tashkil etilgan «Tasviriy san'at», «haykaltaroshlik», «Kulolchilik», «Milliy kashtachilik», «Naqqoshlik», «yog'och o'ymakorligi», «Ganch o'ymakorligi», «Yosh ta'mirlovchilar» tuga-raklari ayni maqsadni doimiy va uzluksiz amalga oshiradi.

Sayyohlik tugaraklariga talabalar ularning qiziqishlarini hisobga olgan holda keng jalb qilinadi.

To'garakka qabul qilinayotgan talaba yoshlar avvalo sayyohlik tugaraklarining biror bir yunalishiga qiziqqan, sayyohlik ekspedio'iyasi to'g'risida tasavvur-ga ega bulgan, sog'lom bo'lishi kerak.

Sayyohlik yo'nalishi bo'yicha qatnashadigan talaba-lar birinchi o'quv yilidan keyin quyidagilarni bilishi lozim:

- yurtimiz haqida tasavvurga ega bulishi;
- yurtimizning tari hini, qadimiy obidalarini, ular haqidagi afsona va rivoyatlarni bilishi;
- ma'lum joy, ulkani o'rganish bo'yicha reja va yuna-lishlarni ishlab chiqish;

-sayohat davomida kuzatuvchanlikni bilish, sayyohlikka oid materiallarni o'rganish;  
-turli hildagi sayyohlikka oid adabiyotlar bilan doimiy tanishib borishi va ularni bilish kerak.

Ekologik tabiatshunoslikdan tashkil qilingan tuga-raklarning asosiy maqsadi yoshlarda jonli va jon-siz tabiat haqida ya hlit tasavvur hosil qilish, tarbiyalanuvchilarni usimlik va hayvonot olami bilan tanishtirish. Tugarak a'zolarida usimlik va hayvonlarni himoya qilish kerakligi to'g'risida tasavvur hosil qilish, tuga-rak a'zolari o'quv bilim yurtlarida yer maydonlarida va tirik tabiat burchagida o'simlik va hayvonlarni parvarish qilgan-dagina, yaxshi hosil olish mumkinligiga ishonch hosil qilishdan iboratdir.

Tugarak a'zolariga birinchi o'quv yili oxirida quyidagi talablar qo'yilishi lozim:

- jonli va jonsiz tabiat haqida tasavvurga ega bo'lishi;
- jonli va jonsiz tabiatni bir-biri bilan o'zaro bog'liqligini;
- yoz, kuz, qish va bahorning asosiy belgilarini;
- yilning turli fasllarida odamning yashab turgan joyidagi mehnati va ularning turlarini;
- usimlik nomlari, ildiz, poya, barg, meva va urug'larini;
- ut usimliklar, dara htlar nomini;
- meva va manzarali dara htlarni aa ularning bir biridan farqlarini
- uchib ketuvchi va qishlovchi qushlarning hayoti va hususiyatlarini;

-tabiat bilan inson orasidagi qonun-qoidani do-imo muvozanatda saqlashni bilgan, kuzatgan ishlari yuzasidan hisobot yoza bilishni, ma'ruza qilishni bi-lishilari kerak.

Darsdan tashqari ta'lim jarayonida reja-lashtirilayotgan har bir tadbir mazmunida, klub va tugaraklar faoliyatida - Vatanga muhabbat va komil inson tarbiyasi aks etishi lozim. O'quvchilarda Vatanga muhabbat tuyg'usini tarbiyalashda yurtimiz madaniyati tarixi, ularning muayyan davrlardagi mavqei, buyuk mutafakkir-larimizning jahon fan va madaniyati sohasidagi o'rni, mamlakatimizning yorqin istiqboliga ishonch to'g'pisi-da ma'lumot beriladi. Vatanni sevish, uning istiqbo-li haqida qayg'urish iymon-e'tiqod ramzi ekanligi uqtiriladi. Shu nuqta nazardan asosiy maqsad - komil insonni tarbiyalash amalga oshiriladi.

O'rta maktab o'quvchilari bilish faolligini oishirishga qaratilgan sinfdan tashqari tadbirlarning eng asosiylaridan biri - bu o'quvchilarning mustaqil ta'limi yoki o'z-o'zini boshqarishini tashkil etish bo'lib hisoblanadi. Albatta, o'rta maktab o'quvchilarida mustaqil ta'lim olish yoki o'z-o'zini boshqarish ko'nikmalarini shakllantirish biroz murakkab jarayon bo'lib hisoblanadi. Chunki o'rta maktab o'quvchilari hali maktab sharoitiga, o'qish faoliyatini unchalik moslashmagan bo'lishadi. Ammo bola maktabga moslashishning muayyan davrini o'tagandan keyin unda o'quv-biluv malakalarini rivojlantirib borishga e'tiborni qaratish kerak bo'ladi. Chunki agar o'quvchida o'rta maktabdan boshlab mustaqil o'quv-biluv ko'nikmalari shakllantirilmasa, yuqori sinfdan bunga erishish qiyinroq kechadi.

O'qituvchi mustaqil tayyorgarlik davrida o'quvchilar bilan ishlashni tabakalashtirilgan tarzda olib boradi, ularni guruhlarga taksimlaydi, ayrimlari bilan esa yakka tartibda ish olib boradi. Pedagog mustaqil ishlarni tashkil etib, bilimlar egallashni ta'minlovchi topshiriklar sistemasini ishlab chikadi, muntazam ravishda ukishning borishini nazorat kiladi, o'quvchilarning kitob, asboblari, qullanmalar, ukuv telekursatuvlari, kushimcha adabiyotlar va boshkalar bilan ishlash malaka va kunikmalarini muntazam shakllantirishni ta'minlaydi.

Mustaqil mashgulotlarda o'qituvchi bilan o'quvchining hamkorlik kilishi zarurligi bekor qilinmaydi, lekin u darsdagiga nisbatan boshkacha—asosan bavo-sita, ukuv materiallari (sxemalar, jadvallar, yul-yuriklar, maxsus tuzilgan ma'lumotnomalar va hokazolar)ni tegishli tarzda tashkil etish orkali amalga oshiriladi.

O'quvchilarning barcha fanlar yuzasidan mustaqil ishlashi fakat dars-dan tashkari faoliyatdagina emas, shu bilan birga darsda ham boshkacha sifat kasb etadi. Dars va mustaqil tayyorgarlikning bir-biriga singib ketishi, ukuv va kushimcha adabiyotlardan, komuslardan,

ma'lumotnomalardan va boshkalardan keng foydalanish imkoniyati ob'ektiv tarzda ukuv materialini eng kup darajada uzlashtirishga, mustaqil ishni jadallashtirish hisobiga (uni birmuncha kiskartirgan holda) ukuv vaktidan samarali foydalanishga, eng muhimi, talabalarda mehnatsevarlik, mustaqillik, mas'uliyatni tarbiyalashga kumaklashadi.

O'quvchilarning mustaqil ishlarini tashkil etganda, uning mustaqilligini pasaytiruvchi ortikcha vasiylik kilishga yul kuyib bulmaydi. Kuzatishlarning kursatishicha, tarbiyachilar mustaqil tayyorgarlikning turli boskichlari (bulajak ishning borishi tushuntiriladi, uy ishi, uning mazmunini, o'quvchi fao-liyatining tartibini tula tushuntirib berish hollari uchraydi va hokazo) da o'quvchilarning ishiga aralashib, kupincha ular mustakilligini rivojlanishiga halakit beradilar, mustaqil faoliyat kunikmalari shakllanishiga tuskinlik kiladilar. Mustaqil tayyorgarlik jaraenida o'quvchilar mustaqilligi muntazam oshib borishi va yordam berish muntazam kamayib borishiga erishish muhimdir, albatta.

Xulosa qilish mumkinki, ijodiy qiziqish insonning o'zini o'rab turgan dunyoga munosabati, motivlar, his-tuyg'ular va hayratlanarli tabiatga ega. Ijodiy faollik - bu shaxs faoliyatining sifati bo'lib, u o'quvchining faoliyat mazmuni va jarayoniga bo'lgan munosabatida, bilim va faoliyat usullarini maqbul vaqtda samarali o'zlashtirishga intilishida, ma'naviy va irodaviy sa'y-harakatlarni safarbar etishda namoyon bo'ladi. Darsdan tashqari nostandart topshiriqlar o'quvchilar biluv faoligini oshirishga xizmat qiladi, o'quvchilar mustaqil ishlashni, yangi nostandart o'quv vaziyatidan qo'rqqmaslikni, balki uning yechimini qiziqish bilan topishni, kengaytirishni va yangi narsalarni o'zlashtirishni o'rgandilar. Bolalar zavq bilan o'rganishadi, ularda etarli darajada o'zini o'zi hurmat qilish va ijobiy o'rganish motivatsiyasi paydo bo'ldi.

Foydalanilgan adabiyotlar ro'yxati:

1. Davronov I. Darsdan tashqari tarbiyaviy ishlar jarayonida o'quvchilarda ijodiy tafakkumi shakllantirish //ЦЕНТР НАУЧНЫХ ПУБЛИКАЦИЙ (buxdu.uz). – 2020. – Т. 1. – №. 1.

2. Davronov N. I. Development of physical qualities of children in the heritage of our ancestors //European Journal of Research and Reflection in Educational Sciences. – 2020. – Т. 2020.

3. Давронов И. Э. «Некоторые аспекты интерпретации понятий» задание» и» упражнение» //Молодой ученый. – 2012. – №. 8. – С. 323-326.

4. Давронов И. Э., Кулдашева З. Х. Социализация личности в системе непрерывного образования //Инновационная деятельность в дошкольном образовании. – 2016. – С. 150-152.

5. Жураев Б. Т. Гуманизация дидактических отношений между учителем и учащимся в педагогических идеях Востока //VIII Лазаревские чтения» Лики традиционной культуры в современном культурном пространстве: ренессанс базовых ценностей?». – 2018. – С. 120-122.

6. Жураев Б. Т. Деятельность педагога по гуманизации учебно-воспитательного процесса //Научные школы. Молодежь в науке и культуре XXI в.: материалы междунар. науч.-творч. форума. – 2017. – Т. 31.

7. Исимова А.Б. «Дарсдан ташқари таълим – тарбия жараёнида ўқувчиларда соғлом турмуш тарзини шакллантиришнинг педагогик шарт шароитлари» номзодлик диссертацияси. Т., 2004.

8. Ходжаев Б. К., Жураев Б. Т. Школьный музей как средство нравственно-эстетического воспитания школьников //Вестник науки и образования. – 2020. – №. 10-4 (88). – С. 60-64.

9. Элибаева Л. С. ДАРСДАН ТАШҚАРИ ТАРБИЯВИЙ ИШЛАР ВОСИТАСИДА ЎҚУВЧИЛАРДА БИЛИШ ҚИЗИҚИШЛАРИНИ ШАКЛЛАНТИРИШ //Scientific progress. – 2022. – Т. 3. – №. 1. – С. 122-128.

## ВОЗМОЖНОСТИ ИСПОЛЬЗОВАНИЯ НАСЛЕДИЯ ВОСТОЧНЫХ ВЕЛИКИХ МЫСЛИТЕЛЕЙ В ФОРМИРОВАНИИ НОВОГО МИРОВОЗЗРЕНИЯ У МОЛОДЕЖИ

DOI: <https://doi.org/10.53885/edinres.2022>.

Умаров Бахшилло Жураевич,

кандидат педагогических наук, доцент, Бухарский государственный университет,  
<https://orcid.org/0000-0003-0212-9249>

*Аннотация:* В данной статье описывается процесс духовно-нравственного воспитания молодежи в контексте идеи нового мировоззрения в новом Узбекистане. Роль и значение использования в этом процессе наследия восточных великих мыслителей.

*Ключевые слова:* наследие, молодежь, мировоззрение, этика, воспитание, процесс, ренессанс, зрелая личность.

## ЁШЛАРДА ЯНГИЧА ДУНЁҚАРАШНИ ШАКЛЛАНТИРИШДА ШАРҚ АЛЛОМАЛАРИ МЕРОСИДАН ФОЙДАЛАНИШ ИМКОНИЯТЛАРИ

Умаров Бахшилло Жураевич,

педагогика фанлари номзоди, доцент, Бухоро давлат университети

*Аннотация:* мазкур мақолада Янги Ўзбекистонда-янгича дунёқараиш гоёси мазмунида ёшларни маънавий-ахлоқий тарбиялаш жараёни ҳамду ушбу жараёнда аждодлар меросидан фойдаланишининг ўрни ва аҳамияти ёритилган.

*Калит сўзлар:* мерос, ёшлар, дунёқараиш, ахлоқ, тарбия, жараён, ренессанс, етук шахс

## POSSIBILITIES OF USING THE HERITAGE OF THE EASTERN GREAT THINKERS IN FORMING A NEW WORLD VIEW OF THE YOUTH

Umarov Bakhshillo Juraevich

Candidate of Pedagogical Sciences, Associate Professor, Bukhara State University

*Abstract:* This article describes the process of spiritual and moral education of youth in the context of the idea of a new worldview in the new Uzbekistan. The role and significance of using the legacy of great Eastern thinkers in this process.

*Key words:* heritage, youth, worldview, ethics, education, process, renaissance, mature personality.

**ВВЕДЕНИЕ.** За последние годы в нашей стране во всех сферах проделана большая работа, достигнуты значительные успехи. В этом плане, безусловно, служат программой выдвинутые президентом новые идеи и инициативы, а также проводимая взвешенная политика.

Своевременная инициатива главы нашего государства, идея закладки прочного фундамента нового пробуждения, Третьего- Возрождения в новом Узбекистане, сделавшем смелый шаг на совершенно новый этап своего развития и предпринимающем решительные действия, несомненно, способствуют дальнейшему развитию нашей страны.

Выбор идеи непрерывного развития образования, науки, просвещения и культуры в качестве основного двигателя-локомотива для создания фундамента Третьего Возрождения является важнейшим фактором, обеспечивающим жизнеспособность этой инициативы. По мере роста знаний нации растет и ее благосостояние.

**МЕТОДЫ.** В формировании нового мировоззрения у студентов важно изучение

наследия прошлого, прогрессивных идей великих мыслителей. Потому что, их уникальные идеи и нравственные взгляды в области науки и образования не утратили своего значения для сегодняшнего развития и взросления подрастающего поколения. Их представления о смысле жизни, роли человека в обществе, нравственности играют важную роль в формировании мировоззрения каждого студента.

В связи с этим важным является изучение работ центральноазиатских великих предков-мыслителей о формировании мировоззрения подрастающего поколения и их значении в обществе. Потому что, представления великих предков-мыслителей о нравственности и мышлении настолько сильны, что играют важную роль в развитии человечности в сердцах студентов, выводя их на великий жизненный путь. Она формирует у молодых людей человеческие качества, такие как: делать все возможное для своего народа и близких, воспитывать в них уважение. Это требует развития в человеке: веры, убежденности, гордости и порядочности. Поэтому целесообразно использовать культурное наследие Абу Насра Фароби, Абу Райхана Беруни, Юсуфа Хас Хаджиба, Абу Али Ибн Сино, Алишера Навои и других мыслителей для укрепления обновленного Узбекистана и формирования духовной культуры у студенческой молодежи.

Именно поэтому, важно изучать в вузах Узбекистана учения известных великих предков ученых и мыслителей, которые являются духовным достоянием нашего народа. Потому что, их хороший характер, манеры и связанные с ними качества прославляются в их воспитательных и нравственных трудах. Мыслители Ближнего и Среднего Востока и Центральной Азии в своих произведениях всегда прославляли идеи духовности, побуждая человека подняться на уровень просвещения и добродетели. Учение Абу Насра аль-Фараби в этом отношении заслуживает внимания.

Изучение научного наследия Фароби дает широкие возможности педагогам для работы в области духовности, этики, образования.

Говоря о человеке, Фароби Фозил так описывает его душевные качества:

1. Все органы такого человека должны быть настолько совершенно развиты, чтобы он мог легко выполнять с этими органами всю ту работу, которую он намеревается проделать.

2. Уметь быстро и правильно понимать весь вопрос, обсуждение и размышление, понимать его смысл, уметь быстро замечать цель говорящего, правильность высказываемого мнения.

3. Пусть память его будет очень крепкой, пусть он помнит все, что видел, слышал и чувствовал.

4. Пусть ум будет таким быстрым и острым, чтобы, как только он почувствует признак чего-либо, он быстро узнает, что этот знак означает.

5. Быть ясным в своих словах и уметь свободно и ясно выражать свои мысли и мнения.

6. Иметь любовь к знанию и чтению, уметь легко усваивать знания, которые хочешь усвоить, не чувствуя усталости;

7. Пусть он не будет жадным в еде и питье, пусть его природа будет далека от азартных игр, и пусть он испытывает отвращение к радости, которую они приносят;

8. Пусть любит истину и последователей истины и ненавидит ложь и обманщиков;

9. Да лелеет он гордость и совесть души своей, да будет дух его по природе употреблен от низких дел к высоким и благородным делам;

10. Пусть смотрит с отвращением на дирхемы, динары и тому подобное;

11. Любит ли он по природе справедливость и ненавидит ли борющихся за справедливость, несправедливость, угнетателей, быть справедливым к своему народу и другим, пропагандировать справедливость среди людей, предлагая всем то, что считается добром и добродетелью, устранять последствия несправедливости, пусть не ведет их;

12. Пусть он будет справедливым, но не упрямым, пусть не будет упрямым перед

лицом справедливости, пусть не будет корыстным, но пусть будет непоколебимым в том, что он знает, что нужно, пусть не убоится, пусть будет храбрый, пусть не знает страха и слабости.

По мнению Фароби, приобретение знаний важно для того, чтобы человек был духовным, нравственным, великодушным и интеллигентным. Человек может достичь своей цели только через знание.

По мнению Фароби, человек не может жить без работы, но в то же время он должен постоянно общаться с людьми и приобретать профессию. Только тогда его стремления, желания и потребности будут удовлетворены.

Фароби ценит одухотворенность человека, его ум и творческую силу. По его мнению, причина этого – труд и он активизирует человека социально. В трактатах Фароби учение о человеческом счастье занимает центральное место.

Абу Наср аль-Фараби сказал: «Цель человеческого естества — достичь высшего счастья; прежде всего он должен знать, что такое счастье и из чего оно состоит, принять его за свою идею и за свою высшую цель и быть очаровательным всем своим естеством. Затем необходимо знать, что такое работа и познать, что это - средство, ведущее к счастью. Тогда ему придется начать делать всё необходимое, что приведёт его к счастью».

Особое внимание Фароби уделял вопросу щедрости, которая считается одной из нравственных добродетелей. Он не был равнодушен к несправедливостям своего времени. Великий ученый подчеркивал, что взаимопомощь, дружеские и братские отношения между людьми, щедрость, свобода, счастье, являются ключом к наслаждению духовного возвышения.

Фаробий хотел, чтобы все люди были щедрыми, и противопоставляет их жадным людям. Жадные люди могут прибегать к разного рода подлости и хитрости.

Понимание и знание воспитательных и нравственных взглядов великих предков-мыслителей влияет на мировоззрение, ум, мысли, эмоции, волю, деятельность и духовность каждого студента.

Изучение духовного наследия Беруни о человеке, разъяснение студентам его работы на пути к счастью, запоминание его мудрости являются главными факторами формирования у молодежи нового мировоззрения.

Особое внимание Беруни уделял знаниям, духовности и просвещению молодежи. Он подчеркивает, что сердце вступающего в царство знания должно быть чистым, и следует избегать злых дел.

Размышляя о человечности и мужестве, Беруни утверждает, что храбрый человек борется за правду, что он должен бороться против лжи перед лицом преследований и опасностей. Абу Райхан аль-Бируни описывает проблему человечества следующим образом: «Мужество — это милость, и оно выходит за пределы самого себя. Милосердный человек не имеет ничего, кроме самого себя и того, что никто не оспаривает. Если терпеть тяготы ради мира людей, без скупости, не оставляя себе, а отдавая другим то, что ему дано, то он человек славы: он известен своей кротостью, мягкостью, силой духа, волей, стойкостью, смирением, хотя он не того же ранга, но восходит к более высокому рангу. Он не вельможа, аристократ. Может быть, его по праву уважают за эти качества».

По этой причине в учении Абу Райхана Беруни человек занимает центральное место. Он считает, что человек всегда достигает уровня совершенства, и, наоборот, Беруни решительно осуждает жадность, обман, лицемерие, лесть, особенно стремление людей занять высокое положение, не соответствующее их знаниям, способностям и нравственным качествам.

Интересное и содержательное объяснение студентам духовно-нравственных взглядов, жизни и творчества Абу Райхана Беруни играет важную роль в формировании их

мышления. В самом деле, чем глубже разъясняются молодому поколению нравственные воззрения великих ученых, тем ближе они знакомятся с жизнью этих ученых, с эпохой, в которую они жили, и, наконец, с их воспитательными и нравственными воззрениями.

Как великий ученый-энциклопедист, Абу Али ибн Сина был зрелым ученым во многих науках, таких как медицина, математика, астрономия, физика, химия, биология, фармакология, психология, физиология, философия, этика, эстетика и физическое воспитание. Его интеллект, его произведения тщательно изучаются не только в Центральной Азии, в странах Восточной и Западной Европы, но и во всем мире. Он был великим человеком, достигшим уровня совершенства во всех отношениях. В возрасте двадцати четырех лет Абу Али ибн Абдуллах Сина познакомился со всеми науками о разуме и математике и спорил с учеными в Бухаре, притупляя их. Такой успех является признаком зрелости Ибн Сины.

Ибн Сина описывает общую природу человека, причины хорошего и плохого поведения людей в своей работе «Трактат о морали». В этом трактате ученый подчеркивает, что хорошее и плохое поведение возникает из привычек людей.

В ряде своих трактатов Ибн Сина описывает такие качества, как справедливость, великодушие, мужество, терпение, мягкость, целомудрие, скрытность, просвещенность, искренность, благоразумие, дружба, верность, смирение. Ученый сосредотачивается на таких вопросах, как поддержание чистоты и общение с людьми. В частности, он обсуждает презрительное отношение к похоти и необходимости воздержания от некоторых мирских удовольствий, а также опасности употребления алкоголя в трактатах «Нафси покиза тутиш тўғрисида», «Қонун», «Сиёсат ал-бадан».

Образовательные и нравственные взгляды Абу Али ибн Сины нашли отражение в его царских произведениях, таких как «Канон медицины», «Аш-Шифо» и других.

Ибн Сина описывал в своих трактатах такие положительные качества как: справедливость, чистоту, знание, силу воли, благие намерения, великодушие, милосердие, отвагу и противоположные отрицательные качества как: обман, трусость, лицемерие, жадность, воровство, провокацию, лень и леность. В частности, мужество — это мужество человека при выполнении задания; выносливость — это сила остановить зло, постигшее человека. Мудрость — это сила, которая удерживает нас от поспешности. Интеллект определяется как сила, которая помогает человеку быстро понять истинное значение того, что он ощущает.

В своих воззрениях Ибн Сина подчеркивает важность дружбы и братства между людьми, призывает людей жить в дружбе друг с другом и устранить вражду, ведущую к унижению.

Трактаты Ибн Сины основаны на том, что люди добры друг к другу, делают все возможное, чтобы помочь друг другу, и стараются устранить свои недостатки и недостатки своих друзей.

По мнению Ибн Сины, мыслит о типах дружбы, которые могут быть у человека, во-первых, о том, что человек спасает своего друга, несмотря ни на какие трудности, а во-вторых, идейная близость – это подлинная и прочная дружба, с которой мировоззрения едины и в-третьих, это будет дружба, направленная на удовлетворение личных интересов в зависимости от положения, денег или занимаемой должности. Ученый сравнивает настоящего друга с зеркалом. Потому что зеркало показывает, что человек настоящий или нет. Если человек вовремя не обнаружит недостатки своего друга, если он не скажет правду, он забудет свой долг дружбы. Поэтому нам необходимо научить студентов выбирать настоящего друга, заботиться о нем, своевременно выявлять его недостатки, когда он делает что-то не так.

Необходимо вести беседы со студентами об укреплении дружеских отношений,



развивать навыки открытого общения и формирования правильного понимания друг друга. Для этого преподавателям необходимо подробно объяснить учащимся, что большое значение имеют взгляды Ибн Сины, проповедовавшего дружбу, добро и гуманность в целом.

Взгляды Ибн Сины на образование до сих пор важны и актуальны в воспитании подрастающего поколения.

Результаты. Очевидно, что в воспитательно-нравственных воззрениях великих ученых предков-мыслителей в вопросах духовности, нравственности, мышления богаты по содержанию, а по форме весьма разнообразны. Наряду с мыслителями восточного Возрождения Турди и Машрабом, Гюльхани и Мунис Хорезми, Мукими и Фуркат, Ахмад Дониш, Хамза Хакимзода Ниязи, Аваз Отар Оглы и ряд других ученых внесли значительный вклад в вопросы духовно-нравственного воспитания молодёжи. Практическое значение изучения взглядов центральноазиатских великих мыслителей в сфере нравственности состоит в том, что в ней, помимо нравственного воспитания и образования, отражаются и основываются на древних обычаях и традициях нашего народа. Национальные обычаи, традиции и общечеловеческие ценности, отраженные в произведениях центральноазиатских великих предков-мыслителей это: мужество, честность, справедливость, верность, человеческие ценности. В каждом произведении наших предков герои обладают такими качествами, как мужество, честность, справедливость, верность, играют важную роль в формировании духовности и нового мировоззрения современного молодого поколения.

**ЗАКЛЮЧЕНИЕ.** В заключении можно сказать, идеи восточных великих мыслителей о благородном человеке, о совершенном человеке, идеи нравственности до сих пор являются ценной программой в деле поднятия морального духа общества. Поэтому, их целесообразно использовать при формировании нового образовательного мировоззрения.

#### Использованная литература

1. Абдуллаев К. Ф. Мыслители востока о педагогической профессии //Культура мира и ненасилия подрастающего поколения: ракурсы интерпретации и педагогические условия развития. – 2020. – С. 117-120.
2. Беруний, Абу Райхон. Қадимги халқлардан қолган ёдғорликлар. Танланган асарлар I т. - Т.:Фан, 1968.
3. Жураев Б. Т. Гуманизация дидактических отношений между учителем и учащимся в педагогических идеях Востока //VIII Лазаревские чтения» Лики традиционной культуры в современном культурном пространстве: ренессанс базовых ценностей?». – 2018. – С. 120-122.
4. Жураев Б. Т. Памятники Бухары-источник воспитания молодого поколения // Проблемы современной науки и образования. – 2020. – №. 11 (156).
5. Умаров Б. Ж. Педагогические основы формирования эстетической культуры у будущих учителей //Вестник науки и образования. – 2020. – №. 5-2 (83).
6. Умаров Б. Ж. УСЛОВИЯ ОБУЧЕНИЯ БУДУЩИХ УЧИТЕЛЕЙ ПРОЕКТИРОВАНИЮ УЧЕБНО-ВОСПИТАТЕЛЬНОГО ПРОЦЕССА НА ОСНОВЕ АКМЕОЛОГИЧЕСКОГО ПОДХОДА //Символ науки. – 2022. – №. 1-1. – С. 87-88.
7. Форобий Абу Наср. Фозил одамлар шахри. Т.: Халқ мероси, 1993.
8. Ходжаев Б. К., Жураев Б. Т. Школьный музей как средство нравственно-эстетического воспитания школьников //Вестник науки и образования. – 2020. – №. 10-4 (88). – С. 60-64.

**BO‘LAJAK “TEKNOLOGIYA” FANI O‘QITUVCHILARINING  
RAQAMLASHTIRISH TA‘LIM MUHITIDA ISHLASH BO‘YICHA MUHIM KASBIY  
SIFATLARINI SHAKLLANTIRISHNING PEDAGOGIK SHAROITLARI**

DOI: <https://doi.org/10.53885/edinres.2022>.

*Mo‘minova Dilnavoz Komilovna*

*Buxoro davlat universiteti mustaqil izlanuvchisi*

*Annotatsiya: Bo‘lajak “Texnologiya” fani o‘qituvchilarining raqamlashtirish ta‘lim muhitida ishlash bo‘yicha muhim kasbiy sifatlarini shakllantirishning pedagogik sharoitlari, o‘zaro tartiblashtirilgan komponentlar majmui, o‘qituvchilarining raqamli ta‘lim muhitida ishlash bo‘yicha muhim kasbiy sifatlarini shakllantirishda On-line ma‘ruza, malakaviy anjumanlar, On-line seminarlar, vebinarlar, On-line konsultatsiyalar, On-line kurslar, On-line treninglar olib borilishi hamda kasbiy sifatlarini shakllantirish mezonlari qilib motivatsion ehtiyojli, gnostik, jarayonli va o‘z-o‘zini baholash guruxlari tanlanib har bir mezon ko‘rsatkichlari belgilanganligi haqida fikrlar bayon etilgan.*

*Kalit so‘zlar: Texnologiya fani, raqamlashtirish, ta‘lim muhiti, kasbiy, pedagogik sharoitlar, tartiblashtirilgan, komponent On-line ma‘ruza, malakaviy anjumanlar, On-line seminarlar, vebinarlar, mezonlar, motivatsion, baholash.*

**ПЕДАГОГИЧЕСКИЕ УСЛОВИЯ ФОРМИРОВАНИЯ ВАЖНЫХ  
ПРОФЕССИОНАЛЬНЫХ КАЧЕСТВ У ПЕДАГОГОВ БУДУЩЕГО  
«ТЕХНОЛОГИИ» ДЛЯ РАБОТЫ В ЦИФРОВОЙ ОБРАЗОВАТЕЛЬНОЙ СРЕДЕ**

*Муминова Дильнавоз Камилловна,*

*независимый научный сотрудник Бухарского государственного университета*

*Аннотация: Педагогические условия формирования важных профессиональных качеств будущих учителей специальности «Технология» для работы в цифровой среде обучения, совокупность взаимосвязанных компонентов, важные профессиональные качества учителей для работы в цифровой среде обучения Он-лайн лекции, квалификация конференции, Онлайн-семинары, Онлайн-консультации, Онлайн-курсы, Онлайн-тренинги и критерии формирования профессиональных качеств при формировании мотивационных потребностей, гностических, процессных и самостоятельных, высказываются мнения по подбору оценочных групп и определению каждого критерия.*

*Ключевые слова: Технология, шифрование, среда обучения, профессиональные, педагогические условия, сортировка, компонент, Онлайн лекции, квалификационные конференции, Онлайн семинары, критерии, мотивация, оценка.*

**THE PEDAGOGICAL CONDITIONS FOR THE FORMATION OF IMPORTANT  
PROFESSIONAL QUALITIES OF FUTURE TEACHERS OF THE SCIENCE OF  
“TECHNOLOGY” IN TERMS OF WORK IN THE EDUCATIONAL ENVIRONMENT**

*Muminova Dilnavoz Kamilovna,*

*independent researcher, Bukhara State University*

*Abstract: Digitization of teachers of the Future Science «Technology» pedagogical conditions for the formation of important professional qualities in terms of work in the educational environment, a set of mutually sequenced components, On-line lectures, qualification conferences, on-line seminars, webinars, on-line consultations, on-line courses, on-line trainings in the formation of important professional qualities of teachers in the digital educational, opinions were expressed about the selection of process and self-assessment groups*

and the determination of indicators of each criterion.

*Keywords: Technology, digitalization, learning environment, professional, pedagogical conditions, sorting, On-line lecture component, qualifying conferences, On-line seminars, webinars, criteria, motivation, assessment.*

Oliy ta'lim muassasalarida bo'lajak umumta'lim maktablari o'qituvchilarini tayyorlashda raqamlashtirish muhitini yaratish muhim ahamiyat kasb etadi.

Bo'lajak "Texnologiya" fani o'qituvchisining raqamlashtirish ta'lim muhitida kasbiy muhim sifatlarini va rivojlantirishdagi samarali pedagogik shart-sharoitlariga bog'liq. Biz dastlab pedagogik shart-sharoitlar tushunchasiga to'xtalamiz.

Pedagogik adabiyotlarga va ilmiy asoslarda pedagogik shart-sharoitlar quyidagicha fikrlar bildirilgan.

Pedagogik shart sharoit-bu ta'lim texnologiyalarini, metodlarni, shakllarni, vositalarni, va yondashuvlarni qo'llab pedagogik jarayonni tashkil etish sharoitlaridir [1.2].

Pedagogik shart sharoit-ichki va tashqi omillarni ta'sirini tasvirlovchi pedagogik tizimni loyihalash komponentidir [3].

Pedagogik shart sharoit-ta'lim maqsadiga rejali erishish va farazlarni ilgari surishda o'quv sifatini bosqichma bosqich tashkil etishdir [4].

Uchala holatda ham bir-biriga bog'liqlik bo'lib, ular bir-birini to'ldiradi. Bizni izlanishlarimiz doirasida raqamlashtirish ta'lim muhitida bo'lajak "Texnologiya" fani o'qituvchisining muhim kasbiy sifatlarini shakllantirishda tashqi va ichki ta'sir qiluvchi omillarni inobatga olgan holda o'qitish vositalarini shakl, vosita va texnologiyalarni hamda yondashuvlarni qo'llab pedagogik harakatlarni amalga oshirish lozim degan xulosaga keldik.

I.V. Ippolitova va I. Sterkov [3] lar pedagogik shart sharoitlarni quyidagicha klassifikatsiyalaydilar.

- Ta'sir qilish sohasi bo'yicha tashqi (tabiiy-geografik, jamoaviy, ishlab chiqarish, madaniy) va ichki (o'quv, didaktik, ta'limiy, sanitar, gigienik, ma'naviy psixologik, estetik) shart sharoitlarga ajratilgan .

- Ta'sir qilish xarakteri bo'yicha ob'ektiv (normativ-huquqiy hujjatlar, axborot vositalari va ta'lim jarayoni) sub'ektiv (ta'lim jarayoni rivojlanishiga ta'sir qiluvchi pedagogik faoliyat sub'ektlari potensialini tasvirlovchi, hamkorlikdagi harakatlar darajasi, ta'lim oluvchilar uchun asosiy maqsadlar darajasi) ga bo'linadi.

- Ta'sir qiluvchi ob'ekt spetsifikasi bo'yicha umumiy (ijtimoiy, iqtisodiy, madaniy, milliy, geografik) va spetsifik (ta'lim oluvchilarning ijtimoiy-demokratik tarkibi, ta'lim muassasasi joylashgan joyi, material-texnik baza, pedagogik tarkib, psixologik klimat).

Biz yuqoridagilarni inobatga olib pedagogik shart sharoitlarni ta'sir qilish xarakteri bo'yicha pedagogik harakatlar yig'indisi deb tushunamiz.

Pedagogik shart-sharoitlar zamonaviy raqamlashtirish ta'lim muhitida ta'lim jarayonining normativ-huquqiy tomonini birlashtiradi.

Yuqoridagi tahlillardan kelib chiqib, shunday fikrga kelish mumkinki, bo'lajak "Texnologiya" fani o'qituvchisining raqamlashtirish ta'lim muhitida ishlash bo'yicha muhim kasbiy sifatlarini shakllantirishning pedagogik shart sharoitlari ta'sir qilishning maqsadga yo'naltirilgan kompleks chora tadbiri bo'lib, ta'lim jarayoni sub'ektidagi o'quv-kasbiy faoliyatini tashkil qilishni ta'minlaydi.

Raqamli ta'lim muhitida bo'lajak "Texnologiya" fani o'qituvchisining muhim kasbiy sifatlarini shakllantirishni birinchi shart-sharoiti bu raqamli ta'lim muhitida ishlash uchun o'quv maqsadlarini ishlab chiqishdir. Bo'lajak "Texnologiya" fani o'qituvchisining asosiy o'quv meyo'riy hujjatlarini (o'quv reja, fan dasturi, modullar) o'rganishi, amalyotlarni o'tashi, ilmiy tadqiqot ishlarini o'zlashtirish o'quv kasbiy faoliyatiga kiradi.

So'ngra o'quv kasbiy faoliyat maqsadi belgilanadi. O'quv maqsadlari orqali bo'lajak "Texnologiya" fani o'qituvchisining raqamli ta'lim muhitida ishlash bo'yicha muhim kasbiy sifatlarga qo'yiladigan talablar ishlab chiqiladi. Maqsadlarga erishish bir qator quyidagi vazifalarni hal qilish orqali amalga oshiriladi.

- pedagogik texnikani shakllantirish;
- raqamli ta'lim muhiti faoliyatini rejalashtirish va tahlil qilish;
- Ta'lim jarayonini faollashtirish;
- Oliy ta'lim muassasalarini tugatgandan keyin ham raqamli ta'lim muhitida ishlashga ehtiyoj;

- raqamli ta'lim muhitida ishlash uchun o'zining kasbiy malakasini doimiy oshirib borish;
- o'z-o'zini baholashga o'rgatish kabi muhim kasbiy sifatlarni shakllantirish

Bo'lajak "Texnologiya" fani o'qituvchisining raqamli ta'lim muhitida o'quv-kasbiy faoliyat mazmuni ishlash bo'yicha muhim kasbiy sifatlarini shakllantirish informatsion model sifatida qarash mumkin. Bunday modelni ishlab chiqishda metodologik yondashuv bo'lishi lozim.

Ilmiy pedagogik adabiyotlarda o'quv kasbiy faoliyat maqsadi va mazmuni komponentli [5,6,7,8,9,10] va kasbiy faoliyatli yondashuvlar asosida ishlab chiqish keltirilgan. Kasbiy-faoliyatli yondashuv bo'lajak "Texnologiya" fani o'qituvchisining raqamlashtirish ta'lim muhitida ishlash bo'yicha muhim kasbiy sifatlarini shakllantirishda kasbiy faoliyatdagi resurslar, sharoitlar va harakatlar zanjirini aniqlashtiradi. Kompetentli yondashuv esa raqamlashtirish ta'lim muhitida bo'lajak "Texnologiya" fani o'qituvchisining muhim kasbiy sifatlarini shakllantirish ta'lim metodlari, izlanishlar, analiz va sintez vositalarini ishlab chiqish usullari to'plamini aniqlaydi. Bu yondashuvda bo'lajak "Texnologiya" fani o'qituvchisining raqamlashtirish ta'lim muhitida ishlash bo'yicha qobiliyatlarini belgilaydi.

Raqamlashtirish ta'lim muhitida bo'lajak "Texnologiya" fani o'qituvchisining muhim kasbiy sifatlarini shakllantirishda ta'limning tashkiliy shakllari muhim rol o'ynaydi..

"Texnologik ta'lim" yo'nalishlarida, ma'ruza, seminar, laboratoriya, mustaqil ish, ilmiy-tadqiqot, amaliy mashg'ulotlar va darslardan tashqari mashg'ulotlar-bular mashg'ulot turlari bo'lib, ushbu mashg'ulotlarni o'tkazishda guruxiy, kichik guruxlarda ishlash, juftlikda va individual ishlash shakllarining to'g'ri tanlanishi muhim ahamiyat kasb etadi.

Biz mashg'ulotlarni raqamlashtirish ta'lim muhitida qanday tashkil qilish to'g'risida to'xtalamiz.

1.On-line ma'ruzlar. Ma'ruza mashg'ulotlari "On-line" ma'ruza ko'rinishida o'tkazish orqali nazariy o'quv materialini hajmini oshirish, boshqa universitetlar olimlarini jalb qilish, ma'ruza o'tish vaqtini erkin belgilash, taqdimotlar va illyustratsiyalarini taqdim etish imkoni yaratiladi. Ma'ruzalarni video fayl shaklida platformaga joylashtirish mumkin.

2.Seminar, amaliy mashg'ulotlar va laboratoriya mashg'ulotlarini "On-line" kurslar, "On-line" treninglar, vebinar, "On-line" laboratoriya shaklida o'tish imkonini yaratadi. SHuningdek, laboratoriya mashg'ulotlarini virtual stendlar orqali o'tkazish orqali talabalarga murakkab texnologik ob'ektlar va jarayonlar haqida real tasavvur hosil qilishi mumkin.

3.Mustaqil ishlash talabning masofadan turib biron bir topshiriqlarini metodik yordamini maslahat ko'rinishida bajarish jarayonidir. Topshiriqlar pedagog yordamisiz ham talaba tomonidan mustaqil bajarilishi mumkin.

Talabalarni mustaqil ishlashga faolligini oshirish uchun quyidagi ta'lim metodlarini va shakllarini qo'llash talab etadi.

- Moodle maxsus platforma orqali "On-line" o'qitishni kiritish.
- Google, HTMIS, On-line Dokument hujjatlari bilan ishlash.
- Ijtimoiy tarmoqlar bilan ishlash (Telegram, Instagram, Face book)
- On-line so'rov (Tovushli, test)
- Interaktiv grafiklar va jadval bilan ishlash.

-On-line monitoring platformalari bilan ishlash.

-Ta'limiy saytlar bilan ishlash.

Talabalar ilmiy tadqiqot ishlari bu dastlabki malakalarni shakllantiradigan ta'lim shakli hisoblanadi.

Talabalarda ilmiy tadqiqotchilik qobiliyatlarini shakllantirish quyidagi mashg'ulotlarda amalga oshiriladi.

-Ilmiy amaliy konferensiyalar, seminarlar va davra suhbatlarda.

-Kichik guruhlarda hamkorlikda loyihalarni bajarish, laboratoriya mashg'ulotlari, guruhiy ilmiy izlanishlar.

-Kurs ishi, referat, ma'ruza, va ijodiy topshiriqlarni bajarish.

O'qitishning ta'limiy shakllari orqali raqamlashtirish ta'lim muhitida yaratish ta'lim jarayonida o'zgartirishlarni talab etiladi. Raqamlashtirish sharoitida bo'lajak "Texnologiya" fani o'qituvchisini raqamli ta'lim muhitida ishlashga o'rgatish ta'limni yangi sifat darajasiga ko'taradi.

Raqamli ta'lim muhitida bo'lajak "Texnologiya" fani o'qituvchisining muhim kasbiy sifatlar shakllantirish quyidagi texnologiyalar orqali amalga oshiriladi: loyihali, muammoli, faol, elektron va masofaviy ta'lim texnologiyalari shular jumlasidandir.

Raqamli ta'lim muhitida o'quv-kasbiy faoliyatni maqsadi va mazmunini loyihalash quyidagi tamoyillarga asoslanadi.

1. Ilmiylik-raqamli ta'lim muhitida pedagoglarni tayyorlashda o'quv predmeti va ilmiylik orasidagi bog'liqlik o'rnatish.

Bunda quyidagi talablar qo'yiladi:

-Raqamli ta'lim muhiti sharoitida pedagogika fani nazariyasi va qonunlari tushunchalari va ilmiy dalillar bilan talabalarni tanishtirish;

-Raqamli ta'lim muhiti sharoitida pedagogika ilmi texnologiyalari va metodlarini o'rganish;

-Raqamli ta'lim muhiti sharoitida kasbiy masalalarni echishda ilmiy dalillar, qonunlar va nazariyalardan foydalanish.

-On-line dasturlar bilan ishlash, kerakli ma'lumotlarni izlab topishi va keraklisini tanlash, adabiyotlarni tahlil qilish, taqdimotlar va ilmiy maqolalar tayyorlash.

2. Yaxlitlik

Raqamli ta'lim muhitida nazariy va amaliy integratsiyasini ta'minlash.

Bunda quyidagi talablar bajarilishi kerak.

-Raqamli ta'lim muhitida kasbiy masalalarni echish masalasi shakllantiriladi.

-Raqamli ta'lim muhitida kasbiy faoliyatga amalga oshirish ritmi bo'yicha tayyorgarligini ta'minlash.

-Raqamli ta'lim muhitida ta'lim tizimiga yangi talablar kiritiladi.

-Bo'lajak "Texnologiya" fani o'qituvchilarining raqamli ta'lim muhitida kasbiy pedagogik faoliyatini amalga oshirish bo'yicha o'z-o'zini rivojlantirishi.

3. Raqamli ta'lim muhitini yaratish orqali o'quv tabiiy jarayonida shaxsga kompleks ta'sirini tashkil qilish. Bundan quyidagi talablarni bajarish lozim:

-Raqamli ta'lim muhitida bo'lajak "Texnologiya" fani o'qituvchilarining muhim kasbiy sifatlarini shakllantirilishi bo'yicha kompleks chora-tadbirlarni ishlab chiqish.

-Dars va darsdan tashqari faoliyatda talabalar bilan olib boriladigan kompleks tadbirlar.

-Raqamli ta'lim muhitida bo'lajak "Texnologiya" fani o'qituvchilarda muhim kasbiy sifatlarini shakllantirish darajasini aniqlash bo'yicha kompleks tadbirlar.

4. Tizimlilik

Raqamli ta'lim muhitida ishlash sharoitida pedagogik nazariya bilan amaliyoti orasida aloqadorlikni o'rnatish.

Bunda-nazariy va amaliy o'quv materialining mantiqiy ketma ketlikda tuzilishining bayon etilishi, nazariy va amaliy mashg'ulotlarini orasidagi integratsiya o'rnatilishi lozim.

5. Kasbiy pedagogik faoliyatlilik.

Bu tamoyilga diagnostika, tashxislash, monitoring, loyihalash, dasturlash kiradi.

E.V. Zalipkina nazariy va amaliyotga loyihalashni ilmiy bilimlar va tajribalar orqali birlashtirish lozim deb ta'kidlaydi [11].

Ushbu tamoyillar asosida o'quv kasbiy faoliyat maqsadi va mazmunini loyihalashda raqamli ta'lim muhitida pedagog va talaba harakatlarini ham tartiblashtirish kerak bo'ladi.

A.G. Moroz fikricha "Pedagog va talabaning tartiblashtirilgan harakati-bu umum pedagogik tamoyili bo'lib, ta'lim jarayonining barcha bosqich va davrlari orasidagi uzluksizlikni, bilimlarning kengaytirib va chuqurlashtirib borilishini, bilim, ko'nikma va malakalarni shakllantirib borilishini, ta'lim metodi va shakllarini sifat o'zgarishini talab qiladi.

Bo'lajak "Texnologiya" fani o'qituvchilarining raqamli ta'lim muhitida ishlash bo'yicha muhim kasbiy sifatlarini shakllantirishda uchinchi sharoit ham muhim hisoblanadi. Bu bo'lajak "Texnologiya" fani o'qituvchilarda raqamli ta'lim muhitini ishlash bo'yicha muhim kasbiy sifatlarining shakllanganligini baholashdir.

Dastlabki tadqiqotlarimiz asosida bo'lajak "Texnologiya" fani o'qituvchilarining raqamli ta'lim muhitida ishlash bo'yicha muhim kasbiy sifatlar shakllantirishga oid o'tkazilgan ta'lim jarayonida bir qator muammolar yuzaga keldi va tuzatuvchi tadbirlarini kiritdik.

Eksperimentlar jarayonida bo'lajak "Texnologiya" fani o'qituvchilarining raqamli ta'lim muhitida ishlash bo'yicha muhim kasbiy sifatlarini shakllanganlik darajasini aniqlash uchun joriy nazoratlar o'tkazildi. Zarur bo'lganda o'quv-kasbiy faoliyat mazmunida ham o'zgartirishlar kiritdik.

Bo'lajak "Texnologiya" fani o'qituvchilarining raqamli ta'lim muhitida muhim kasbiy sifatlarini shakllanganlik darajasini aniqlash uchun baholash mezonlari ishlab chiqildi. Bu mezonlarni quyidagi motivatsion-ehiyojli, gnostik, jarayonli va o'z-o'zini baholash guruhlarga ajratildi. Har bir mezon anketa so'rov, test o'tkazish, o'z-o'zini baholash kartasi, amaliy ishlarni bajartirish orqali tekshirildi.

Shunday qilib biz bo'lajak "Texnologiya" fani o'qituvchilarining raqamli ta'lim muhitida ishlash bo'yicha muhim kasbiy sifatlarini shakllantirishda uchta pedagogik shart-sharoitni aniqladik.

1. Bo'lajak "Texnologiya" fani o'qituvchilarining raqamli ta'lim muhitida ishlash bo'yicha muhim kasbiy sifatlarini shakllantirishda o'quv-kasbiy faoliyat maqsadi va mazmunini loyihalash.

2. Bo'lajak "Texnologiya" fani o'qituvchilarining raqamli ta'lim muhitida ishlash bo'yicha muhim kasbiy sifatlarini shakllantirishda pedagog va talaba harakatlarini tartiblashtirish.

3. Bo'lajak "Texnologiya" fani o'qituvchilarining raqamli ta'lim muhitida ishlash bo'yicha muhim kasbiy sifatlarini shakllantirish natijalarini baholash.

Pedagogik shart-sharoitlar ta'lim tizimining o'zaro bog'langan va o'zaro tartiblashtirilgan komponentlar majmuidir.

Talaba-pedagog harakatlari ta'lim jarayonining tashkil etuvchilari sifatida qatnashadi. Ushbu pedagogik shart-sharoitlar ta'lim jarayoni mazmunining natijaviyligini ta'minlaydi va bo'lajak "Texnologiya" fani o'qituvchilarining raqamli ta'lim muhitida ishlash bo'yicha muhim kasbiy sifatlarini shakllantiradi. O'quv jarayoni On-line ma'ruza, malakaviy anjumanlar, On-line seminarlar, vebinarlar, On-line konsultatsiyalar, On-line kurslar, On-line treninglar bilan to'ldiradi.

Biz tomondan o'tkazilgan izlanishlarimiz doirasida bo'lajak "Texnologiya" fani o'qituvchilarining raqamli ta'lim muhitida ishlash bo'yicha muhim kasbiy sifatlarini shakllantirishi muammolari holati o'rganilib, tanlangan muvzuning pedagogik nazariyasi va amaliyotda hamda bugungi kunda texnologiya fani bo'yicha o'quvchilarni tayyorlash sohasida dolzarbligini asoslab berdi.

Bizni fikrimizcha raqamli ta'lim muhitida ishlash bo'yicha muhim kasbiy sifatlar- raqamli ta'lim muhitida pedagog faoliyat yuritish uchun zarur bo'lgan kompleks sifatlar majmuidir.

Bo'lajak "Texnologiya" fani o'qituvchilarining raqamli ta'lim muhitida ishlash bo'yicha muhim kasbiy sifatlarini shakllantirish-bu ta'lim jarayoni sub'ektlarining maqsadga yo'naltirilgan kasbiy-pedagogik faoliyat bo'lib, raqamlashtirish sharoitida o'quv-kasbiy faoliyat maqsadi va mazmunini loyihalash hamda bo'lajak "Texnologiya" fani o'qituvchilarining raqamli ta'lim

muhitida ishlash bo'yicha muhim kasbiy sifatlarini shakllantirishni ta'minlashga yo'naltiriladi.

Bo'lajak "Texnologiya" fani o'qituvchilarining raqamli ta'lim muhitida ishlash bo'yicha muhim kasbiy sifatlarini shakllantirish jarayonining asosiy komponentlariga ijtimoiy pedagogik, motivatsion-emolsional, gnostik, madaniy-ma'rifiy, loyihalash, raqamli texnologiyalar bo'yicha savodxonlik ekanligi asoslab berildi.

Bo'lajak "Texnologiya" fani o'qituvchilarining muhim kasbiy sifatlarini shakllantirish mezonlari qilib motivatsion ehtiyojli, gnostik, jarayonli va o'z-o'zini baholash guruxlari tanlanib har bir mezon ko'rsatkichlari belgilandi.

Biz tomondan ishlab chiqilgan mezonli baholash apparati asosida izlanishlar doirasida bo'lajak "Texnologiya" fani o'qituvchilarining muhim kasbiy sifatlarining past darajada ekanligi aniqlandi.

Foydalanilgan adabiyotlar

1. Андреева, Л. А. Дидактические игры как средство развития профессионально значимых качеств будущего специалиста: дисс. ... канд. пед. наук: 13.00.08 / Л. А. Андреева – Орел, 1999. – 228 с.

2. Анненкова, Н. В. Педагогические условия формирования практической готовности будущего учителя как субъекта воспитательной деятельности [Текст] / Н. В. Аннекова // Учение записки. Электронный журнал Курского государственного университета. – 2008. – № 4. – С. 39–45.

3. Динин, С. А. Современные подходы к определению сущности категории «педагогические условия» [Текст] / С. А. Динин, Б. В. Куприянов // Вестник Костромского гос. ун-та им. Н.А. Некрасова. – 2001. – № 2. – С. 101–104.

4. Dilafruz Ahmadovna Sayfullayeva. "Methodology of using innovative technologies in technical institutions". PSYCHOLOGY AND EDUCATION. Scopus International Journal. (2021) 58(1)

5. Жуков, Г. Н. Творческий потенциал личности как определяющий фактор успешности педагога [Текст] / Г. Н. Жуков, Г. Ф. Привалова, И. В. Львова / Среднее профессиональное образование. – 2008. – № 2. – С. 40–42.

6. Засипкина, Е. В. Влияние конструктивистского подхода на разработку структурно-композиционной модели учебных занятий [Текст] / Е. В. Засипкина // Вестник Челябинского государственного педагогического университета. – 2008. – № 1. – С. 27–34.

7. Зимняя, И. А. Компетентность человека – новое качество результата образования [Электронный ресурс] / И. А. Зимняя // Проблемы качества образования: материалы XIII Всерос. совещ. – М., 2006. – С. 4-16. – URL: [http://pedlib.ru/Books/3/0269/3\\_0269-22.shtml](http://pedlib.ru/Books/3/0269/3_0269-22.shtml). (дата обращения: 20.09.2016).

8. Ипполитова, Н. Анализ понятия «педагогические условия»: сущность, классификация [Текст] / Н. Ипполитова, Н. Стерхова // General and Professional Education. Польша: ADVSEO – 2012. – № 1. – С. 8–14.

9. Иванов, Д. А. Компетентностный подход в образовании: проблемы, понятия, инструментарий [Текст] / Д. А. Иванов, К. Г. Митрофанов, О. В. Соколова. – М., 2003. – 101 с.

10. Иванова, Н. Н. Дидактическая система формирования профессионально важных качеств у студентов – будущих менеджеров: автореф. канд. псих. наук: 13.00.08/ Н. Н. Иванова. – Казань, 2003. – 25 с.

11. Обиденкова, В. К. Интернет-проектирование как средство профессиональной подготовки студентов педагогических вузов : диссертация ... кандидата педагогических наук: дис. ... канд. пед. наук. 13.00.08/ В. К. Обиденкова. – Москва. 2017. – 254 с.

12. Смирнова, Н. В. Структурно-функциональные характеристики образовательного процесса. CREDO NEW [Электронный ресурс] / Н. В. Смирнова // Теоретический журнал, 2001. – URL: [www.credonew.ru](http://www.credonew.ru) (Дата обращения 29.08.2017)



**TA'LIMNI AXBOROTLASHTIRISH, O'QUV JARAYONI SAMARADORLIGINI  
OSHIRISH VOSITASI**

DOI: <https://doi.org/10.53885/edinres.2022>.

*Atoev Fazliddin Sayfiddinovich*

*Buxoro muhandislik-texnologiya instituti. Axborot kommunikatsiya texnologiyalari  
kafedrasida assistenti*

*Annotatsiya. Ushbu maqolada ta'limni axborotlashtirish, ta'lim tizimining rivojlanishi ta'lim tizimini takomillashtirishning yangi istiqbollari haqida so'z boradi. Hozirgi zamon ta'lim jarayonida an'anaviy tushunchalar qatorida ta'limda axborot texnologiyalari tushunchalari keltirilgan. Ta'limda axborot texnologiyalarini tashkil etishni rivojlantirish, belgilangan maqsadga javob beruvchi uslubiyot va texnologiyani tanlash hamda turli xil o'quv vaziyatlarda yaratilishi ifodalangan.*

*Kalit so'zlar: zamonaviy, axborot, texnologiya, loyihalash, metodika, ta'lim, ta'lim texnologiyasi, o'qituvchi, talaba.*

**ОБРАЗОВАТЕЛЬНАЯ ИНФОРМАЦИЯ СРЕДСТВА ПОВЫШЕНИЯ  
ЭФФЕКТИВНОСТИ ОБУЧЕНИЯ**

*Атоев Фазлиддин Сайфиддинович*

*Бухарский инженерно-технологический институт. Ассистент кафедры  
информационных и коммуникационных технологий*

*Аннотация. В данной статье рассматривается информатизация образования, развитие системы образования и новые перспективы совершенствования системы образования. К числу традиционных концепций в современном образовании относятся концепции информационных технологий в образовании. Развитие информационных технологий в образовании, выбор методов и технологий, соответствующих поставленным целям, а также создание различных учебных ситуаций.*

*Ключевые слова: современные, информационные, технологии, проектирование, методика, образование, образовательные технологии, учитель, ученик.*

**EDUCATION INFORMATION MEANS TO INCREASE THE EFFICIENCY OF  
THE LEARNING PROCESS**

*Atoev Fazliddin Sayfiddinovich*

*Bukhara Institute of Engineering and Technology. Assistant of the Department of  
Information and Communication Technologies*

*Abstract.. This article discusses the informatization of education, the development of the education system and new prospects for improving the education system. Among the traditional concepts in modern education are the concepts of information technology in education. Education involves the development of the organization of information technology, the selection of methods and technologies that meet the set goals, as well as the creation of different learning situations.*

*Keywords: modern, information, technology, design, methodology, education, educational technology, teacher, student.*

*Кириш. 2020 yil 24 yanvarda O'zbekiston Respublikasi Prezidenti Shavkat Mirziyoevning Oliy Majlisga Murojaatnomasida oliy ta'lim tizimini yanada rivojlanib ravnaq topishi uchun quyidagi rejalashtirilgan vazifalar to'g'risida fikr yuritilgan edi:*

*Mamlakatimiz uchun ilm-fan sohasidagi ustuvor yo'nalishlarni aniq belgilab olishimiz*



kerak. Hech bir davlat ilm-fanning barcha sohalarini bir yo'la taraqqiy ettira olmaydi. Shuning uchun biz ham har yili ilm-fanning bir nechta ustuvor yo'nalishini rivojlantirish tarafdorimiz. Ilm-fan yutuqlarining elektron platformasi, mahalliy va xorijiy ilmiy ishlanmalar bazasini shakllantirish lozim. Har bir oliy ta'lim va ilmiy-tadqiqot dargohi nufuzli chet el universitetlari va ilmiy markazlari bilan hamkorlikni yo'lga qo'yishi shart. Ta'limning barcha bosqichlarida xalqaro andozalarga to'liq javob beradigan axborot texnologiyalari joriy etilishi shart. Soha uchun yuqori malakali mutaxassislar tayyorlash maqsadida xorijiy hamkorlarimiz bilan birgalikda "1 million dasturchi" loyihasini amalga oshirish boshlandi"[1].

Ushbu vazifalar bekamu ko'st amalga oshirilishi va oliy ta'lim tizimi katta yutuqga erishishi uchun hozirgi kunda sohaga oid taxsinga sazovor ishlar amalga oshirilmoqda.

Jamiyat rivojining yangi shart-sharoitlari axborotlashgan jamiyat talablariga javob beruvchi zamonaviy o'qitish texnologiyalaridan foydalanib ta'lim tizimi bosqichma bosqich amalga oshirish ishlari boshlab yuborildi.

Ta'limni axborotlashtirish jamiyatni axborotlashtirish jarayonlarini muvaffaqiyatli rivojlantirishning eng muhim shartlaridan biridir. Zero, ta'lim sohasida nafaqat jamiyatning yangi axborot muhitini shakllantiradigan, balki o'zlari ham ana shu yangi sharoitda yashash va ishlydigan insonlar tayyorlanadi va ta'lim oladi. Jamiyatni axborotlashtirish - bu jamiyatning har bir a'zosiga qonuniy maxfiy bo'lganlardan tashqari har qanday axborot manbalaridan erkin foydalanishni ta'minlovchi o'zaro bog'liq siyosiy, ijtimoiy-iqtisodiy, ilmiy omillar majmuidir.

Методлар. Ta'lim jarayoniga kompyuter texnologiyalari va kompyuter texnologiyalarini joriy etish va qo'llash jarayonini tahlil qilish ta'limni axborotlashtirishning uch bosqichini (shartli ravishda elektronlashtirish, kompyuterlashtirish va o'quv jarayonini axborotlashtirish deb ataladi) ajratish imkonini berdi.

Ta'limni axborotlashtirishning birinchi bosqichi (elektronlashtirish) talabalarni tayyorlash jarayoniga dastlab texnik, so'ngra gumanitar fanlar va talabalarni tayyorlash jarayoniga elektron vositalar va kompyuterlarning keng joriy etilishi bilan tavsiflanadi. Algoritmash va dasturlash asoslarini, mantiq algebrasi elementlarini, matematik modellashtirishni kompyuterda o'qitishni taklif qildi. O'sha davrdagi kompyuterlarning nisbatan past mahsuldorligi, ishda qulay, oddiy foydalanuvchi uchun intuitiv va qulay dasturiy interfeysga ega bo'lmaganligi gumanitar ta'lim sohasida kompyuter texnologiyalaridan keng foydalanishga yordam bermadi.

Ta'limni axborotlashtirishning ikkinchi bosqichi yanada kuchli kompyuterlar, do'stona interfeysga ega bo'lgan dasturiy ta'minotning paydo bo'lishi bilan bog'liq bo'lib, birinchi navbatda, inson va kompyuter o'zaro muloqotidan foydalanish bilan tavsiflanadi. Kompyuter ta'lim texnologiyalari modellashtirish asosida turli jarayon va hodisalarni o'rganish imkonini berdi. Kompyuter texnologiyalari har xil darajadagi avtomatlashtirilgan tizimlarning bir qismi sifatida kuchli o'qitish vositasi sifatida harakat qila boshladi. Ta'lim sohasida ta'limning avtomatlashtirilgan tizimlari, bilimlarni nazorat qilish va o'quv jarayonini boshqarish tobora ko'proq qo'llanila boshlandi.

Ta'limni axborotlashtirishning uchinchi, zamonaviy bosqichi kuchli shaxsiy kompyuterlar, yuqori tezlikdagi yuqori sig'imli saqlash qurilmalari, yangi axborot va telekommunikatsiya texnologiyalari, multimedia texnologiyalari va virtual haqiqatdan foydalanish, shuningdek, davom etayotgan jarayonni falsafiy tushunish bilan tavsiflanadi.

Ta'limni axborotlashtirish - ta'lim tizimini ta'lim va tarbiya maqsadlarini amalga oshirishga qaratilgan yangi axborot texnologiyalarini ishlab chiqish va ulardan foydalanish nazariyasi va amaliyoti bilan ta'minlash jarayonidir.

O'z navbatida, ta'limda axborot texnologiyalarini joriy etishning quyidagi asosiy yo'nalishlarini ajratib ko'rsatish odatiy holdir:

1) kompyuter texnologiyalaridan o'qitish vositasi sifatida foydalanish, o'qitish jarayonini takomillashtirish, uning sifati va samaradorligini oshirish;

2) kompyuter texnikasidan o'qitish vositasi sifatida foydalanish, o'zini va haqiqatni bilish;

3) kompyuter va boshqa zamonaviy axborot texnologiyalari vositalarini o'rganish ob'ektlari sifatida ko'rib chiqish;

4) talabning ijodiy rivojlanishi vositasi sifatida yangi axborot texnologiyalaridan foydalanish;

5) nazorat qilish, tuzatish, test va psixodiagnostika jarayonlarini avtomatlashtirish vositasi sifatida kompyuter texnologiyalaridan foydalanish;

6) pedagogik tajriba, uslubiy va o'quv adabiyotlarini uzatish va egallash maqsadida axborot texnologiyalaridan foydalanishga asoslangan aloqalarni tashkil etish;

7) intellektual dam olishni tashkil etish uchun zamonaviy axborot texnologiyalaridan foydalanish;

8) zamonaviy axborot texnologiyalari tizimidan foydalanish asosida ta'lim muassasasi va o'quv jarayonini boshqarishni faollashtirish va takomillashtirish;

Ta'limni axborotlashtirishning eng muhim vazifalari quyidagilardan iborat:

- ta'lim jarayonida zamonaviy axborot texnologiyalarini qo'llash orqali mutaxassislar tayyorlash sifatini oshirish;

- o'qitishning faol usullaridan foydalanish, o'quv faoliyatining ijodiy va intellektual tarkibiy qismlarini oshirish;

- har xil turdagi ta'lim faoliyati (o'quv, tadqiqot va boshqalar) integratsiyasi;

- o'qitishning axborot texnologiyalarini talabning individual xususiyatlariga moslashtirish;

- tinglovchining kognitiv faoliyatini faollashtirishga hissa qo'shadigan va kasbiy faoliyatda samarali qo'llash uchun informatika vositalari va usullarini o'zlashtirishga bo'lgan motivatsiyasini oshirishga yordam beradigan o'qitishning yangi axborot texnologiyalarini ishlab chiqish;

- ta'limda uzluksizlik va izchillikni ta'minlash;

- masofaviy ta'lim uchun axborot texnologiyalarini ishlab chiqish;

- o'quv jarayonini dasturiy va uslubiy ta'minlashni takomillashtirish;

- turli sohalar bo'yicha mutaxassislarni maxsus kasbiy tayyorlash jarayoniga axborot texnologiyalarini o'qitishni joriy etish.

Ta'limni axborotlashtirishning eng muhim vazifalaridan biri – mutaxassisning axborot madaniyatini shakllantirishdan iborat bo'lib, uning shakllanish darajasi, birinchi navbatda, axborot jarayonlari, modellar va texnologiyalar haqidagi bilimlari bilan belgilanadi; ikkinchidan, turli faoliyatda axborotni qayta ishlash va tahlil qilish vositalari va usullaridan foydalanish ko'nikma va malakalari; uchinchidan, kasbiy faoliyatda zamonaviy AT dan foydalanish qobiliyati; to'rtinchidan, ochiq axborot tizimi sifatida o'rab turgan dunyoning dunyoqarashi.

Ta'limni axborotlashtirish vazifalaridan yana biri – yagona axborot ta'lim makonini barpo etishdir.

Ta'limni axborotlashtirish jarayoni quyidagi tadbirlar tizimini o'z ichiga oladi:

1) ta'lim muassasalari va ta'lim boshqaruvi organlarini axborot texnologiyalarining texnik va dasturiy ta'minoti bilan jihozlash;

2) yuqori tezlikdagi kanallar orqali mintaqaviy, milliy va xalqaro kompyuter ta'lim tarmoqlariga, global Internet tarmog'iga ulanish;

3) Internet tarmog'ida ta'lim axborot resurslarini yaratish va joylashtirish, hududiy va davlat darajasidagi turli ma'lumotlar bazalarini: ta'lim portallari, ta'lim muassasalari va davlat organlarining rasmiy saytlari, mavzuli resurslar, uslubiy saytlar, elektron kutubxonalar, axborot-qidiruv va tahliliy tizimlarni integratsiya qilish, va boshqalar;

4) ta'lim dasturlarini, shu jumladan raqamli ta'lim resurslarini ishlab chiqish, ekspertizadan o'tkazish, sinovdan o'tkazish va joriy etish;

5) ta'lim jarayonining barcha ishtirokchilari: xodimlar, o'qituvchilar, talabalar axborot madaniyatini rivojlantirish;

6) ta'lim muassasalari va boshqaruv organlarida axborot texnologiyalari vositalariga texnik xizmat ko'rsatish va ularga xizmat ko'rsatish tizimini yaratish;

7) o'qituvchini axborot texnologiyalari bo'yicha uzluksiz tayyorlash tizimini yaratish (kurslar, ekspress kurslar, mini-seminarlar, doimiy seminarlar, konferentsiyalar, tanlovlar, pedagogik muammolarni hal qilish, individual maslahatlar tizimi, muammoli va ijodiy guruhlar ishi); o'z-o'zini tarbiyalash, kasbiy muloqot va boshqalar).

Ta'limni axborotlashtirish konsepsiyasida bu jarayonning bir necha bosqichlari tavsiflanadi.

1-bosqich quyidagi xususiyatlar bilan tavsiflanadi:

- yangi axborot texnologiyalarini, birinchi navbatda, kompyuterlarni ommaviy joriy qilishni boshlaydi;

- kompyuter texnikasini pedagogik rivojlantirish bo'yicha ilmiy-tadqiqot ishlari olib borilmoqda va undan o'quv jarayonini faollashtirishda foydalanish yo'llari izlanmoqda;

- jamiyat axborotlashtirish jarayonlarining mohiyati va zarurligini anglash yo'lidan boradi;

- axborot texnologiyalari sohasidagi boshlang'ich tayyorgarlik uzluksiz ta'limning barcha bosqichlarida amalga oshiriladi.

2-bosqich quyidagi xususiyatlar bilan tavsiflanadi:

- an'anaviy o'quv fanlariga vositalarni faol rivojlantirish va joriy etish;

- o'qituvchilar tomonidan kompyuter texnologiyalaridan foydalangan holda ishlashning yangi usullari va tashkiliy shakllarini o'zlashtirish;

- o'qituvchilar tomonidan o'quv-uslubiy yordamning faol rivojlanishini boshlanishi;

- ta'lim va tarbiya ishlarining mazmuni, an'anaviy shakl va usullarini qayta ko'rib chiqish muammosining bayoni.

3-bosqich quyidagi xususiyatlar bilan tavsiflanadi:

- kadrlar tayyorlashda zamonaviy AT vositalaridan keng foydalanish;

- uzluksiz ta'limning barcha bosqichlari mazmunini uni axborotlashtirish asosida qayta qurish;

- o'qitishning uslubiy asoslarini o'zgartirish va har bir o'qituvchi tomonidan zamonaviy axborot texnologiyalarining tegishli vositalari bilan ta'minlangan keng ko'lamli o'qitish usullari va tashkiliy shakllarini ishlab chiqish.

Kompyuter texnologiyalarini amaliyotga tatbiq etish va axborotlashtirishning keyingi bosqichlariga o'tish kompyuter dasturlarini yaratish uchun alohida fanlarning mazmunini tanlash bilan bog'liq. Dasturiy ta'minot joriy o'quv rejasini aks ettirishi. Shunday qilib, bu holatda etakchi ilmiy-metodik muammolardan biri ta'limda qo'llaniladigan zamonaviy axborot texnologiyalarini loyihalash metodikasini yaratishdir.

Ko'rinib turganidek, ta'limni axborotlashtirishning har bir davri rivojlanishning ikkita parallel tarmog'iga ega: texnologik asos va ta'lim tizimining o'zida innovatsion jarayonlar.

Zamonaviy axborot texnologiyalarining ta'lim jarayoniga ulkan ta'sirini hisobga olgan holda, ko'plab pedagoglar ularni o'zlarining uslubiy tizimiga kiritishga ko'proq tayyor. Biroq, ta'limni axborotlashtirish jarayoni bir zumda sodir bo'lishi mumkin emas, har qanday islohotga ko'ra, u bosqichma-bosqich va uzluksizdir.

Zamonaviy axborot texnologiyalarining funktsional xususiyatlari o'quv jarayonini ta'lim sifatini oshirishga yordam beradigan ko'plab imkoniyatlarni amalga oshirishni ta'minlaydi.

Ta'limni axborotlashtirish jarayonlarini o'rganuvchi xorijiy olimlar axborot texnologiyalari imkoniyatlariga ko'plab baho berishadi.

Robert I.V. kompyuter imkoniyatlarini o'qitishga maqsadli yondashuv nuqtai nazaridan ko'rib chiqadi va zamonaviy axborot texnologiyalaridan foydalanishning quyidagi asosiy pedagogik maqsadlarini belgilaydi [4]:

1. Zamonaviy axborot texnologiyalarini qo'llash orqali o'quv jarayonining barcha bosqichlarini faollashtirish:

- o'quv jarayonining samaradorligi va sifatini oshirish;
- kognitiv faollik faolligini oshirish;
- fanlararo aloqalarni chuqurlashtirish;
- kerakli ma'lumotlarni qidirish hajmini oshirish va optimallashtirish.

2. Talaba shaxsini rivojlantirish, shaxsni axborot jamiyatida qulay hayotga tayyorlash:

- fikrlashning har xil turlarini rivojlantirish;
- muloqot qobiliyatlarini rivojlantirish;

- qiyin vaziyatda eng yaxshi qaror qabul qilish yoki yechim taklif qilish ko'nikmalarini shakllantirish;

- kompyuter grafikasi, multimedia texnologiyasidan foydalanish orqali estetik tarbiya;
- axborot madaniyatini, axborotni qayta ishlashni amalga oshirish qobiliyatini shakllantirish;
- vazifa yoki vaziyatni taqlid qilish ko'nikmalarini rivojlantirish;
- eksperimental tadqiqot faoliyatini amalga oshirish ko'nikmalarini shakllantirish.

3. Jamiyatning ijtimoiy buyurtmasini bajarishga qaratilgan ish:

- axborot savodxonini shaxsni tayyorlash;
- foydalanuvchini kompyuter vositalari bilan tayyorlash;
- informatika sohasida kasbga yo'naltirish ishlarini amalga oshirish.

Krasilnikova V.A. Yuqoridagi maqsadlarni pedagogik jarayon uchun yana bir muhim – pedagogik faoliyatning axborot-metodik ta'minotini takomillashtirish bilan to'ldirdi [5]:

- o'qituvchilar va talabalarni axborot-metodik ta'minlashni sezilarli darajada kengaytirish;
- kompyuter kommunikatsiyalariga asoslangan muloqot va hamkorlik imkoniyatlarini kengaytirish;

- yoshi, yashash geografiyasi va vaqtdan qat'i nazar, uzluksiz malaka oshirish va qayta tayyorlash imkoniyatlarini ta'minlash;

- turli darajadagi (global, korporativ, mahalliy) kompyuter tarmoqlaridan faol foydalanish asosida yagona axborot-ta'lim muhitini yaratish.

Mashbits E.I. an'anaviy sinflarga nisbatan o'qitishda kompyuterdan foydalanishning muhim afzalliklari to'plami sifatida quyidagilarni nazarda tutadi [6]:

1. Axborot texnologiyalari o'quv ma'lumotlarini taqdim etish imkoniyatlarini sezilarli darajada kengaytiradi. Rang, grafik, ovoz, videotexnologiyaning barcha zamonaviy vositalaridan foydalanish haqiqiy faoliyat muhitini qayta yaratishga imkon beradi.

2. Kompyuter talabalarning bilim olishga bo'lgan ishtiyoqini sezilarli darajada oshirishi mumkin. Motivatsiya muammoni to'g'ri hal qilish uchun yetarli rag'batlantirishdan foydalanish orqali ortadi.

3. AKT talabalarni o'quv jarayoniga jalb etib, ularning qobiliyatlarini maksimal darajada ochib berishga, aqliy faollikni oshirishga hissa qo'shadi.

4. Ta'lim jarayonida AKTdan foydalanish o'quv vazifalarini qo'yish va ularni hal qilish jarayonini boshqarish imkoniyatlarini oshiradi. Kompyuterlar turli ob'ektlar, vaziyatlar, hodisalarning modellarini qurish va tahlil qilish imkonini beradi.

5. AKT o'quv jarayonini boshqarishda moslashuvchanlikni ta'minlagan holda talabalar faoliyatini nazorat qilishni sifat jihatidan o'zgartirish imkonini beradi.

6. Kompyuter o'quvchilarda reflekssiyani shakllantirishga yordam beradi. O'quv dasturi talabalarga o'z harakatlarining natijasini tasavvur qilish, xatoga yo'l qo'yilgan muammoni hal qilish bosqichini aniqlash va uni tuzatish imkonini beradi.

Натихалар. Kompyuterning sanab o'tilgan imkoniyatlari talabaning qobiliyatlarini aniqlash va rivojlantirishga, ko'nikma va o'rganish istagini shakllantirishga, bilimlarni o'zlashtirish uchun sharoit yaratishga yordam beradi. Shunday qilib, axborot texnologiyalarining bir necha jihatlari mavjud:

1. Motivatsion jihat.

axborot texnologiyalaridan foydalanish talabalarning qiziqishini oshirishga va ijobiy motivatsiyani shakllantirishga yordam beradi:

- talabalarning individual ta'lim imkoniyatlari va ehtiyojlarini maksimal darajada hisobga olish;

- o'quv mashg'ulotlarining mazmuni, shakllari, tezligi va darajalarining keng tanlovi;

- talabalarning ijodiy salohiyatini ochib berish;

- talabalar tomonidan zamonaviy axborot texnologiyalarini o'zlashtirish.

2. Tarkib jihati.

axborot texnologiyalari imkoniyatlaridan foydalanish mumkin:

- o'quv fanining ayrim mavzulari va bo'limlari bo'yicha interfaol jihatlar, boshqa raqamli o'quv resurslarini yaratishda;

- individual test mini-darslarini yaratish;

- interfaol uy vazifalari va talabalarning mustaqil ishlashi uchun simulyatorlar yaratish.

3. O'quv-uslubiy jihati.

Axborot texnologiyalari o'quv jarayonini o'quv-uslubiy ta'minot sifatida qo'llanilishi mumkin. O'qituvchi mashg'ulotning barcha bosqichlarida turli xil ta'lim vositalaridan foydalanishi mumkin. Bundan tashqari, o'qituvchi darsda va darsdan tashqari tadbirlarni loyihalashda turli xil raqamli ta'lim resurslaridan foydalanishi mumkin.

4. Tashkiliy jihat. axborot texnologiyalari treyningini tashkil etishning turli xil variantlarida qo'llanilishi mumkin.

5. Nazorat va baholash aspekti.

Har xil turdagi nazorat va bilimlarni baholashni amalga oshirish uchun kompyuter testlari va test topshiriqlaridan foydalanish mumkin.

Test sinovlari onlayn (interaktiv rejimda kompyuterda o'tkaziladi, natija tizim tomonidan avtomatik ravishda baholanadi) va oflayn rejimda (natijalarni baholash o'qituvchi tomonidan sharhlar, xatolar ustida ishlash) o'tkazilishi mumkin.

Yuqoridagilar bilan bog'liq holda, axborot texnologiyalaridan foydalanishning asosiy yo'nalishlarini ajratib ko'rsatish mumkin:

1. Kompyuter va axborot texnologiyalari o'rganish ob'ekti sifatida (axborot texnologiyalari kursi).

2. Axborot texnologiyalari turli fanlarni o'qitish vositasi sifatida, fan darslarini va boshqa faoliyat turlarini qo'llab-quvvatlash vositasi sifatida foydalanish.

3. Kompyuter va IT taraqqiyot va ta'lim vositasi sifatida.

4. Axborot texnologiyalari ta'limning turli funktsional tizimlarini diagnostika qilish vositasi sifatida.

Хулоса. Demak, zamonaviy axborot texnologiyalarining ta'lim sohasiga kirib kelishi o'qituvchilarga ta'lim mazmuni, usullari va tashkiliy shakllarini sifat jihatidan o'zgartirish imkonini beradi. Ta'limdagi ushbu texnologiyalarning maqsadi axborot jamiyatida talabalarning intellektual imkoniyatlarini oshirish, shuningdek, ta'lim tizimining barcha bosqichlarida o'quv jarayonini insonparvarlashtirish, individuallashtirish, intensivlashtirish va ta'lim sifatini oshirishdan iborat.

#### ADABIYOTLAR

1. O'zbekiston Respublikasi Prezidentining Oliy Majlisga Murojaatnomasi. 2020 yil 24 yanvar.

2. Begimqulov U.S.H. va boshqalar. Pedagogik ta'limni axborotlashtirish: nazariya va amaliyot. Monografiya. – Toshkent: Fan, 2011. – 232 b.

3. Urinov U. Organizational structure of relations between technical higher education institutions and industrial enterprises and students. Current research journal of pedagogics.



<https://doi.org/10.37547/pedagogics-crjp-02-12-11>

4.Urinov U., Adizova S. Pedagogical conditions for the development of students in industrial practice. E3S Web of Conferences 284, 09017 (2021)

5.Urinov U. Social psychological priorities of social cooperation. European Journal of Research and Reflection in Educational Sciences Vol. 8 No. 2, 2020 Part II ISSN 2056-5852 Progressive Academic Publishing, UK Page 62 [www.idpublications.org](http://www.idpublications.org)

6.Urinov U. «Status and problems of cooperation with higher educational enterprise enterprises», International Journal of Psychosocial Rehabilitation, vol. 24, no. 8, pp. 5277-5282, 2020. ISSN: 1475-7192.

7.Urinov U. Organization Of Production Training And Formation Of Practical Skills. European Journal of Molecular & Clinical Medicine ISSN 2515-8260 Volume 07, Issue 07, 2020.

8.Rakhmatov Sh. A., Nizamov A.B. Principal components of implementation of «university-3.0» transformation in the development of innovative-entrepreneurial activities of modern higher educational institutions. Published under licence by IOP Publishing Ltd Journal of Physics: Conference Series, Volume 1691.

**TA'LIM TIZIMIDA SMART-AUDITORIYADAN FOYDALANIB O'QUV  
MASHG'ULOTLARI SAMARADORLIGINI OSHIRISH**DOI: <https://doi.org/10.53885/edinres.2022>.*Rashidov Anvarjon Sharipovich,  
Buxoro davlat universiteti tayanch doktoranti*

*Annotatsiya: Mazkur ishda ta'lim tizimida Smart-auditoriyadan foydalangan holda o'quv mashg'ulotlari samaradorligini oshirish haqida ma'lumotlar keltirilgan. O'quv mashg'ulotlari jarayonida o'quvchilarni bilimlarini baholashning zamonaviy uslublarini joriy qilish, shu jumladan raqamli o'quv vositalari va masofaviy ta'lim shaklini keng qo'llash, shuningdek, ta'lim jarayonini umumiy kasb mahoratini shakllantirishga yo'naltirilgan fanlararo modullardan foydalangan holda tashkil etilgan.*

*Kalit so'zlar: AKT, e-learning tizimi, Smart ta'lim, Smart doska, Smart-minbar*

**ПОВЫШЕНИЕ ЭФФЕКТИВНОСТИ УЧЕБНОЙ ДЕЯТЕЛЬНОСТИ В  
СИСТЕМЕ ОБРАЗОВАНИЯ С ИСПОЛЬЗОВАНИЕМ  
SMART AUDITOR***Рашидов Анваржон Шарипович,  
базовый докторант Бухарского государственного университета*

*Аннотация: В данной работе представлена информация о том, как повысить эффективность обучения в системе образования с помощью Smart-аудиторий. Внедрение современных методов оценки знаний обучающихся в образовательный процесс, в том числе широкое использование цифровых средств обучения и дистанционного обучения, а также междисциплинарных модулей, направленных на формирование общепрофессиональных навыков в образовательном процессе, установленных с использованием.*

*Ключевые слова: ИКТ, система электронного обучения, Smart Education, Smart Board, платформа Smart*

**INCREASING THE EFFICIENCY OF LEARNING ACTIVITIES IN THE  
EDUCATION SYSTEM USING SMART AUDITOR***Rashidov Anvarjon Sharipovich,  
Doctoral candidate of Bukhara State University*

*Abstract: This paper provides information on how to increase the effectiveness of training in the education system using Smart Classrooms. Introduction of modern methods of assessing students' knowledge in the educational process, including the widespread use of digital teaching aids and distance learning, as well as interdisciplinary modules aimed at the formation of general professional skills in the educational process established using.*

*Keywords: ICT, e-learning system, Smart Education, Smart Board, Smart platform*

XXI asrda axborot davrining kirib kelishi haqida so'z borganda, axborot-kommunikatsiya texnologiyalari (AKT), ularni real o'quv jarayoniga qo'llash, zamonaviy axborot infrastrukturasini yaratish, mutlaq yangi multimedia o'quv dasturlarini yaratish va ta'limga tatbiq etish bosqichlari asta-sekin nihoyasiga yetib bormoqda.

Yosh avlodni o'qitish jarayonida tabiiy bir savol paydo bo'ladi: oliy ta'lim muassasalarida talabalarni o'rtirilgan bilim va tajribalarni qanday baholash mumkin, keyingi qo'yiladigan qadam qanday bo'lmog'i kerak?!

Masalan, Oliy ta'lim muassasalarida an'anaviy o'quv jarayonlarining AKT qo'llash bilan



bog'liq muammolari, jumladan: dunyo internet tarmoqlarida tobora taraqqiy etib borayotgan turli ko'ri-nishdagi noformal ta'lim birlashmalari, «real» ta'lim maskanlarini «virtual» lari bilan almashinuvi, masofaviy ta'lim va boshqalar [1-3].

Keyingi yillarda AKT rivojlanishining zamonaviy bosqichida nafaqat klassik ta'lim texnologiyalari, balki elektron ta'lim (e-learning) ham qanoatlantira olmaydigan ehtiyojlar kuzatiladi. Ayni vaqtda e-learning tizimidan Smart (ingl. — aqlli, mushohadali, harakatchan) e-learning hamda Smart Education (aqlli ta'lim) ga o'tish jarayoni bormoqda. Bu konsepsiya ta'lim sohasining barcha jarayonlarini, shuningdek, bu jarayonda qo'llaniluvchi barcha usul va texnologiyalarni kompleks modernizatsiyasini mujassamlashtiradi. Smart konsepsiyasi ta'lim kesimida o'zi bilan birga, «aqlli doska», «aqlli ekran», ixtiyoriy nuqtadan Internetga chiqish kabi texnologiyalarni shakllantiradi. Ushbu texnologiyalarning har biri kontentni ishlab chiqish jarayonini yangidan qurish, yetkazib berish va aktuallashtirish imkonini beradi. Natijada ta'lim olishni nafaqat sinfda, balki uyda, ish joyida, jamoat joylarida, dam olish joylarida ham amalga oshirish mumkin bo'ladi. Bunda ta'lim jarayonini baholovchi aso-siy element sifatida faol ta'lim beruvchi kontent maydonga chiqadi. Uning asosida vaqt va fazo tushunchalari to'sig'idan holi qiluvchi yagona repozitor yaratiladi.

Shunday qilib, smart ta'lim konsepsiyasi — mavjud manbalarga tez moslashuvchanlik, multimedaning maksimal xilma-xilligi, tinglovchi-ning saviyasi va talabi darajasiga tezkorlikda moslashuvchanlikdan iborat [4-9]. Kompetentlikning uzluksiz rivojlanishi, bilimlarni doimiy o'sishi va yangilanib borishi zamonaviy ta'lim tizimidagi dolzarb muammolardan hisoblanadi. Sababi bilimni rivojlantirish uchun endi inson kapitalining ta'siri kamlik qila boshlaydi. Bu kabi masalalarni hal qilishda nafaqat ta'lim muhitining o'zini, balki ta'lim tizimining tarkibi, instrumentlari, usullari tubdan o'zgartirilishi shart. Analitik kompetensiyalar, kompleks muammolarni yechish mahorati, yangi g'oyalarni rivojlantiruvchi — innovatsion xususiyatlar, o'zaro kommunikatsiya madaniyati kabi bilimlarni takomillashtirish zarur. Chunki an'anaviy ta'lim parametrlari asosida bilim berish insonlarni Smart — jamiyat uchun tayyorlamaydi. O'z navbatida, Smart — texnologiyasiz, innovatsion faoliyat yuritib bo'lmaydi. Agar ta'lim shu yo'nalishda ortda qolsa, u tormozlanib, qotib qoladi [4-9].

Oliy ta'lim muassasalarda hozirgi kunda, o'quv darslarida, multimedia vositalaridan foydalangan holda, Microsoft Power Point yoki Macromedia Flash dasturiy paketlarida tayyorlangan taqdimotlarni qo'llash odatiy holga aylanib bormoqda, biroq shu bilan birga, ta'lim sohasiga shunday interfaol texnologiyalar kirib kelmoqdaki, ular slayd-shou turkumidagi taqdimotlarni siqib chiqarmoqda. Axborotlarni talabalarga yangi interfaol uskunalalar (interfaol doska— Smart Boards, interaktiv displey — Sympodium) yordamida uzatish, ma'ruzachiga dars jarayonining o'zida taqdimotlar yaratish imkonini beradi. Interfaol Smart Boards taxtalariga maxsus markerlar yordamida yozish, o'quv materiallarini namoyish etish, ekrandagi tasvir ustidan yozma sharh-lar berish mumkin. Shu bilan birga, interfaol Smart Board taxtasiga yozilgan ma'lumotlarni magnit tashuvchilarda saqlanib qolib, ularni bosib chiqarish, darsga kelmagan talabaning elektron pochta-siga yuborish amalga oshiriladi. Ma'ruza davomida Smart Board taxtasida yaratilgan o'quv materialini esa, o'rnatilgan videokoderga yozib olib, ko'p marta qayta qo'llanishi mumkin.

Rivojlanib borayotgan bugungi kunda interfaol smart taxtalar imkoniyatlaridan maksimal foydalanish uchun maxsus dasturiy ta'minotlar (Smart Notebook, Bridgit, Synhron Eyes) ishlab chiqilgan. Mazkur dasturiy ta'minotlar har birining o'z imkoniyatlari mavjud. Masalan, Smart Notebook matnlar va obyektlar bilan ishlaydi, axborotlarni saqlaydi, yozma harflarni bosma harflarga aylantiradi. Bridgit dasturi taqdimotlarni tez va osonlik bilan butun dunyoning turli nuqtalaridagi hamkorlarga tarqatadi, o'z hujjatlariga taqrizlar oladi. Buni amalga oshirish uchun o'qituvchi chiqishidagi muhim pozitsiyalarini umumiy «ishchi stol»da ajratib ko'satishi bilan shu onning o'zidayoq, dastur real vaqtda, barcha konferensiya ishtirokchilari oynasida paydo



bo'ladi. Synhron Eyes (sinxron ko'z) dasturiy paket yordamida o'qituvchi barcha talabalarni kuzatib turishi, talabalar ishchi monitorlarini ekranga chiqarishi, blokirovka qilishi, inter-faol taxta yordamida o'quv materiallarini, darsliklarni, testlarni yuborishi va jarayonni nazorat qilishi mumkin.

Shunday qilib, zamonaviy Smart ta'limning o'z oldiga qo'ygan ikkita asosiy maqsadi mavjud bo'lib, ular:

1. O'quvchilarda bilim olish uchun zarur bo'lgan barqaror motivatsiyani yaratish.

2. Ijodiy yechimlar yordamida bilim o'zlash-tirish-ning yangi shakli va instrumentlarini izlab topishdan iborat.

O'rta professional ta'limning 5.81.02.01 - turizm mutaxassisligi o'quvchilariga Kasbiy faoliyatda axborot – kommunikatsiya texnologiyalari fanidan "Matnli funksiyalar. Matnlar bilan ishlash funksiyalari" mavzusiga to'xtalib o'tamiz. Mavzuning ma'uzasini o'quvchilar uchun taqdim etiladi. Mavzuni mustahkamlash qismida esa misollardan namunalar keltirilgan slaydlarni ko'rsatilgan holda, o'quvchilar ko'nikmasini shakllantiriladi.

1-mashq. Guruhning beshta fandan 20 ballik tizimda baholanganda ularning o'zlashtirish ko'rsatkichini tahlil qiluvchi jadval yaratish.

Bajarish: Ushbu topshiriqni bajarish algoritmi quyidagicha:

- B ustunga sinf o'quvchilarining familiyasi va ismi kiritiladi;
- C ustunga adabiyot fanidan olgan ballari kiritiladi;
- D ustunga algebra fanidan olgan ballari kiritiladi;
- E ustunga fizika fanidan olgan ballari kiritiladi;
- F ustunga kimyo fanidan olgan ballari kiritiladi;
- G ustunga informatika fanidan olgan ballari kiritiladi;
- H ustunga olgan ballarning yig'indisi hisoblanadi;
- I3 va I17 kataklarga quyidagi formula kiritiladi:

=EJJI(C17<55;>qoniqarsiz>;EJJI(C17<71;>qoniqarli>;EJJI(C17<86;>yaxshi>;a'lo>)))

| t/r | Fanlar       |          |         |        |       |      |      | tahlil     |
|-----|--------------|----------|---------|--------|-------|------|------|------------|
|     | ismi sharifi | Adabiyot | Algebra | Fizika | Kimyo | Inf. | Jami |            |
| 1   | Azimov S     | 20       | 12      | 18     | 19    | 18   | 87   | a'lo       |
| 2   | Axmedov N    | 6        | 7       | 2      | 3     | 9    | 27   | qoniqarsiz |
| 3   | Vaxobov A    | 15       | 10      | 18     | 18    | 13   | 74   | yaxshi     |
| 4   | Muxsumov X   | 20       | 6       | 7      | 19    | 18   | 70   | qoniqarli  |
| 5   | Nurimov X    | 20       | 3       | 7      | 19    | 18   | 67   | qonoqarli  |
| 6   | Nuriddinov X | 20       | 12      | 18     | 19    | 18   | 87   | a'lo       |
|     |              |          |         |        |       |      |      |            |

Undan so'ng Smart-minbar yordamida mavzu yuzasidan tayyorlangan savol va topshiriqlar talabalar hukmiga havola qilinadi.

1. Matnli funksiyalarning vazifalarini tushuntiring?

2. C ustunda o'quvchilarning familiyasi, ismi, otasining ismi berilgan. D ustunda o'quvchilarning tug'ilgan yili berilgan. Ularni E ustunga birlashtiring.

3. Mantiqiy funksiyalardan "ИЛИ" funksiyasining vazifasini tushuntirib bering.

4. Savdo marketida sotuvchilarga quyidagicha shart qo'yilgan:

- sotuvchi eng kam ish haqining 5 barobari miqdorida savdo qilsa 5% ustamaga ega bo'ladi;

- sotuvchi eng kam ish haqining 10 barobari miqdorida savdo qilsa 7,5% ustamaga ega bo'ladi;

- sotuvchi eng kam ish haqining 20 barobari miqdorida qilsa 10% ustamaga ega bo'ladi;

- sotuvchi eng kam ish haqining 20 barobaridan ortiq savdo qilsa 12% ustama ega bo'ladi. Ushbu topshiriqni mantiqiy hisoblash jadvalini hosil qiling?

Dars yakunida mavzu yuzasidan savol javobda faol qatnashgan o'quvchilar rag'batlantiriladi.

Interfaol taxtalar bilan ishlash jarayonida barcha ishtirokchilarning diqqati konsentratsiyalanadi va ular o'quv materiallarini juda tez o'zlashtirishni boshlaydilar. Buning natijasida har bir ishtirokchining o'zlashtirish ko'rsatkichi oshib boradi. Yangi ta'lim texnologiyasini ta'limga joriy etilishi o'zi bilan birga, ta'lim sxemasini reproduktiv shakldan kreativ shaklga o'tishini ta'minlaydi.

Umuman olganda Smart ta'lim — bu ta'lim muassasalari hamda professor-o'qituvchilar tarkibining umumiy standartlar, kelishuvlar va texnologiyalar asosida yagona internet tarmog'i orqali ta'limni amalga oshiruvchi birlashmasidir.

Xulosa o'rnida shuni ta'kidlab o'tsak, ta'lim tizimida AKT ni qo'llash, ham iqtisodiy, ham ijtimoiy samara beradi. Shuning uchun bu boradagi nazariy, uslubiy va boshqa jihatlarni davr talablari asosida takomillashtirilishi bugungi kunning dolzarb vazifalaridan biridir. Axborot texnologiyalaridan foydalanish talabalarga mo'ljallangan ko'nikmaga asoslangan yondashuvni rivojlantirishga, o'z qobiliyatlarini rivojlantirishga yordam beradi, bu ularga ta'lim maskanlarida malakali, professional shaxsga aylanish imkonini beradi. Kelajakdagi orzularimiz esa, AKT imkoniyatlaridan samarali foydalangan holda, ta'lim berish sifatini yanada takomillashtirishdan iborat. Axborotlashgan jamiyatni rivojlantirish bosqichlarida oliy ta'lim muassasalarining eng asosiy vazifalaridan biri talabalarni zamonaviy taraqqiyot g'oyalaridan unumli va maqsadli foydalanish madaniyatini shakllantirishdan iborat.

#### ADABIYOTLAR RO'YXATI

1. N. Muslimov, D. Sayfurov, M. Usmonboeva va A. To'raevlar. Web-texnologiya asosida elektron axborot ta'lim resurslarini yaratish va ularni amaliyotga joriy etish. – T., 2015

2. A. A. Abduqodirov va boshqalar. Axborot texnologiyalari. - T., 2002.

3. A. A. Abduqodirov, A. X. Pardaev. Masofali o'qitish nazariyasi va amaliyoti.- T.: Fan, 2009.

4. T. H. Rasulov, A. Sh. Rashidov. The usage of foreign experience in effective organization of teaching activities in Mathematics. International journal of scientific & technology research. 9 (2020), № 4, pp. 3068-3071.

5. A. Sh. Rashidov. Development of creative and working with information competences of students in mathematics. European Journal of Research and Reflection in Educational Sciences, 8:3 (2020), Part II, pp. 10-15.

6. T. H. Rasulov, Z. D. Rasulova. Organizing educational activities based on interactive methods on mathematics subject. Journal of Global Research in Mathematical Archives, (2019), № 10, pp. 43-45

7. X. P. Rasulov, A. Sh. Raшидов. Организация практического занятия на основе инновационных технологий на уроках математики. Наука, техника и образование 2020. № 8 (72). с.29-32

8. A. Sh. Raшидов. Масофавий таълим моделлари ва уларни такомиллаштириш истиқболларини эксперт баҳолаш усули орқали аниқлаш // Педагогик маҳорат– Бухоро, 2020. - №2. – 163-171 б.

9. A. Sh. Raшидов. Замонавий таълим ва инновацион технологиялар соҳасидаги илғор тажрибалар // Илм сарчашмалари. – Урганч, 2020 - №10. – 83-86 б.

**BOLALAR BOG'CHASIDA FUTBOL O'QITISH METODIKASI**DOI: <https://doi.org/10.53885/edinres.2022>.*Abdullayeva Barno,**Toshkent viloyati Chirchiq davlat pedagogika institute, Boshlang'ich ta'lim metodikasi kafedrasida o'qituvchisi.*

*Annotatsiya: maqolada hozirgi kunda vatanimizda dolzarb bo'lib turgan futbolni rivojlantirish masalasi yuzasidan chora-tadbirlar ijrosini ta'minlash maqsadida maktabgacha ta'lim tarbiyalanuvchilariga futbol elementlarini o'rgatishni amalga oshirish uchun yanada samarali bo'lgan maktabgacha ta'lim muassasalarida futbolni o'rgatish metodikasi haqida so'z yuritilgan. Bolalarga futbolni o'rgatishda nimalarga ko'proq e'tibor berish va mashg'ulotlarni tashkil etish bo'yicha maslahat va ko'rsatmalar berib o'tilgan.*

*Kalit so'zlar: futbol, bola qiziqishi, o'yin elementlari, mashg'ulot, tayyorlov qismi, ko'ptok, xarakatli o'yinlar, kirish mashqlari, darvozabon, komanda, raqib tomon, xakam, tovonda yurish, ko'ptok uzatish.*

**МЕТОДИКА ОБУЧЕНИЯ ФУТБОЛУ В ДЕТСКОМ САДУ***Абдуллаева Барно,**Чирчикский государственный педагогический институт Ташкентской области, преподаватель кафедры «Методики начального образования».*

*Аннотация: В целях обеспечения реализации мероприятий по развитию футбола, актуальных в настоящее время в нашей стране, в статье ставится задача обучения футболу в дошкольных учреждениях, которая более эффективна в обучении дошкольников элементам футбола по методике. Детям были даны советы и инструкции, на что обратить больше внимания при обучении футболу и как организовать занятия.*

*Ключевые слова: футбол, детские интересы, игровые элементы, тренировка, подготовительная часть, мяч, подвижные игры, вводные упражнения, вратарь, команда, сторона соперника, судья, ходьба на пятке, передача мяча.*

**METHODOLOGY OF TEACHING FOOTBALL IN KINDERGARTEN***Abdullayeva Barno,**Chirchik State Pedagogical Institute of Tashkent region, Teacher of the department of methods of primary education*

*Abstract: the article deals with the methodology of teaching football in preschool institutions, which is more effective for the implementation of teaching the elements of football to preschoolers in order to ensure the implementation of measures on the development of football, which is currently relevant in our country. Advice and guidance on what to pay more attention to when teaching children football and how to organize classes.*

*Keywords: football, children's interests, game elements, training, preparation part, ball, moving games, introductory exercises, goalkeeper, team, opponent, referee, heel walk, ball pass.*

Zamonaviy maktabgacha ta'lim muassasasini har tomonlama rivojlantirishda jismoniy tarbiya asosiy o'rin tutadi. Maktabgacha yosh - bu salomatlik, jismoniy rivojlanish poydevori qo'yiladigan, harakat texnikasi shakllanadigan, jismoniy fazilatlarini tarbiyalash, sog'lom turmush tarzi asoslarini shakllantirish uchun poydevor yaratiladigan yoshdir. Bolalar organizmida mashg'ulotlar uchun katta imkoniyatlar shakllanadi va bu maktabgacha ta'lim muassasasining jismoniy tarbiya tizimida mavjud sport elementlarini birlashtirishga imkon beradi. Zero,

maktabgacha yoshdagi bolalarning sport o'yinlarining elementlarini o'zlashtirishi keyingi sport turlarini o'rganishlari uchun asosdir. Shu bilan birga, maktabgacha yoshdagi bolalarning to'liq ma'noda sport bilan shug'ullanishlari, ya'ni yuqori natijalarga erishish uchun mashg'ulotlar o'tkazishlari va sport musobaqalarida qatnashishlari tavsiya etilmaydi. Ammo sport o'yinlari va mashqlarida harakatning alohida elementlari, raqobat elementlarini o'rgatish nafaqat maqsadga muvofiq.

Futbol - bu sport o'yini. Dinamizm, emotsionallik, futboldagi turli vaziyatlardagi turli harakatlar katta maktabgacha yoshdagi bolalarni o'ziga jalb qiladi, unga qiziqish va ishtiyoqni shakllantiradi. Shunday qilib, turli xil o'yinlar, o'yin mashqlari, topshiriqlar, estafetalar orqali maktabgacha yoshdagi bolalar maktabgacha ta'lim muassasasida, shuningdek, o'smirlar sport maktabining futbol bo'limida futbol o'ynash asoslarini o'rganadilar. To'p bilan o'yinlar va mashg'ulotlarda maktabgacha yoshdagi bolalarning eng asosiy harakatlar ko'nikmalarini yaxshilaydi. Shu bilan birga, to'p o'yinlari murakkab gimnastikaning bir turidir. O'yinlar davomida bolalar nafaqat to'pni uloqtirish va ushlab, uni savatga tashlash, to'pni tepish, dribling, nishonga va joydan masofadan turib, yugurishda mashq qiladilar, balki yurish, yugurish, to'pni uloqtirish, to'pni tepish, dribling qilish, nishonga zarba berishni ham mashq qiladilar. Bu harakatlarning barchasi bolalar tomonidan doimiy o'zgaruvchan muhitda amalga oshiriladi. Va bu bolalarda o'yin shartlariga qarab harakatlarni mustaqil ravishda qo'llash qobiliyatini shakllantirishga yordam beradi. Ular hali ham aniq harakatlar uchun zaif rivojlangan qobiliyatga ega bo'lganligi sababli, to'p bilan har qanday harakatlar bu sifatning rivojlanishiga ijobiy ta'sir ko'rsatadi.

To'p bilan mashg'ulotlar va o'yinlar, to'g'ri tashkil etish va o'tkazish usullari bolaning jismoniy rivojlanishi va ishlashiga ijobiy ta'sir ko'rsatadi. Turli xil sport mashqlari bolalarning mushak tizimiga har tomonlama ta'sir ko'rsatishga, ularning suyak apparatlarini mustahkamlashga, nafas olish va yurak-qon tomir tizimlarini rivojlantirishga, metabolizmni tartibga solishga, uning funktsional ta'sirini kuchaytirishga imkon beradi. Sport mashqlari tufayli bolalar harakatlarni bajarish texnikasini, ishtirokchilarning o'zaro ta'sirini, chidamlilik, qat'iyat va jasoratni talab qiladigan sport o'yinlarining individual taktik kombinatsiyalarini o'zlashtiradilar. O'yinlar va o'yin mashqlari orqali bolalar turli sharoitlarda, turli o'yin vaziyatlarida nafaqat harakatlarini, balki his-tuyg'ularini ham nazorat qilishni o'rganadilar.

Futbol jamoaviy o'yin bo'lib, jamoaviy xarakterdagi o'yinlarda ko'pincha bolalar o'rtasida nizolar paydo bo'ladi, bunda bolalar o'yin davomida ularni hal qilishni o'rganadilar. To'p bilan o'yinlar va mashqlar bolaning jamoada xulq-atvor ko'nikmalarini rivojlantiradi, hamkorlik va o'zaro yordamga asoslangan o'rtoqlik munosabatlarini rivojlantiradi.

Sport elementlari bola tanasining funktsionalligini sezilarli darajada oshirishga yordam beradi. Zero, 7 yoshgacha bo'lgan bolalarda shakllangan harakat ko'nikmalari ularning maktabda yanada takomillashishiga asos bo'lib, murakkabroq harakatlarni o'zlashtirishga yordam beradi, kelajakda sportda yuksak natijalarga erishish imkonini beradi. Umumiy chidamlilik va jismoniy fazilatlarini rivojlantirish, masalan, epcillik, tezlik, harakatlarni muvofiqlashtirish, vosita reaksiyasi, fazoda mo'ljal olish, harakat qobiliyatlari va qobiliyatlarini o'rgatish, umuman olganda, katta yoshdagi maktabgacha yoshdagi bolalarning salomatligini yaxshilashga yordam beradi.

Bolalarning yosh xususiyatlari va jismoniy qobiliyatlari, maktabgacha ta'lim muassasasi ishining o'ziga xos xususiyatlari bolalarni futbol o'ynashga o'rgatish uchun o'qitishning o'ziga xos usullarini ham, mashg'ulotlarini o'tkazish shaklini ham belgilaydi.

Maktabgacha ta'lim muassasasida sport o'yinlari bilan mashg'ulotlarning maqsadi bolalarni o'yinning ma'lum bir turi va uning texnikasi asoslari bilan tanishtirishdir. Katta maktabgacha yoshdagi bolalarni futbolga o'rgatish vazifasi bolaning individual yosh xususiyatlarini hisobga olgan holda amalga oshirilishi mumkin bo'lgan jismoniy va aqliy kuch talab qiladigan vazifalarni

bajarish jarayonida sifat va qobiliyatlarni maqsadli rivojlantirish va takomillashtirishdan iborat. Maktabgacha ta'lim muassasida futbol o'ynashni o'rganishning o'ziga xos xususiyati uning hissiy yo'nalishidir. Chunki, ijobiy hissiy ohang sog'liqning eng muhim sharti bo'lib, turli kasalliklarning rivojlanishiga to'sqinlik qiladi, shuningdek, bolalarning jismoniy madaniyatga qiziqishini qo'llab-quvvatlaydi. Turli xil o'yin mashqlari, ochiq o'yinlar bolalarni shunchalik o'ziga jalb qiladiki, ular ba'zan vaqtni "unutishadi". Nafaqat futbol, balki umuman jismoniy tarbiya bilan shug'ullanishga ongli qiziqish va motivatsiya ana shunday shakllanadi.

Futbol o'yinini o'rgatish metodikasi boshqa sport o'yinlari kabi darslarni o'tkazishning o'yin shakliga asoslanadi. Mashg'ulotlar mazmuni o'yin mashqlari va estafeta poygalari, ochiq havoda o'yinlar va sport mashqlarini samarali birlashtiradi. Darslarning mazmuni bir qator didaktik prinsiplarni o'zida mujassam etgan bo'lib, ular orasida mavjudlik va individual yondashuv tamoyillari muhim rol o'ynaydi, chunki sport o'yinlarini maktabgacha yoshdagi bolalar uchun o'zlashtirish juda qiyin. Individual yondashuvga har bir bolaning o'quv materialini o'zlashtirish darajasiga qarab, shuningdek, uning tanasining unga berilgan jismoniy yuklamaga reaksiyasini hisobga olgan holda ta'lim va tarbiya usullarini tanlash orqali erishiladi. Texnikani o'rgatish harakatlarni bajarish shartlarini murakkablashtirish orqali bosqichma-bosqich amalga oshiriladi.

Maktabgacha yoshdagi bolalarni futbol o'ynashga o'rgatish uch bosqichga bo'linishi kerak: tayyorgarlik, asosiy, yakuniy.

Tayyorgarlik bosqichida asosiy vazifalar: umumiy jismoniy tayyorgarlikni oshirish; umumiy chidamlilikni oshirish; yugurish texnikasini takomillashtirish; salomatlik holatini va birinchi navbatda, yurak-qon tomir tizimi va nafas olish organlarining faoliyatini yaxshilash.

Asosiy bosqich - futbol o'ynashni bevosita o'rganish bosqichi. Maktabgacha yoshdagi bolalarni futbol o'ynashga o'rgatishning asosiy va eng samarali shakli bu sport va dam olish klubi shaklida o'tkazilishi kerak bo'lgan mashg'ulotlardir, masalan, "Qiziqarli to'p", "Yosh futbolchi" yoki "To'p maktabi". va hokazo. Futbol elementlari ham butun o'quv yili davomida jismoniy tarbiya bo'yicha o'quv materialini dasturiga kiritilishi mumkin. Ushbu darslarning davomiyligi 25-30 minut.

Mashg'ulotlarning uch qismli shakli (kirish, asosiy, yakuniy) mavjudligi o'qituvchiga o'quv materialini oqilona taqsimlash imkonini beradi. Har bir dars uchun sog'lomlashtirish, ta'lim va tarbiya vazifalari belgilanadi.

Tayyorgarlik qismi tanani qizdirish bo'lib, uning maqsadi bolaning tanasini darsning asosiy qismida yanada intensiv ishlashga tayyorlashdir. Kirish qismining mazmuni turli xil yurish turlarini o'z ichiga olishi mumkin (oyoq barmoqlarida, to'piqlarda, oyoqning tashqi tomonida, tovondan oyoqqa rulon bilan, tizzani baland ko'tarib, pastki oyoq orqa qismini bir-biriga yopishgan holda); tizza ostidagi paxta bilan va hokazo) va yugurish (birin-ketin ustunda, juft bo'lib qayta qurish, «ilon», diagonal, boshqa harakatlar bilan birgalikda yugurish, oldinga orqaga, signal bo'yicha aylanish va h.k.); shuningdek, sakrash, sakrash, nafas olish mashqlari va ochiq o'yinlar. Katta maktabgacha yoshdagi bolalar uchun kirish qismining davomiyligi 3-4 daqiqagacha.

Shunday qilib, darsning kirish qismidagi mashqlar darsning asosiy qismida harakatlarni o'rganish uchun yetakchi mashqlardir.

Darsning asosiy qismi xilma-xildir. U umumiy rivojlanish mashqlarining kichik to'plami yoki ochiq o'yin bilan boshlanadi. Darsning ushbu qismida ko'proq intensiv mashqlar kamroq intensiv mashqlar bilan birlashtiriladi, bu katta yoshdagi maktabgacha yoshdagi bolaning tanasida jismoniy va ruhiy stressning maqbul darajasini ta'minlaydi.

Harakatlar baquvvat, tezkor, chidamlilikni talab qiladigan, shuningdek, tananing funktsional holatini oshiradigan qilib tanlangan. Umumiy rivojlanish mashqlari to'plamini 4-5 dars davomida o'rganish va bajarish mumkin, bundan ortiq emas. Allaqachon o'rganilgan va o'zlashtirilgan harakatlarning muvofiqlashtirilgan bajarilishi bolaning tanasiga yangi yukni ishlab chiqishga tayyorgarlik ko'rishga imkon beradi va o'qituvchi - harakatlarning asosiy turlarini bajarishda o'z kuchlarini eng oqilona va samarali tarzda taqsimlaydi.

Amaliyot shuni ko'rsatadiki, maktabgacha yoshdagi bolalarga futbol o'ynashning texnik

asoslarini o'rgatishda yuqoriga ko'tarilish deb ataladigan mashqlardan foydalanish tavsiya etiladi, ya'ni tuzilish jihatidan ma'lum bir harakat texnikasining asosiy elementlariga o'xshash harakatlar. Misol uchun, to'pni oyoqning ichki qismi bilan urishni o'rganayotganda, xuddi shu harakatning tabiatiga taqlid qiluvchi mashqlar etakchilikka aylanishi mumkin; to'pni taglik bilan to'xtatishni o'rganishda - to'pni taglik bilan oldinga va orqaga burish, joyida turish va hokazo.

Bolalar futbolda o'ng va chap oyoqlari bilan mashq bajaradilar. Shu bilan birga, bolalarning mashqlarni ongli ravishda o'zlashtirishini ta'minlash va ularni ijodkorlikda cheklamaslik kerak. Va bu jihatga bola qachon va qanday sharoitda o'zlashtirilgan ko'nikma va ko'nikmalarni qo'llashi mumkinligini bilsa erishiladi. Masalan, bolalar bog'chasida futbol o'ynashning boshlang'ich texnikasini o'zlashtirgan katta yoshdagi maktabgacha yoshdagi bolalar ushbu o'yinni maktabda, hovlidagi uyda yoki ta'tilda va hokazolarda katta yoshdagi bolalar jamoasida o'ynashlari mumkin. Asosiy qismning davomiyligi 20 daqiqagacha.

Shunday qilib, mazmunan rang-barang va qiziqarli bo'lgan darsning asosiy qismi o'qituvchiga vazifalarni amalga oshirishga imkon beradi. Darsning yakuniy qismida bolaning tanasini nisbatan tinch va hatto holatga keltirish kerak. Bunga quyidagilar yordam beradi: nafas olish mashqlari, dam olish va dam olish mashqlari, xotirjam o'yin va boshqalar bilan birgalikda yurish Yakuniy qismning davomiyligi 4-5 minut.

Yakuniy qism - futbol o'ynashning texnik, elementar taktik mahoratini oshirish bosqichi, ya'ni futbol o'yinining o'zi. Maktabgacha yoshdagi bolalar bilan futbol o'yinining davomiyligi 25 daqqa, shu jumladan dam olish va dam olish uchun 5 daqiqalik tanaffus. Har bir o'yin oldidan bolalarga allaqachon tanish bo'lgan mashqlardan iborat isinish kerak.

Kattaroq maktabgacha yoshdagi bolalarning bir yoki ikkita guruhining bolalaridan iborat ikkita jamoaning futbol o'yini Salomatlik kuni, sport bayrami, ota-onalar bilan birgalikda sport va dam olish tadbirlari va boshqalar dasturiga kiritilishi kerak. Ushbu bosqichning barcha sinflari ko'chada o'tkaziladi.

Maktabgacha yoshdagi bolalar futbol o'ynashning asosiy qoidalarini bilishlari kerak:

- o'yin boshlanishidan oldin tomonlar yoki start to'pini tanlash uchun qur'a tashlanadi. To'p maydonning markazida erga qo'yiladi;
- jamoa o'yinchilari raqib darvozasiga imkon qadar ko'proq gol urishga, to'pni yo'qotib qo'ygandan keyin esa o'yin qoidalariga rioya qilgan holda o'zlarini himoya qilishga intiladilar;
- futbol - ikki jamoaning o'yini va har bir jamoada - 5-7 tagacha o'yinchi, ulardan biri sardor;
- o'yin qoidalariga rioya qilish va o'yin davomiyligi hakam tomonidan nazorat qilinadi;
- to'p darvoza chizig'idan to'liq o'tib ketgan bo'lsa, shuningdek, o'yin davomida barcha qoidalarga rioya qilingan bo'lsa, darvozaga kiritilgan hisoblanadi;
- futbolda o'yinchilar to'p bilan barcha harakatlarni oyoqlari bilan bajaradilar;
- darvozabon va to'pni kiritgan o'yinchi to'pni qo'llariga olish huquqiga ega;
- futbol jamoaviy o'yin bo'lib, o'yinchilar raqobat ruhi va g'alaba qozonish istagiga qaramay, bir-birlariga hurmat bilan munosabatda bo'lishadi.

Adabiyotlar:

1. Физическая культура в детском саду. Типовая программа. - М.: 1997.
2. Филиппова С.К. К вопросу о программах физкультурно - оздоровительной работы в ДОУ / «Дошкольное воспитание». 1999. – С. 12.
3. Хухлаева Д.В. Методика физического воспитания в дошкольных учреждениях. - М.: Просвещение, 2003.
4. Abdullaeva B.P., Babaraximova B.P., Pardaev B.P. Using information and communication technologies in teaching process of various primary / European Journal of Research and Reflection in Educational Sciences, 8 (10), 67-70. Progressive Academic Publishing, UK www.idpublications.org 14.10.2020.
5. Abdullaeva B.P., Abdullaeva F.T. Organization Of Swimming Lessons In Preschool Institutions / The American journal of Social Science and Education innovations. 2020, [TAJSSEI] 322 ISSN (e): 2689-100X DOI: <https://doi.org/10.37547/tajssei/> Volume 02 Issue 07 – P. 42.

**BOKSDA MASHG‘ULOTNING TASHKIL ETILISHI VA METODIKASI  
ASOSLARI**DOI: <https://doi.org/10.53885/edinres.2022>.*Abdullayev Farhod,**O‘zbekiston Respublikasi Jismoniy tarbiya va sport vazirligi huzuridagi jismoniy tarbiya va sport bo‘yicha mutaxassislarni ilmiy-metodik ta‘minlash, qayta tayyorlash va malakasini oshirish instituti*

*Annotatsiya: maqolada yosh bokschilarda o‘quv jangovar amaliyoti va rasmiy musobaqalardagi harakatlar tarkibi hamda ularning qo‘llanilish ko‘rsatkichlaridagi individual o‘zgarishlar va farqlar haqida so‘z yuritilgan. Yosh bokschilarni mashq qildirish uchun mashg‘ulotlarda o‘zlashtirilgan harakatlarni musobaqa sharoitlariga ko‘chirish jarayonini tezlashtirishga qaratilgan amaliy tavsiyalar ko‘rsatib o‘tilgan.*

*Kalit so‘zlar: boks, jangovor holat, tik turish, siljishlar, kuch, tezlik, hujum harakatlari, himoyalanih harakatlari, qarshi hujum, masofa saqlash, yaqin masofadan hujum.*

**ОСНОВЫ ОРГАНИЗАЦИИ И МЕТОДОЛОГИИ БОКСЕРСКОЙ  
ТРЕНИРОВКИ***Абдуллаев Фарход,*

*Институт научно-методического обеспечения, переподготовки и повышения квалификации специалистов по физической культуре и спорту при Министерстве физической культуры и спорта Республики Узбекистан*

*Аннотация: В статье рассматривается тренировочная практика юных боксеров и структура действий на официальных соревнованиях, а также индивидуальные изменения и различия в их исполнении. В целях подготовки юных боксеров даются практические рекомендации по ускорению процесса переноса разученных действий в условия соревнований.*

*Ключевые слова: бокс, боевая позиция, стоя, перестановки, сила, скорость, наступательные приемы, защитные приемы, соблюдение дистанции, ближняя атака.*

**FUNDAMENTALS OF ORGANIZATION AND METHODOLOGY OF BOXING  
TRAINING***Abdullayev Farhod,*

*Institute of scientific-methodical support, retraining and advanced training of specialists in physical culture and sports under the Ministry of Physical Culture and Sports of the Republic of Uzbekistan*

*Abstract: The article deals with the training practice of young boxers and the structure of actions at official competitions, as well as individual changes and differences in their performance. In order to train young boxers, practical recommendations are given to speed up the process of transferring learned actions to competition conditions.*

*Key words: boxing, fighting position, standing, permutations, strength, speed, offensive techniques, defensive techniques, keeping a distance, close attack.*

Boksda mashg‘ulot metodikasi yaqin xorij davlatlarida ishlab chiqilgan sport yakkakurashi nazariyasi va metodikasi asosida shakllangan, chunki O‘zbekistonda boksning rasmiy rivojlanishi 1927-yildan boshlangan. O‘zbekistonda 1956-1967-yillarda boksni mustaqil sport turi sifatida tashkil etish tashabbuskorlari, shuningdek, uni rivojlantirish uchun asosiy metodik va huquqiy

hujjatlarning mualliflari turli yillarda O'zbekiston Davlat jismoniy tarbiya institutida ishlagan shu sport turi o'qituvchilari, boks bo'yicha mutaxassislar bo'lishgan.

Boks texnikasi va taktikasini o'rgatish uchun metodik usullar orasida quyidagi umumiy qabul qilingan:

bir qator safda turib murabbiyning umumiy buyrug'i ostida usullar va harakatlarni (sheriksiz) guruh bo'lib o'zlashtirish;

ikki qator safda turib murabbiyning umumiy buyrug'i ostida usulni (sherik bilan) guruh bo'lib o'zlashtirish;

murabbiy bilan "yassi qo'lqop"da yoki qo'lqopda ishlaganda boksning usullar va harakatlarni individual egallashi;

zal bo'ylab erkin harakat qilayotgan juftliklarda murabbiy topshirig'i bo'yicha usullarni mustaqil egallash;

har bir bokschiga vazifa cheklab berilgan xolda shartli jang;

past darajada texnik vazifalar qo'yilgan shartli jang;

erkin jang (raqib harakatlari cheklanmagan jang).

Boks mashg'ulotining tipik yo'nalishi, odatda, asosiy harakat turlarini takomillashtirishni o'z ichiga oladi. Ular orasida quyidagilar mavjud:

a) tayyorgarlik harakatlari – tik turishlar, joylar, masofalar, siljishlar, ko'chishlar va aldamchi harakatlarning har xil variantlari;

b) hujum harakatlari – ikkala qo'lda boshga va gavdaga to'g'ridan, yondan va pastdan zarbalar;

v) himoyalash harakatlari – qo'llar, gavda yordamida, siljib yurish bilan va kombinatsiyalashgan himoya usullari;

g) qarshi hujum harakatlari – ikkala qo'llarda javob va qarshi zarba shaklidagi to'g'ridan, yondan, pastdan boshga va gavdaga zarbalar.

Deyarli har bir mashg'ulotda mashq qilinadigan bazaviy harakatlardan tashqari, mustaqil rejalar asosida quyidagilar o'zlashtirib boriladi:

yangi usullar, harakatlar, ular qo'llanilishining taktik turlari, eng samarali va tez-tez qo'llanib turiladigan harakatlar kombinatsiyalari, raqiblarning qarshilik ko'rsatish vaziyatlarini modellashtirishda ularni tayyorlash hamda qo'llash bo'yicha ko'nikmalar ixtisoslashtiriladi;

bir xil vaziyatlarda mashq qilinadigan yoqtirilgan harakatlarni takrorlash;

muayyan raqiblarga qarshilik ko'rsatish uchun jangovar harakatlar va vaziyatlar;

namunaviy taktik modellar bilan olishuvni olib borish uchun ma'lum bir harakatlar tarkibi – xujumkorlik yoki himoyalash tarzida, tez yoki poylash tarzida, manyovr olib borish yoki pozitsion tarzda;

asosiy harakat turlarini tayyorlash va qo'llashning psixologik xususiyatlari;

ayrim bazaviy harakatlarni qo'llashga to'sqinlik qiluvchi psixologik to'siqlarni bartaraf etish vositalari.

Sheriksiz bajariladigan mashqlarga quyidagilar kiradi:

zarbaga qo'llarni qo'yish harakatlari, himoyalash imitatsiyalari, joy o'zgartirishlar, siljib yurishlar va aldamchi harakatlarni mustaqil takrorlash;

usullarni seriyalab bajarish;

mashqlar orasidagi tanaffuslarda o'zaro yo'l-yo'riqlar ko'rsatish;

usullarni oqim bo'lib bajarish.

Ta'kidlash joizki, sheriksiz bajariladigan deyarli hamma mashqlar mohiyatiga ko'ra o'ziga xos gimnastika bo'lib, u turli xil harakatlarni bajarishda gavda a'zolari o'zaro aloqalarining o'ziga xos dinamikasiga ega bo'lgan usullarning harakat tuzilishini egallashga qaratilgan.

Sportchilar, ixtisoslashtirilgan harakatlarni mustaqil takrorlayotib, ma'lum bir boks vositalarini bajarishga bo'lgan ko'rsatmalarni amalga oshiradilar, murabbiyning nazorati



esa bajarilish darajasiga zudlik bilan baho berishga va muvofiq ravishda yo'l qo'yiladigan noaniqliklar yoki xatolarni tuzatishga imkon yaratadi. Buyruq yoki signal bo'yicha usullarning bajarilishi berilgan harakat tuzilishlarining yaxlitligini yoki usullarning tarkibiy (fazaviy) qismlarga bo'linishini tartibga solishga yordam beradi. Ushbu holda murabbiyning buyruqlari shunday beriladiki, shug'ullanuvchilar berilgan harakatlar tuzilishini hayolan tasavvur qilishga ulgurishlari lozim.

Seriyalab bajarish alohida sportchi yoki shug'ullanuvchilar guruhi uchun o'rganilayotgan harakatlarni to'xtovsiz va ko'p marta takrorlashga sharoit yaratadi. Bunda maxsus chidamlilikni shakllantiruvchi katta motor zichlikka erishiladi. O'zaro yo'l-yo'riqlar ko'rsatish birga mashq qilayotganlarning bir-biriga galma-galdan yordam berishi va ular tomonidan yo'riqchilik malakalarini boshlang'ich o'zlashtirilishi hisoblanadi. Agar murabbiy tomonidan berilgan mashqni shug'ullanuvchilar umumiy safda galma-gal bajarsalar, ushbu xolda ular sheriklariga ijobiy tomonlarni va ochiq ko'rinib turgan kamchiliklarni ko'rsatgan holda usullarni bajarish texnikasiga baho berish imkoniyatiga ega bo'ladilar.

Usullarning oqim bo'lib bajarilishi vazifalarning ketma-ket (navbatma-navbat) bajarilishi hisoblanadi, bir shug'ullanuvchi tomonidan harakatning tugallanishi o'ng yoki chap tomonda turgan sportchiga start olish uchun signal bo'lib xizmat qiladi. Shunday qilib, mashqlarning bajarilishi xuddi yelpig'ichsimon xususiyatga ega bo'ladi, bu murabbiyga har bir shug'ullanuvchini kuzatib borishga va tezkor baholashga imkon beradi.

Tasavvurdagi (hayolan mavjud bo'lgan) sherik (raqib) bilan mashq qilish ko'pincha "soya bilan jang" deb yuritiladi. U asosiy turdagi hujum va himoyalash, shuningdek, javoblar va qarshi hujumlarga qarshilik ko'rsatish harakatlari vositalaridan iborat usullar kombinatsiyalarining bajarilishini o'z ichiga oladi. Kombinatsiyalar va alohida harakatlar seriyalarini tanaffussiz bajarish zarur. Bokschi go'yoki raqibning harakatlarini oldindan sezgan holda va uning nazarida taktik jihatdan mos keladigan yakkakurash vositalaridan foydalanib, jang olib boradi.

Bokschilarni janglarga tayyorlashda boks snaryadlari va trenajyorlarida bajariladigan mashqlar katta o'rin egallaydi. Bunda nishonning xususiyatiga, xususan devorga osilgan va harakatsiz, siljish amplitudasi noma'lum darajada o'zgarib turadigan harakatlanuvchi xislatlariga qarab, ular yordamida zarbalar aniqligi va kuchni oshirishi yuzasidan turli xil pedagogik vazifalar hal qilinishi mumkin. Ko'p sonli tadqiqotlarda aniqlanishicha, nishonga aniq yetib borish, birinchi navbatda, zarbaning namunaviy texnikasiga rioya qilish, uni kutilmaganda o'zgaruvchi vaziyatlarga mos holda ko'chirish ko'nikmalari, oldindan sezish (idrok etish), tanlash reaksiyalari hamda tabaqalashgan reaksiyalarning ixtisoslashganlik darajasi bilan belgilanadi. Undan tashqari, harakatlanuvchi nishon ko'p jihatdan shug'ullanuvchilarning musobaqa sharoitlariga moslashish jarayonlari tezlashtirilishi sababli zarba berish aniqligini takomillashtirish vazifalarini hal etishga yordam beradi. Shunday qilib, har xil masofalardan turib va tez hamda aniq zarbalarga ko'rsatma berilgan holda bajariladigan nishonlardagi turli-tuman mashqlar bokschilarda olishuvlarda namoyon qilinishi zarur bo'lgan ixtisoslashgan harakat malakalarini shakllantiradi.

Mashqlarni olib borishning eng keng tarqalgan shakllari quyidagilar: sherik bilan mashqlar; murabbiy bilan "yassi qo'lqop"da individual ishlash; erkin janglar; siljib yurish usullarini mustaqil takomillashtirish; qoplarda va trenajyorlarda bajariladigan mashqlar; erkin janglar seriyalari.

Sherik bilan mashqlar bokschilarni o'rgatish va mashq qildirish vositasi sifatida birinchi galda endi shug'ullanayotgan va yosh bokschilar bilan guruhli mashg'ulotlar olib borish asosi hisoblanadi. Shu bilan birga, yuqori malakali sportchilar mashg'ulotlarida ham sherik bilan bajariladigan mashqlarning ayrim turlari qo'llaniladi. Ularning samarasi sheriklarning o'zaro harakatlarni bir-biriga yordam bergan holda bajarishdan tortib, to bashorat qilinishi qiyin bo'lgan tezkor va to'qnashuvli yakkama-yakka olishuvgacha keng doirada o'zgartirish imkoniyatlari

bilan tushuntiriladi.

Juftlik mashqlarini tashkil qilish shakllarining turlari orasida o‘zaro yordam bilan bajariladigan mashqlar bor. Ular usul yoki taktik ko‘nikmalarning harakat tuzilishini egallash zarur bo‘lgan paytlarda qo‘llaniladi. Biroq hamma xollarda sheriklardan biri hujum qiladi, boshqasi esa oldindan shartlashilgan usullar yordamida hujumga qarshilik ko‘rsatib, zarba o‘tkazib yuborishi yoki uni qaytarishi mumkin. Mashqlar avval turgan joyda o‘tkazilishi mumkin, bu, ayniqsa, usullarni bajarish paytida vaqt-makon bog‘liqliklarining shakllanishini yengillashtiradi. Keyinchalik mashqlantiruvchi vositalarni o‘zlashtirish manyovr olib borish hisobiga, ayniqsa, hujum qiluvchi (keyin esa himoyalantiruvchi) tashabbusga ega bo‘lgan paytda, qiyinlashtiriladi.

Mashqlarning shu tarzda tashkil qilinish shakli murabbiy tomonidan berilgan harakat turlarini, jumladan, javob bilan himoyalantirishlar, qarshi hujumlar, qarshi javob bilan qarshi himoyalantirishlarni amalga oshirishda zarba berish texnikasini barqarorlashtirishga ko‘proq yordam beradi.

Ko‘pincha o‘zaro darslar ham o‘tkaziladi, ular malakali bokschilar tayyorlash amaliyotida qo‘llaniladi. Ular murabbiy tomonidan berilgan keng doiradagi harakatlar yordamida bir-biriga yordam berish orqali bajariladigan namunaviy mashqlardan farq qiladi. Shunday shartlar ham qo‘yilishi mumkinki, bunda sheriklardan biri mashqlarni sharhlab va bajarilayotgan usullarni baholagan holda boshqasi bilan o‘zaro harakat qiladi.

O‘yin tartibida o‘tkaziladigan sherik bilan jangovar mashqlar texnik malakalarni barqarorlashtirish, harakat tezligini ixtisoslashtirish va to‘g‘ridan, pastdan hamda yondan beriladigan qarshi zarbalarni joyida turib yoki ularni manyovr olib borish bilan birga qo‘shib bajargan holda almashlashga xos taktik ko‘nikmalarni shakllantirish asosida himoyalantirishlar hamda javob qarshi zarbalarining mashq qilinishini jadallashtirish imkonini beradi.

Sheriklarning har bir mashqdagi to‘xtovsiz o‘zaro harakatlari sikli 20-70 soniyani tashkil qiladi.

Tezlik bilan qarshilik ko‘rsatish mashqlari muhim ahamiyat kasb etadi, ular “qarshi” atamasi bilan qo‘llaniladi. Ular bokschilar mashg‘ulotida asosan ikkita pedagogik vazifa bilan qo‘llaniladi:

javob qaytarish bilan hujum va himoyalantirishlar texnikasini takomillashtirish;

harakat tezligining namoyon bo‘lishi va reaksiya qilishlarni ixtisoslashtirish.

“Qarshi” harakatlardagi yakkama-yakka olishuv shartlari, jumladan, sheriklar (raqiblar) orasidagi masofani murabbiy belgilab beradi, bokschilar esa avval faqat qisman mavhum sharoitda bo‘la turib (hujumni boshlash payti ma’lum), nomuqobil sharoitda harakat qilishlari mumkin. Ko‘rsatmaga muvofiq hujum qiluvchi faqat murabbiy tomonidan topshirilgan bitta hujumni, masalan, ikkita aldanchi harakatlar va boshga to‘g‘ridan zarba berishni bajaradi.

Himoyalantiruvchi bunday vaziyatda faqat aniq bitta himoyani, masalan, yon tomonga og‘ish bilan himoyalantirishni qo‘llash huquqiga ega bo‘ladi. Ko‘rinib turibdiki, bunday vaziyatlarda, ya’ni himoyalantiruvchi unga qay tarzda va qaysi tana qismiga hujum qilishlarini bilib turgan bir paytda, u faqat harakatning boshlang‘ich darajasini tez xamda kutilmaganda amalga oshirish hisobiga hujum uyushtirishda muvaffaqiyatga erishishi mumkin.

Murabbiy bilan “yassi qo‘lqop”da individual ishlash boks mashg‘ulotlarini tashkil qilishning, shuningdek, mashqlar o‘tkazishning mustaqil shakli hisoblanadi. Buning ustiga, yosh sportchilar mashg‘ulotida harakatlarning hajmlari muntazam qo‘llanilishi texnik-taktik takomillashuv jarayoniga metodik ta’sir ko‘rsatish samarasi bo‘yicha juftlik mashqlari hamda jangovar amaliyotdan orqada qoladi. Faqat murabbiy bilan “yassi qo‘lqop”da ishlashning nazorat funksiyalari va texnik xatolarni tez va maqsadli tuzatish, musobaqadagi o‘zaro harakatlarga yaqinlashtirilgan vaziyatlarning bir bo‘laklarini modellashtirish uchun uni qo‘llashdagi imkoniyatlar oldingi qatorga chiqadi.

Jangovar amaliyotning boshqa mashg'ulot vositalariga qaraganda kichik hajmlari va vaqti-vaqti bilan, bir oyda kamida 2-3-marta natija uchun o'tkaziladigan nazorat janglari bokschilarning uzoq davom etadigan va psixik jihatdan o'ta shiddatli musobaqa janglarini olib borish uchun funksional tayyorgarliklarini ixtisoslashtirish asosini tashkil qiladi. Mashg'ulot va nazorat janglari seriyalarida harakatlar va ularni tayyorlash hamda qo'llashning taktik tarkiblari optimallashtiriladi, individual tuzatishlar kiritiladi.

Adabiyotlar:

1. Abdullayev F.T. Malakali bokschilarning individual xususiyatlarini hisobga olgan holda musobaqa faoliyati texnik-taktik harakatlari tahlil qilish / Zamonaviy ta'lim. 2020, № 1. - B.70-74.

2. Abdullayev F.T. Методическая служба ДЮСШ залог качества подготовки спортивного резерва / Сучасні проблеми фізичного виховання і спорту різних груп населення. 2020.

3. Pardayev B.P., Abdullayev F.T. The Role of Public Sports and Health Measures in Strengthening Children's Bodies. Academic Research in Educational Sciences (ARES), 2020.

4. Селиванов А.А. Вопросы тактики бокса // Виды спортивных единоборств: Сб. науч. трудов. - М., 1997. - 40-43 с.

5. Селиванов А.А. Использование боевых дистанций в тактике бокса / Виды спортивных единоборств: Сб. науч. трудов. - М., 1997. - 43 с.



**БОШЛАНГИЧ СИНФ ЎҚУВЧИЛАРИ ИЖТИМОЙЛАШУВИНИ  
РИВОЖЛАНТИРИШДА ПЕДАГОГИК ҚўЛЛАБ-ҚУВВАТЛАШ ТИЗИМИ**

DOI: <https://doi.org/10.53885/edinres.2022>.

Пардаев Бекмурат Ўтапулатович,

*Низомий номидаги Тошкент давлат педагогика университети, Бошланғич таълимда она тили ва уни ўқитиш методикаси кафедраси катта ўқитувчиси*

*Аннотация. Ушбу мақолада ижтимоийлашув жараёни, уни педагогик қўллаб-қувватлашнинг ижтимоий-педагогик аҳамияти хусусида фкр юртилади. Муаллиф, шунингдек, кичик ёшдаги ўқувчиларни ижтимоийлаштириш ва индивидуаллаштиришни педагогик қўллаб-қувватлашнинг шахсни ривожлантиришидаги ўрни, унинг таркибий қисмлари ҳақида маҳаллий ва хорижий олимларнинг фикрларини таҳлил қилади.*

*Калит сўзлар: ижтимоийлашув, таълим, жамият, педагогик қўллаб-қувватлаш, мулоқот, турмуш тарзи, рағбатлантириш, фаоллик, муносабат*

**СИСТЕМА ПЕДАГОГИЧЕСКОЙ ПОДДЕРЖКИ В РАЗВИТИИ  
СОЦИАЛИЗАЦИИ МЛАДШИХ ШКОЛЬНИКОВ**

Пардаев Бекмурат Утапулатович,

*старший преподаватель кафедры родного языка и методики обучения в начальных классах Ташкентского государственного педагогического университета имени Низами*

*Аннотация. В данной статье рассматривается процесс социализации, социально-педагогическое значение его педагогического сопровождения. Также автор анализирует взгляды отечественных и зарубежных ученых на роль педагогического обеспечения социализации и индивидуализации студенческой молодежи в развитии личности, ее составляющих.*

*Ключевые слова: социализация, воспитание, общество, педагогическое сопровождение, общение, образ жизни, мотивация, активность, отношение.*

**THE SYSTEM OF PEDAGOGICAL SUPPORT IN THE DEVELOPMENT OF  
SOCIALIZATION OF YOUNGER STUDENTS**

Pardaev Bekmurat Utaulatovich,

*Senior Lecturer, Department of Native Language and Teaching Methods in Primary School, Tashkent State Pedagogical University named after Nizami*

*This article discusses the process of socialization, the socio-pedagogical significance of its pedagogical support. The author also analyzes the views of domestic and foreign scientists on the role of pedagogical support for the socialization and individualization of student youth in the development of the personality and its components.*

*Keywords: socialization, education, society, pedagogical support, communication, lifestyle, motivation, activity, attitude.*

Ҳозирги шароитда мактаб ўқувчиларининг ижтимоийлашувини қўллаб-қувватлаш педагогика фанининг долзарб муаммоларидан бири ҳисобланади. Шу боис, Бутунжаҳон болаларни ҳимоя қилиш ташкилоти - ЮНИСЕФ Конвенциясида ҳар қандай мамлакатнинг келажаги бевосита болалар фаровонлиги ва уларнинг ривожланиш имкониятларига боғлиқлиги, шунингдек, ҳар қандай мамлакатдаги бу борадаги ишларнинг асл мезони шу давлатда болаларнинг таълим олиши, саломатлиги, ҳимояланганлиги ва моддий жиҳатдан таъминланганлиги, ижтимоийлашуви тўғрисидаги ғамхўрлиги, улар туғилган жамият ва

оилада севилиши ҳамда кадрланиши билан белгиланиши таъкидланади[2.5-6.].

Муваффақиятли ижтимоийлашув - миллат ва мамлакат, жамият маънавиятини юксалтиришга қодир бўлган мактаб ўқувчиларини тайёрлашнинг муҳим шarti ҳисобланади. Бу хусусида Ўзбекистон Республикаси Президенти Ш.Мирзиёев шундай таъкидлайди:”Сайёрамизнинг эртанги куни, фаровонлиги фарзандларимиз қандай инсон бўлиб камолга етиши билан боғлиқ. Бизнинг асосий вазифамиз – ёшларнинг ўз салоҳиятини намоён қилиши учун зарур шароитлар яратишдан иборат”[1.3-6.].

Ижтимоийлашув — мураккаб ҳаётий жараён бўлиб, индивиднинг шахс сифатида шаклланиши ҳамда ўз имкониятларини юзага чиқариши кўп жиҳатдан бу жараённинг самарали кечишига боғлиқ. Шу нуқтаи назардан шахс ижтимоийлашувини педагогик қўллаб-қувватлаш ижтимоий заруратдир. Мазкур муаммо юзасидан Ф.Гддингс, М.Н. Галагузова А.В.Мудрик, О.С. Газман, Н.Ф. Голованова, Х.Ибрагимов, Ш. Абдуллаева, А.Зуннунов, М. Тохтаходжаева, Н.М.Эгамбердева, Д.Ж.Шарипова ва бошқа олимлар илмий тадқиқотларни амалга ошириган.

Кичик мактаб ёшидаги бола ривожланишида қатор психофизиологик ўзгаришлар содир бўлади; уларнинг етакчи фаолият турлари алмашади, у мансуб бўлган ижтимоий гуруҳи, позициялари моҳияти, тенгдошлари орасидаги хусусий мавқеи ўзгаради. Бу ўзгаришларни инобатга олмасдан туриб, бошланғич синф ўқувчиси ижтимоийлашувига жамият томонидан қўйиладигани талабларнинг мувофиқлигини, уларнинг асослилигини ҳамда ижтимоийлашиш кўрсаткичларини объектив баҳолашнинг имкони бўлмайди. Демак, мақолада бошланғич синф ўқувчилари ижтимоийлашувини педагогик қўллаб-қувватлаш тизими хусусида фикр юритилади.

Педагогик қўллаб-қувватлаш-бу боланинг қизиқишлари, мақсадлари, имкониятлари ва инсон кадр-қимматини сақлашга тўсқинлик қиладиган тўсиқ, муаммоларни енгиш, ўрганиш, ишлаш, мулоқот ва турмуш тарзида ижобий натижаларга эришиш йўлларини биргаликда белгилаш. Ижтимоийлашувни педагогик қўллаб-қувватлаш таълим жараёнида, ўқув муҳити имкониятларини кенгайтириб, ўқувчиларнинг фаолияти, ўзини ўзи англаши, мулоқоти учун қўшимча вазият, имкониятлар яратиш орқали дарс ва синфдан ташқари ишларда амалга оширилади.

Мактаб ривожланиши билан шахс жтимоийлашув ва уни педагогик қўллаб-қувватлаш ҳодисасини ўрганишга бўлган илмий ёндашувлар шаклланди ва янада ривожланди. У. Джеймснинг фикрига кўра, болалар учун тўғридан-тўғри ва жонли ўзаро муносабатларга бой бўлган мактаб энг афзал маскан ҳисобланади. Асосли ва ишончли ички қўллаб-қувватлаш йўналишига эга болалар ҳаётнинг оғир томонларидан осон кутуладилар ва муваффақиятсизликларига қарши тура оладилар. Бу каби болалар муаммоли вазиятлардан ўзларини четга тортмайдилар, аксинча ижтимоий мувозанат уларнинг ҳаёт услубига айланган бўлади[7. С.160.].

Машҳур рус ёзувчиси Л.Н. Толстойнинг фикрига кўра, қўллаб-қувватлаш болага рағбатлантирувчи таъсирнинг маълум бир шаклини англатади, бунда у ўқитувчининг бевосита босимига дучор бўлмасдан, ўзини барча соҳаларда тўлиқ намоён қила оладиган фаолиятини амалга оширади.

О.С. Газманнинг фикрича, педагогик қўллаб-қуввалаш педагогик фаолиятнинг мустақил соҳаси сифатида тақдим этилган бўлиб, унинг доирасида боланинг соғлиғи, билим олиш, мулоқот қилиш ва ҳаётини ўзи белгилаши билан боғлиқ муаммоларни ҳал қилишда профилактика ва тезкор ёрдам кўрсатилади [5.с.16]. О.С.Газман педагогик қўллаб-қувватлаш предметини бола билан ўз манфаатларини, мақсадларини, имкониятларини ва унинг инсоний кадр-қимматини сақлаб қолишга тўсқинлик қиладиган тўсиқларни бартараф этиш усулларини биргаликда аниқлаш жараёни сифатида белгилайди. Ҳақиқий педагогик қўллаб-қувватлаш шароитида бола, Газманнинг кузатишларига кўра, ўзини

фаол ва ижобий хатти-ҳаракатларда кўрсатишни бошлайди.

Н.М. Эгамбердиеванинг фикрига кўра, педагогик қўллаб-қувватлаш - бу «чуқур мулоқот педагогикаси», унинг моҳияти болага ўз-ўзини белгилашига ёрдам берадиган савол бериш эмас, балки унинг вазият ҳақида фалсафий мулоҳазаларини рағбатлантириш, акс эттиришни кучайтириш, бунда у ўзининг янги “мен”ини топади ва ўз қарашларини ўзгартиради.[13.213].

Н.Ф. Голованованинг фикрича, таълим маконининг кўп маданиятлиги шароитида педагогик қўллаб-қувватлаш фақат инсоншунослик фанининг интеграциялашувини таъминловчи миллий ва инсоний мулоқотнинг бирлиги сифатида кўрсатилиши керак. Олиманн ёзшча, «ўқитувчи-ўқувчи» даражасидаги муносабатлар педагогик жараёни инсонпарварлаштириш ва педагогик жамоанинг ўқувчи ҳаётидаги терапевтик иштироки учун қайта кўриб чиқилиши керак. Шунда мактаб муҳити ўқувчи учун қулайроқ бўлиб, унинг ёрдам функцияси янада кучаяди[6. С.192.].

Р.А. Мавлянованинг эътирофича, педагогик ёрдам - бу болалар муаммоларини ташхислаш, аниқлаш, уларнинг қизиқишлари, мақсадлари, имкониятлари ва ҳақиқий таълим маконида мослашиши ва реабилитациясига тўсқинлик қиладиган тўсиқларни бартараф этиш йўллари аниқлашга қаратилган ўқитувчининг шахсга йўналтирилган фаолиятини тўғри ташкил этиш[9. 228-б.].

Педагогик ёрдамни ташкил этишда Э.В. Бондаревскаянинг фикрига кўра, педагогик қўллаб-қувватлашнинг самарадорлиги қуйидаги шартларнинг қабул қилинишига боғлиқ[3.с.32.]:

- болага маданий ўзини ўзи ривожлантириш ва ўзгартиришга қодир бўлган ҳаёт субъекти сифатида муносабат;

- ўқитувчига бола ва маданият ўртасидаги воситачи сифатида муносабат, уни маданият оламига киритиш ва бола шахсиятини маданий кадрлар оламида ўзини ўзи белгилашда қўллаб-қувватлаш;

-ҳаракатлантирувчи кучлари шахсий маънолар, иштирокчиларнинг маданий ўзини-ўзи ривожлантириш мақсадларига эришишда мулоқоти ва ҳамкорлиги бўлган маданий жараён сифатида таълимга муносабат;

– болалар ва катталар ҳаётининг маданий намуналари яшайдиган ва қайта тикланадиган, маданий тадбирлар ўтказиладиган маданиятни яратиш ва маданиятли шахсни тарбиялаш амалга ошириладиган ажралмас маданий-маърифий макон сифатида мактабга муносабат.

Н.В. Кузьмина ва бошқалар тизимли ёндашув педагогик фаолият тизимини, ўз навбатида, бу фаолиятнинг мавжуд кичик тизимларини ажратиш кўрсатади [8.с.167]. Шунга кўра, биз бошланғич синф ўқувчилари ижтимоийлашувини қўллаб-қувватлаш тизимида барча педагогик жараён субъектлари ва иштирокчилари ҳамкорлиги, шунингдек, бошланғич синф ўқувчиларини педагогик қўллаб-қувватлаш кичик тизимидаги бевосита қўллаб-қувватловчи ва ўқувчининг ҳамкорликдаги ҳаракатларини ажратиш кўрсатамиз. Педагогик қўллаб-қувватлаш тизимида педагогнинг асосий вазифалари сифатида қуйидагилар санаб ўтилади:

Ижтимоийлашув муаммосига урғу бериш – тарбияда педагогик жараённинг барча иштирокчилари бошланғич синф ўқувчисини индивидуаллаштириш (касбий педагогик фаоллик ва педагогик қўллаб-қувватлаш тизими яхлитлиги тамойилини амалга ошириш).

Мактаб педагогик жамоаси, ўқувчиларнинг ота-оналари янги таълим технологиялари имкониятлари, жумладан, педагогик қўллаб-қувватлаш технологияларидан хабардор бўлиши.

Ота-оналарнинг ижтимоий-педагогик, ижтимоий-психологик ҳамда ҳуқуқий саводхонлик даражасини ошириш.

Ота-оналарга педагоглар ва болалар билан ўзаро муносабатларда юзага келадиган у ёки бу қийинчиликлар, шунингдек ушбу йўналишдаги тарбиявий ишларда амалий ёрдам кўрсатиш.

Педагогик жараён иштирокчилари ўртасида педагогик фаолият натижаларига нисбатан ягона талабни шакллантириш мақсадида самарали ўзаро ҳамкорликка асосланган муносабатларни ўрнатиш.

Педагогик қўллаб-қувватлаш тизими иштирокчиларининг эътироф этилаётган шаклини куриш учун мактаб психологик хизмати фаолиятини илмий асосда тўғри ташкил қилиш зарур.

Бу масалани ҳал қилиш мақсадида кичик ёшдаги мактаб ўқувчилари ривожланиши ва ижтимоийлашувига тайёрлигини аниқлашнинг асосий педагогик ва психологик хусусиятларини кўриб чиқамиз:

Кичик мактаб ўқувчилари ёши билиш жараёнлари интинсив ривожланиши ҳамда сифат ўзгаришларининг муҳим даври саналади, улар бевосита онгли ва эркин характер касб этади.

Боланинг мунтазам таълим жараёнига киришиши натижасида унинг диққатида сезиларли ўзгаришлар рўй беради. Унинг иродавий диққати жадал суръатларда ривожлана боради ва бу унинг ўз-ўзини назорат қилиш ва тартибга солиш қўникмаларининг ривожланишига олиб келади.

Ўқув фаолияти боланинг хотирасига нисбатан юқори талабларни қўя бошлайди. Таълим жараёни бола олдига ўзида мавжуд турли хотира имкониятларини ишга солиш, тинимсиз машқ қилдириш заруратини келтириб чиқаради. Ўқув материалларидаги алоқа ва муносабатларнинг мазмуни таҳлиллари ўқувчи хотирасининг тезлиги ва сермахсуллигини таъминлашга хизмат қилади. Бундай таҳлил асосидаги ёдлаш бошланғич синф ўқувчиларида ўқув жараёнини интенсив равишда шаклландирган “яхши хотира”нинг асосини ташкил қилади.

Ўқув топшириқларининг мураккаблашуви, мустақил ўқиш доирасини кенгайтириш, когнитив қизиқишларини чуқурлаштириш, синфдошлари билан мулоқот болаларнинг тасаввур доирасини кенгайтиради, унинг фаолиятига сифат ўзгаришларини олиб киради.

Эгалланган билим бола тафаккурини ривожлантириш учун асос бўлади. Бошланғич синф ўқувчиси мунтазам равишда ҳар томонлама кенгайиб, ривожланиб бордиган тушунчалар доираси тобора кўпроқ янги билим соҳаларини, янги таркибни ўз ичига олади, шу туфайли ақлий фаолиятнинг таҳлил, синтез, умумлаштириш, мулоҳаза юритиш, мавҳум фикрлаш, ички ҳаракат режаси сингари мураккаб шакллари, назарий фикрлаш асослари, шунингдек, қизиқиш доиралари шаклланади.

З. И. Миценконинг фикрига кўра, бошланғич синф ўқувчиларининг қизиқишлари динамик: улар беқарор (А.А. Люблин), қисқа муддатли (С.Л. Рубинштейн), вазиятли (Н.Г.Морозов) ва юзаки (В.В.Давидов). Ушбу ёшда билим ва қизиқиши аниқ ифода этилган, бу билим қийматини интуитив равишда қабул қилишга асосланган бўлади (В.В.Давидов)[11.с.112].

Кичик ёшдаги мактаб ўқувчиларида шаклландирган энг муҳим янги жиҳатлардан бири бу тўғридан тўғри воситачилик ҳаракатларидир, яъни онгли ва ихтиёрий ҳулқ-атворга ўтишдир. Бола ўзини фаол бошқаришни, ўз фаолиятини белгиланган мақсадларга мувофиқ тарзда куришни, онгли равишда истак ва қарорларни қабул қилишни ўрганади. Бу мотивацион эҳтиёжлар соҳасини ташкил этишнинг янги даражаси пайдо бўлаётганлигидан далолат беради ва шахс ривожланишининг муҳим кўрсаткичи саналади, бошланғич синф ўқувчилари мотивларини ривожлантиради, мағрурлик пайдо бўлишини рағбатлантириш, ўзини тасдиқлаш истаги, хатти-ҳаракатларини ихтиёрий тартибга солиш қобилияти ўзгаради. Боланинг онги учун ўзини ривожлантириш мотивлари (маданий, ривожланган), ўз-ўзини белгилаш мотивлари (мактабдан кейинги ўқишни, ишлашни давом эттириш), бурч ва масъулият мотивлари (болалар ўқитувчининг барча талабларини бажаришга интилишади) каби энг қўламли ижтимоий мотивлардир. Ушбу мотивлар ижтимоий таъсир воситаси саналади. Шунинг учун бола онгли машқлар, ижтимоий ривожланган меъёрлар,

хатти–харакатлар қоидалари ва усуллари асосида бошқарила бошлайди.

Е. И Роговнинг эътирофча, бошланғич синф ўқувчисининг ижтимоий тажрибаларни эгаллаши билан боғлиқ ўзига хос жиҳатлар яққол ташвишли ҳолат сифатида намоён бўлмайди – бу борадаги ортида қолиш ёки кечикишларнинг ўрнини тўлдириш унча катта бўлмаган педагогик қўллаб-қувватлаш ҳисобига тўлдирилиши мумкин бўлади. Эътироф этилаётган жиҳатларнинг чўзилиб кетиши, боланинг ўсмирлик босқичига қадар давом этишини ташвишли сигнал сифатида қараш керак бўлади [12.с.329].

Кичик мактаб ёшининг жуда муҳим хусусияти-бу боланинг ўзи ҳақидаги билимлари таркибидаги ўзгаришлар, ўз-ўзини кадрлаши, аста-секинлик билан ўқувчининг ирархик равишда ташкил этилган шахсий таълимига айланиб бориши. Ўзини ҳурмат қилишнинг мазмуни кенгайди: болалар нафақат ўз фаолияти натижаларини, балки унинг жараёнини ҳам баҳолашни бошлайдилар; ўз-ўзини ҳурмат қилиш соҳаси боланинг имкониятлари ва қобилиятларини, унинг шахсияти фазилатларини ва умуман ўзини тутишини ўз ичига олади. Болалар аллақачон ўзларининг камчиликларини кўришади, уларни тузатиш йўллари белгиланади, ўзларининг шахсий хусусиятларини баъзи моделлар билан таққослашлари мумкин бўлади.

Ўқувчининг таълим фаолияти ва унинг ўз-ўзини кадрлаш даражаси ўртасидаги боғлиқлик жуда муҳимдир. Ўз-ўзини ҳурмат қилиш ўқув фаолияти учун энг муносиб мотив-ютуқ мотиви асосида ётади. Ўз-ўзини кадрлаш кичик мактаб ёшидаги ўқувчи шахсиятидаги яна бир янги интилиш даражаси билан чамбарчас боғлиқ. Болада маълум бир ижобий баҳога доимий эҳтиёж бор, у асосан ўқитувчи ва ота-оналарнинг баҳолари таъсири остида шаклланади.

Болалар ўзларининг интеллектуал қобилиятларига ва уларни бошқалар томонидан қандай баҳоланишига алоҳида аҳамият беришади. Одатда ижобий баҳо болалар учун тан олинishi муҳимдир. Ўз-ўзини ҳурмат қилиш ва у билан боғлиқ бўлган интилишлар даражаси, ақлий фаолиятнинг шахсий параметрлари бўлиб, ўқув фаолияти таъсирида ёш ўқувчи шахсиятининг ривожланиш жараёни қандай давом этаётганини баҳолашга имкон беради. Кичик мактаб ёшидаги болаларда ўз-ўзини баҳолашнинг мустаҳкам ва етарли, етарли, бўрттирилмаган юқорига ёки пастга қараб оғишган сингари барча шакллари учратиш мумкин. Синфдан синфга кўчган сари болаларда ўз-ўзини тўғри баҳолаш кўникмалари ва имкониятлари ортиб боради, ўз навбатида берилаётган баҳода объективлик хусусиятлари устунлик касб эта бошлайди.

Бирок, ҳозирги пайтда кўплаб бошланғич синф ўқувчилари ўзларига нисбатан паст даражадаги кадр-қимматга эга эмасликлари, ўзларига нисбатан салбий муносабатдалиги аниқланди ва уларнинг қобилиятларига бўлган ишончларини йўқотиш билан боғлиқ тенденциянинг ортанлиги кузатилди. Бизнинг фикримизча, бошланғич синф ўқувчиларининг мактаб ҳаётидаги қийинчиликлар уларнинг ўқишга тайёр эмасликлари оқибатида эмас, балки, улар ўзларини қобилиятсиз ўқувчилар сифатида кўришларининг натижасидир.

Н. А. Маслова ўзларига нисбатан салбий муносабатда бўладиган болалар деярли ҳар бир ишда енгиб бўлмайдиган тўсиқларни топишга мойил бўладилар. Уларда хавотир даражаси юқори, уларнинг характер хусусиятлари мактаб ҳаётига унчалик мос келмайди, тенгдошлари билан тил топишишга қийналади ва маълум бир кескинлик, зўриқиш билан ўқишади. Боланинг ўзини бахтли ҳис қилиши, қийинчиликларга яхшироқ мослашиши ва уларни енгиши учун у ўзининг ижобий образига эга бўлиши керак [10.176].

Кичик мактаб ёшидаги ўқувчининг ўз-ўзини англашини ривожлантиришнинг янги даражаси, ўз кадр-қиммати ва боланинг интилиш даражасидан ташқари, махсус шахсий янги шаклланиш-ўқувчининг ички позицияси пайдо бўлиши билан бевосита боғлиқдир. Ўқувчида позициясига интилиш унинг шахсини характерлайди, унинг хулқ-атвори, фаолияти ва воқеликка бўлган муносабатлар тизимини белгилайди. Болада ички позициянинг шаклланиши жуда кўп жиҳатдан унинг ўқув фаолиятини ўзлаштирганлигига боғлиқ бўлади.

Шундай қилиб, кичик мактаб ёшидаги ўқувчиларнинг эмоционал ўзгаришлари



куйидаги ҳолатларда яққол намоён бўлиши кузатилади:

- боланинг эмоционал ҳулқида ташкилий жиҳатлар ортиб боради (ўз ҳиссиётларига эғалик йилдан йилга ортади), бироқ унга таъсир қиладиган айрим воқеликларга нисбатан кескин эътироз билдириш одати сақланиб қолади;

- ижтимоий ҳиссиётлари бевосита ва жонли ифодалана бошлайди;

Ўзгаларнинг кайфияти ва руҳиятидаги ҳолат билан боланинг айнан шундай ҳолати ўзаро мос келмаган шароитда хайрихоҳлик, беғараз эмпатия ҳолатларига киришга асосланган (биргаликда қувониш ёки қайғуриш) қобилиятлари шаклланади;

- аниқ таъсирлар орқали ахлоқий ҳиссиётлари интенсив тарзда шаклланади (ўртоқлик, жамоа учун масъулиятни ҳис қилиш, адолатсизликка нисбатан муросасизлик ва б.);

- турли эстетик кечинмалари ривожланади

Шундай қилиб, бошланғич синф ўқувчилари учун типик бўлган эмоционал ҳолатлар, ҳиссиёт ва кечинмалар кўлами жуда кенг. Бироқ улар орасида бола руҳияти ва умумий ривожланишига салбий таъсир кучига эга бўлган ҳолатлар, ҳиссиёт ва кечинмаларни ҳам тез-тез учратишимиз мумкин. Шунинг учун кичик мактаб ўқувчиси ижтимоийлашувини ривожлантиришни педагогик қўллаб-қувватлашда масаланинг бу тарафига ҳам жиддий эътибор қаратиш талаб этилади.

Агар бола санаб ўтилган барча соҳаларда уйғун ривожланса, у ижтимоий тажриба ва шахсий хусуситларга эга бўлади ва бу унга ижтимоийлашув муаммоларини муваффақиятли ҳал қилишда ёрдам беради. Бошланғич синф ўқувчиларини ижтимоийлаштиришнинг стратегик йўналишларини конкретлаштириб, маълум бир ёшдаги ижтимоийлашув вазифаларининг ўзига хос хусусиятларини кўриб чиқамиз.

Табиий-маданий вазифалар доирасида жисмоний ва ақлий ривожланишининг маълум даражасига эришилади. 10-11 ёшгача бола:

- ўз тана тузилиши ва жинсий тафовутларни англаб етиши;

- кишилиқ маданияти жинсий роллар ҳулқи моделини билиши, ўзининг қайси жинс вакилили эканлигини яхши билиши;

- ўз фаолиятини ташкил қила билиши, атроф-муҳитда мўлжални тўғри ола билиши;

- ўз-ўзига хизмат кўрсата олиши, меҳнат мажбуриятларини бажариши.

Ижтимоий-маданий вазифалар – бу билиш, маънавий-ахлоқий, қадриятли-мазмунли вазифалар ҳисобланиб, улар шахснинг билиш вазифаларини самарали ҳал қилишга хизмат қилади.

Кичик ёшдаги мактаб ўқувчиси куйидагиларни ууддалаши зарур:

- гап нима ҳақида бораётганлигини тушуниши ҳамда ўз фикрларини атрофдагиларга тушунарли ва аниқ баён қилиши;

- оила аъзоси, мактаб ўқувчиси сифатидаги ўз ҳуқуқ ва мажбуриятларини билиши;

- ўз тасаввурларини бошқара олиши;

- ҳодисаларни таққослаш, қиёслаш ва таҳлил қила олишни билиши;

- ўз фаолиятини режалаштира олиши;

- атроф-борлиқни англаб етиши ва дунё тўғрисидаги ўз картинасини яратиши.

Маънавий-ахлоқий вазифаларга мос тарзда бошланғич синф ўқувчиси куйидаги кўникмаларга эга бўлиши талаб қилинади:

- жамиятдаги мавжуд маънавий- ахлоқий меъёрлар, этик ва эстетик мезонлар - юзасидан тасаввурга эга бўлиш;

- муваффақиятлардан қувона билиш, муваффақиятсизликлардан афсус чека билиш;

- ўз иродасини бошқара олиш;

- таълимий ва ҳаётий муаммоларни ҳал қилишда ҳамкорликка кириша олиш.

Қадриятли-мазмунли вазифалар доирасида ўқувчи куйидагиларни билиши лозим:

- асосий инсоний қадриятлар тўғрисида тасаввурга эга бўлиш;

- ўзи ва атрофдагиларнинг ҳаёти, саломатлиги, фаровонлигининг қадрига етиш;

- теварак-атроф, борлиққа нисбатан эмоционал-қимматли муносабатда бўлиш, - ўз хусусий қадриятлар тизимига эғалик;

- ўзаро дўстона муносабатларни ўрната билиш кўникмасига эғалик;

- ўз ҳуқуқларини ҳимоя қила олиш;
- ўз бурч ва мажбуриятларига нисбатан масъулиятни ҳис қилиш.

Ижтимоий-психологик вазифаларни ҳал қилишда кичик мактаб ўқувчисининг ўзлигини англашида намоён бўладиган ижтимоий онги ва мустақил шахсий позицияси шаклланади, ўзлигини намоён этиш, бошқалардан ажралиб туришга, келажакка бўлган интилиши тарбияланади. Шу муносабат билан бошланғич синф ўқувчиси қуйидагиларни удалай олиши керак бўлади:

- ўз ҳуқуқ ва мажбуриятларини англаши ва билиши;
- «ҳамма қатори бўлишга», «ҳаммага ўхшамасликка» ва «ҳаммадан яхши бўлишга» интилиш;
- тенгдошлари билан ўзаро етарли ҳамкорлик муносабатларида бўлишга интилиш;
- мактабдаги ютуқлари борасида катталар ишончини оқлашга ҳаракат қилиш;
- ўз-ўзини объектив баҳолай билиш.

Умуман олганда, бошланғич синф ўқувчисининг умумий ривожланиш жараёни, ҳаёт тарзидаги ўзгаришлар, болада пайдо бўладиган айрим мақсадлар натижасида юзага келадиган жиддий ўзгаришлар унинг ҳаётида ҳиссий ўзгаришларга олиб келади. Кичик мактаб ёшидаги ўқувчида янги тажрибалар шаклланади, ҳаётий мақсадлари доираси кенгайди, атрофдаги воқеликка нисбатан реал ҳиссий муносабатлар туғилади. Бошланғич синф ўқувчилари ўзларининг оптимистлиги ва қувноқ кайфиятлари билан ажралиб туради. Бироқ болаларнинг асосий эҳтиёжлари қондирилмаган пайтларда улар беқарор ва ўткинчи таъсирчанликка берилишга мойил бўладилар.

Педагогик қўллаб-қувватлашнинг асосий вазифаси ўқувчининг шахс сифатида шаклланишига ёрдам бериш, унинг ўзига хослигини тан олиш, мавжуд ва потенциал имкониятларини очиб бериш ва қўллаб-қувватлаш, уларни имкон қадар амалга ошириш учун шароит яратишдир. Бундай ишни ҳар бир болага нисбатан амалга ошириш, ўзига хос хусусиятларини ҳисобга олиш, шу билан бирга, иқтидорли болаларни педагогик қўллаб-қувватлаш муаммосини алоҳида таъкидлаш керак.

Адабиётлар:

1. Ўзбекистон Президенти Шавкат Мирзиёевнинг «Камолот» ёшлар ижтимоий ҳаракатининг IV курултойидаги нутқи. 1.07.2017 й. 3-б.
2. БМТ болалар фонди (ЮНИСЕФ)нинг 1989 йилнинг 20 ноябрида қабул қилинган Бутунжаҳон болалар Ковенцияси. 5-бет.
3. Бондаревская Е. В. Воспитание как возрождение гражданина, человека культуры и нравственности (Основные положения концепции воспитания в изменяющихся социальных условиях). - Ростов н/Д.: РГПУ, 1995. - 32 с.
4. Возрастная и педагогическая психология / Под ред. М. В. Гамезо и др. М.: Просвещение, 1984. 256 с. 5. Газман О. С. Педагогика свободы: путь в гуманную цивилизацию 21 века // Новые ценности образования: забота - поддержка - консультирование. Вып. 6. Москва: Инноватор, 1996. - 16 с.
6. Голованова Н. Ф. Социализация младшего школьника как педагогическая проблема. - СПб.: «Специальная Литература», 1997. - 192 с.
7. Джеймс У. Беседы с учителями о психологии. - М.: «Совершенство», 1998. - 160 с.
8. Кузьмина Н. В. Профессионализм деятельности преподавателя и мастера производственного обучения профтехучилища. - М.: Высш. Шк., 1989. - 167 с.
9. Mavlonova R., Rahmonqulova N., Matnazarova K., Shirinov M., Hafizov S. "Umumiy pedagogika" darslik. Toshkent, 2018., 228 b.
10. Маслова Н. А. Из практики развития «Я-концепции» у младших школьников // начальная школа. 2008. № 3. С. 176
11. Мищенко З. И. Психолого-педагогическая характеристика детей с задержкой психического развития. курск: изд-во курск, гос. пед. ун-та, 2002.
12. Рогов Е. И. настольная книга практического психолога в образовании. М.: ВладОС, 1996. 329 с.
13. Эгамбердиева Н. М. Ижтимоий педагогика. – Т.: А. Навоий номидаги Ўзбекистон

## “PEDAGOGIK KOMPETENSIYA” VA UNI BO‘LAJAK O‘QITUVCHILARDA SHAKLLANTIRISH

DOI: <https://doi.org/10.53885/edinres.2022>.

Yusupova Feruza Mahkamovna  
Toshkent viloyati Chirchik davlat pedagogika instituti  
“Fakultetlararo rus tili” kafedrasida o‘qituvchisi

*Annotatsiya:* Mazkur maqolada pedagogik kompetensiyaning tarkibiy qismlari va xususiyatlari mahalliy va xorijiy mutaxassislar xulosalari asosida yoritilgan bo‘lib, pedagogik kompetensiyaning tarkibi, o‘qitishning kognitiv o‘lchovi va uning ijobiy emotsional tuzilmasi taqdim etilgan.

*Kalit so‘zlar:* kompetentlik, pedagogik kompetensiya, pedagog, kognitiv o‘lchov, tashkilotchilik, javobgarlik, umumiy pedagogik mahorat, maxsus pedagogik mahorat

## “ПЕДАГОГИЧЕСКАЯ КОМПЕТЕНЦИЯ” И ЕЕ ФОРМИРОВАНИЕ У БУДУЩИХ УЧИТЕЛЕЙ

Юсупова Феруза Махкамовна,  
Чирчикский государственный педагогический институт Ташкентской области,  
преподаватель кафедры “Межфакультетского русского языка”

*Аннотация.* В данной статье описаны компоненты и особенности педагогической компетентности на основе выводов отечественных и зарубежных специалистов, представлена структура педагогической компетентности, когнитивное измерение обучения и его позитивно-эмоциональная структура.

*Ключевые слова:* компетентность, педагогическая компетентность, педагог, познавательная мера, организованность, ответственность, общепедагогические умения, специальные педагогические умения.

## PEDAGOGICAL COMPETENCE AND ITS FORMATION IN FUTURE TEACHERS

Yusupova Feruza Mahkamovna,  
Chirchik State Pedagogical Institute of Tashkent region Teacher of the department of  
“Interfaculty Russian language”

*Abstract:* This article describes the components and features of pedagogical competence on the basis of the conclusions of local and foreign experts, presents the structure of pedagogical competence, the cognitive dimension of teaching and its positive emotional structure.

*Keywords:* competence, pedagogical competence, teacher, cognitive measurement, organization, responsibility, general pedagogical skills, special pedagogical skills

Kirish. Jahon fani va innovatsion faoliyatning yutuqlaridan keng foydalanish jamiyat va davlat hayotining barcha sohalarini izchil va barqaror rivojlantirish, mamlakatning munosib kelajagini barpo etishning muhim omili bo‘lib bormoqda. Jahonda kadrlarning, xususan, o‘qituvchilarning kasbiy kompetentligini rivojlantirish orqali oliy ta‘lim muassasalari faoliyatining sifati va raqobatbardoshligini ta‘minlash zamonaviy tendensiyalardan biri hisoblanadi. Hozirgi vaqtda dunyo mamlakatlarida o‘qituvchilarni tayyorlashda sodir bo‘layotgan keskin islohotlar ushbu muammo ahamiyatini tobora oshishiga olib kelmoqda.

Adabiyotlar tahlili va metodologiya. Nemis tilli manbalar tahlilidan ma‘lum bo‘ladiki, umumiy o‘rta ta‘lim bosqichida o‘z faoliyatini olib boradigan bo‘lajak o‘qituvchilarda “pedagogik kompetensiya”ni shakllantirish pedagogik oliy ta‘lim muassasalarining eng dolzarb

vazifalaridan sanaladi (1-rasm). Kompetensiya bu – amaliyotning o‘ziga xos maqsadlari va qo‘llaniladigan qonuniy vositalarning ijtimoiy tan olinishini ifodalovchi e‘tirof natijasidir. “Pedagogik kompetensiya” tushunchasi esa uch xil o‘zaro farqlanuvchi o‘lchov me‘zon(qiymat) lardan iborat: bilim (fanga oid), xohish (axloqiy-motivatsion), harakat (amaliy-protsessual). Shuning uchun professional mahoratga erishish uchun nafaqat nazariy bilim, balki doimiy takrorlash natijasida shakllanadigan ko‘nikmalar, ya’ni amaliy faoliyat (harakat) muhim sanaladi.

Natijalar va muhokama. Endigina o‘qishni bitirib maktabda o‘z pedagogik faoliyatini boshlayotgan o‘qituvchi qator qiyinchiliklarga duch kelishi mumkin. Muayyan sinf o‘quvchilari nafaqat xulq-atvori, bilimi, qiziqishlari bilan, balki ijtimoiy kelib chiqishi, oilaviy muhiti, dini, madaniyati va shu kabi boshqa bir qator faktorlari bilan bir-bridan ajralib turadi. Bunday sinf va har bir o‘ziga xos o‘quvchi bilan to‘g‘ri munosabatda bo‘lish uchun o‘qituvchidan qanday kompetensiyalar talab etiladi? Sohaga oid adabiyotlarda yozilishicha, o‘qituvchi tashkilotchilik kompetensiyasiga ega bo‘lishi kerak. Kundalik maktab hayoti tuzib chiqilishi, vaqt va joy rejalarini ishlab chiqilishi lozim. O‘quvchilar uchun qulay bo‘lgan, ular o‘zlarini “o‘z uylaridagidek” his etishlari uchun muhit yaratilishi kutiladi. Agar ular birinchi sinfga kelishgan bo‘lsa, dastavval, maktab kun tartibi iloji boricha muammosiz o‘tishiga imkon beradigan qoidalar o‘quvchilarga tanishtirilishi kerak. Ayniqsa, birinchi sinf boshida barcha o‘quvchilar moslashib olishlari, erkin harakat qilishlari uchun qulay muhit yaratish muhimdir. Bunda o‘qituvchi shaxsi muhim rol o‘ynaydi. O‘qituvchining sezgirligi va o‘z-o‘ziga “baho berishi”, ya’ni o‘z-o‘ziga javobgarlik kompetensiyasi dars jarayoniga o‘z shaxsiyatini jalb qilishi va kuchli tomonlaridan samarali foydalanishida namoyon bo‘ladi. Shuningdek, o‘quvchilar bilan yaqin munosabatlarda yuzaga chiqadigan hissiy stresslar tartibga solinishi kerak. Barcha o‘quvchilar bilan barqaror va ijobiy munosabatlar o‘rnatish uchun o‘qituvchi umumiy pedagogik harakatlanish kompetensiyasini egallashi talab etiladi. Bu shuni anglatadiki, o‘qituvchiga pedagogik faoliyatda sezgirlik, shuningdek, muloqot qilish, o‘zaro munosabatga kirishish, hamkorlik qilish va aloqalarni o‘rnatish qobiliyati kerak bo‘ladi. Maxsus pedagogik harakatlanish kompetensiyalari unga ijobiy dars jarayoni, muhitini yaratishga imkon beradi. Buardan tashqari, didaktik va metodik ko‘nikmalar orqali o‘qituvchi faktik va funksional munosabatlar kontekstida o‘z kasbiy kompetensiyasi samarali amalga oshirishi mumkin.

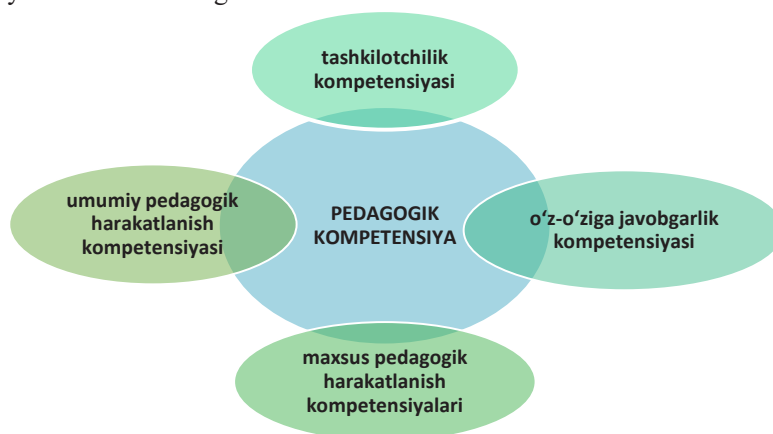

1-rasm. Pedagogik kompetensiya tarkibi

Pedagogik kompetensiyalarni yuqoridagi kabi ta’riflash nisbiy bo‘lib, ularni ta’lim olish jarayonida nazariy jihatdan qisman o‘zlashtirish mumkin bo‘ladi. Pedagogik faoliyat davomida ular amaliy jihatdan boyitiladi. Shu tarzda tajribali o‘qituvchi egallagan pedagogik kompetensiyalarni vaziyatga mos tarzda amaliy qo‘llash ko‘nikmasiga ega bo‘ladi. Shu sababli har bir kompetensiyani alohida sanab o‘tish maqsadga muvofiq sanalmaydi. Pedagogik kompetensiyalar o‘qituvchi faoliyati jarayonida alohida-alohida emas, balki bir-biriga bog‘liq tarzda boyib boradi.

O'qituvchi mahorati faqat alohida kompetensiya tarkibiy qismlaridan iborat emas, balki u (qismlar) butunligi, jamlanmasidir. Shunga tayanib aytish mumkinki, muayyan vaziyatlar va ehtimoliy muammolarga qarab turli tarzda ijodiy yondashuv talab etiladi. Insonlar har xil bo'lgani kabi ular o'z maqsadlariga ham turli yo'llar orqali erishishadi. O'qituvchining kompetentligi muayyan vaziyatlar kontekstida baholanadi. Alohida elementlar mutloq xulosa chiqarishga asos bo'la olmaydi. Bu mahoratli o'qituvchi siyosida namoyon bo'ladi.

Kasbiy mutaxassis, ya'ni mahoratli o'qituvchi tushunchasi odatda sohaviy adabiyotlarda ikki xil ma'noda beriladi. Ba'zi tadqiqotlarda bu tajribali, muvaffaqiyatli mutaxassislar va endi o'z kasbini boshlaganlar (professional aspekt) o'rtasidagi farqni ko'rsatish uchun ishlatilsa, boshqalarida asosiy e'tibor yuqori samaradorlikka olib keladigan ajoyib, maxsus ko'nikma va bilimlarga qaratiladi (kasbiy faoliyat doirasida).

O'z kasbining mutaxassisi bo'lish uchun katta tayyorgarlik va amaliy tajribadan so'ng o'z kasbi talablarini muvaffaqiyatli o'zlashtirish talab etiladi. Shuning uchun ko'nikma va bilimlar mutaxassislar uchun kompetentlikning tarkibiy qismlari hisoblanadi. Ushbu ma'noda o'qituvchilik kasbi dars jarayoni bilan bog'lanadi va ushbu jarayonda o'qituvchi mahorati namoyon bo'ladi:

1. Tarkibiy, kichik maqsadlar va muammoga yechim topish bosqichlari, shuningdek, maqsad va vosita o'rtasidagi munosabat avvaldan to'liq aniqlanmagan bo'ladi (ya'ni mexanizatsiyalashgan faoliyat yo'q).

2. Mutaxassislar qisman oldindan ko'ra oladigan, lekin nazorat qila olmaydigan ta'sir yetuvchi omillar tufayli talab etiluvchi vaziyat doimiy o'zgarib turadi (atrof-muhit sharoitlariga yuqori darajada bog'liq).

3. Ish jarayoni dinamik, ya'ni yangi ma'lumotlar doimiy ravishda baholanadi va birlashtiriladi (o'zgaruvchan ish jarayoni va talablar).

Faoliyat jarayonida uchraydigan qiyinchilik, muammo va murakkabliklarni yengish bilan bir qatorda, malaka va tajribani me'yoriy ravishda belgilaydigan muvaffaqiyatli harakat mezonini ham mavjud. Pedagogik faoliyatdagi muvaffaqiyat, albatta, o'ziga xosdir. Normativ mezonlar bahsli hisoblanadi, ammo muvaffaqiyatli ta'lim jarayonining ba'zi pragmatik xususiyatlari keng sub'ektlararo e'tirof ega bo'lishi mumkin. Pedagogik harakatni baholash faqat o'qish va o'qitishning kognitiv o'lchoviga bog'liq emas, balki o'quv jarayonining quyidagi ijobiy emotsional tuzilmasini ham hisobga olishi kerak:

- darsning maqsadga muvofiq tuzilganligi va aniqligi;
- sinf boshqaruvining samaradorligi;
- o'quvchilar harakatini qo'llab-quvvatlovchi vazifa/topshiriqlar ustuvorligi;
- o'quvchilarga individual yondashuv;
- dars jarayonining turli-tumanligi;
- talabchan o'quv jarayoni;
- o'quvchi va o'qituvchi o'rtasidagi sog'lom munosabat;
- o'quvchilarning bilim olish, o'zlashtirish samaradorligi.

Pedagogik soha mutaxassislari tomonidan olib borilgan empirik tadqiqotlar natijalaridan ayon bo'ladiki, mahoratli o'qituvchilar o'zlari o'zlashtirgan didaktik modellarni o'z mashg'ulotlarida aynan yozilganidek (ya'ni o'rganganidek) qo'llamaydilar, balki o'z strategiyalarini ishlab chiqadilar.

Mavzu, mashq namunalarini tanlash, yod olinadigan, o'rganiladigan yangi so'zlar va boshqalar oldindan aniq rejalashtiriladi/ishlab chiqiladi, ammo dars jarayoni kutilganidan farq qilishi tayin, ya'ni u xuddi rejadagidek bo'lmasligi mumkin, u taxminiydir. Faqat muayyan dars jarayonidagina taxminiy g'oya/loyiha/reja haqiqatga aylanadi. Aynan tajribali (mahoratli) o'qituvchi dars maqsadlari va unga mos metod/o'yin yoki boshqa uslubiy bosqichlarni ishlab chiqadi va kerakli jihozlarni oldindan tayyorlaydi. Biroq, u bu resurslarni sinfning hozirgi holati (bilim, qiziqish, motivatsiya, muammolar va boshqalar)ga qarab, unga moslab foydalanadi.

Qadam-baqadam, aniq tayyorgarlikning o'zi dars muvafaqqiyatini ta'minlay olmasligi mumkin, bu dars jarayoni uchun foydadan ko'ra ko'proq to'siq bo'lishi mumkin. Tajribali o'qituvchilarning improvizatsiyasi ularning dangasaligidan dalolat bermaydi, balki bu kutilmagan vaziyatlarda moslashuvchanlik va ijodiy hal qilishga imkon beruvchi asosiy malaka sanaladi. Dars uchun tajribali o'qituvchilar tomonidan tuzilgan taxminiy harakatlar rejasi dars jarayonini qamrab oluvchi kalit so'zlardan iborat bo'ladi. Bunday harakatlanish sxemalarini xronologik va faktik jihatdan murakkab, maxsus mavzuni yetkazish uchun tuzilgan modullari deb qarash mumkin. Ushbu modullar o'quvchilarning ehtiyojlari va dars jarayoniga mos qo'llaniladi. Shunday qilib, mahoratli o'qituvchi darslarni barqaror-moslashuvchan tarzda olib boradi. O'qituvchining repertuari qanchalik keng va tabaqalashtirilgan bo'lsa, uning improvizatsiyasi shunchalik maqsadga muvofiq/mos bo'ladi. Masalan, agar tajribali o'qituvchi mavzuda noaniqlik borligini sezsa va u bu nuqtani shu qadar muhim deb hisoblasa, uni darhol hal qilishni xohlasa, u bunga erishish uchun biror maqsadga muvofiq harakat modulini qo'llaydi. Yosh o'qituvchilar o'z qarashlariga boshqacha baho beradilar va rejalashtirilmagan vaziyatlarlarga spontan va adekvat munosabat bildirishga qodir bo'lishmaydi.

Xulosa.

Dars rejasi va dars o'tish jarayonining mukammalligi va o'zaro ichki uyg'unligi. Kompetentli o'qituvchilarning didaktika va metodologiya mazmuniga oid qarashlari yosh, tajribasizlarga qaraganda ko'proq maqsadga yo'nalgan bo'ladi. Mahoratli o'qituvchi dars materiali va talabaga yo'naltirilgan ta'lim tamoyillarni birlashtirishga va izchil mantiqqa rioya qilishga qodir bo'ladilar.

Maqsad va vaziyatga muvofiq harakatlanish rejasi. Harakatlanish rejaları tegishli harakatlar ketma-ketligini tashkil etadi va muvofiqlashtiradi. O'quvchilar o'qituvchining har bir harakatiga munosabat bildiradilar va aksincha, bu maqsad va kichik maqsadchalarga erishish uchun qayta-qayta yangi ta'limiy vaziyatlarni yaratadi. Mahoratli o'qituvchilar dars jarayonining bunday dinamik tabiati bilan nafaqat reaktiv, balki samarali kurasha oladilar.

Dars maqsadlariga mutanosib va izchil yondashuv. Yangi ishni boshlagan o'qituvchilar tajriba va mahoratli mutaxassislar ham qo'llaydigan ko'plab uslubiy elementlarni bilishadi, lekin ularni yuqori darajada o'zlashtirishmaydi va ularni qo'llashda qiyinchiliklarga duch keladilar. Shu sabablarni har doim ham metodlar maqsadga muvofiq va mutanosib qo'llanilmaydi. Muvafaqqiyatsiz natijalardan bunday metodlardan voz kechishga ham olib keladi.

Foydalanilgan adabiyotlar:

1. Terhart E. Pädagogisches Wissen // Zeitschrift für Pädagogik.– Weinheim: Beltz. 1991. –S. 134.
2. Bromme R. Das Denken von Lehrern bei der Unterrichtsvorbereitung. Eine empirische Untersuchung zu kognitiven Prozessen von Mathematik lehrem. –Weinheim: Beltz. 1981.
3. Абдукаримов Х. Профессиональное воспитание личности учителя в процессе непрерывного педагогического образования. –Т., 1997. –46 б.
4. Абдуллаева Ш.Х. Педагог профессионал компетентлигини шакллантиришнинг ижтимоий психологик механизмлари // псих. фан. бўй. фан доктори (DSc) дисс. –Т.: 2019, 216 б.
5. Джураев Р.Х. Теория и практика интенсификации профессиональной подготовки учащихся профтехучилищ. –Т.: Фан, 1992. –259 с.
6. Морозов С. Профессиональная школа сегодня и завтра // Народное образование, 1994, №5,- с.52-57.
7. Очиллов М. Муаллим қалб меъмори: Сайланма. –Тошкент: Ўқитувчи, 2000. –432 б.
8. Рахимов Б.Х. Бўлажак ўқитувчида касбий-маданий муносабатларнинг шаклланиши: Пед. фан. ном. дис. ... автореферати. – Тошкент: 2002. – 22 б.
9. Саидахмедов Н.С., Абдувоҳидов С. Касб таълим ўқитувчисининг педагогик фаолияти модели. –Т.: “Фан ва технология”, 2014, 128 б.

**TA'LIM KLASTERI FAOLIYATIDA OCHIQ TA'LIM KONTENTINING  
ZARURATI**DOI: <https://doi.org/10.53885/edinres.2022>.

*Toshtemirova Saodat Abdurashidovna,  
Toshkent viloyati Chirchiq davlat pedagogika instituti Boshlang'ich ta'lim fakul'teti  
dotsenti, p.f.f.d. (PhD).*

*Annotatsiya: Maqolada ta'lim klasteri faoliyatini rivojlantirish maqsadida tashkil etish zarurati mavjud bo'lgan ochiq mobil ta'lim kontentining pedagogik va uslubiy ahamiyati bo'yicha ilmiy farazlar taqdim etilgan hamda unda ta'lim klasterining asosiy pedagogik strategiyalarini rivojlantirish vazifalari keltirib o'tilgan. Klasterning ta'limdagi katalizatorlik vazifasi va uning atributlari izohlab berilgan.*

*Kalit so'zlar: ta'lim klasteri, integratsiya, uzviylik, tizimlilik, mobil aloqa, ochiq ta'lim kontenti, strategiya, tahlil, sintez, tashxis, uslubiy birlashmalar, klaster katalizatori, atributlar, pedagogik konsilium.*

**НЕОБХОДИМОСТЬ ОТКРЫТОГО ОБРАЗОВАТЕЛЬНОГО КОНТЕНТА В  
ОБРАЗОВАТЕЛЬНОЙ КЛАСТЕРНОЙ ДЕЯТЕЛЬНОСТИ**

*Тоштемирова Саодат Абдурашидовна  
Чирчикский государственный педагогический институт Ташкентской области,  
доцент факультета Начального образования, (PhD).*

*Аннотация: В статье представлены научные гипотезы о педагогико-методической значимости открытого мобильного образовательного контента, который необходимо организовать для развития деятельности образовательного кластера, и приведены задания на разработку базовых педагогических стратегий образовательного кластера. Объясняется каталитическая функция кластера в образовании и его атрибуты.*

*Ключевые слова: образовательный кластер, интеграция, членство, систематизация, мобильность, открытое содержание обучения, стратегия, анализ, синтез, диагностика, методологические объединения, кластер-катализатор, атрибуты, педагогическое консультирование.*

**THE NEED FOR OPEN EDUCATIONAL CONTENT IN EDUCATIONAL  
CLUSTER ACTIVITY**

*Toshtemirova Saodat Abdurashidovna,  
Chirchik State Pedagogical Institute of Tashkent region,  
Associate Professor of the Faculty of Primary Education, (PhD)*

*Abstract: The article presents scientific hypotheses on the pedagogical and methodological significance of open mobile educational content, which needs to be organized in order to develop the activities of the education cluster, and provides tasks for the development of basic pedagogical strategies of the education cluster. The catalytic function of the cluster in education and its attributes are explained.*

*Keywords: education cluster, integration, membership, systematization, mobile, open learning content, strategy, analysis, synthesis, diagnosis, methodological associations, cluster catalyst, attributes, pedagogical consultation.*

Keyingi yillarda mamlakat taraqqiyotini yanada yuksaltirish, yangi O'zbekistonni rivojlantirish maqsadida barcha sohalar qatori ta'lim tizimida ham tub islohotlar olib borilmoqda. Bu borada mamlakatimizda o'nlab muhim farmon, qaror, konsepsiyalar va dasturlar qabul qilindi[1]. Mamlakatimizda ta'lim tizimiga ham pedagogik ta'lim klasteri joriy etildi, ta'limni klasterlashtirish doirasida shu vaqtgacha olib borilgan jarayonlarda ta'lim klasterining nazariy va ilmiy asoslashga, uning sub'yektlarini belgilashga, alohida va integratsion faoliyatini izohlashga, amaliy jarayonlar uchun "laboratoriya"lar tashkil qilishga hamda loyihalarni

joriy etishga katta ahamiyat berildi[2]. Pedagogik ta'lim klasterining ilmiy-nazariy asoslari, undagi uzluksizlik, uzviylik va izchillik va boshqa tamoyillari, uning innovatsion modeli hamda uni amaliyotga tatbiq etish mexanizmlari muayyan darajada yoritildi[3]. Olib borilgan izlanishlarning asosiy ahamiyati ta'lim turlari va mazmuni integratsiyasi asosida tashkil qilingan ta'lim klasteri tuzilmasida ijtimoiy buyurtmani belgilash orqali uning pedagogik tizimini takomillashtirilganligi bo'ldi. Tadqiqotlarda ta'kidlaganidek, ijtimoiy buyurtma ta'lim klasterini tashkil qilish va rivojlantirishning asosiy vektori hisoblanadi[4].

Zamonaviy AKTning rivojlanishi va unga tegishli texnologiyalarning ommaviy va tezkorlikda tarqalishi ijtimoiy munosabatlarga katta ta'sir ko'rsatadi. Bugungi kunda tez va o'zgaruvchan eng muhim jihatlarni ko'rsatish, ularni idrok etish uchun qulay shaklda tezkor va mobil taqdim etish imkonini beradigan kontentlarga ehtiyoj ortib bormoqda[5]. Ta'lim tizimi ham o'zgaruvchan jarayon sifatida doimiy modernizatsiyani, modifikatsiyani talab qiladi. Tizimdagi sub'yektlar hamkorligi ijtimoiy buyurtmani sifatli ta'minlashga qaratilgan bo'lib, ularning o'zaro tezkor va tizimli aloqasini rivojlantirishda ochiq ta'lim kontentini yaratish maqsadga muvofiq. Mintaqaviy ta'lim klasterlarida eng asosiy ijtimoiy buyurtma pedagogik-kasbiy kompetentlikka ega raqobatbardosh kadrlar tayyorlash sanaladi[6] va bu kadrlar bundan manfaatdor bo'lgan tomonlarning sa'yi harakatlari bilan amalga oshiriladi. Umumiy maqsad sari bir tizimga muvofiqlashgan sub'ektlarni ochiq ta'lim kontentida birlashishi ta'lim klasteri faoliyatini rivojlantirish bilan belgilanadi.

Ochiq ta'lim kontenti - pedagogik ta'lim klasteri doirasida turli darajadagi ta'lim sub'yektlari (maktabgacha ta'lim, umumiy o'rta ta'lim, professional ta'lim, oliy ta'lim, oliy ta'limdan keyingi ta'lim, malaka oshirish va qayta tayyorlash institutlari) va ta'limga bilvosita aloqador tashkilotlar (mahalliy hokimliklar, o'z-o'zini boshqarish organlari, jamoat birlashmalari, nodavlat tashkilotlari va hokazo)ning umumiy maqsad atrofida ta'lim sifatini oshirishga qaratilgan ochiq mobil hamkorlik siyosati hisoblanadi.

Dunyo mamlakatlari tashqi va ichki tahdidlarga qarshi kurashishga doim tayyor bo'lish uchun modernizatsion va mobil qiyofada rivojlanmoqda. Ta'lim tizimida esa, bunday tahdid ilg'or texnologiyalarni, fanlarni o'qitish metodikalarini va amalga oshirishning samarali mexanizmlarini ishlab chiqish va joriy etishda ko'zga tashlanadi. Bugungi kunda ta'lim klasterining eng asosiy pedagogik strategiyalari sifatida fanlarni o'qitish metodikalarini va ularni amalda joriy etadigan samarali pedagogik mexanizmlarni e'tirof etish mumkin. Ularni ochiq ta'lim kontentida rivojlantirish barcha sub'yektlar va ob'yektlar uchun muhim ahamiyat kasb etadi. Bu strategiyalar uzluksiz ta'lim turlari, jumladan, maktabgacha ta'lim va tarbiya, umumiy o'rta va o'rta maxsus ta'lim, professional ta'lim, oliy ta'lim, oliy o'quv yurtidan keyingi ta'lim, kadrlarni qayta tayyorlash va malakasini oshirish hamda maktabdan tashqari ta'limlarda amalga oshiriladi. Uzluksiz ta'limda maktabgacha, umumiy o'rta, professional va oliy ta'lim tizimlarida integratsion sifatni ta'minlash ko'p jihatdan shunga qaratilgan o'quv klasterlarini joriy qilishni taqozo etadi. Bu jarayonda ochiq ta'lim kontentida ta'lim oluvchilarni uzluksiz, izchil va tizimli shaklda hayotga tayyorlash ishlari tashkil etiladi.

Har qanday islohotlar, innovatsiyalar va texnologiyalar dastlab muammolarni aniqlashdan boshlanadi. Uzluksiz ta'lim tizimida yetarli darajada muammolar mavjud. Barcha muammolarni muvofiqlashtirgan holda ularni pedagogik tahlil qilish dastlabki tadqiqiy jarayondir. Umumlashtirilgan muammolarning pedagogik tahlilida ob'yektlarning elementlari, tuzilishi, faoliyati, hodisa yoki sub'yekt qiziqtirgan muammolar uslubiy va nazariy jihatdan ko'rib chiqiladi. Har bir muammoni tahlil qilishda o'ziga xos xususiyatlarga e'tibor qaratiladi, tahlil holatiga muvofiq keladigan pedagogik algoritm muayyan texnika va qoidalar shaklida ifodalanishi mumkin. Pedagogik jihatdan tahlil qilingan muammolarni pedagogik sintez qilish maqsadga muvofiq, chunki sintezlashtirish tahlil natijasida olingan ob'yekt qismlari ma'lum bir tizimga birlashtiriladi. Tizim esa, o'zaro bir biriga ta'sir qiluvchi qismlarning yig'indisidir. Agar uni matematik ifodalasak, S-tizim, e-qism deb tasvirlaymiz. Bunda:

$$S=e_1+e_2+e_3+\dots+e_N \text{ ga ega bo'lamiz.}$$

Pedagogik jarayonga nisbatan ta'lim jarayoni, pedagogik hodisa, tarbiya hodisasi, pedagogik xususiyatlar, munosabatlar, ob'yektlar tizim sifatida qaraladi. Shaxs sifatleri, o'qituvchi, talaba, sub'yekt, kompetensiya va boshqalar esa qism sifatida e'tirof etiladi.



Ta'lim klasteri pedagogik strategiyalarini uzluksiz ta'lim turlari o'rtasida o'zaro hamkorlikda tashkil qilishda e'tibor berilmaydigan uslubiy birlashmalar faoliyati bilan bog'liq muammolar misolida ko'rib chiqish mumkin.

Tizimlashtirilgan muammolarni ta'lim klasteri doirasida umumiy o'rta ta'lim muassasalarida muayyan fan o'qituvchilarini o'zida birlashtirgan uslubiy birlashmalar bo'yicha ko'rib o'tish uning strategiyalarini mazmunini kengroq tushunishga yordam beradi. Ma'lumki, maktablardagi tarix fanlari uslubiy birlashmalari o'qituvchilar malakasini oshirish, tajriba orttirish bo'yicha jamoaviy uslubiy ishining eng ko'p tarqalgan shakli bo'lib, mavjud muammolar bo'yicha uning faoliyatini to'g'ri yo'naltirish samarali usullardandir. Chunki maktab fan uslubiy birlashmalari o'qituvchilar faoliyatini muvofiqlashtiruvchi markaz hisoblanadi. Pedagogika sohasidagi barcha yangiliklar va muammolar birlashma orqali o'qituvchiga yetib borishi va amaliyotga joriy etilishi lozim. Vaholanki, bugungi kunda uslubiy birlashmalar o'z mazmuni va shaklini, vazifalar algoritmini ma'lum bir ma'noda to'g'ri bajarmayotganligini ko'rish mumkin. Jumladan:

uslubiy birlashmalar fanlarni o'qitish metodikasi mavzusiga mos ravishda pedagogik mahoratni oshirishga qaratilishi lozim, lekin bunga kam ahamiyat berilmoqda;

o'quv yili davomida ta'lim oluvchilarda shakllanishi kerak bo'lgan kompetensiyalar ta'lim faoliyatini amaliy yo'naltirish bo'yicha tashkil qilinmaydi;

o'quvchilarning mustaqil ish qobiliyatlarini rivojlantirish ishlari takomillashtirilmagan;

individual va shaxsga yo'naltirilgan yondashuv amalga oshirilmagan;

qobiliyatli va kam ta'minlangan o'quvchilar bilan ishlash tizimi yaxshi yo'lga qo'yilmagan;

iqtidorli o'quvchilar variatsiyasi va traektoriyasi tizimli tashkil qilinmagan;

ma'naviy boylik va yuksak ahloqiy idyellarga ega barkamol avlodni, rivojlangan shaxsni shakllantirishda ijtimoiy fanlarning rolini oshirish bo'yicha ilmiy-ijodiy ishlar olib borilmasligi va hokazo [7].

Bu kabi muammolarni sintezlashtirilgan holda bitta klassifikatsiya bilan, ya'ni uslubiy birlashmalar faoliyati bilan bog'liq muammolar sifatida e'tirofetish mumkin. Mavjud muammoga ochiq ta'lim kontenti sub'yektlari o'rtasida o'zaro umumiy maqsadga qaratilgan mexanizm tashkil qilinishi zarur. Shu sababli ta'lim klasterining ilmiy va amaliy asoslaridan kelib chiqqan holda uslubiy birlashmalar faoliyati bo'yicha mavjud muammolarga klaster yondashuvidagi tashxis qo'yiladi. Har bir muammo pedagogik va psixologik jihatdan ko'rib chiqiladi, unga ta'sir qiluvchi omillar aniqlanadi. Klaster yondashuvidagi tashxis davomida tizimdagi bu kabi muammolarga klaster katalizatorlari o'z ta'sirini ko'rsatadi, optimal yechimlarni taqdim qiladi.

Klaster katalizatori (yunoncha "satalis" – "halokat") – muayyan ijtimoiy-geografik hududga mansub ta'lim sub'yektlarining ochiq ta'lim kontentidagi o'zaro manfaatli hamkorligini tashkil qilish va boshqarishga qaratilgan ilmiy tadqiqot, ijodiy faoliyatni faollashtirishga, muammolarni bartaraf etishga ta'sir ko'rsatuvchi mobil pedagogik omillar majmui. Klaster katalizatorlari ochiq ta'lim kontentida xizmat ko'rsatadi, ta'lim sub'yektlarining ichki va tashqi (o'zaro hamkorlik bilan bog'liq) pedagogik muammolarini bartaraf etishni ta'minlaydi. Klaster katalizatorlari hamkorlik mexanizmlarining o'zaro tezkor ta'sirini faollashtiradi, muammolarning yechimlarini taqdim qiladi, bular bo'yicha tadqiqot ishini tayyorlash tizimini rivojlantiradi, tadqiqotchi yukini kamaytiradi hamda joriy etiladigan tadqiqot natijalarining integratsiyalashuvini ta'minlaydi.

Pedagogik konsilium, pedagogik motivator, pedagogik korrektor, pedagogik doner, realizator, pedagogik klinika kabilar eng muhim klaster atributlari hisoblanadi.

Mintaqaviy ta'lim klasterida ta'lim sub'yektlari o'rtasidagi uzviylikka, ijtimoiy buyurtma ta'minlanishiga ta'sir ko'rsatuvchi, muammolarni tezkor va optimal holatda bartaraf etishning eng qulay vositasi bu ta'lim tizimida muassasa, shahar va viloyat boshqaruvining yagona mobil axborot maydoni – ochiq ta'lim kontenti yaratish zarurati borligi yuqorida ta'kidlab o'tildi. Buning o'ziga xos afzalligi sub'yektlar o'rtasida ijtimoiy-psixologik va pedagogik xizmat ko'rsatish axborotlashgan va raqamlashtirilgan holatda shakllanadi. Yuqorida misol sifatida keltirilgan muammoning ham yechimi bevosita mana shu kontentda tezkor hal etiladi. Tavsiya qilinayotgan kontent mintaqa darajasidagi ta'lim klasterlarini yagona boshqaruv doirasidagi texnologik jarayon sifatida qaraladigan klaster tuzilmasi sub'yektlari o'rtasidagi mobil xarakatli tezkor aloqa, hududiy yaxlitlikni ta'minlaydi, muloqot faoliyati rivojlanishiga, muassasalar

nufuzi oshishiga yordam beradi.

Uslubiy birlashmalar bilan bog'liq muammolarni ochiq ta'lim kontentida hal qilish bo'yicha muayyan fan yo'nalishidagi yechimlarni ko'rsatib o'tishi mumkin. Oliy ta'lim muassasining ijtimoiy fanlardagi kafedralari maktablarda mavjud ijtimoiy fanlar uslubiy birlashma a'zolari bilan ochiq ta'lim kontentida o'zaro muloqoti amalga oshirila boshlaydi. Ochiq ta'lim kontentida uslubiy birlashmalar faoliyatini tashkil qilish kontentning shu yo'nalishdagi mas'uli tomonidan amalga oshirilishi maqsadga muvofiq. Maktab uslubiy birlashma rahbarini hududiy ma'mur sifatida belgilanib, u o'z hududidagi o'qituvchilarni kontentdagi ochiq va qulay faoliyatga jalb qiladi. Birlashma uslubchisi kafedra professor-o'qituvchilari bilan ilmiy-pedagogik faoliyatni rivojlantiradi, fanlarni o'qitish metodikalari bo'yicha, kasbiy-pedagogik kompetentlikni rivojlantirish bo'yicha kaskad o'quv kurslari tashkil qiladi. Maktablardagi uslubiy birlashma ishi tizimli bo'lishi, ijtimoiy buyurtma (ta'limning keying bosqichiga yuqori kompetentlikdagi ta'lim oluvchini tayyorlash) tayyorlanish jarayonlariga iste'molchilar (oliy ta'lim, ishlab chiqarish tashkilotlari)ni ham jalb qilishi lozim. Ish tizimi bir qancha qismlardan iborat bo'ladi: sub'ektlar, ob'ektlar va jamoatchilik bilan aloqalar va hokazo.

Uslubiy birlashmalari bilan bog'liq tizimli muammolarda ijtimoiy sheriklik munosabatlari ham mavjud, muassasa faoliyatidan ota-onalar ham sheriklik huquqlarida belgilangan holda, o'qituvchilar tarkibi, darajasi, ta'lim muassasasining hayoti, ta'limni tashkil etish jarayonlari, ta'lim mazmunidagi muntazam o'zgarishlar, maktabni rivojlantirish istiqbol rejaları bo'yicha aynan shu kontent orqali ishonchli ma'lumotlarga ega bo'lib borishi ham muhim. Shuningdek, bu mobil kontentda ota-onalar nafaqat ma'lumot olish, bola bilan ishlash jarayoni bo'yicha pedagogik-psixologik ko'rsatma va tavsiyalar bilan ta'minlanadi. Natijada o'quvchini rivojlantirishda ta'lim beruvchi - o'qituvchi bilan bir qatorda, tarbiya beruvchi - ota-onaning ham faoliyati rivojlanadi, bola shaxsidagi har xil xususiyatlar bilan bog'liq o'zgarishlarga munosib ta'sir ko'rsatadigan muhit shakllanadi. O'quvchida yosh xususiyati va muhitga bog'liq bo'lgan qobiliyat hamda qiziqishlari aniqlanadi, jinoyat, zo'rvonlikka maylliklarning oldi olinadi [8].

Ochiq ta'lim kontentida uslubiy birlashmalar faoliyatiga amaliy yordam ko'rsatuvchi kafedra mas'uli birlashmalar faoliyatiga yordam beradi. Uslubiy birlashma har bir a'zosi ma'lum bir muammo ustida ishlashi kontentli tizimni muvaffaqiyati garovi hisoblanadi. Bu jarayonda muammolarga ilmiy va pedagogik nuqtai nazardan yondashuv amalga oshadi, natijaviyligi ortadi. O'qituvchining ilmiy tadqiqotchilik kompetensiyasi ham rivojlanadi, ta'lim klasterida natijaviy ilmiy maydon yaratiladi. Bu jarayonda dastlabki harakat ta'lim kontentida muammoning pedagogik konsiliumda ko'rib chiqishdan boshlanadi.

Pedagogik konsilium (lotincha "consilium" – "uchrashuv", "muhokama") – ochiq ta'lim kontentida klaster hamkor sub'yektlarining ichki va tashqi pedagogik muammolarini hal qilish maqsadida nazariyotchi va amaliyotchi mutaxassislar (o'qituvchilar, olimlar, tadqiqotchilar, pedagoglar) tomonidan muayyan ilmiy asoslangan qaror qabul qilishga qaratilgan kengash-muhokama jarayoni. Pedagogik konsilium ochiq ta'lim kontentdagi sub'yektlar tashabbusi bilan o'zaro bog'liq muammolarini bartaraf etish va shu muammolar bo'yicha olib borilayotgan ilmiy tadqiqot ishini to'g'ri yo'naltirish, amaliy ahamiyatini va natijadorligini oshirish maqsadida tashkil qilinishi mumkin. Pedagogik konsiliumda nazariyotchi va amaliyotchi mutaxassislar amaliyotda mavjud muammoning yechimi yoki olib borilayotgan tadqiqot muammolarini hal qilish bo'yicha muhokamaga kirishadi, keyingi jarayonlar bo'yicha aniq chora-tadbirlar va vazifalarni belgilashadi. Uning asosiy vazifasi tezkor tahlil, tezkor qaror, tezkor xizmat, SMART va b.

Pedagogik konsiliumda uslubiy birlashmalar faoliyatini takomillashtirish maqsadida quyidagi vazifalar hal qilinishi tavsiya etiladi:

o'qituvchilarning pedagogik mahorat darajasini va ularning ta'lim, AKT sohasidagi vakolatlarini oshirish;

individual, shaxsga yo'naltirilgan va tabaqalashtirilgan yondashuvlar hamda zamonaviy pedagogik texnologiyalardan foydalangan holda ijtimoiy fanlar bo'yicha ta'lim oluvchilarning bilim sifatini oshirishga qaratilgan mexanizmlar ishlab chiqish;

ijtimoiy fanlar zanjirini uzviylikda o'qitishda AKT va multimediali texnologiyalarini

rivojlantirishga ko'maklashish;

ijtimoiy fanlar zanjirining xronologik mavzularini o'rganish, ijodiy qobiliyatlarni rivojlantirish uchun reja asosida va sinfdan tashqari ishlar samaradorligini oshirishga qaratilgan loyihalar taqdim qilish va hokazo [9].

Taqdim qilingan qarorlar, xizmatlar va mexanizmlarni amalga oshirish uchun jarayon sub'yektlariga klaster katalizatorining keyingi atributlari doimiy ta'sir ko'rsatib boradi.

Ochiq ta'lim kontenti loyihasi juda keng qamrovli bo'lib, bir vaqtning o'zida ta'lim klasterining barcha sub'yektlari umumiy maqsadi va xususiy manfaati asosidagi ijtimoiy buyurtmani ta'minlashga qaratilgan. Umumiy ma'noda loyihani ifolaydigan bo'lsak, ta'lim kampusi muammoli va tarqoq bo'lgan "qizil maydon"dan olib borilgan jarayonlar natijasida uzviy va tizimli holda "yashil maydon"ga aylantiriladi (rasmga qarang).



Ochiq ta'lim kontentning nazariy g'oyalarini bir nomdagi maqola bilan izohlab o'tish murakkab bo'lib, uning ta'lim tizimidagi muammolarni bartaraf etishdagi va muassasa sifatini oshirishdagi ilmiy va amaliy ahamiyati keyingi ishlarimizda ham bayon etiladi. Shunday qilib, ochiq ta'lim kontentida ta'lim muassasalarining yo'nalishlar kesimidagi vakolatlari ham integratsiyalashib, ularning faoliyati natijaviyligi aniq ko'rinsa boshlaydi. Ta'lim muassasining ta'limiy va tarbiyaviy jarayoni, raqobatbardosh kadrlar masalasi va ilmiy salohiyatning rivojlanishi mamlakatning iqtisodiy taraqqiyotiga va ijtimoiy rivojlanishiga katta ta'sir ko'rsatadi.

Foydalanilgan adabiyotlar:

1. O'zbekiston Respublikasi Prezidentining "O'zbekiston Respublikasi Oliy ta'lim tizimini 2030 yilgacha rivojlantirish kontseptsiyasini tasdiqlash to'g'risida"gi PF-5847-sonli Farmoni. Toshkent. 8 oktyabr 2019 yil.; "2022-2026 yillarga mo'ljallangan Yangi O'zbekistonning taraqqiyot strategiyasi to'g'risida"gi PF-60-son Farmoni. 2022 yil 28 yanvar. <https://t.me/YangiTaraqqiyotStrategiyasi>; O'zbekiston Respublikasi Vazirlar Mahkamasining "Toshkent viloyati Chirchiq davlat pedagogika instituti faoliyatini yanada takomillashtirish chora-tadbirlari to'g'risida"gi 213-son qarori // Qonun hujjatlari ma'lumotlari milliy bazasi, 14.04.2021 y., 09/21/213/0330-son.

2. Мухамедов Ф.И., Ходжамкулов У.Н., Тоштемирова С.А. Педагогик таълим инновацион кластери / монография. – Тошкент, 2020. – 280 б.

3. Ходжамкулов У.Н. Педагогик таълим инновацион кластерининг илмий-назарий асослари // педагогика фанлари доктори дисс.. – Чирчиқ, 2020. – 270 б.

4. Смирнов М.М. Контент-системный подход в политическом моделировании / автореф. дисс. на соис. учен. степ. докт. полит. наук. Москва. 2013. – 52 с.

5. Тоштемирова С.А. Кластерли ёндашув асосида таълим сифатини ошириш // педагогика фанлари бўйича фалс. докт. дисс. Тошкент. 2021. – 198 б.

**BO‘LAJAK REDAGOGLARDA DEONTOLOGIK MADANIYATNI  
SHAKLLANTIRISH IMKONIYATLARI**

DOI: <https://doi.org/10.53885/edinres.2022>.

*Baybayeva Muhayyo Xudaybergenovna*

*Nizomiy nomidagi Toshkent davlat pedagogika universiteti, “Pedagogika” kafedrasida  
dotsenti, pedagogika fanlari nomzodi*

*Yuldasheva Dilnora Shamsutdin qizi*

*Nizomiy nomidagi Toshkent davlat pedagogika universiteti, “Pedagogika va psixologiya”  
mutaxassisligi I kurs magistranti*

*Annotatsiya: Maqolada bo‘lajak o‘qituvchilarda deontologik madaniyatni shakllantirishning muhim masalalari ochib berilgan. Shu bilan birgalikda o‘qituvchi butun o‘qitish jarayonida o‘zi dars berayotgan fanning umuminsoniy va milliy axloqiy tarbiya vazifalarini singdirish yo‘li bilan o‘qituvchilarga muntazam tarbiyaviy ta‘sir o‘tkazish yollari ham ushbu maqolada yoritilgan. Pedagogik odobni, burchni egallashda, guruhli va ommaviy tadbirlarda ishtirok etish ijobiy natijalar beradi. Bunday muhitda o‘zaro fikr almashish shaxsiy mulohazalarni boshqalar tomonidan bildirayotgan qarashlar bilan taqqoslash ularning to‘g‘riligi, xaqqoniyligiga ishonch hosil qilish mavjud bilimlar yanada deontologik madaniyatni shakllantirishga imkoniyat yaratadi.*

*Tayanch tushunchalar: deontologiya, deontologik, madaniyat, kasbiy madaniyat, motivatsiya, kasb*

**ВОЗМОЖНОСТИ ФОРМИРОВАНИЯ ДЕОНТОЛОГИЧЕСКОЙ КУЛЬТУРЫ  
У БУДУЩИХ РЕДАГОГОВ**

*Байбаева Мухайё Худайбергеновна*

*Ташкентский государственный педагогический университет им. Низами  
доцент кафедры «Педагогика», кандидат педагогических наук*

*Юлдашева Дилнора Шамсутдиновна*

*Ташкентский государственный педагогический университет им. Низами  
Магистрант I курса по специальности «Педагогика и психология»*

*Аннотация: В статье рассматриваются важные вопросы формирования деонтологической культуры у будущих учителей. В то же время в данной статье рассматриваются способы системного воспитательного воздействия учителя на учащихся путем включения в учебный процесс общечеловеческих и национальных целей нравственного воспитания предмета, который он преподает. Участие в педагогическом этикете, домашних заданиях, групповых и массовых мероприятиях дает положительные результаты. В такой среде обмен идеями, сопоставление личных мнений с мнениями, высказанными другими, убежденность в их правильности, имеющиеся знания позволяют формировать более деонтологическую культуру.*

*Ключевые слова: деонтология, деонтологическая культура, профессиональная культура, мотивация, профессия.*

**OPPORTUNITIES FOR THE FORMATION OF DEONTOLOGICAL CULTURE  
AMONG FUTURE TEACHERS**

*Baybaeva Mukhayo Khudaybergenovna*

*Tashkent State Pedagogical University named after Nizami  
Associate Professor of the Department of Pedagogy, Candidate of Pedagogical Sciences*

*Yuldasheva Dinara Shamsutdinovna*

*Tashkent State Pedagogical University named after Nizami, 1st-year master’s student in  
the specialty «Pedagogy and Psychology»*

*Abstract: The article deals with important issues of the formation of deontological culture among future teachers. At the same time, this article discusses the ways of the teacher’s systemic educational impact on students by including in the educational process the universal and national*

goals of the moral education of the subject he teaches. Participation in pedagogical etiquette, homework, group and public events gives positive results. In such an environment, the exchange of ideas, the comparison of personal opinions with the opinions expressed by others, the belief in their correctness, the existing knowledge allow the formation of a more deontological culture

*Keywords: deontology, deontological culture, professional culture, motivation, profession*

Jamiyat taraqqiyoti kasb va kasbiy madaniyat hamda mohiyat mazmunida namoyon bo'ladi. Deontologik madaniyat - mehnat faoliyatida namoyon bo'ladi. Mamlakatimiz fuqarolarining ma'naviy qiyofasini belgilovchi fazilatlar - vatanparvarlik, insonparvarlik, milliy g'urur, mehnatsevarlik, baynalminalchilik kabilar o'qituvchi orqali o'quvchilarga singdiriladi. Shuning uchun ham, avvalo, muallimning o'zi umuminsoniy va milliy qadriyatlarni puxta o'zlashtirib olishi, amaliy ishda shaxsan ibrat bo'lishi lozim. Demak, o'qituvchi pedagoglarga xos o'qituvchilik odobiga, mas'uliyati va burchiga ega bo'lgan pedagogik jarayonning extiyojlarini ob'ektiv ravishda bajarayotgan shaxs bo'lishi lozim. O'qituvchi butun o'qitish jarayonida o'zi dars berayotgan fanning umuminsoniy va milliy axloqiy tarbiya vazifalarini singdirish yo'li bilan o'quvchilarga muntazam tarbiyaviy ta'sir o'tkazadi.

Bugungi kunda «Deontologiya» inson tomonidan talab darajasida xulq normalarini va qoidalarini o'rgatuvchi fandır. Deontologiya so'zi kasbiy etikada keng qo'llanilib har bir kasb doirasida kasbning odob, xulq, qonunchilik, sud, pedagog, quruvchi, hamda davlat boshqaruvi tizimida burch, odob-axloq normalarini ifodalaydi. Pedagogik odobni, burchni egallashda, guruhli va ommaviy tadbirlarda ishtirok etish ijobiy natijalar beradi. Bunday muhitda o'zaro fikr almashish shaxsiy mulohazalarni boshqalar tomonidan bildirayotgan qarashlar bilan taqqoslash ularning to'g'riligi, xaqqoniyligiga ishonch hosil qilish mavjud bilimlarni yanada boyitishga imkoniyat yaratadi. Madaniyatning bu qismini o'zlashtirish ko'rsatkichlari va natijalari kasbiy layoqatligini ishlab chiqarish, foydalanish, ishchi holatida saqlab turish qobiliyatlar, kasbiy harakatchilik: o'qish, bilimlarni va qurilmalarni qo'llash malakasini oshirish: ixtisoslanish qobiliyati: tashkiliy layoqatligi - kasbiy faoliyatning masalalari to'g'risida o'z-o'zini axborot bilan ta'minlash, o'z hatti - harakatlarini birgalikdagi faoliyati bo'yicha hamkasb sheriklari bilan muvofiqlashtirish, qaror qabul qilishda o'z-o'zini idora qilish, mustaqillik, yakuniy natijaga yo'naltirilgan o'z-o'zini tekshirish rasmiy shaxslar bilan ish yuzasidan olib boriladigan munosabatlarni tuzishda, ishga olish hujjatlarini rasmiylashtirishdagi kasbiy, axloqiy ko'rinishi ish joyini va asboblarni tutishi, ilg'or tajriba, innovatsion jarayonlar, zamonaviy texnologiyalarni anglash va qo'llashning ijodiy qobiliyatlaridir.

Deontologik madaniyat biror kimsaga yoki narsaga bo'lgan ishonch, biror kimsa, voqea, hodisaga ishonch va ixlos bilan qarash hamda - inson ruhiyatining qandaydir ma'lumoti, matni, hodisasi, voqeasi yoki shaxsiy tasavvuri va aqliy xulosalari to'liq va e'tirozsiz qabul qilinadigan alohida holati deb ham tushuniladi. Deontologik madaniyat - kishining mehnat faoliyati, doimiy mashg'ulot turi ish turini malakali bajarishga imkon beradigan bilim, mahorat, tajribani talab etadi.

Mamlakatimizda amalga oshirilayotgan ta'lim siyosatining muhim omillaridan biri yosh avlodni har tomonlama yetuk, barkamol qilib tarbiyalashdan iborat. Inson shaxsi haqida gap ketganda albatta ko'z o'ngimizda komillikka intilgan ma'naviy jihatdan yetuk jamiyatning taraqqiy etishiga munosib hissa qo'sha oladigan yurt ravnaqining buguni va ertasini o'ylaydigan shaxsni keltiramiz. Shu o'rinda prezidentimiz Sh.M.Mirziyoyevning quyidagi fikrlarini keltiramiz: "Yoshlarimizning mustaqil fikrlaydigan, yuksak intellektual va ma'naviy salohiyatga ega bo'lib, dunyo miqyosida o'z tengdoshlariga hech qaysi sohada bo'sh kelmaydigan insonlar bo'lib kamol topishi, baxtli bo'lishi uchun davlatimiz va jamiyatimizning bor kuch va imkoniyatlarini safarbar etamiz".

Professor M.Ochilov o'qituvchi burchi to'g'risida ham o'z fikrini quyidagicha ifodalaydi: «O'qituvchi yosh avlodga ta'lim-tarbiya berish sohasidagi o'z burchini zo'rlik tufayli yuklatilgan majburiyat emas, balki o'z xayotining ma'nosi, ishonch va vijdon da'vati deb xisoblaydi. Fuqarolik burchini his etmoq butun xalq va O'zbekiston davlatining buyuk kelajagi to'g'risida g'amxo'rlik qilishini taqozo etadi». O'qituvchining burchi, mas'uliyati va kasb odobi kabi



jihatlari, xattoki milliy dastur va «Ta'lim to'g'risida»gi Qonunimizda ham o'z aksini topgan.

Ta'lim tashkilotlari, pedagog xodimlarning xuquqlari, sha'ni, qadr-qimmatini va ishchanlik obro'si davlat himoyasi ostida bo'ladi. Pedagog xodimlar quyidagi xuquqlarga ega: o'z sha'ni, qadr-qimmatini va ishchanlik obro'sini himoya qilish;

- o'quv dasturlari doirasida mualliflik dasturlarini ishlab chiqish;
- zamonaviy pedagogik shakllarni o'qitish, tarbiyalash vositalarini, usullarini erkin tanlash hamda ulardan foydalanishi;
- o'quv, uslubiy yo'l-yo'riqlardagi axborot resurs markazlaridan bepul foydalanish;
- pedagog xodimlar qonun xujjatlariga muvofiq, boshqa xuquqlarga ham ega bo'lishi mumkin.

Pedagog xodimlarning deontologik madaniyatini shakllantirish imkoniyatlari:

• ta'lim-tarbiya jarayoni ishtirokchilarining sha'ni, qadr-qimmatini va ishchanlik obro'sini hurmat qilishi;

• o'quv mashg'ulotlarini sifatli o'tkazishi;

• axborot-kommunikatsiya texnologiyalaridan, o'qitish va tarbiyaning ilg'or hamda innovatsion shakllari va usullaridan foydalanishi;

• ta'lim oluvchilarning psixologik va o'ziga xos xususiyatlarini, jismoniy va ruhiy salomatligini, fiziologik rivojlanishini hisobga olishi, jismoniy, aqliy, sensor (sezgi) yoki ruhiy nuqsonlari bo'lgan shaxslarni o'qitish uchun shart-sharoitlar yaratilishiga e'tibor karatishi;

• voyaga yetmagan ta'lim oluvchilar bilan ta'lim-tarbiya ishlarini ularning ota-onasi yoki boshqa qonuniy vakillari bilan hamkorlikda olib borishi;

• ta'lim tashkilotining ustaviga va (yoki) boshqa ta'sis xujjatlariga, ichki mehnat tartibi qoidalariga rioya etishi;

• o'z malakasini muntazam ravishda oshirib borishi, egallab turgan lavozimiga muvofiqlik jihatidan davriy attestatsiyadan o'tishi;

• tibbiy ko'rikdan o'z vaqtida o'tishi shart.

Pedagog xodimlarning zimmasida qonun xujjatlariga, shuningdek ta'lim oluvchi va ta'lim tashkiloti o'rtasida tuziladigan shartnomaga muvofiq boshqa majburiyatlar ham bo'lishi mumkin.

Pedagog xodimlarga pedagogik faoliyatni amalga oshirishda axloq va etika normalariga zid xarakterli sodir etish taqiqlanadi.

Bizning nazarimizda o'qituvchining deontologik madaniyati - quyidagi fazilatlar namoyon qilishi kerak:

1. O'qituvchi jamiyat xayotida ro'y berayotgan o'zgarishlar olib borilayotgan ijtimoiy islohotlar mohiyatini chuqur anglab yetishi hamda bu borada o'quvchilarga to'g'ri, asosli ma'lumotlarni bera olishi lozim.

2. Zamonaviy o'qituvchi ilm-fan, texnika va texnologiya yangiliklari, yutuqlaridan xabardor bo'lishi talab etiladi.

3. O'qituvchi o'z mutaxassisligi bo'yicha chuqur, puxta bilimga ega bo'lishi, o'z ustida tinimsiz ishlashi zarur.

4. O'qituvchi pedagogika, psixologiya, pedagogik texnologiya, pedagogik mahorat fanlarining asoslarini puxta bilishi, ta'lim-tarbiya jarayonida o'quvchilarning yosh va psixologik xususiyatlarini inobatga olgan holda, faoliyat tashkil etishi kerak.

5. O'qituvchi ijodkor, tashabbuskor va tashkilotchilik qobiliyatlariga ega bo'lishi shart.

Adabiyotlar:

1. O'zbekiston Respublikasi «Ta'lim to'g'risida»gi 2020 yil 27 sentabrdagi. O'RK-637-son qonuni. - Qonun xujjatlari ma'lumotlari milliy bazasi, 24.09.2020 y., 03/20/637/1313-son

2. O.Musurmonova. Umumiy pedagogika. Toshkent. «O'zkitob savdo nashriyoti», 2020, 61-bet.

3. M. Ochilov Muallim - kalb me'mori. - T.: «O'qituvchi», 2001. 34-35 bet.

4. B.X.Xodjayev. Umumiy pedagogika. - T.: «Sano- standart» 2017, 86 b.

5. Sh.Qurbonov. Ta'limning yangi qadriyatlarini. «Ma'rifat» 25 sentyabr 1999., 75-76 son.

6. M.Ochilov. O'qituvchi odobi. T., 1997 yil.

**TALABALARDA IJTIMOYIY FAOLLIKNI RIVOJLANTIRISHNING  
NAZARIY ASOSLARI.**DOI: <https://doi.org/10.53885/edinres.2022>.*Islomov Nurtoy Nomoz o'g'li**Qarshi davlat universiteti 2-kurs magistranti.*

*Аннотация. Ushbu maqolada talabalarda ijtimoiy faollikni rivojlantirishning nazariy asoslari yoritilgan. Shuningdek muallif ijtimoiy faollikning shaxs va jamiyat madaniyatidagi ahamiyati, talabalarda ijtimoiy faollikni oshirishda ijtimoiy burch va ijtimoiy mas'uliyat masalasi shaxsning ijtimoiy xulq - atvor motivlari mohiyati, uning samaradorligining asosiy mezonini keltirib o'tilgan.*

*Kalit so'zlar: Ijtimoiy faollik, ijtimoiy burch, ijtimoiy mas'uliyat, ijtimoiy xulq- atvor motivlari.*

**ТЕОРЕТИЧЕСКИЕ ОСНОВЫ РАЗВИТИЯ СОЦИАЛЬНОЙ  
АКТИВНОСТИ СТУДЕНТОВ***Исломов Нуртой Номоз ўгли**Магистрант второго курса Каршинского государственного университета.*

*Аннотация. В данной статье описаны теоретические основы развития социальной активности учащихся. Также автор подчеркивает значение социальной активности в культуре личности и общества, роль социального долга и социальной ответственности в повышении социальной активности студентов, сущность социальных мотивов поведения личности, основные критерии ее эффективности.*

*Ключевые слова: Социальная активность, социальный долг, социальная ответственность, социальные мотивы поведения.*

**THEORETICAL BASES OF DEVELOPMENT OF SOCIAL ACTIVITY OF  
STUDENTS***Islomov Nurtoy Nomoz o'g'li**Second-year master student of Karshi State University.*

*Abstract. This article describes the theoretical foundations of the development of social activity in students. The author also emphasizes the importance of social activity in the culture of the individual and society, the role of social duty and social responsibility in increasing social activity in students, the essence of the individual's social behavioral motives, the main criteria for its effectiveness.*

*Key words: Social activity, social duty, social responsibility, social motives of behavior.*

Kirish. O'zbekiston Respublikasi Prezidenti Sh.M. Mirziyoyevning BMT bosh Assambleyasi 2017 yil 19 sentabrdagi 72-sessiyasida so'zlagan nutqida: "Bizning asosiy vazifamiz - yoshlarning o'z salohiyatini namoyon qilishi uchun zarur sharoitlar yaratish, zo'ravonlik g'oyasi "virusi" tarqalishining oldini olishdir. Buning uchun yosh avlodni ijtimoiy qo'llab-quvvatlash, uning huquq va manfaatlarini himoya qilish borasidagi ko'p tomonlama hamkorlikni rivojlantirish lozim, deb hisoblaymiz" [1; 488-b.], - degan fikrlari talabalarning ijtimoiy faolligini qo'llab-quvvatlash yo'nalishida bir qator aniq vazifa va chora-tadbirlarni belgilashga asos bo'ladi.

Ijtimoiy faol talaba va raqobatbardosh kadrlar tayyorlash jamiyatimizda milliy istiqbol g'oyasi asosida olib borilayotganligi bilan demokratik va milliy xususiyat kasb etadi. Bu borada hukmronlikka, buysunishga va itoatkorlikka asoslangan pedagogika o'rnini ta'limni



insonparvarlashtirish, ijodkorlik, ilmiylik, hamkorlik, ijtimoiy faollik va do'stona munosabatlar ustuvorligi tamoyillariga amal qilinmoqda. Buyrukbozlikdan holi bo'lgan boshqarish usuli yo'lga qo'yilmoqda. Jamoada inson omiliga e'tibor kuchaytirilmoqda, mehr- muruvvat, ijtimoiy himoya, sofdillik, haqqoniylik va adolat kabi insoniy fazilatlarga asoslangan ma'naviy-ruhiy muhit yaratilmoqda.

Milliy g'oya va milliy mafkurani hayot va amaliyotga tatbiq etish, bu borada, ayniksa, talaba shaxsining ijtimoiy faolligiga erishish hal qiluvchi ahamiyat kasb etadi.

Tahlil va natijalar (Analysis and result). Ijtimoiy faollik inson imkoniyatlari doirasi kengayib borishiga yo'l ochadi. Chunki bu jarayonda yangi ehtiyojlar va imkoniyatlar paydo bo'ladi, ehtiyoj qondirish yulida faol harakat vujudga keladi.

Tadqiqotlar talaba shaxsining ijtimoiy funksiyasi uni qay darajada pedagogik mahoratni egallaganligida ko'rishini asoslamogda [10; 155- b.]. Agar talaba shaxs sifatida o'z mutaxassisligini sevsa, uni ardoqlasa, kasb burchi va mas'uliyatini dildan his etib faoliyat yuritsa, o'zining insonparvarligi, bilimdonligi, ma'naviy-ahloqiy fazilatlari hamda yuksak madaniyati bilan ibrat-namuna ko'rsata olsa, bunday talaba ijtimoiy faol va shaxslarni tarbiyalab yetkazishga qodir bula oladi. Shunga ko'ra, ijtimoiy faol talabani tayyorlashga bo'lgan ehtiyojdan kelib chiqadigan ijtimoiy buyurtma bilan uning aniq ijrosi o'rtasidagi, bulajak o'qituvchining ijtimoiy faolligiga qo'yiladigan talablar bilan uning bugungi ijrosi o'rtasida vujudga kelgan obyektiv ziddiyatlarni ilmiy hal etishga qaratilgan ijtimoiy-pedagogik ehtiyojga qaratilgan tadqiqot vazifalari belgilandi [5; 179-b.].

N.Saidahmedov va U.Tolipovlar tomonidan yangi pedagogik texnologiyalarni uzluksiz ta'lim tizimiga tatbiq etish, interfaol metodlar metodikasini yaratish hamda ta'limning shaxsga yo'naltirilgan tizimini ishlab chiqish, bo'lajak mutaxassisning ta'lim jarayonidagi faolligini ta'minlashga qaratilgan izlanishlar olib borildi [8; 205-b.].

An'anaviy pedagogikada, asosan, maktab ta'limi va tarbiyasining mohiyatini o'rganish bilan cheklanilib, yoshlarni ijtimoiy hayotga tayyorlash hamda ijtimoiy tarbiya mohiyati masalasiga bir tomonlama yondashilib kelingan edi. Bugungi kunda yoshlarning ongi va qalbini zararli g'oyalar bilan egallash uchun kechayotgan kurash jarayonida ijtimoiy hayotning barcha jabhalarida pedagogik o'rganish davri yetib kelganligi ijtimoiy pedagogika faniga bo'lgan ehtiyojni taqozo etishi pedagog olimlar M.Quronov va Z.Qurbaniyazovalar tomonidan alohida ko'rsatib o'tilgan.

Ijtimoiy burch, ijtimoiy mas'uliyat, bir so'z bilan aytganda, ijtimoiy vazifani kasbiy faoliyati darajasiga olib chiqish ehtiyoji vujudga keldi. Shunga ko'ra professor M.Quronov ijtimoiy pedagogika mutaxassisi oldiga quyidagi kasbiy talablarni kuyadi:

-ijtimoiy axborot, ya'ni talabalarga ko'rsatilgan ijtimoiy yordam va xizmat ko'rsatish spektrlari haqida ma'lumot berish;

-ijtimoiy-huquqiy yordam, ya'ni jamiyat a'zolariga o'z haq- huquqlarini anglashga ko'maklashish;

-ijtimoiy-reabilitatsion xizmat, ya'ni insonlarning ma'naviy- ahloqiy, emotsional, ruhiy holatlarini tiklashga yordam berish;

-ijtimoiy-iqtisodiy yordam, ya'ni nafaqa, kompensatsiya olishda hamkorlik qilish, mehribonlik uylari bitiruvchilari, yetimlarga moddiy yordam berishni tashkillashtirish;

-ijtimoiy-tibbiy yordam berish, ya'ni bolalarni ijtimoiy patronaj qilish, voyaga yetmaganlar orasida kashandalik, alkogolizm kabi holatlarni profilaktika va reabilitatsiya qilish;

-ijtimoiy-psixologik, ya'ni oilada, turli mikrojamiyatda soglom muhitni tashkil etishga yordam berish;

-ijtimoiy-pedagogik, ya'ni bolalarni tarbiyalashda ota-onalarning o'z haq-huquqlarini anglash, ularga sharoitlar yaratish, o'qituvchi va o'quvchi orasidagi ziddiyatlarni hal etish kabilardan iborat [11; 134-b.].

Mamlakatimizda ijtimoiy pedagogika sohasida kadrlar tayyorlash imkoniyatiga



erishilmagan bolsa-da, ijtimoiy pedagogikani bilish, hayotda ijtimoiy faollik ko'rsatish har bir o'qituvchi-murabbiyning vazifasi va burchi hisoblanadi.

Tadqiqot davomidagi kuzatishlar talabalarning ijtimoiy faolligini rivojlantirish, ularni ta'lim jarayonida interfaol metodlar orqali faollashtirish bir tomonlama yondashuv ekanligini ko'rsatmoqda. To'g'ri, ta'lim jarayonida talaba faolligiga erishish pedagogika fanining dolzarb vazifasi hisoblanadi. Ammo bu jarayon ijtimoiy faollikka to'laqonli erishildi degani emas. Ijtimoiy faol talaba tarbiyasi shaxs salohiyatini takomillashtirish, ya'ni safarbarlik tuyg'ularini uyg'otish, uni jamiyat ravnaqi va Vatan qudrati yo'lida samarali mehnat qilishga yo'naltirishdan iborat.

Pedagogikada "kasbiy o'z-o'zini tarbiyalash", "o'z-o'zini boshqarish" va "o'z-o'zini tahlil etish" mazmun-mohiyati jihatidan ijtimoiy faollikka yo'naltiruvchi omil vazifasini o'taydi.

"Uzbek tilining izohli lug'ati"da omil atamasiga "ish-xarakter, voqea-hodisa va shu kabilarning yuzaga chiqishi, sodir bo'lishi uchun sabab bo'lgan narsa; sabab; faktor" sifatida ta'rif berilgan [9; 48-b.]. Mazkur tushunchaning "motiv"ga yaqinroq ma'no kasb etishi qayd etilgan. Qolaversa, "faktor" so'zi o'zbek tiliga o'girilganda "omil" degan ma'noni anglatadi [9; 293-b.].

Ma'lumki, pedagogika fanida shaxs kamolotiga ta'sir etuvchi uchta yirik omil uzviylik va izchillikda o'rganiladi. Bular: irsiyat omili, ijtimoiy muxit omili va tarbiya omili. Shu o'rinda motivning ham omil vazifasini o'tashda o'rni bor deyilsa hato bo'lmaydi.

Ijtimoiy faollik murakkab jarayon bo'lib, insonda birdaniga vujudga kelmaydi. Olib borilgan tadqiqotlar talaba shaxsida ijtimoiy faollik shakllanishi uning ushbu kasbni tanlagan davriga to'g'ri kelishini ko'rsatdi. O'qituvchi o'z kasbining mas'uliyati va qiyin tomonlarini, ayniqsa, xalq manfaati va Vatan ravnaqi yo'lidagi o'rnini qanchalik erta anglab yetsa, unda ijtimoiy faollik kurtaklari shunchalik tez shakllanadi. Bu holatni boshqa kasblar misolida ham aytish mumkin. Shu asosda aytish mumkinki, kasbiy faoliyatida intiluvchanlik pozitsiyasida tura oladigan talabaga ijtimoiy faol talaba deyiladi. Pozitsiya deganda shaxs (ayni paytda mutaxass) ning faol o'rnini, maydoni, muayyan holati va vaziyatiga ega bula olishi tushuniladi.

Aksariyat holda bola oilasida ota-onasiga, o'zidan kattalarga, o'qituvchisiga, albatta, taqlid qila boshlaydi. Ijtimoiy faollikka undovchi "motiv" talabaning shaxsiy istagi, qiziqish va kelajak orzu-niyatlarini, kasbiga qiziqishi yo'lidagi maksadini belgilovchi omil vazifasini o'tashi mumkin. Talabaning o'quv-biluv jarayonidagi faolligi uning kasbiga bulgan qiziqishi yo'lidagi maqsadini yanada oydinlashtirishini ko'rsatdi [2; 46-6.].

Pedagogika fanida shaxsning ijtimoiylashuvi taqlid tarbiyasi bilan bog'liqlikda talqin qilinadi. Bu muammo J.G.Mid va Z.Freyd nazariyalarida ham o'z ifodasini topgan. Midning ta'kidlashicha "...bolalar, birinchi navbatda, atrofidagilarning harakatiga taqlid qilib ijtimoiy mavjudot sifatida rivojlanadilar. Taqlid shakllaridan biri o'yin hisoblanadi. O'yinda bolalar ko'pincha kattalarga taqlid qiladilar. Kichkina bola kattalarni kuzatib, loydan pirog yasaydi, bog'bonga taqlid qilib belkurak bilan yer chopishga harakat qiladi. Bolalar uyini to'rt-besh yoshli bola oddiy taqliddan kattalarga o'xshab bajaradigan murakkab harakatlarga bo'lgan tadrijiy yo'lni bosib o'tadi. Buni J.G.Mid boshqalar rolini qabul qilish, ya'ni boshqalarga o'xshashga o'rganish, deb ataydi. Xuddi mana shu bosqichda bolalarda o'z shaxsi to'g'risida rivojlangan tuygu paydo bo'ladi. Ular o'zlarini alohida subyekt, "Men" sifatida, boshkalar ko'zi bilan ko'rib anglay boshlaydilar.

Midning fikriga ko'ra, o'zni anglash "Men"ni "1"dan ajrata boshlagan paytdan shakllanadi. "1" - bu hali ijtimoiylashmagan bola, u faqat istak va mayllardan iborat xolos. J.G.Mid tushunishicha, "Men" - ijtimoiylashgan shaxs. "Individ, o'zini boshqalar qanday ko'rsa, shunday ko'ra boshlagan vaqtdan boshlab, uning o'z-o'zini anglashini rivojlantira boshlaydi" [3; 134-b.].

Z.Freyd ham, J.G.Mid ham bola oilaning bevosita kontekstidan chetda mustaqil harakat qila oladigan mavjudotga tahminan besh yoshlardan aylana boshlaydi, deyishadi. Z.Freyd

nazarida bu - “Edip kompleksi»ning debochasi, J.G.Mid nazarida esa rivojlangan, o’zini anglash qobiliyatining namoyon bo’lishidir [3; 134-b.].

Ijtimoiy burchni his etish ko’nikmasining shakllanishi talabani kelgusida ijtimoiy burchini sidqidildan ado etishga undaydi. Demak, ijtimoiy burchni his etish boshqa va uni ijro etish, amalda ko’rsatish boshqa ekanligi izlanishlar jarayonida ma’lum bo’ldi. Shundan kelib chiqib, ijtimoiy burch va ijtimoiy mas’uliyat masalasi shaxsning ijtimoiy xulq-atvor motivlari tarbiyasi ko’rinishida qaraladi [6; 215-b.].

Pedagogikada bir haqiqatni unutmaslik kerak - bugungi bolalar katta yoshlilar yordamida faol bajarayotgan amallarini ertaga mustaqil bajarishi uchun berilayotgan tarbiya asosini o’z-o’zini tarbiyalashga qaratmoq darkor. Aslida tarbiya ijtimoiy hodisa, ijtimoiy voqelik bo’lib, shaxsni ma’naviy-ahloqiy, mehnatsevarlik, vatanparvarlik ruxida, o’z-o’zini tarbiyalashi negizida ijtimoiy-kasbiy munosabatlarga tayyorlab borish jarayoni hisoblanadi.

Mexnat taqsimoti sharoitida inson mehnati ijtimoiy harakter kasb etadi. Shunga ko’ra mehnat faoliyatini shaxsiy extiyojni qondirishgina emas, balki ijtimoiy ehtiyojni qondirish ham deyish mumkin. Mehnat faoliyati orasida o’qituvchining kasbiy faoliyati talaba yoshlarni ijtimoiy hayotga tayyorlaydigan mas’uliyatli mehnat turi hisoblanadi. Yuqorida ko’rib o’tilgan motiv bilan kasb faoliyatining farqli va izchil ravishda bir-biri bilan uyg’un bo’lishi o’z-o’zidan ma’lum buladi. Demak, aksariyat hollarda motiv shaxsiy extiyojini qondirishga qaratilsa, talaba kasbining asosiy motivlari ijtimoiy hayot rivojiga qaratilgan ehtiyojga aylanadi. Buning zaminida ijtimoiy mas’uliyat hissi shakllanadi. Natijada oila, ota-ona, farzand tarbiyasi, fuqarolik burchi, kasb burchi, xalq va Vatan taqdirini o’ylash, ijtimoiy hayotda faol ishtirok etish tuyg’ulari qaror topadi. Talabaning o’z kasbiy faoliyati jarayonidagi ijtimoiy yetuklik qirralari ko’zga tashlana boshlaydi. Ijtimoiy faollik shaxs sifati darajasiga ko’tariladi.

Kuzatishlar tarbiya texnologiyasida har bir ishtirokchining yosh va individual hususiyatini qat’iy hisobga olgan holda, erkin tafakkur rivoji va fikr tarbiyasi muammosiga asosiy e’tibor qaratilishi zarurligini ko’rsatdi. Chunki fuqarolik jamiyati asoslarini barpo etishda shaxs erkinligi va ijtimoiy faolligi, fikrlar hilma-hilligini ta’minlashda tarbiya texnologiyasi hamda talaba faoliyatining ijtimoiy maqomi tobora ortib bormoqda. Shundan kelib chiqib, pedagog olim B.Adizov tarbiya texnologiyasi quyidagi holatlarning izchil va qonuniy bog’liklikda amalga oshirishini belgilovchi ilmiy farazni o’rtaga tashlaydi. Bunda:

- sog’lom tarbiya onaning yuksak his-tuyg’ulari asosida bo’lsa;
- sog’lom muxitda sog’lom bola tarbiyalansa;
- har bir tarbiyalanuvchi o’z faoliyatida tarbiya subyektiga aylansa;
- tadbir o’rnida texnologik talablar asosida tayyorlangan “tarbiyaviy ish” amalga oshirilsa;
- tarbiyada ehtiyojning o’rni aniq belgilangan bo’lsa;
- tarbiya va o’zini-o’zi tarbiyalashning izchilligiga erishilsa;
- shaxs tafakkurida real hayotga nisbatan yangicha munosabatlar va yondashuvlar shakllansa;
- tarbiyaning zaminida ta’lim rivojiga erishilsa;
- yangi texnologik tajribalar va ilmiy g’oyalar asosida nazariya yaratilsa;
- pedagogik mahoratning kafolatli natijalari yangi texnologiyalar rivojiga asos bo’lib xizmat qilsa;

- shaxsning orzu-niyatlari texnologik talablar bilan uyg’unlasha olsa;
- shaxs yashab turgan jamiyatda tobora o’z qadr-qimmatini topa borsa, fozillikka va komillikka intilish shart-sharoiti yaratilgan bo’ladi [2; 46.].

Darhaqiqat, ta’lim texnologiyalari bo’yicha bugungi kunda ilg’or tajribalar ommalashib, o’quv qo’llanmalar, metodik tavsiyalar, ko’plab maqolalar chop etilmoqda. Bu borada har bir oliy o’quv yurtida mavjud imkoniyatlar ishga solinib, ta’lim texnologiyalarini takomillashtirish borasida ilmiy izlanishlar olib borilmoqda. Respublika miqyosida ilmiy- nazariy va ilmiy-amaliy anjumanlar o’tkazilib, innovatsion texnologiyalar tatbiqiga oid ibratli jihatlar xususida fikr almashilmoqda, internet materiallariga asoslangan qiyosiy tahlillar o’tkazilmoqda.

Zamon bilan hamnafas bo'lish, jahon ta'limidagi ilg'or pedagogik tajriba va texnologiyalarini o'rganish bugungi kunda har bir oliy o'quv yurti professor-o'qituvchisining muhim vazifasi hisoblanadi. Bu boradagi innovatsion faoliyat ta'lim-tarbiya jarayoniga yangicha yondashuvdan boshlanadi. Pedagogik innovatsiyalar ijtimoiy buyurtma ko'rinishida ta'lim-tarbiya mazmuni, sifat va samaradorligini oshirishga qaratilgan ilmiy-amaliy tavsiyalar, takliflar, tashabbuslar, pedagogik g'oyalar va fundamental tadqiqotlarning yahlit tizimida namoyon bo'ladi. Ammo uzluksiz ta'lim tizimida yechimini kutayotgan qator muammolarni hal etmasdan turib, o'qituvchining innovatsion faoliyatini takomillashtirish mumkin emas. Bu borada pedagogik innovatsiyalar bankini tizim holiga keltirib, uni amalga tadbiiq etish mexanizmlari ilmiy-metodik asosga qo'yish takozo etiladi.

Shaxs ijtimoiy kamoloti borasidagi Sharq mutafakkirlarining qarashlari, shuningdek, yoshlar ijtimoiy faolligini rivojlantirish muammolari bo'yicha olib borilgan tadqiqotlar mazmunini o'rganish asosida quyidagi xulosalarga kelindi:

Shaxs kamoloti ijtimoiy munosabatlar jarayonidagi ishtirok darajasiga bog'liq bo'lib, uning ijtimoiy borliqqa munosabatini belgilaydi.

Yoshlar, hususan, talabalar ijtimoiy faolliklarini rivojlantirish shaxs umumiy kamolotini ta'minlash hamda jamiyat taraqqiyotini ta'minlashda muhim ahamiyatga ega sanalsa-da, bugungi kunga kadar yaxlit pedagogik jarayon sifatida tadqiq etilmagan.

3. Talabalar ijtimoiy faolligini rivojlantirish mazmunini asoslash, metodikasini ishlab chiqish pedagogika fani oldidagi dolzarb vazifa sanaladi.

Yuqoridagi fikrlardan shaxsning ijtimoiy faollik ko'nikmalarini shakllantirish masalalariga doir o'ziga hos yondashuvlar va taxlillar mavjudligi ma'lum bo'ladi. Ta'kidlash lozimki, ilmiy-tadqiqotlarda talabalarning ijtimoiy faollik ko'nikmalarini shakllantirish tizimini takomillashtirish muammosi yetarlicha tadqiq etilgan emas.

Hozirgi vaqtda jamiyat a'zolarining, shu jumladan, yoshlar ma'naviyatini shakllantirish, dunyokarashini kengaytirish, mehnat jarayonini samarali tashkil qilish va ijodiy potensialini to'g'ri yo'naltirishga intilish kuchaymoqda. Mehnatga, ijodga, insonning jamiyatdagi o'rniga qiziqish yoshlarning ijtimoiy pozitsiyasi hamda o'z-o'ziga baho berishi, huquqiy va ahloqiy jihatdan o'zini anglashi bilan uzaro bog'lik. Shu narsa muximki, tadkikotchilar faollikni xam xususiyat, xam jarayon sifatida belgilaydilar.

Muammoga oid nazariy manbalar hamda uning amaliy holatini o'rganish natijalari mazkur sohada bir qator ziddiyatlar mavjudligini ko'rsatdi. Xususan:

demokratik jarayonda talabalar ijtimoiy faolligiga qo'yilayotgan zamonaviy talablar bilan ularning bilim, ko'nikma va malakalari, mavjud ijtimoiy faollik kompetensiyalari o'rtasidagi nomutanosiblik;

talabalar ijtimoiy faolligining o'z-o'zidan yuzaga kelmasligi, balki doimiy ravishda olib boriladigan pedagogik faoliyat natijasida shakllantirilishi va bu jarayon tadqiqiy va tahlilii yo'nalishga ega bo'lgan pedagogik tizim sifatida ko'rib chiqilmaganligi;

talabalar ijtimoiy faollashuvining bir kator o'ziga xos hususiyatlari va omillari mavjud bo'lib, ular yetarlicha o'rganilmaganligi;

talabalar ijtimoiy faolligini oshirishga yo'naltirilgan pedagogik jarayonning ilmiy asoslangan samarali shakl, vosita va metodlarini qo'llashga bo'lgan ehtiyojning mavjudligi;

muammoli ta'lim samaradorligining sustligi; jonli, hayotiy, faktik materiallardan unumli foydalanmaslik, takrorlarning ko'pligi;

zamonaviy pedagogik texnologiyalarga hos turfa yondashuvlar mavjudligi va yagona ta'rifning yo'qligi;

interfaol metodlar metodikasining puxta ishlanmaganligi; aksariyat darslarda kafolatli natijalarning ko'zga tashlanmasligi; fan to'garaklarining yuzaki ishlashi;

predmet olimpiadalari, ilmiy-amaliy konferensiyalarga bosqichma-bosqich tayyorgarlikning talab darajasida emasligi;



iqtidorli talabalarga e'tibor va g'amho'rlikning sustligi mazkur yo'nalishdagi tadqiqotlarning muhim ahamiyat kasb etishini anglatadi.

Ijtimoiy faollik xususiyatlarini o'rganishda globallasuv jarayonining yoshlar tarbiyasiga qanday ta'sir ko'rsatayotganligiga alohida e'tibor qaratish lozim. Bugun ayrim taraqqiy etgan davlatlarning siyosiy, iqtisodiy hamda mafkuraviy vositalar orqali turli xil g'oyalarni targ'ib etishga intilayotgani, bu xol, ayniksa, Markaziy Osiyo xalklarining milliy urf-odatlarini va an'analariga salbiy ta'sir ko'rsatayotganligi yaqqol ko'zga tashlanmoqda. Internet orqali kirib kelgan parnoadabiyotlar, filmlar, odob-axlok meyorlarga zid pornosaytlar tajribada sinalib, o'z e'tirofini topgan milliy tarbiya metodlarini g'arbona andozalar bilan baxolashga shart-sharoit tug'dirmokda.

Axborot texnologiyasi maxsulidan transmilliy jinoiy guruhlar, terrorist va akidaparastlarning ham unumli foydalanayotganligini nazardan ko'chirmaslik lozim. Doimiy ravishda kompyuter yoki internet o'yinlari bilan shug'ullanish ashaddiy kashandalar singari shaxs faoliyatini o'z domiga tortib olish kuch-qudratiga ega. Bu jarayon yoshlarni ijtimoiy faollikdan chalgitishga, ruhiyatidagi mu'tadillikni buzishga, atrofidagi voqea-hodisalarga nisbatan beparvolikka va loqaydlikka olib keladi.

Bugungi kunning kishini tashvishga soladigan belgilaridan biri shuki, globallasuv jarayoni kuchayishi siyosiy integratsiyaning yuz berishi yoki boylik va hokimiyat o'rtasidagi dunyo bo'yicha mavjud disbalansning kamayishi bilan birga kechmayotganligi hisoblanadi.

Jamiyat rivoji yo'lida ijtimoiy xulk-atvorni boshqarish subyektiv omil urnining tobora ortib borishiga olib keladi. Shaxs o'zining biologik, psixologik va kasbiy-pedagogik strukturasi ega bo'lgani kabi, ijtimoiylik strukturasi ham ega buladi. Bu haqida dissertatsiya ishining keyingi paragraflarida fikr yuritiladi.

Ijtimoiylashuv va ijtimoiylik prinsipi amal qilmagan jamiyatda insonning ichki olamini o'rganuvchi fanlarni ijtimoiy deb bo'lmaydi.

Izlanishlar jarayoni ijtimoiylashuvning to'g'ri shakllanishida bolani yoshligidan jinsiga mos ishlarga jalb etish ahamiyatga egaligini ko'rsatdi. O'gil va qiz bolani o'ziga hos ish bilan shug'ullantirish ijtimoiy faollikka mos yo'nalishlarni belgilashda muhim o'rin tutishi aniqlandi.

Xulosa va takliflar (Conslusion\Recommend). Yukoridagi taxlillarga ilmiy yondashgan holda ta'kidlash joizki, ijtimoiy faollik jarayonida talabaning mustaqil fikri tulaqonli ifodalanishi quyidagi xususiyatlarni talab qiladi:

- erkinlik;
- intiluvchanlik;
- qiziqish;
- bilimdonlik;
- topqirlik;
- hozirjavoblik;
- tashabbuskorlik;
- faollik;
- tanqidiy fikrlash;
- o'z-o'zini tahlil eta olish;
- aniq maqsadni ko'zlash;
- vazifani belgilash;
- kafolatli yechim sari intilish va xokazo.

Ta'limning shaxsiga yo'naltirilgan ushbu tizimida talaba maksadni ko'zlashi uchun unga erkinlik berish zarur. Erkinlik harakatga, intilishga olib keladi. Albatta, bu o'rinda talabaning bilimdon bo'lishi zarur sifatlardan biri hisoblanadi. Talabaning bilimi sayoz bo'lsa, undagi topqirlik, hozirjavoblik ko'zga tashlanmaydi. U o'z-o'zidan tashabbusni ko'lga kiritmaydi. Demak, talaba ta'limiy jihatdan faollikni boy beradi. Bunday hollarda talabaning maksadi aniq emasligi ma'lum bo'ladi.

Interfaol metodlarning tatbiki asosida talabalarining dars jarayonidagi faolligiga erishish ijtimoiy faollikka yo'naltiruvchi omil vazifasini o'tashi mumkinligi tajriba-sinov ishlari davomida o'z isbotini topdi.

Pedagogik texnologiyalar talabalar faolligining yuqori darajasini ta'minlashi asosida oldindan belgilangan maqsadga erishishga qaratiladi. O'quv-tarbiya jarayonida zamonaviy pedagogik texnologiyalardan keng foydalanish, ularni doimiy ravishda takomillashtirib borish, rivojlangan davlatlar ta'lim amaliyotidagi tajribalaridan maqsadli foydalanish sifat va samaradorlikni kafolatlaydi. Zamonaviy pedagogik va axborot texnologiyalaridan fan, mavzu va uning mazmunida o'rinli foydalanish ta'lim oluvchilarning qiziqishlarini orttiradi.

Har bir metodni o'z o'rnida ishlata olish o'qituvchining kasb mahoratiga bog'liq. Yanada anikroq aytilsa, ijtimoiy faol o'qituvchigina ta'lim va tarbiya metodlarini o'z o'rnida va samarali qo'llay oladi. Bu haqda tadqiqot ishining so'nggi bobida alohida tahlillar berilgan.

Ta'lim-tarbiya uzluksizligi ijtimoiy faollik bilan bir umr davom etadigan jarayon bo'lib, shaxsning individual xususiyatlari va hayot tajribasiga bog'lik bo'ladi. Kasbiy faoliyati jarayonida egallagan mahoratidan kelib chiqqan holda shaxsning ijtimoiy faolligi ham takomillashib boradi. Milliy qadriyatlarni o'rganish, istiqbolli kelajak maksadini belgilashda metodologik asos vazifasini o'taydi. Bu jihatlar shaxsning ijtimoiy faolligida o'rganiladigan balsa, tarixni bilish, milliy qadriyatlar asosida mustaqil rivojlanish va uning istiqbolini bashorat qila olish lozimligini ko'rsatadi. Shaxs ijtimoiy faolligi mana shu uch jarayonning izchilligi va uzviy bog'likligida amalga oshadi. Chunki, o'tmishini, qadriyatlarini bilmagan shaxsning bugungi hayotida ma'no- mazmun bo'lmaydi. Bunday shaxs kelajakka intilib, muayyan maqsad yo'lida orzu-havaslar bilan yashay olmaydi.

Tibbiyot ilmining ko'rsatishicha, aksariyat kasalliklarning kelib chikishiga shamollash sabab bular ekan. Aslida kasallikning bosh sababchisi nodonlik va ilmsizlikdir. Ijtimoiy sog'lomlashish mohiyati nafakat ruhiy-jismoniy, balki to'mma'nodagi tarbiyaviy sog'lomlashishning o'zidir. Shaxsning erkin fikri, tashabbusi va ijodiy izlanish yo'li hayotiy manfaatlari, ehtiyojlari bilan uyg'unlashib ketgan taqdiridagina sog'lom turmush tarzi vujudga keladi. Shunga muvofiq, talabani ijtimoiy faolligi asosini ongli va asosli ravishda uni kasb-hunarga, ilm va bunyodkorlik ishlariga maqsadli yo'naltirish, orzu-istaklarini ma'naviy- ahloqiy, kasbiy-madaniy qarashlar, yangicha hayot tarzi, milliy qadriyatlar bilan boyitish hamda globallashtirish davrining salbiy oqibatlaridan himoya etish jarayoni kiradi.

Ijtimoiy hayotning mazmuni, jamiyat ravnaki talabani ijtimoiy faolligida, uning mevasi - barkamol avlod tarbiyasida o'z ifodasini topadi.

#### FOYDALANILGAN ADABIYOTLAR RO'YXATI

1. Mirziyoyev Sh.M. Buyuk kelajagimizni mard va olijanob xalqimiz bilan birga quramiz. - T.: Uzbekiston, 2017. - 488 b.
2. Abu Rayxon Beruniy. Tarayxalar (javoxirot kitobidan). - t.: meros, 1991. - 47 b.
3. Djurayev R.X. Organizatsionno-pedagogicheskiye osnovi intensivatsii sistemi professionalnoy podgotovki v uchebnix zavedeniyax professionalnogo obrazovaniya. Avtoref. Diss. ... Dok. Ped. Nauk. - spb.: 1995. - 43 s.
4. Jamoldinova O. Yoshlar soglom turmush madaniyatini rivojlantirishda uzviylik va uzluksizlik tamoyillari amal qilishining pedagogik mexanizmlarini takomillashtirish. Avtoref. ... Ped. Fan. Dok. - t., 2015. - 21 b.
5. Maxmudov T. "Avesto" haqida. - t.: shark, 2000. - 63 b.
6. Ma'naviyat yulduzlari: (markaziy osiyolik mashhur siymolar, allomalar, adiblar) / ma'sul muxarrir: M.M.Xayrullayev. -T: A.Qodiriy nomidagi xalk merosi nashriyoti, 1999. - 400 b.
7. Sotsialnaya pedagogika / pod red. M.a.galazuzovoy. - m.: vladov, 2003. - 116 s.
8. Tojiboyeva X.M. O'quvchi-yoshlar ijtimoiy faolligini oshirishning pedagogik tizimi. Falsafa fan. Dok. ... Diss. Avtoref. - t., 2018. - 22 b.
9. Yakimanskaya I.S. Lichnostno-orientirovannoye obucheniye v sovremennoy shkole. - moskva: sentabr, 2000. - 112 s.
10. Kurbanov Sh.E. Sotsialno-pedagogicheskiye osobennosti natsionalnoy modeli i programmi po podgotovke kadrov. Diss. ... Dok. Ped. Nauk v forme nauchnogo doklada. - t., 2000. - 527 s.



**ZAMONAVIY YONDASHUVLAR ASOSIDA UMUMIY O'RTA TA'LIM  
MAKTABLARIDA KURASH DARSLARINI TASHKIL ETISH**

DOI: <https://doi.org/10.53885/edinres.2022>.

*Munirov Nurali Alisherovich,*

*o'qituvchi, Buxoro davlat universiteti, <https://orcid.org/0000-0002-0352-2555>*

*Annotatsiya: Maqolada umumiy o'rta ta'lim maktablarida zamonaviy yondashuvlar asosida kurash darslarini tashkil etish bo'yicha metodik tavsiyalar berilgan. Jismoniy tarbiya o'qituvchilari mashg'ulot jarayonidagi vazifalari ko'rsatilgan. Jismoniy tarbiyaga yangi yondashuvlar yoshlar muammolarini zamonaviy hal qilish zarurati bilan bog'liq bo'lib, dars yuksak darajada o'tishini ta'minlash va tegishli sinf jismoniy tarbiya dasturini to'liq bajarish ham o'quvchilarni jismoniy madaniyatga qiziqtirish va ularda jismoniy mashqlar bilan muntazam shug'ullanish odatlarni shakllantirish talab etiladi.*

*Kalit so'zlar: kurash, ta'lim muassasasi, dars, jismoniy tarbiya, mashg'ulot, barkamollik, salomatlik.*

**ОРГАНИЗАЦИЯ ЗАНЯТИЙ ПО БОРЬБЕ В ОБЩИХ СРЕДНИХ ШКОЛАХ НА  
ОСНОВЕ СОВРЕМЕННЫХ ПОДХОДОВ**

*Муниров Нурали Алишерович,*

*преподаватель, Бухарский государственный университет*

*Аннотация: В статье даны методические рекомендации по организации занятий спортивной борьбой в общеобразовательных школах на основе современных подходов. Обозначены обязанности учителей физической культуры на уроках. Новые подходы к физическому воспитанию связаны с необходимостью модернизировать проблемы молодежи, обеспечить проведение уроков на высоком уровне и в полной мере реализовать соответствующую программу занятий по физическому воспитанию.*

*Ключевые слова: борьба, образовательное учреждение, урок, физическое воспитание, тренировка, совершенствование, здоровье.*

**ORGANIZATION OF WRESTLING CLASSES IN GENERAL SECONDARY  
SCHOOLS ON THE BASIS OF MODERN APPROACHES**

*Munirov Nurali Alisherovich,*

*teacher, Bukhara State University*

*Abstract.: The article provides methodological recommendations for organizing wrestling classes in secondary schools based on modern approaches. The duties of teachers of physical culture in the classroom are indicated. New approaches to physical education are associated with the need to modernize the problems of young people, to provide lessons at a high level and to fully implement the appropriate program of physical education classes.*

*Key words: wrestling, educational institution, lesson, physical education, training, improvement, health.*

*Kirish. O'zbekiston Respublikasi Prezidentining «Kurash milliy sport turini yanada rivojlantirish chora-tadbirlari to'g'risida» 2017 yil 2 oktyabrdagi PQ-3306-son qaroriga muvofiq sportchilar, trenerlar va hakamlarning mahorati va malakasini muntazam oshirish uchun qulay shart-sharoitlar yaratish, sport muassasalarining moddiy-texnik bazasini mustahkamlash hamda o'quv-mashg'ulot jarayonlarining yuqori sifatini ta'minlash, shuningdek, «Kurash» milliy sport turini respublika aholisining keng qatlamlari o'rtasida, ayniqsa, voyaga etmaganlar va yoshlar*

o'rtasida faol targ'ib qilish hamda ommalashtirish asosiy maqsad qilib belgilangan. Shuningdek, qarorda umumta'lim maktablari jismoniy tarbiya darslari va tadbirlari mazmuniga o'zbek milliy kurashi tarixi va hozirgi kundagi taraqqiyotini aks ettiruvchi materiallarni singdirish, yozgi ta'til davrida umumta'lim maktablari o'quvchilari o'rtasida «Yozgi ta'tilni kurash bilan birga o'tkazamiz» shiori ostida musobaqa va o'quv mashg'ulotlar o'tkazish kabi vazifalar ham belgalangan.

Metodlar. Umumta'lim maktablarida jismoniy tarbiya jarayonlari, jismoniy tarbiya tadbirlari o'quvchilarini jismoniy rivojlantirish, sog'lomlashtirish va hayot faoliyatiga tayyorlashdan iborat bo'ladi.

Jismoniy tarbiya jarayonlari o'quvchilarni barcha sinf bosqichlarida tashkil etiladi. Jismoniy tarbiyani tashkil etishda ta'lim muassasaning pedagogik jamoasi jismoniy tarbiya o'qituvchilari va sport murabbiylarning roli katta. Umumta'lim maktablarida jismoniy tarbiya tadbirlari etalabki badantarbiya, jismoniy tarbiya darslari sport to'garaklaridagi mashg'ulotlar, sport musobaqalari va bayramlar hamda dam olish kunlari va ta'tillarda olib boriladigan turizm mashg'ulotlari hisoblanadi. Jismoniy tarbiya tadbirlarida o'quvchilar hayotiy zarur harakatlar yurish, yugurish hamda sakrash va uloqtirish, tirmashib chiqish mashqlarni bajarib harakat malaka va ko'nikmalari shakllantiriladi. Jismoniy tarbiya vositalari bo'lib hisoblangan jismoniy mashqlar va tabiatning sog'lomlashtiruvchi kuchlari hamda gigienik vositalar yordamida ijobiy o'zgarishlar sodir bo'ladi va organizm sog'lomlashadi.

Jismoniy tarbiya darslari o'quvchilarni jismoniy harakatlarga va sport turlarining texnikasi va taktikasiga o'rgatish vazifalarini bajaradi. Jismoniy tarbiya darslari sinf bosqichlariga muvofiq turli shakllarda tashkil etiladi. Boshlang'ich sinflarda jismoniy tarbiya darslari harakatli o'yinlar, gimnastika hamda yengil atletika mashqlaridan iborat bo'ladi. Boshlang'ich sinf o'quvchilarining jismoniy tarbiya tadbirlari bolalarni jismoniy harakatlarga bo'lgan ehtiyojini qondirish, ularni ko'proq harakatlar bajarishga jalb etishdan iborat bo'ladi.

O'rta sinflarda jismoniy tarbiya darslari sport o'yinlari, gimnastika, yengil atletika va kross mashg'ulotlaridan tashkil topadi. Bolalarni sport turlari bo'yicha texnik va taktik tayyorgarliklarni amalga oshirish hamda jismoniy fazilatlarini rivojlantirishga qaratilgan bo'ladi. Yuqori sinf o'quvchilarini jismoniy tarbiya darslari sport o'yinlari, sport turlari, gimnastika hamda suzish va ritmik gimnastika mashg'ulotlari shakllarda o'tkaziladi. Shuningdek yuqori sinf o'quvchilari akademik litsey talabalari va kasb hunar kollejlari talabalari bilan ham jismoniy tarbiya darslari jarayonlarida kasbga yo'naltirish, kasbiy jismoniy tayyorgarlik amalga oshiriladi.

Dam olish kunlari va ta'tillarda o'tkaziladigan mashg'ulotlarda o'quvchilarni sog'lomlashtirish va jismoniy rivojlantirish vazifalarini amalga oshiradi. Tabiat qo'ynida bo'lish, toza havodan nafas olish, tabiiy suv havzalarida cho'milish, quyosh nurlarida tobilanish bola organizmiga sog'lomlashtiruvchi ta'sir ko'rsatadi. Safarlar va sayohatlar davomida bolalar yurish, yugurish, sakrash, uloqtirish, tirmashib chiqish, osilish va oshib o'tish kabi jismoniy harakatlar bajarib jismoniy fazilatlarini rivojlanadi.

Umumta'lim maktablarida o'quvchilarni jismoniy tarbiya tadbirlarida jismoniy rivojlantirish jarayonlari jismoniy harakatlar va jismoniy mashqlar bajarish yordamida tashkil etiladi. Jismoniy rivojlanish darajalari bolalarning tana tuzilishidagi ijobiy o'zgarishlar bo'y o'sishi, vazn ortishi, o'pkaning tiriklik sig'imi kengayi hisobiga ko'krak qafasini aylanasini ortishi, muskul kuchini ortishi munosabati bilan tana qismlari muskullarni shaklini o'zgarishi, yurak qon-tomir tizimi va boshqa organlarning jismoniy yuklamalarga chidamliligi ortishida namoyon bo'ladi.

O'quvchilarni jismoniy rivojlanishini tashqi kuzatuvda aniqlanadigan natijalar tana tuzilishini ijobiy o'zgarishida deb belgilash mumkin. Shuningdek o'quvchilarning jismoniy rivojlanishi jismoniy fazilatlar kuch, chidamlilik, tezkorlik, chaqqonlik va egiluvchanlik sifatlarini rivojlanganligi bilan baholanadi. Jismoniy fazilatlarini baholash, jismoniy tayyorgarlikni baholash mezonlari, Alpomish va Barchinoy test sinovlari orqali o'tkazilishi mumkin. Kuch fazilatini



rivojlanganlik darajasi dinamometrlarda yoki kuch mashqlarini bajarish bilan baholanadi.

Chidamlilikni baholashda uzoq masofaga yugurishlar va kross yugurishlar bo'yicha sinovlar o'tkaziladi. Tezkorlikni baholash uchun esa qisqa masofaga yugurishlar, estafeta yugurishlar va makkisimon yugurishlar bo'yicha sinovlar topshiriladi. Chaqqonlikni aniqlashda sport o'yinlari turlariga 8 muvofiq bo'lgan mashqlarni bajarish talab etiladi. Egiluvchanlik sifati tana qismlarining bo'g'imlari hamda umurtqa pog'onasining egiluvchanligini aniqlash mashqlari bajariladi. Jismoniy tarbiya jarayonlari jismoniy tarbiya tadbirlari yordamida o'quvchilarni sog'lomlashtirish, jismoniy rivojlantirish va hayot faoliyatiga tayyorlashdan iborat bo'ladi. Jismoniy tarbiya jarayoni pedagogik jarayon bo'lib hisoblanadi. Jismoniy tarbiya mashg'ulotlari bolalarning yoshi, jinsi va jismoniy tayyorgarliklarga muvofiq tashkil etilishi kerak.

Shu bilan birga jismoniy tarbiya tadbirlarda o'quvchilarni jismoniy qobiliyatlarini va shaxsiy xususiyatlarini hisobga olish ham maqsadga muvofiqdir. Jismoniy tarbiya jarayonlarida ijobiy natijalarga erishish uchun mashg'ulotlar muntazam tashkil etilishi kerak. Shuningdek mashg'ulot jarayonlarida o'quvchilar ongli va faol ishtirok etishini ta'minlash.

Ularni jismoniy harakat va ko'nikmalarini shakllantirishga katta yordam beradi. Jismoniy rivojlanish darajasi o'quvchilarni jismoniy tayyorgarliklari darajasini belgilaydi. Jismoniy tayyorgarlik mashg'ulotlari jismoniy qobiliyatlarni shakllanganligi hamda shaxsiy xususiyatlar muvofiq holatda tashkil etish mashg'ulotlarda ko'plab samaralarga erishish mumkin. Jismoniy tarbiya o'qituvchilar va murabbiylar jismoniy tarbiya tadbirlarida va sport mashg'ulotlarida o'quvchilar va shug'ullanuvchilarning shaxsiy xususiyatlariga muvofiq yondashishlari hamda jismoniy harakatlarni bajarish texnikasini to'liq egallashiga erishish mashg'ulot jarayonlarini uslubiy to'g'ri tashkil etilishini ta'minlaydi. Jismoniy tarbiya boshqa tarbiyalardan o'zining amaliy uslublariga ega bo'lishi bilan farqlanadi.

Har bir jismoniy mashq va jismoniy harakatlar o'qituvchi va murabbiy tomonidan bajarib ko'rsatilishi va o'quvchi hamda shug'ullanuvchilar ularni amalda bajarib takrorlashi lozim. Jismoniy harakat va mashqlarni amaliy bajarishda ustozlar xatolar va kamchiliklarni bartaraf etish bo'yicha tavsiyalar beradi. Jismoniy tarbiya va sport mashg'ulotlari jarayonlarida bolalarning jismoniy fazilatlarini kuch, chidamlilik, chaqqonlik, tezkorlik va egiluvchanlik sifatlarini rivojlanib boradi. Buning uchun mashg'ulotlarda jismoniy yuklamalar ta'sirini orttirib borish kerak. Jismoniy yuklamalar ta'siri ortib borishiga muvofiq jismoniy fazilatlar ham rivojlanib boradi. Bir xil ta'sirga ega bo'lgan jismoniy yuklamalarni bajarish va jismoniy yuklamalar ta'sirini orttirmaslik jismoniy fazilatlarini rivojlantira olmaydi. Jismoniy tarbiya jarayonlari shug'ullanuvchilarni organizmni sog'lomlashtirish va jismoniy rivojlanishi ta'minlaydi.

Bu jarayon mashg'ulotlar muntazam tashkil etilgandagina amalga oshadi. Jismoniy tarbiya tadbirlari va sport mashg'ulotlarini sababsiz to'xtab qolishi hamda shug'ullanuvchini mashg'ulotlarga ishtirok etmasligi jismoniy harakatlar va jismoniy mashqlarni bajarishda xato va kamchiliklar sodir bo'lishiga olib keladi.

Shuning uchun shug'ullanuvchilar mashg'ulotlarda muntazam ishtirok etishi qoldirilgan mashg'ulot uchun mustaqil shug'ullanishi talab etiladi. Jismoniy yuklamalar ta'siri bajariladigan harakatlar va mashqlarning miqdori, hajmi va sur'ati o'zgarishi bilan belgilanadi. Jismoniy mashqlarni va harakatlarni bajarish sonini ortib borishi jismoniy yuklamaning miqdorini belgilaydi.

Jismoniy mashqlar va harakatlarni bajarishga ajratilgan vaqtni ortishi esa jismoniy yuklama hajmini ko'rsatadi. Jismoniy mashqlar va harakatlarni bajarish tempi va ritmini ortib borishi jismoniy yuklamalar ta'siri sur'atini ko'rsatadi. Jismoniy tarbiya jarayonlari oddiydan murakkabga qarab intilish, mashg'ulotlar jarayonlarida o'quvchilarni yoshi, jinsi, shaxsiy xususiyatlari va jismoniy tayyorgarliklarini hisobga olish bilan birga jismoniy tarbiya o'qituvchilari va murabbiylari kasbiy mahoratlariga ham bog'liq.

Shuningdek jismoniy tarbiya jarayonlarini samarali tashkil etishda tabiatning



sog'lomlashtirivchi kuchlari va gigienik qoidalarini ham ahamiyati katta. Sport inshootlari va sport zallarini zamonviy talablarga javob berishi sport jihozlarini yaroqliligi, qulayligi va zamonaviyligi ham mashg'ulotlarni samarali tashkil etishga katta yordam beradi.

Natijalar. O'quvchilar jismoniy tarbiyasi ularni jismoniy harakatlarini amalga oshirishning tashkil etilgan pedagogik jarayonidir. Maktabdagi jismoniy tarbiyaga oid ishlar o'quvchilardan xavaskorlikni, tashabbuskorlikni, uyushqoqlikni talab qiladigan juda xilma-xil shakllari bilan farq qiladi. Ular o'quvchilarda tashkilotchilik ko'nikmalari, faollik, topqirlikni tarbiyalashga yordam beradi.

Maktabda o'quvchilar jismoniy tarbiyasining maqsadi:

1. Sog'lomlashtirish.
2. Har tamonlama yetuk inson qilib tarbiyalash.
3. Vatan mudofaasiga hamda mehnatga tayyorlash.

O'quvchilarni sog'lomlashtirish jismoniy tarbiyaning maqsadidan kelib chiqqan holda, chiniqtirish, jismoniy rivojlantirish, harakat malaka va ko'nikmalarini shakllantirish bo'yicha Jismoniy tarbiyaning asosiy vazifalari belgilanadi: Sog'liqni mustahkamlash jismoniy tarbiya mashg'ulotlarini imkoni boricha toza havoda o'tkazish yoki sport zallarini toza havo bilan ta'minlanishini tashkil etish. o'quvchilarni to'g'ri jismoniy rivojlantirishga va chiniqtirishga yordam berish. Tabiat omillari suv, quyosh, havo ta'sirida o'quvchilarni sog'ligini mustahkamlash, chiniqtirish hamda organizmni kasalliklarga chidamliligini orttirish. O'quvchilarni suv muolajalari, suzish va cho'milish mashg'ulotlarini olib borish hamda quyoshga toblanish tadbirlarini boshqarish. Bu tadbirlarni sayrlar, ekskursiyalar va turizm mashg'ulotlarida amalga oshiriladi. Bu vazifa maktabdagi barcha jismoniy madaniyat va sport ishlarining eng muhim hisoblanadi. U har bir o'qituvchining, pedagoglar jamoasining diqqat markazida bo'lish kerak.

O'quvchilik davri bolalarning tez o'sish va jismoniy rivojlantirish davridir. Shuning uchun maktab o'quvchilarining jismoniy jihatdan normal rivojlanishi uchun iloji boricha ko'proq kuch sarflash kerak. O'quvchilarning uyg'un rivojlanishida qomat muayyan ahamiyatga ega. Barcha ichki organlarning to'g'ri rivojlanishi va normal ishlashi qomat bilan bog'liqdir. Sog'likni mustahkamlash va organizmni chiniqtirishda tabiatning tabiiy omillardan keng foydalaniladi.

Jismoniy mashqlar va sportga oid maxsus bilimlar berish, ularga gigienik bilim va ko'nikmalarni singdirish. Bu vazifa o'quvchilarga jismoniy mashg'ulotlarning foydasi xaqidagi, gigienik qoidalarga, shuningdek, dasturda ko'zda tutilgan barcha jismoniy mashqlarni to'g'ri bajarish qoidalariga rioya qilish xaqidagi zarur bilimlarni berishdan iborat. Bularning hammasi bolalar sog'ligini mustahkamlashga, ularning gigiena qoidalarini bilishlari va ularga amal qilishlariga bevosita dahldor bo'lib, bunga maktab, oila, jamoatchilik hamda bolalarning o'zlarining birgalikdagi harakat bilan erishiladi. Jismoniy mashqlarga va sport mashqlariga jismoniy tarbiya darslari, kun tartibidagi tadbirlar hamda to'garak mashg'ulotlarida o'rgatiladi. Uning natijasida bolalar jismoniy rivojlanishi ta'minlanadi.

Shuningdek, o'quvchilarda sportga qiziqishlar shakllantirilib, sport turlariga jalb etiladi. Harakat malakalari va ko'nikmalarini shakllantirish va takomillashtirish, yangi harakat turlariga va harakat faoliyatiga o'rgatish.

Maktabning jismoniy madaniyat dasturi mazmuni shunday tuzilganki, o'quvchilar jismoniy madaniyat darslarida, uyda, jismoniy madaniyat to'garaklarida va sport to'garaklarida muntazam shug'ullanib, yurish, yugurish, uloqtirish, tirmashish, muvozanat saqlash kabi hayotiy zarur harakat ko'nikmalarini sistemali tarzda egallay boradilar. Sanab o'tilgan barcha tadbirlar bolalarni xar tomonlama jismoniy rivojlanishiga, ularni mehnatga tayyorlashga yordam beradi. O'quvchilarda harakat malaka va ko'nikmalarini shakllantirishda ularni jinsi, yoshi va jismoniy tayyorgarligi hamda shaxsiy qobiliyatiga qarab yondashish zarur. Jismoniy fazilatlarini takomillashtirish. Tezkorlik, kuch, ephillik va chidamlilik hamda egiluvchanlik har bir kishi uchun zarur bo'lgan sifatlardir. Ular bolalarda harakat ko'nikmalarining shakllanishi

bilan uzviy bog'liqdir. Jismoniy mashqlarni qisqa yoki uzoq vaqt davomida turli sur'atda, turli murakkabliklar bilan o'tkazish yuqoridagi sifatning rivojlanishiga yordam beradi. Jismoniy fazilatlarini bir-biriga muvofiq holda rivojlantirish. Mashg'ulotlarni shug'ullanuvchilar shaxsiy qobiliyatlariga muvofiq tashkil etish hamda o'quvchilarni sport turlariga jalb etish.

Axloqiy va estetik sifatlarini tarbiyalash. Botirlik, qat'iylik, intizomlilik, jamoatchilik, do'stlik va o'rtoqlik hissini, madaniy xulq ko'nikmalarini, mehnatiga va ijtimoiy mulkka munosabatni tarbiyalash. Jismoniy tarbiyaning butun jarayoni bunday qimmatli ahloqiy va irodaviy sifatlarini tarbiyalashga yordam beradi. Ko'pchilik jismoniy mashqlar, o'yin harakatlari dovyuraklik va do'stlik hislarini tarbiyalashga yordam beradi. Shuningdek, bolalarda Vatanga muhabbat, vatanparvarlik, his-tuyg'ularni shakllantirish va tarbiyalash. To'g'ri qomatni shakllantirish. Turganda va yurganda qomatni to'g'ri tutish ko'nikmalarini shakllantirish. Qomatni to'g'ri shakllantirish murakkab va uzoq davom etuvchi jarayondir. Shunday ekan, bu sohada ijobiy natijalarga erishish uchun bola o'tirganda, tik turganda, yurganda qomatini to'g'ri tutishi haqida g'amho'rlik qilish zarur; jismoniy mashqlarni keng qo'llash kerak; jismoniy madaniyat darslari mazmuniga albatta qomatni yaxshilashga oid mashqlarni, mashg'ulotlarga bo'lgan gimnastikani, jismoniy madaniyat vaqtlarini, badan tarbiyani kiritish, o'quvchilarga uyga tegishli vazifalar berish kerak. O'quvchilarda tashkilotchilikni tarbiyalash, jismoniy madaniyat faoliyatini tayyorlash.

Maktabda ommaviy jismoniy madaniyat va sport ishlarini muvaffaqiyatli olib borish, jismoniy madaniyat darslari hamda sinfdan tashqari mashg'ulotlarni to'laqonli o'tkazishda o'quvchilar jismoniy madaniyat faoliyatining o'qituvchiga doimiy yordam zarur. Sinflarda o'quvchilar orasida jismoniy madaniyat tashkilotchilari, sport to'garaklarida jamoa sardorlari, guruh boshliqlari saylanadi. Ular faol sportchi o'quvchilar ichidan tanlanadi.

Maktabda sport tadbirlarini tashkil etish va boshqarishda jismoniy madaniyat jamoasiga yaqindan yordam beradilar. Shuningdek, o'quvchilarni sportga jalb etish va jismoniy tarbiyaga qiziqishlarini orttirishda katta rol o'ynaydi. Jismoniy tarbiya va sport mashg'ulotlarga jalb etish.

Maktabda jismoniy tarbiyaning vazifasi bolalarni faqat maktabdagina emas, balki uyda ham jismoniy mashqlarni sistemali ravishda bajarishga odatlantirib borishdan iborat. Bu muhim vazifani amalga oshirish uchun bolalar bilan olib boriladigan barcha mashg'ulotlarni jonli, o'rganiladigan materialning mazmuni va shaklini qiziqarli, hayajonli qilish, mashg'ulot rahbarining samimiy muomalasi ostida o'tkazish, shug'ullanuvchilar o'zaro do'stona hamkorlik qilishlari uchun sharoit yaratish zarur.

O'quvchilarni shaxsiy qiziqishlari va jismoniy qobiliyatlariga ko'ra ularni sport turlari bilan shug'ullanishga jalb etish. Shuningdek, yashash joylari, maktablar, sport to'garaklarga umumiy jismoniy tayyorgarlik va sport mashg'ulotlarni amalga oshirish.

Maktabda jismoniy tarbiya ishlarini tashkil etish. Maktabdagi hamma xodimlar o'quvchilarni jismoniy tarbiyalashni tashkil etishning maqsadi, vazifalari, mazmuni va shakllarini to'g'ri tushunishlari, amaliy ishlarda o'z kuchiga yarasha qatnashishlari, o'quvchilar va ota-onalar o'rtasida jismoniy madaniyat va sportni faol targ'ib qilishlari lozim.

Jismoniy tarbiya o'qituvchilari quyidagi vazifalarni bajarishlari shart: dars yuksak darajada o'tishini ta'minlash va tegishli sinf jismoniy tarbiya dasturini to'liq bajarish; shifokor bilan birgalikda o'quvchilarni tibbiy tekshiruvdan o'z vaqtida o'tkazib borish va o'z ishlarida tibbiy tekshiruv natijalarini hisobga olish; dars o'tkaziladigan joylarning tegishli sanitariya-gigiena holatida saqlanishini ta'minlash; bolalarning hammasi jismoniy mashqlar bilan qulay kiyimlarda shug'ullanishlarga erishish; jismoniy tarbiya bo'yicha sinfdan tashqari ishlarni uyushtirish va o'tkazishda ishtirok etish hamda unga o'quvchilarni keng jalb qilish; bolalarni jismoniy tarbiyalashning ahamiyati haqida ota-onalar o'rtasida tushuntirish ishlari olib borish; bolalarni jismoniy tarbiyalash sohasidagi bilimlarini muntazam oshirib borish; o'quvchilarni jismoniy madaniyatga qiziqtirish va ularda jismoniy mashqlar bilan muntazam shug'ullanish

odatlarni shakllantirish.

Xulosa. O'qituvchilar o'z malakalarini oshirib borish uchun tajriba almashadilar, bir-birlarining darslarini tahlil etishni tashkil etadilar. Maktabda jismoniy tarbiya va sport tadbirlarini tashkil etishda asosiy vazifalarni jismoniy madaniyat jamoasi amalga oshiradi. Jismoniy madaniyat jamoasiga maktab direktori rahbarlik qiladi. Shuningdek u va direktorning o'quv ishlari bo'yicha o'rinbosari maktabdagi barcha jismoniy tarbiya va sport tadbirlarini boshqaradi. Jismoniy tarbiya o'qituvchilari jismoniy tarbiya darslari va kun tartibidagi jismoniy tarbiya tadbirlarini o'tkazadilar. Jismoniy tarbiyadan faol sportchi o'quvchilar hamda yoshlar jamiyati a'zolari va rahbarlari jismoniy tarbiya tadbirlari va sport musobaqalari, bayramlarini tashkil etishda, sayrlar, ekskursiya va turizm, sayyohlik yurishlari o'tkazishda jismoniy tarbiya o'qituvchilariga yaqindan yordam beradilar. Shu bilan birga sportchi o'quvchilar boshqa o'quvchilarni sportga jalb etish va jismoniy tarbiyaga qiziqishlarini orttirishda muhim rol o'ynaydilar.

Foydalanilgan adabiyotlar ro'yxati:

1. Ataev A.Q. Kurash. O'smirlar va yoshlarni kurashga o'rgatishning metodikasi va vositalari. T., 1987.

2. Alisherovich M. N. Health and physical education in educational institutions technology of development measures // Конференции. – 2020

3. Davronov N. I. The concept of physical education and physical culture // Ученый XXI века. – С. 91.

4. Давронов Н. И. «Авеста» как ценность и источник по физическому воспитанию молодежи // Педагогическое образование и наука. – 2020. – №. 1. – С. 87-91.

5. Давронов Н. И. Предотвращения вредных привычек у подростков на основе физической культуры и спорта // European research. – 2018. – С. 132-134.

6. Ismoilovich D. N. National folk games a means of development of physical attitudes in primary school students // Middle European Scientific Bulletin. – 2021. – Т. 12. – С. 166-169.

7. Kerimov, F., Umarov, M. Sportda prognozlashtirish va modellashtirish. Darslik. Tosh 2005.

8. Kerimov F.A. Sport kurashi nazariyasi va usuliyati. T., 2007.

9. Kerimov F.A. Kurash tushaman. T., 1990.

10. Mirzakulov Sh.A. Belbog'li kurash nazariyasi va uslubiyati. T., 2013y.

11. Муниров, Н. А. «Национальная борьба (Кураш)-одно из средств создания здоровой духовной среды среди молодежи.» УЧЁНЫЙ XXI ВЕКА 4 (2019): 69-70.

12. Муниров Н. А., Раджабов Э. Н. Учебные технологии, применяемые в обучении видам национальной борьбы кураш // Научный журнал. – 2019. – №. 6 (40).

13. Муниров Н. А. Роль физической культуры и спорта в развитии учащихся // Проблемы науки. – 2021. – С. 47



**БОШЛАНГИЧ СИНФ ЎҚИТУВЧИЛАРИНИНГ ИННОВАЦИОН  
КОМПЕТЕНТЛИГИНИ РИВОЖЛАНТИРИШ ЖАРАЁНИНИНГ ПЕДАГОГИК  
ИМКОНИАТЛАРИ**

DOI: <https://doi.org/10.53885/edinres.2022>.

*Пулатова Муҳаббат Эгамбердиевна,  
Самарқанд давлат университети, Факультетлараро педагогика кафедраси  
ўқитувчиси*

*Мазкур мақолада бошлангич синф ўқитувчиларининг инновацион компетенциясини ривожлантириши педагогик имкониятлари илмий-назарий жиҳатдан ёритиб берилган. Шунингдек мақолада, таълим жараёнининг инновацион базасини такомиллаштириши ва ташкилий-иқтисодий механизмларни янги ресурсларини аниқлаш ва жалб этиши масалалари юзасидан фикр мулоҳазалар билдирилган.*

*Калит сўзлар: бошлангич синф ўқитувчи, илм-фан, техника, ишлаб чиқариш, технология, инновацион компетенция, педагог-ўқитувчилар салоҳияти, таълим олувчилар салоҳияти, таълим бериш жараёни, техник воситалари, таълим технологиялари, таълим жараёнини бошқариш, сифат даражаси, тезкор ҳаракатланиш, зарур ахборот.*

**ПЕДАГОГИЧЕСКИЕ ВОЗМОЖНОСТИ ПРОЦЕССА РАЗВИТИЯ  
ИННОВАЦИОННОЙ КОМПЕТЕНТНОСТИ УЧИТЕЛЕЙ НАЧАЛЬНЫХ  
ШКОЛ**

*Пулатова Муҳаббат Эгамбердиевна,  
Самаркандский государственный университет, преподаватель кафедры  
межфакультетской педагогики*

*В данной статье научно и теоретически освещаются педагогические возможности развития инновационных компетенций учителей начальных классов. Также в статье комментируется совершенствование инновационной базы образовательного процесса и выявление и привлечение новых ресурсов организационно-экономических механизмов.*

*Ключевые слова: учитель начальных классов, наука, техника, производство, технология, инновационная компетентность, педагогический потенциал, потенциал учащегося, учебный процесс, технические средства, образовательная технология, управление образовательным процессом, уровень качества, быстрое движение, необходимая информация.*

**PEDAGOGICAL OPPORTUNITIES OF THE PROCESS OF DEVELOPING  
INNOVATIVE COMPETENCE OF PRIMARY SCHOOL TEACHERS**

*Pulatova Mukhabbat Egamberdievna,  
Samarkand State University, Lecturer at the Department of Interfaculty Pedagogy*

*Abstract. This article scientifically and theoretically highlights the pedagogical possibilities for the development of innovative competencies of primary school teachers. The article also comments on the improvement of the innovative base of the educational process and the identification and attraction of new resources of organizational and economic mechanisms.*

*Keywords: primary school teacher, science, technology, production, technology, innovative competence, pedagogical potential, student's potential, educational process, technical means, educational technology, educational process management, quality level, rapid movement, necessary information.*

Илм-фан, техника, ишлаб чиқариш ва технология соҳаларининг мавжуд тараққиёти замонавий жамият қиёфасини белгилаб бермоқда. Замонавий жамиятнинг энг муҳим характерли жиҳати унинг барча соҳаларида глобаллашувнинг кўзга ташланаётганлигидир. Глобаллашув ўз-ўзидан тезкор ҳаракатланиш, зарур ахборотларни зудлик билан қўлга киритиш, уларни қайта ишлаш ва амалиётга самарали татбиқ қилишни тақозо этади. Бу тарзда ҳаракатланиш имкониятига ўз соҳасининг билимдони бўлган, касбий малакаларни юқори даражада эгаллай олган, бой тажриба ва маҳоратга эга кадрларгина эга бўладилар. Шундай экан, бошланғич синф ўқитувчиларининг инновацион компетенциясини ривожлантириш жараёнида даврнинг мазкур талабини инобатга олиш мақсадга мувофиқдир.

Педагогик адабиётлар таҳлилига кўра айтишимиз мумкинки, таълим сифатини таъминлаш – таълим стандартлари, таълим дастурлари, таълим жараёнига жалб қилинган педагог-ўқитувчилар салоҳияти, таълим олувчилар салоҳияти, таълим бериш жараёни техник воситалари, таълим технологиялари, таълим жараёнини бошқаришнинг сифат даражаси каби омиллар билан таъминланади. Жаҳон тажрибаси шуни кўрсатмоқдаки, ахборот-коммуникация технологиялари ва Интернетнинг таълим соҳасига кенг кириб келиши таълим хизматларининг глобаллашуви учун ҳам катта йўл очмоқда. Ривожланган давлатлар таълим соҳасида бўлаётган бундай ижобий жиҳатларни эътиборга олган ҳолда таълим сифатини юксалтириш учун ахборот-коммуникация технологияларидан оммавий равишда кенг фойдаланиш давр талабига айланиб бормоқда. [7;]

Барча жабҳаларда кечаётган бугунги ислохотлар айниқса бошланғич синф ўқитувчисининг ўқув жараёнининг қандай ташкил этиши унинг белгиланган сифат мезонларига жавоб беришида кўринади. Таълимни модернизациялашдан мақсад таълимнинг тараққиётини таъминлаш ва тизимда XXI асрда яшаётган жамиятнинг эҳтиёжлари, иқтисодий ва ижтимоий эҳтиёжлари, ҳар бир шахснинг ва оиланинг эҳтиёжлари акс этиши лозим. Бундай тараққиёт тизимини яратиш учун замонавий ўқитувчи келажак бунёдкори, янги педагогик технологиялар, назариялар, концепцияларнинг муаллифи, ишлаб чиқарувчиси, тадқиқотчиси, фойдаланувчиси ва тарғиботчиси эканлигини чуқур ҳис этиши лозим. Бу ундан мустақиллик тафаккурига ва замонавий дунёқарашга эга бўлишни тақозо этади.

Демак, бошланғич синф ўқитувчиларининг инновацион компетенциясини ривожлантириш жараёнида қуйидаги вазифаларни амалга ошириш муҳим педагогик аҳамият касб этади:

- таълим соҳасидаги ислохотларни, меъёрий ҳуқуқий ҳужжатларни билиши;
- таълим тизимининг барча босқичларида замонавий таълим сифатини таъминлашга эришиши;
- таълим жараёнининг инновацион базасини такомиллаштириш ва ташкилий-иқтисодий механизмларни янги ресурсларини аниқлаш ва жалб этиш;
- педагог кадрларнинг касбий-инновацион компетентлигини ривожлантириш ва рағбатлантириш;
- таълим тизимига ахборот-коммуникация технологияларининг сўнгги ютуқларини кенг жорий этиш;
- фан, таълим ва ишлаб чиқариш ўртасидаги консорциумни ривожлантириш;
- узлуксиз таълим тизимида ёшларнинг креатив кўникмаларини, интеллектуал сифатларини ривожлантиришга йўналтирилган инновацион таълим технологияларини татбиқ этиш ва бошқалар.

Бошланғич синф таълим жараёнини ташкил этишда бошланғич синф ўқитувчисининг креатив (инг. «create» яратувчанлик, ижодкорлик) инновацион, экстрен компетентлик қобилятига эга бўлиши муҳим аҳамият касб этади. Инновацион компетентлик бу

педагогнинг замонавий инновацион ва коммуникатив технологиялар асосида маълумот тўплаш, янги ўқув ахборотларини мустақил излаш, таҳлил қилиш, танлаш, қайта ишлаш ва зарур ахборотларни узатиш кўникмаларининг шаклланганлик даражаси билан боғлиқ. Бунда педагогнинг таълим соҳасидаги инновацион жараёнларнинг мазмунидан бохабар бўлиши, касбий фаолиятга доир инновацияларни ўзлаштириш, амалиётга жорий этиш, замонавий педагогик, инновацион ва коммуникацион технологиялар соҳасидаги билимлилик, умумий новаторлик фаолияти назарда тутилади. [2;]

Экстрен компетентлик. Педагогик жараёнлар жуда мураккаб жараён бўлиб, бунда педагог учун қутилмаган вазиятлар ҳам учраб туриши маълум. Экстрен компетентлик педагогнинг таълим-тарбия жараёнларидаги қутилмаган экстрен вазиятларда масалаларни позитив ҳал этиш, тегишли ечимлар қабул қила олиш, педагогик жараёнларни ижобий йўналтира олиш билан белгиланади.

Бошланғич синф ўқитувчиларининг креатив қобилиятларини ривожлантириш, уларда билимга бўлган эҳтиёжни янада кучайтириш, ўз устида ишлаш кўникмаларини шакллантириш орқали салоҳиятли педагог кадрларни тайёрлаш, қўйилган муаммони ҳал қила олиш таълим оқида турган муҳим вазифалардан ҳисобланади. Таълим сифати ва самарадорлигини оширишда ўқитишнинг замонавий усуллари, шакл ва воситалари, ўйин технологиялари, муаммоли ўқитиш ва мустақил таълим турлари муҳим ўрин тутди.

Шундан келиб чиқиб, таълим инновацияларини кўриб чиқамиз. Улар бир неча турга ажратилади. Таълим инновациялари – таълим соҳаси ёки ўқув жараёнида мавжуд муаммони янгича ёндашув асосида ечиш мақсадида қўлланилиб, аввалгидан анча самарали натижани кафолатлай оладиган шакл, метод ва технологиялар бўлиб, инновацион таълим (ингл. “innovation” – янгилик киритиш, ихтиро) – таълим олувчида янги ғоя, меъёр, қоидаларни яратиш, ўзга шахслар томонидан яратилган илғор ғоялар, меъёр, қоидаларни табиий қабул қилишга оид сифатлар, малакаларни шакллантириш имкониятини яратадиган таълим. [4;]

Демак, бошланғич синф ўқитувчиларининг инновацион компетенциясини ривожлантириш жараёнида таълим тизимида ёки ўқув фаолиятида инновацияларни қўллашда сарфланган маблағ ва кучдан имкон қадар энг юқори натижани олиш мақсади кўзланади. Биламизки, бошланғич синф ўқитувчиларининг инновацион компетенциясини ривожлантириш таълим жараёнини бошқариш ва назорат қилишга имкон берадиган ўзгарувчан механизм моҳиятини ифодаловчи фаолият ҳисобланади. Бошланғич синф ўқитувчиларининг инновацион компетентлигини ривожлантиришда: амалий ўйинлар, муаммоли ўқитиш, интерфаол таълим, модулли-кредит тизими, blended learning (аралаш ўқитиш), case study (кейс стади), масофали ўқитиш, маҳорат дарслари, вебинар ва ассесмент технологияларининг мазмун моҳиятини теран англаб етиш муҳим педагогик аҳамият касб этади.

Педагогларнинг инновацион компетентлигини ривожлантириш кўп жиҳатдан педагогик компетентлик потенциали ва ундан оқилона фойдаланиш, ўқув билув фаолияти жараёнида педагогларнинг касбий фаолият (ўқув машғулоти, маънавий-маърифий тадбирларни ташкил этиш)га креатив ёндашишлари ҳақидаги билимларга эга бўлишига, аниқлаштирилган ўқув мақсадларини шакллантиришда, интерфаол таълим технологияларига асосланган ўқув машғулотларини лойиҳалаш ва режалаштиришга, шахсга йўналтирилган ўқув-тарбия жараёнини ташкил этиш ва бошқаришга, ўқувчиларнинг биргаликдаги ҳамкорликдаги фаолиятини ташкил этишга боғлиқдир.

Айнан, бошланғич синф ўқитувчисининг интерфаол таълим технологиялари (амалий ўйинлар, муаммоли ўқитиш, интерфаол таълим, модулли-кредит тизими, blended learning (аралаш ўқитиш), case-study (кейс-стади), масофали ўқитиш, маҳорат дарслари, вебинар ва ассесмент технологиялари)ни бошланғич таълим амалиётига самарали татбиқ этиш кўникмаларини эгаллаши янги ўқув материалларини ўқувчиларга осон ва сифатли етказишда муҳим аҳамият касб этади. [4;]

Шунга кўра таълим компетенцияларини тасдиқланган стандартда келтирилган таъриф бўйича кўриб чиқамиз:

билим — ўрганилган маълумотларни эслаб қолиш ва қайта тушунтириб бериш;

кўникма — ўрганилган билимларни таниш вазиятларда қўллай олиш;

малака — ўрганилган билим ва шаклланган кўникмаларни нотаниш вазиятларда қўллай олиш ва янги билимлар ҳосил қилиш;

компетенция — мавжуд билим, кўникма ва малакаларни кундалик фаолиятда қўллай олиш қобилияти.

Тажриба ва кузатишларимизга таяниб айтишимиз мумкинки, инновацион компетентликнинг шаклланишида асосий ўринни педагогларнинг креатив қобилиятларини ривожлантириш эгаллайди. Бунга эса таълим жараёнида педагогларни муаммоли топширик ва вазифаларни ижодий ёндашган ҳолда ҳал қилишга ўргатиш орқали эришиш мумкин. Ушбу умумий мақсаддан келиб чиққан ҳолда, креатив ёндашув ўқитувчиларни ҳар қандай шароитда ва ҳолатда ўзларининг ақлий салоҳиятларини тўла ишга солиш, зарур бўлган билимларни излаб топиш, амалий фаолиятларига татбиқ этишга одатлантириб боради.

Демак, бошланғич синф ўқитувчиларининг инновацион компетентлигини шакллантириш, ўқитувчини фаоллаштирадиган, ўзи ва ўрганувчи учун қулай бўлган йўллар, усул ва услублар, ўқитиш шакллари, метод ва воситаларни излайди, уларни такомиллаштиради. Бу, ўз навбатида, ташаббускор, бунёдкор ва ижодкор ёш кадрларнинг шаклланишига туртки бўлади. Асосийси, бошланғич синфда ўқув билув фаолиятини ташкил этиш учун қулай инновацион муҳит яратади.

Хулоса қилиб айтганда, бошланғич синф ўқитувчиларининг инновацион компетентлигини шакллантириш педагоглар ўртасида ижобий маънодаги рақобатни келтириб чиқаради. Педагоглар бир-бирларидан ўрнак олган ҳолда ўзларининг ақллари, кучларини, вақтларини фойдали фаолият билан шуғулланишга йўналтирадилар.

Фойдаланилган адабиётлар рўйхати

1. Ўзбекистон миллий энциклопедияси. Зебунисо-Кониғил / 4-том. Бош таъриф ҳайъати аъзолари: М.Аминов ва б. – Т.: “Ўзбекистон миллий энциклопедияси” Давлат илмий нашриёти, 2002. – 169-бет.

2. Мусурманова О. ва бошқалар. Педагогик атамалар луғати. / ўзбек, рус, инглиз тилларида / Т.: “TURON - IQBOL”, 2019. 844

3. Мусурмонова О. Педагогик технологиялар – таълим самарадорлиги омили; монография / Т.: “Yoshlar nashriyot uyi”, 2020. 184

4. Введенский В.Н. Профессиональная компетентность педагога: Пособие для учителя. – СПб.: Филиал издательства «Просвещение», 2004. –С. 159.

5. Вегерчук Н.Э. Понимание как ключевой компонент в социально-перцептивной компетентности руководителя. // «Мир психологии», 2001, № 3. –С. 122–139

6. Машарипова У. А. Инновацион таълим шароитида бошланғич синф ўқувчиларининг нутқ маданиятини шакллантириш методикаси фанлари бўйича фалсафа доктори (PhD) илмий даражасини олиш учун ёзилган дисс.2018

7. Методологик аспект. Педагогик технология: муаммо ва истикболлар (замонавий педагогик технологиянинг илмий-назарий асослари). Муаллифлар гуруҳи. / Т.: ОЎМКХТРМ, 300 бет.



**МОДЕРНИЗАЦИЯ ЖАРАЁНИДА РУС ТИЛИ ФАНИ ЎҚИТУВЧИЛАРИНИНГ  
КАСБИЙ КОМПЕТЕНТЛИГИНИ РИВОЖЛАНТИРИШ МЕЗОНЛАРИ**

DOI: <https://doi.org/10.53885/edinres.2022>.

*Носирова Барно Тошпулатовна*

*Ўзбекистон республикаси ички ишлар вазирлиги академияси тилларни ўрганиш  
кафедраси ўқитувчиси*

*Аннотация. Мазкур мақолада, модернизация жараёнида рус тили фани ўқитувчиларининг касбий компетентлигини ривожлантириш мезонлари илмий-назарий жиҳатдан таҳлил қилинган. Шунингдек мақолада, педагогик қобилиятлар, педагогик диентология, педагогик бурч, адолат ва мажбурият таълимнинг узлуксизлиги ва изчиллигини таъминлашда муҳим педагогик аҳамият касб этиши амалий жиҳатдан таҳлил қилинган.*

*Калит сўзлар: таълим, ўқитувчи, педагогик одоб, модернизация, рус тили фани ўқитувчилари, касбий компетентлик, тамойил, методологик, дидактик, технологик, методик, давлат таълим стандартлари, касбий малака, креатив ёндашув.*

**КРИТЕРИИ РАЗВИТИЯ ПРОФЕССИОНАЛЬНОЙ КОМПЕТЕНТНОСТИ  
УЧИТЕЛЕЙ РУССКОГО ЯЗЫКА В УСЛОВИЯХ МОДЕРНИЗАЦИИ**

*Носирова Барно Тошпулатовна,*

*Академия МВД Республики Узбекистан  
преподаватель кафедры языков*

*Аннотация. В данной статье проводится научно-теоретический анализ критериев развития профессиональной компетентности учителей русского языка в условиях модернизации. В статье также анализируется практическая педагогическая роль педагогического мастерства, педагогической диентологии, педагогического долга, справедливости и обязательности в обеспечении преемственности и системности образования.*

*Ключевые слова: образование, учитель, педагогическая этика, модернизация, учителя русского языка, профессиональная компетентность, принцип, методические, дидактические, технологические, методические, государственные образовательные стандарты, профессиональная квалификация, творческий подход.*

**CRITERIA FOR THE DEVELOPMENT OF PROFESSIONAL COMPETENCE OF  
RUSSIAN LANGUAGE TEACHERS IN THE CONDITIONS OF MODERNIZATION**

*Nosirova Barno Toshpulatovna*

*Academy of the Ministry of Internal Affairs of the Republic of Uzbekistan  
teacher of the department of languages*

*This article provides a scientific and theoretical analysis of the criteria for the development of professional competence of Russian language teachers in the context of modernization. The article also analyzes the practical pedagogical role of pedagogical skills, pedagogical dientology, pedagogical duty, justice and commitment in ensuring the continuity and systemic nature of education.*

*Key words: education, teacher, pedagogical ethics, modernization, Russian language teachers, professional competence, principle, methodical, didactic, technological, methodical, state educational standards, professional qualification, creative approach.*



Республикамызда таълим соҳасидаги давлат сиёсатининг асосий тамойиллари сифатида таълим ва тарбиянинг инсонпарвар, демократик характерда эканлиги, таълимнинг узлуксизлиги ва изчиллиги, умумий ўрта, шунингдек ўрта махсус, касб-хунар таълимининг мажбурийлиги, ўрта махсус, касб-хунар таълимининг йўналиши: академик лицей ёки касб-хунар коллежида ўқишни танлашнинг ихтиёрийлиги, таълим тизимининг дунёвий характерда эканлиги, давлат таълим стандартлари доирасида таълим олишнинг ҳамма учун очиклиги, таълим дастурларини танлашга ягона ва табақалаштирилган ёндашув, билимли бўлишни ва истеъдодни рағбатлантириш, таълим тизимида давлат ва жамоат бошқарувини уйғунлаштириш кабилар белгилаб берилган. [4;]

Умумий ўрта таълим жараёнини модернизация қилишнинг истикболли йўналиши, педагогларнинг касбий компетентлигини ривожлантириш асосида мутахассисларни методологик, дидактик, технологик, методик ва атамавий билимлар билан “қуроллантириш”дан иборат вазифаларни ўз ичига олади. Мазкур вазифалар ижросини таъминлаш қуйидагиларни ўз ичига олади: касбий салоҳиятнинг тузилиши ва таркибини шакллантиришга назарий ва услубий ёндашувларни ўрганиш;

мутахассисларнинг касбий компетенцияларнинг дидактик асосларини ишлаб чиқиш ва ҳ.к.

Тажриба ва кузатишларимизга таяниб, умумий ўрта таълим муассасаларида рус тили фани ўқитувчиларнинг касбига доир муҳим бўлган шахсий сифатларини шакллантириш ва ривожлантиришнинг психологик ва педагогик механизмларини инновацион жиҳатдан таҳлил қилиш, касбий компетентлигини такомиллаштиришда қуйидаги билим, қўникма ва малакаларни билишлари лозимлигини аниқладик:

- ўз профессионал, назарий ва амалий билимларини узлуксиз ошириб бориш, ўзининг дунёқараши, билим ва тажрибасини доимий равишда кенгайтириш, янги билимларни ўзлаштиришга интилиш, ахборот-коммуникация технологияларидан фойдаланган ҳолда янги ахборотларни, илғор тажрибаларни ўрганиш;

- юксак касбий малака ва маънавий-ахлоқий фазилатларга, мантикий фикрлаш қобилиятига эга бўлиш, креативлик, зийраклик, кузатувчанлик, ҳамда билиш билан боғлиқ интеллектуал салоҳиятини ривожлантириш;

-ҳар томонлама кенг билим ва юксак профессионал маҳоратга эга педагог бўлиш, касб одобига оид илмий адабиёт ва оммавий нашрлардан фойдаланиш;

- билимдон педагогга хос сифатлар: - ижтимоий субъектлар билан ўзаро алоқада, маданий мулоқотда бўлиш;

- мутахассислик йўналиши бўйича ахборотларни излаш, топиш, уларни таълим мазмунига таянган ҳолда қайта ишлаш ва касбий фаолият жараёнида - улардан самарали фойдалана билиш;

- ўқув ахборотларини ўқувчиларга етказиб бера олиш.

-хорижий тилларни ўзлаштириш, хорижий тилда турли жанрдаги (телекўрсатув, радио эшиттириш, эълонлар, янгиликлар ва ҳ.) аудио ва видео матнларни эшитиб, асосий маъносини тушуниб муҳокама қила олиш;

-ҳар қандай оғзаки нутқни тинглаб тушуниш.

-таълим тизимида мутахассисларни тайёрлашни сифат жиҳатидан яхшилаш, таълимнинг хилма хил шакллари ва усулларидан фойдаланиш ёрдамида ёшларнинг билим олишида замонавий таълим технологиялари ва ўқитишнинг интерфаол усулларини кўллаш долзарб вазифалардан биридир.

Шу ўринда замонавий таълим технологияларига тўхталиб ўтишни лозим топдик. Замонавий таълим технологиялари деганда ўқитишнинг техник воситалари ёки компьютерлардан фойдаланиш тушунилмайди, балки бу таълим жараёнини ташкил этишда ўқув фаолиятининг самардорлигини оширувчи омилларни таҳлил қилиш, ҳамда

усул ва материалларни қўллаш, шунингдек қўлланилаётган усулларни баҳолаш йўли орқали таълим жараёнининг асосларини ва уни лойиҳалаштириш йўллари ишлаб чиқиш демакдир. [2;]

Педагогик лугатларда касбий компетентлик – мутахассис томонидан касбий фаолиятни амалга ошириш учун зарур бўлган билим, кўникма ва малакаларнинг эгалланиши ва уларни амалда юқори даражада қўллай олиниши сифатида қайд этиб ўтилган. [5;]

Касбий компетентлик мутахассис томонидан алоҳида билим, малакаларнинг эгалланишини эмас, балки ҳар бир мустақил йўналиш бўйича интегратив билимлар ва ҳаракатларнинг ўзлаштирилишини назарда тутлади. Шундан келиб чиқиб, модернизация жараёнида рус тили фани ўқитувчиларининг касбий компетентлигини ривожлантириш янги ахборотларни ўрганишни, муҳим ижтимоий талабларни англай олишни, янги маълумотларни излаб топиш, уларни қайта ишлаш ва ўз фаолиятида қўллай билишни тақозо этади.

Педагогик адабиётлар таҳлилига асосланиб айтишимиз мумкинки, касбий компетентлик қуйидаги ҳолатларда яққол намоён бўлади:

Касбий компетенцияга эга рус тили фани ўқитувчиси:

- ўз билимларини изчил бойитиб боради;
- янги ахборотларни ўзлаштиради;
- давр талабларини чуқур англайди;
- янги билимларни излаб топади;
- уларни қайта ишлайди ва ўз амалий фаолиятида самарали қўллайди;

Тажриба ва синов ишлари жараёнида биз, рус тили фани ўқитувчиларининг касбий, педагогик компетентлигини ривожлантиришда ўз устида ишлаш ва ўз-ўзини ривожлантириш муҳим аҳамиятга эга деган хулосага келдик. Ўз-ўзини ривожлантириш вазифалари ўзини ўзи таҳлил қилиш ва ўзини ўзи баҳолаш орқали аниқланади.

Биламизки, таълим жараёнини ташкил этиш технологияси қуйидаги икки жиҳати билан тавсифланади:

- 1) ўқитиш (ўқитувчининг фаолияти);
- 2) ўрганиш (ўқувчиларнинг онгли билиш фаолияти). [4;]

Таълим жараёни ўқитиш ва ўрганишдан иборат бўлиб, ўқитиш (таҳсил олувчиларнинг билиш фаолиятларини бошқариш ва текширишга доир ахборот турлари, усул ва воситалари), ўрганиш (ўқув материаллини таҳсил олувчилар томонидан ўзлаштириш турлари, усул, воситалари) ўзининг методлари орқали амалга оширилади. Ўқитиш ва ўрганиш методлари ўзаро узвий алоқада бўлиб, ўқитиш жараёнини амалга оширишга хизмат қилади.

Ўқитиш жараёнини сифатли ва самарали ташкил этишда ўқитувчининг ўз устида ишлаши яъни мутахассис томонидан ўзини ижтимоий ҳамда касбий жиҳатдан ривожлантириш, камолотга эришиш йўлида мақсадли, изчил, тизимли ҳаракатларнинг ташкил этиши қуйидагиларда кўринади ва педагогнинг ўз устида ишлаши бир неча босқичда кечади.

Шу нуқтаи назардан қараганда қуйидаги амалий ҳаракатлари мутахассис сифатида унинг ўз устида ишлашини ифодалайди:

1. Ўз фаолиятини таҳлил қилиш асосида ютуқ ва камчиликларини аниқлаш;
  2. Ютуқларини бойитиш ва камчиликларни баргараф этиш юзасидан аниқ қарорга келиш;
  3. Ушбу қарор бўйича амалий ҳаракатларни самарали ташкил этиш йўллари ишлаш;
  4. Хато ва камчиликларни такрорламасликка интилиш;
  5. Қабул қилинган қарорнинг изчил бажарилишини доимий назорат қилиб бориш.
- 1-босқич 2-босқич 3-босқич 4-босқич 5-босқич - касбий билим, кўникма ва

малакаларни такомиллаштириб бориш;

- фаолиятга танқидий ва ижодий ёндошиш;
- касбий ва ижодий ҳамкорликка эришиш;
- ишчанлик қобилиятини ривожлантириш;
- салбий одатларни бартараф этиб бориш;
- ижобий сифатларни ўзлаштириш. [6;]

Демак, рус тили фани ўқитувчиларининг касбий компетентлигини ривожлантиришда аниқ мақсад, интилиш асосида педагогик жараёни такомиллаштириш;

- педагогик жараён самарадорлигини, ўзининг ишчанлик фаоллигини ошириш;
- изчил равишда янгиланиб бораётган педагогик билимларни ўзлаштириш;
- илғор технология, метод ҳамда воситалардан хабардор бўлиш;
- фаолиятига фан-техниканинг сўнгги янгиликларини самарали тадбиқ этиш;
- касбий кўникма ва малакаларини такомиллаштириш;
- салбий педагогик низоларнинг олдини олиш, бартараф этиш чораларини креатив ҳал қила олиш.

Рус тили фани ўқитувчисининг педагогик, психологик, мутахассисликка оид билимлар билан қуроллантириш, дидактик, тарбиявий ишларни ташкил этиш малакаларини ривожлантириш, руҳиятнинг касбий аҳамиятга эга хусусиятлари ва шахсий сифатлари, ўз-ўзини ривожлантириш мақсадлари, умумдидактик шарт-шароитлари, методик омилларига таяниш таълим самарадорлигини таъминлаш учун замин ҳисобланади.

Рус тили фани ўқитувчиларининг касбий компетентлигини ривожлантиришда педагогик одобнинг асосий шакллари қуйидагича мазмун касб этади: Касбий-педагогик бурч. Эзгулик ва ёвузлик, адолат ва адолатсизлик, тўғрисиўзлик ва ёлғончилик, раҳмдиллик ва шафқатсизлик, кўнгли оқлик ва кўнгли қоралик, ватанпарварлик ва ватанфурушлик, тинчлик ва уруш каби умуминсоний ахлоқий қадриятлар инсонлар ҳаёти, турмуш тарзи ва хатти-ҳаракатларида ўзига хос ўлчов бўлиб хизмат қилади.

Педагогик фаолиятда ҳам педагог ушбу қадриятларни улуғлай олиши, уларга таянган ҳолда фаолиятни ташкил этиши лозим. Шунингдек, ҳар бир педагог касбий-педагогик бурчини тўла англай олиши, уни адо этиш йўлида амалий ҳаракатларни ташкил эта билиши зарур. Педагог томонидан жамият, унинг аъзолари, педагогик ва ўқувчилар жамоаси олдида қандай вазифаларни бажариши зарурлигини, касбий-педагогик бурчини бажаришда қандай тамойилларга таянишни аниқ белгилаб олиниши ҳам шахс, ҳам мутахассис ва фуқаро сифатида ўз мавқеини мустақил белгилаш имкониятини яратади.

Касбий-педагогик бурч. Педагогик адолат, педагогик мажбурият (педагогик деонтология) педагогик обрў тамойилларга мувофиқ ташкил эта олса, у ҳолда ўз-ўзига бўлган ҳурмати ортади, ўз кучига ишонч пайдо бўлади. Бу эса педагогни янгидан янги ютуқларни қўлга киритишга рағбатлантиради. Агарда борди-ю, педагог касбий-педагогик бурчини англасса-да, бироқ, уни мавжуд ахлоқий талабларга мувофиқ ташкил эта олмаса, у ҳолда, энг аввало, ўзига бўлган ҳурматни йўқотади, ўзини шахс сифатида юқори баҳолай олмайди. [1;]

Педагогик адолат. “Адолат тушунчаси муайян тарихий шарт-шароит ва ижтимоий-иқтисодий муносабатлар билан белгиланади. Адолатнинг ахлоқий жиҳати инсонлараро муомалада бир хил муносабатда бўлишни, бир-бирининг иззат-нафсига тегмасликни, ахлоқ-одоб қоидаларига риоя қилишликни билдиради”. Қолаверса, адолат инсоний кадр-қиммат билан унинг жамият томонидан тан олинганлиги, мавжуд ахлоқий қоида ва мажбуриятлар ўртасидаги ўзаро мутаносибликни тавсифлашга хизмат қилади. Педагогик адолат ўзига хос хусусиятларга эга бўлиб, у педагогнинг педагогик жараёнга объектив, ҳаққоний ёндаша олиши, унинг ўқувчилар хулқ-атворини жамоа олдидаги хизматларига мувофиқ баҳолаш олишдаги ахлоқий тарбияланганлик даражаси (эзгу ишлари, қатъияти,

жиддийлиги, инсонийлиги)ни ифодалайди. [5;]

Педагогик мажбурият (педагогик деонтология). Педагогик одобнинг муҳим категорияларидан бири бўлган – педагогик мажбурият тушунчасида жамият томонидан ўқитувчи шахсига, у томонидан бир қатор педагогик мажбуриятларнинг бажарилишига нисбатан қўйиладиган талаб ва ахлоқий йўл-йўриқ, кўрсатмаларни ўзида жамлайди. [3;]

Педагог касбий фаолиятни ташкил этишда қуйидаги мажбуриятларни бажара олиши зарур: муайян меҳнат вазифаларини, асосан, ақлий меҳнат вазифаларини амалга ошириш; ўқувчилар, уларнинг ота-оналари, ҳамкасблар билан ўзаро муносабатни тўғри ташкил этиш; танлаган касбига, ўқувчилар ва педагогик жамоага ҳамда жамиятга бўлган шахсий муносабатини чуқур англаш. [5;]

Педагогик мажбуриятлар сирасида, яна шунингдек, касбий фаолиятни ташкил этишга ижодий муносабатда бўлиш, ўзига нисбатан талабчанлик, касбий билимларини бойитиб ва педагогик малакасини оширишга интилиш, ўқувчилар ва уларнинг ота-оналари билан ўзаро ҳурматга асосланган ва талабчан муносабатни ўрнатиш, мураккаб педагогик низоларни ижобий ҳал қилиш кўникмаларини ўзлаштириш кабиларни ҳам кўрсатиш зурур.

Педагогик обрў. Педагогнинг педагогик обрўга эга бўлиши у томонидан ташкил этиладиган касбий фаолият самарадорлигини кафолатлайди. Педагогик ўзи томонидан қозонган обрўга таяниб, ўқувчиларнинг ҳулқ-атворларини бошқаради, уларнинг ишончларини қозонади. Педагогик обрў педагогнинг маънавий-ахлоқий ва педагогик-психологик тайёргарлигини ҳам ифодалайди. У эга бўлган обрў даражасини унинг чуқур билими, заковати, маҳорати, ўз ишига бўлган муносабати ва бошқалар белгилайди. Педагогик қобилият. Педагогик жараённинг қанчалик самарали, муваффақиятли ташкил этилиши ўқитувчининг педагогик қобилиятга эгаллигига боғлиқ. [6;]

Хулоса қилиб айтганда, таълимни модернизациялаштириш жараёнида ўқитувчининг фаол, самарали фаолият кўрсатишига йўналтирилган таълим жараёни ташкил этишда педагогик жараённинг узвийлиги ва узлуксизлигини таъминлаш, педагогик механизмларни такомиллаштириш, таълим-тарбиянинг инновацион усулларида фойдаланиш ўқитувчининг касбий компетентлигини такомиллаштиришда муҳим омил бўлиб ҳисобланади.

Фойдаланилган адабиётлар рўйхати

1. Мусурмонова О. Ўзбекистонда комил инсонни шакллантириш тенденциялари ва истиқболлари // Педагогик кадрларни тайёрлаш, тарихийлик, замонавийлик, истиқбол. Тошкент Давлат Педагогика университетида 2015 йил, 29 сентябрда ўтган илмий-амалий конференция материаллари. Т., 2015

2. Мусурмонова О. Педагогик технологиялар – таълим самарадорлиги омили; монография / Т.: “Yoshlar nashriyot uyi”, 2020. 184

3. Мирсолиева М.Т Олий таълим муассасалари раҳбар ва педагог кадрларининг касбий компетентлигини ривожлантириш механизмларини такомиллаштириш : Пед.фанл. доктори. ... дисс. автореф. – Т.: 2019. – 24 б.

4. Методологик аспект. Педагогик технология: муаммо ва истиқболлар (замонавий педагогик технологиянинг илмий-назарий асослари). Муаллифлар гуруҳи. / Т.: ОЎМҚХТРМ, 300 бет.

5. Педагогик компетентлик ва креативлик асослари / Муслимов Н.А., Усмонбоева М.Х., Сайфулов Д.М., Тўраев А.Б. – Тошкент, 2015. – 120 бет. Ўқув-методик қўлланма

6. <https://tmetod.uz/wp-content/uploads/Pedagogik-kompotentlik-va-kreativlik-asoslari.pdf>

**УМУМТАЪЛИМ МАКТАБ ИНГЛИЗ ТИЛИ ЎҚИТУВЧИЛАРИ МАЛАКАСИНИ  
ОШИРИШ МЕХАНИЗМЛАРИНИ ИНДИВИДУАЛ ЁНДАШУВ АСОСИДА  
ТАКОМИЛЛАШТИРИШ**

DOI: <https://doi.org/10.53885/edinres.2022>.

Маллаева Озода Махрамовна

Ўзбекистон Республикаси Ички ишлар вазирлиги академияси “Тилларни ўрганиш”  
кафедраси ўқитувчиси

Умумтаълим мактаб инглиз тили ўқитувчилари малакасини ошириш механизмларини индивидуал ёндашув асосида такомиллаштириш масалалари илмий назарий жиҳатдан ёритиб берилган. Шунингдек мақолада, педагогларнинг даврийликка асосланган ҳолда фаолият кўрсатадиган малака ошириш тизимини касбий эҳтиёжлардан келиб чиқувчи индивидуаллик асосланган тизимга трансформация қилиш жараёнлари таҳлил қилинган.

Калит сўзлар: умумтаълим мактаб, инглиз тили ўқитувчилари, малакаси ошириш, механизм, индивидуал ёндашув, педагог, касбий эҳтиёж, индивидуаллик, трансформация қилиш, жараён, глобаллашув, кредит-модул тизим, инглиз тили.

**СОВЕРШЕНСТВОВАНИЕ МЕХАНИЗМОВ ИНДИВИДУАЛЬНОГО ПОДХОДА  
К ПОВЫШЕНИЮ КВАЛИФИКАЦИИ УЧИТЕЛЕЙ АНГЛИЙСКОГО ЯЗЫКА  
СРЕДНИХ ШКОЛ**

Маллаева Озода Махрамовна,

Академия МВД Республики Узбекистан, преподаватель кафедры «Обучение языкам»

В научной теории освещены вопросы совершенствования механизмов повышения квалификации учителей английского языка общеобразовательных школ на основе индивидуального подхода. Также в статье анализируются процессы трансформации системы повышения квалификации педагогов, действующей на периодической основе, в индивидуальную систему, основанную на профессиональных потребностях.

Ключевые слова: общеобразовательная школа, учителя английского языка, повышение квалификации, механизм, индивидуальный подход, педагог, профессиональная потребность, индивидуальность, трансформация, процесс, глобализация, кредитно-модульная система, английский язык.

**IMPROVING THE MECHANISMS OF AN INDIVIDUAL APPROACH TO  
INCREASING THE QUALIFICATION OF ENGLISH TEACHERS IN SECONDARY  
SCHOOLS**

Mallaeva Ozoda Makhramovna,

Academy of the Ministry of Internal Affairs of the Republic of Uzbekistan  
Lecturer at the Department of Language Teaching

The scientific theory highlights the issues of improving the mechanisms for improving the qualifications of teachers of English in general education schools based on an individual approach. The article also analyzes the processes of transformation of the system of advanced training of teachers, acting on a periodic basis, into an individual system based on professional needs

Key words: secondary school, English language teacher, advanced training, mechanism, individual approach, teacher, professional need, individuality, transformation, process, globalization, credit-module system, English language.

Жаҳонда юз бераётган бугунги глобаллашув шароитида юқори малакали кадрларга ортиб бораётган эҳтиёж таълимни сифат жиҳатдан юқори даражага кўтариш, педагогларнинг касбий компетенцияларини узлуксиз такомиллаштириб бориш заруратини юзага келтирмоқда. Мазкур зарурат туфайли барча таълими ривожланаётган мамлакатларда педагогларнинг даврийликка асосланган ҳолда фаолият кўрсатадиган малака ошириш тизимини доимий равишда фаолият кўрсатадиган узлуксиз касбий ривожланиш тизимига трансформация қилиш жараёнлари амалга оширилмоқда. Европа Иттифоқи Болонья декларацияс ҳамда ЮНЕСКО томонидан 2030 йилгача белгиланган халқаро таълим концепциясида «Бутун ҳаёт давомида сифатли таълим олишга имконият яратиш» долзарб вазифа сифатида белгиланган..[1;]

Республикаимизда дунёда кечаётган глобаллашув, давр талабларининг ортиб бориши, технологияларнинг шиддат билан ривожланиши, жаҳон ҳамжамияти билан бараца соҳада алоқаларнинг чуқурлашуви натижасида, ёшларнинг инглиз тилини мукамал ўрганишга талаби ва эҳтиёжи ортишига сабаб бўлмоқда. Бу эҳтиёжни қондириш учун эса, мамлакатимизда чет тилларни хусусан, инглиз тилини ўқитиш тизимини ҳар томонлама қайта кўриб чиқиш ва инглиз тили ўқитувчилар фаолиятини янги босқичга кўтаришни тақозо этади. Мазкур зарурат педагогларнинг даврийликка асосланган ҳолда фаолият кўрсатадиган малака ошириш тизимини касбий эҳтиёжлардан келиб чиқувчи индивидуалликка асосланган тизимга трансформация қилиш жараёнларини амалга оширишни тақозо этади. Дарҳақиқат, мамлакатимизда халқ таълими тизими малака ошириш жараёнидаги ислохотлар педагог кадрларнинг малака даражаси, салоҳияти, индивидуал касбий ривожланиш траекторияси асосидаги малака ошириш дастурларини амалиётга жорий этишга қаратилган. Жумладан, халқ таълими ходимларининг узлуксиз касбий ривожланиш тизимидаги таълим натижаларини баҳолашда кредит-модул тизимини жорий этиш амалиёти бошланди. Унга кўра, педагог бир йилда йиғилиши лозим бўлган кредитлар (академик соатлар)нинг энг кам ҳажми назарда тутилмоқда. Шунингдек, педагогларнинг малака ошириш бўйича эҳтиёжлари ўрганилади ҳамда «Узлуксиз касбий таълим» махсус электрон платформаси орқали уларнинг индивидуал касбий ривожланиш траекторияси тузилади ҳамда малака даражаси, билими, илмий-педагогик салоҳияти, иш тажрибаси, психологик тайёргарлиги ва индивидуал касбий ривожланиш траекториясига мос келадиган табақалашган малака ошириш дастурлари бўйича ўқитиш амалиёти йўлга қўйилади.

Хориж ва мамлакатимиз олимлари томонидан катталар таълими ва малака оширишнинг ўзига хослигини англаш бўйича таклиф этилаётган ёндашувлар малака ошириш таълими самарадорлигини оширишда катта аҳамият касб этади.

Изланишларимиз ҳозирги пайтда мамлакатимиздаги малака ошириш муассасаларида «ҳаёт давомида ўқиш» тамойилига ўтишда айрим муаммолар мавжудлигини кўрсатди. Жумладан:

– катталар таълими ва малака ошириш муассасалари раҳбар ва ходимларнинг таълим (ўқув) хизматлари маркетинги соҳасидаги билими кучсизлиги;

– катталар таълими ва малака ошириш муассасаларининг бозор талабларига тез мослашувчан тузилма эмаслиги;

– катталар таълими ва малака ошириш муассасаларининг педагогларида индивидуал ва ижодий ташаббусларини камлики, муаллифлик курсларини йўлга қўйилмагани;

– малака ошириш жараёнида анаънавий таълимни устувор бўлиб қолгани, масофавий таълимнинг кучсизлиги, 24/7 шаклидаги реал вақт режимида ишлайдиган малака ошириш шакллариининг йўқлиги;

– катталар таълими ва малака ошириш муассасаларидаги намунавий дастур ва ишчи дастурларга асосий буюртмачи Давлат эканлиги;

– тингловчиларни таълимий эҳтиёжлари инобатга олинмаслиги;

– катталар таълими ва малака ошириш муассасаларида мустақил ёки ярим мустақил хўжалик ҳисобида фаолият юритишни ташкил қилиш тажрибасини мавжуд эмаслиги;

– катталар таълими ва малака ошириш муассасаларида пиар (жамоатчилик билан

алоқа)ни кучсизлиги кабилар.

Ҳозирда мавжуд малака ошириш муассасаларидаги муаммоларни ҳал этиш, «ҳаёт давомида ўқиш» тамойилини амалда йўлга қўйиш малака ошириш жараёнига “anytime/anyplace/anyuser”, яъни “исталган вақтда/исталган жойда/исталган графикда” тамойилини жорий этиш зарурати юзага келган. Мазкур зарурат сабабли ҳамда бугунги мураккаб (вақт тифизлиги, транспорт ҳаракатларининг фаоллиги, пандемия ва бошқа шу каби омиллар) шароит туфайли малака оширишнинг билвосита шакл ва моделларининг ривожланиш тенденцияси ортиб бормоқда. [2:]

Лекин, юқоридаги муаммоларнинг айримлари пандемия шароитида бироз ечими топди. Яъни:

педагогларни онлайн малака оширишлари учун Zoom каби онлайн ўқитиш технологиялари амалиётга кириб келди;

онлайн малака оширишга мўлжалланган видеодарс контентлари базаси яратилди;

педагогларни малака оширишдан олган билим ва кўникмаларини масофадан туриб (онлайн тест каби) баҳолаш амалда қўллаш йўлга қўйилди.

Бугунги кунда педагог ходимларнинг беш йилда бир марта малака ошириши айрим МДХ мамлакатларида сақланиб қолган. Ривожланган мамлакатларда эса, ўқитувчиларнинг ҳар йили узлуксиз малака ошириши йўлга қўйилган. Масалан, Корея Республикасида ўқитувчи ҳар йили камида 108 соат, Сингапур ва Японияда ҳар йили 100 соатдан ортиқ, Голландияда 166 соат малака ошириши белгиланган. Айнан мазкур давлатларда малака ошириш жараёни педагогларнинг индивидуал касбий ривожланиш траекториясига асосланиши билан аҳамиятли ҳисобланади.

Илмий педагогик адабиётлар таҳлилидан кўринадики, шу кунгача ишлатилган малака ошириш тушунчаси ҳамда амалиётга янги кириб келаётган “индивидуал касбий ривожланиш траекторияси” тушунчалари ўртасида ўзига хос ўхшашлик ва тафовут мавжуд. Ушбу тушунчалардаги ўхшашликка келадиган бўлсак, уларнинг ҳар иккисидан ҳам педагогнинг “касбий турғунлик ҳолати”га тушурмаслик маъноси мавжуд. Тафовут эса, малака ошириш тушунчасида:

даврийлик (уч йил, беш йил);

умумийлик (умумий малака ошириш дастурлари);

жамоавийлик (тингловчиларни курсларга жамоавий жалб этиш) ифодалаган бўлса, “индивидуал касбий ривожланиш траекторияси” тушунчасида:

давомийлик (24/7 режими);

индивидуаллик (эҳтиёжга асосланган ўқув дастурлари ҳамда яқка тартибда малака ошириш) назарда тутилган.

Таъкидлаш керакки, индивидуал таълим траекторияси ёки индивидуал касбий ривожланиш траекторияси тушунчалари мамлакатимиздаги педагогика фанига оид манбаларда деярли учрамайди. Шунга кўра ушбу тушунча таҳлилини Мустақил давлатлар ҳамдўстлиги ҳамда хориж олимлари илмий тадқиқотлари орқали кўриб чиқамиз. Шу ўринда айтиш лозимки, аксарият хорижий ва МДХ олимлари тадқиқотларида “индивидуал касбий ривожланиш траекторияси”га муқобил тушунча сифатида “индивидуал таълим траекторияси” тушунчаси қўлланилади. Масалан, педагог олим А.В.Хуторский талқининга кўра, “индивидуал таълим траекторияси - бу ҳар бир таълим субъектининг таълим жараёнида шахсий салоҳиятини рўёбга чиқаришнинг индивидуал усули” ҳисобланади.

Кўплаб тадқиқотчилар ўз қарашлари бўйича “индивидуал таълим траекторияси”га “таълим субъектининг ижтимоий-иқтисодий имконияти, тажриба ва шахсий фазилатларни ривожлантириш натижаси” сифатида баҳо беришган, лекин улар аслида мазкур тушунча фақат таълим субъектигагина таалукли эмаслигини, у педагогик кўмак ва ҳамроҳлик билан амалга ошириладиган ҳам назарий ҳам амалий жараён эканлигини инобатга олишмаган.

Ўрганилаётган объектнинг батафсил таҳлили шуни кўрсатдики, унинг таърифлари кўплилигига қарамай, «индивидуал таълим траекторияси» тушунчасига нисбатан барча ёндашувларни бирлаштирган ҳолда қуйидаги характерли хусусиятларни ажратиш кўрсатиш мумкин:

- таълим фаолиятининг муайян предмети учун индивидуал таълим траекторияси ишлаб чиқилади;
- таълим субъектининг индивидуал хусусиятларини ҳисобга олган ҳолда амалга оширилади;
- педагогик кўмак ва ҳамроҳлик билан амалга оширилади;
- қизиқиш ва тайёргарлик даражасига қараб танлаш имкониятини беради;
- ўқув жараёнига ўтиш (дастур) босқичларини амалга ошириш кетма-кетлигини назарда тутади;
- бу шахснинг ўз-ўзини англаши ҳамда ўз фаолиятини белгилашига асосланади.[4;]

Бизнингча, педагогнинг “индивидуал касбий ривожланиш траекторияси”ни ишлаб чиқишда аввало педагог ҳамда у фаолият юритадиган муассасанинг ташқи ва ички имкониятлари, восита ва ресурсларини аниқлаб олиш зарур ҳисобланади. Илмий изланиш натижаларига кўра педагог ходимни “индивидуал касбий ривожланиш траекторияси” учун зарур бўладиган таълим ресурсларини куйидагича таснифлаш мумкин (1-жадвал)

Педагог ходимни “индивидуал касбий ривожланиш траекторияси” учун зарур бўладиган таълим ресурслари

| Ташқи таълим ресурслари                 |  |
|---|--|
| 1                                       | Аттестация   |
| 2                                       | Бевосита малака ошириш; масофавий малака ошириш (курслар,                  |
| 3                                       | семинарлар, конференциялар ва бошқалар)                                    |
| 4                                       | Касбий, ижодий танловларда қатнашиш  |
| 5                                       | Ўқитувчилар учун олимпиадаларда иштирок этиш                               |
| 6                                       | Туман услубий бирлашма фаолиятида иштирок этиш                             |
| 7                                       | Туман педагогик устахоналари, педагогик кўприклар, лабораториялар          |
| 8                                       | Вебинарлар, видео дарсликлар   |
| 9                                       | Ўқитувчиларга мўлжалланган интернет сайтлари ва ижтимоий тармоқлар         |
| 10                                      | Эксперт комиссияларида иштирок этиш  |
| 11                                      | Танловлар ҳакамлар ҳайъатида иштирок этиш                                  |
| 12                                      | Илмий-педагогик тажриба ва тадқиқотларда қатнашиш                          |
| Ички ресурслар                          |  |
| 13                                      | Педагогик кенгаш   |
| 14                                      | Семинарлар; консультациялар; маҳорат дарслари                              |
| 15                                      | Мактаб услубий бирлашмаси фаолиятида қатнашиш                              |
| 16                                      | Дарслар (ташриф, ўзаро ташриф)   |
| Селф менежмент - ўз-ўзини ривожлантириш |  |
| 17                                      | Селф менежмент учун мақсад ва услубий мавзу қўйиш ҳамда фаолият олиб бориш |
| 18                                      | Таълим технологияларини ўрганиш  |
| 19                                      | Янги ўқув материалларини татбиқ этиш, дарсликларни синовдан ўтказиш        |
| 20                                      | Интернет-ресурслардан фойдаланиш ва уларга материаллар бериб бориш         |
| 21                                      | Портфолио юритиш   |
| Ўзаро ҳамкорликда ўрганиш               |  |
| 22                                      | Очиқ дарслар ўтказиш ёки очиқ дарсларга ташриф                             |
| 23                                      | Мастер-класслар, педагогик семинарларда қатнашиш                           |
| 24                                      | Касбий тажрибасини оммалаштириш  |
| 25                                      | Нашрлар: тезис ва мақолалар бериб бориш                                    |

Юқоридаги таълим ресурслари педагогнинг “индивидуал касбий ривожланиш траекторияси”ни ишлаб чиқиш учун зарур ҳисобланади. Албатта, бу жараёнда инглиз тили



ўқитувчилари мактабидаги ўқув режаси ва мавжуд интизомга мувофиқ ҳаракат қилиши мақсадга мувофиқ ҳисобланади. Яъни, ҳар қандай индивидуаллик ёки индивидуал танлов албатта жамоавий мақсадлар билан уйғун бўлиши ёки энг камида ушбу мақсадларга пугур етказмаслиги лозим бўлади.

Умумтаълим мактаб инглиз тили ўқитувчилари “индивидуал касбий ривожланиш траекторияси” учун зарур бўладиган таълим ресурслари асосида (2100 нафар респондент) иштирокида анкета-сўровномаси ўтказилганда эксперт комиссияларида, турли хилдаги танловлар ҳакамлар ҳайъатида, илмий-педагогик тажриба ва тадқиқотларда бир нафар ҳам тингловчилар иштирок этмаганлиги маълум бўлди. Шунингдек, Ўз-ўзини ривожлантириб бориш йўналишида 70 %, Янги ўқув материалларини татбиқ этиш, дарсликларни синовдан ўтказиш 80 %, Касбий фаолияти натижалари бўйича портфолио юритишни 90 %, Касбий тажрибасини оммалаштиришни 80 %, Нашрлар: тезис ва мақолалар бериб боришни 80 % респондентлар амалга оширмаганликлари намоён бўлди.

Хориж тажрибаси шуни кўрсатадики, касбий ривожланишнинг индивидуал траекторияси педагогик амалиётда маъмурий ҳужжат ёки бошқарув воситаси ҳисобланмайди. У педагогнинг шахсий-касбий истиқбол режаси ҳамда кундалик дафтарининг уйғунлашган шакли ҳисобланади.

Хулоса қилиб айтганда, касбий ривожланишнинг индивидуал траекторияси самарадорлигини ҳисоблаш мураккаб жараён ҳисобланади. Бу жараёнда педагогнинг касбий ривожланиш режасининг мавжудлиги, касбий мақсадни белгилаш қобилияти ва у орқали ўз келажагини лойиҳалаштира олиши, мақсадга эришиш алгоритмини туза олгани, касбий фаолиятда ўзининг амалий ролини аниқлаши, ўз-ўзини англаши кабилар инobatга олинади.

Фойдаланилган адабиётлар рўйхати

1. Мирсолиева М.Т Олий таълим муассасалари раҳбар ва педагог кадрларининг касбий компетентлигини ривожлантириш механизмларини такомиллаштириш : Пед.фанл. доктори. ... дисс. автореф. – Т.: 2019. – 24 б.

2. Мусурмонова О. Педагогик технологиялар – таълим самарадорлиги омили; монография / Т.: “Yoshlar nashriyot uyi”, 2020. 184

3. Пулатов И.П., Исамитдинов С.С., Одилов С.А. Таълимда инновация. –Т.: ФАН, 2007.

4. М.Р.Ибляминова. Дефиниция содержания понятия «индивидуальная образовательная траектория» методом контент-анализа. Изв. Саратов. ун-та. Нов. сер. Сер. Акмеология образования. Психология развития. 2019. Т. 8, вып. 4(32).

5. Толипов Ў.Қ, Усманбоева М. Педагогик технология: назария ва амалиёт. Монография. □Т.: «Фан», 2005.



## MUSIQA SAN'ATIDAGI ENG KATTA TARBIYAVIY OMIL

DOI: <https://doi.org/10.53885/edinres.2022>.

*Jalilov Shokir Isomiddinovich,*

*Navoiy davlat pedagogika instituti, «Musiqqa ta'limi» kafedrasida katta o'qituvchisi*

*Annotatsiya: Ushbu maqolada yoshlar tarbiyasi, nafosat tarbiyasi va musiqa san'atidagi tarbiyaviy omillar haqida fikr yuritiladi. Unda musiqa tarbiyasida mujassam bo'lgan musiqiy-pedagogik, musiqiy-estetik, musiqiy-psixologik tarbiya vositalarining o'zaro integratsiya jarayonlari haqidagi ilmiy qarashlar yoritib berilgan.*

*Kalit so'zlar: Ma'naviyat, musiqa madaniyati, musiqa, ashula, raqs, folklor ijrochiligi san'ati, milliy musiqiy meros, faoliyat, qobiliyat, pedagogika, mustaqil qarorlar, ijodiy fikrlash.*

## ОБРАЗОВАТЕЛЬНЫЙ ФАКТОР В МУЗЫКАЛЬНОМ ИСКУССТВЕ

*Жалилов Шокир Исомиддинович,*

*Навоийский государственный педагогический институт, старший преподаватель кафедры музыкального образования*

*В данной статье рассматривается воспитание молодежи, воспитание утонченности и воспитательные факторы в музыкальном искусстве. В ней отражены научные взгляды на процессы взаимной интеграции музыкально-педагогических, музыкально-эстетических, музыкально-психологических средств воспитания, воплощенные в музыкальном образовании.*

*Ключевые слова: духовность, музыкальная культура, музыка, пение, танец, народное творчество, национальное музыкальное наследие, активность, способность, педагогика, самостоятельное принятие решений, творческое мышление.*

## EDUCATIONAL FACTOR IN MUSICAL ART

*Jalilov Shokir Isomiddinovich,*

*Navoi State Pedagogical Institute, Senior Lecturer, Department of Music Education*

*This article discusses the education of youth, the education of sophistication and educational factors in the art of music. It reflects scientific views on the processes of mutual integration of musical-pedagogical, musical-aesthetic, musical-psychological means of education, embodied in musical education*

*Keywords: spirituality, musical culture, music, singing, dance, folk art, national musical heritage, activity, ability, pedagogy, independent decision-making, creative thinking.*

2020-yilga muhtaram Prezidentimiz tomonidan "Ilm-ma'rifat va raqamli iqtisodiyot yili" deb nom berish taklif qilingani, joriy 2021 yilning esa "Yoshlarni qo'llab-quvvatlash va aholi salomatligini mustahkamlash yili" deb e'lon qilinishi o'qituvchilarni, ayniqsa, nafosat tarbiyachilari bo'lmish musiqa fani o'qituvchilarini bu borada yanada samaraliroq ishlashga undaydi. O'zbekiston Respublikasi Qonunchilik palatasi tomonidan 2020 yil 19 mayda qabul qilingan "Ta'lim to'g'risida"gi qonun talablari asosida ta'lim tizimida ro'y berayotgan o'zgarishlar umumiy o'rta ta'lim maktablaridagi barcha o'quv predmetlari qatorida musiqa madaniyati o'quv predmetining o'qitilishini ham yanada takomillashtirilishini taqozo etmoqda. Xususan, ushbu qonunning 35-moddasida: «Umumta'lim fanlarining o'quv dasturlari shaxsni har tomonlama kamol toptirishga, ta'lim o'quvchilarda bilim, malaka, ko'nikmalarni, saviyani shakllantirishga va ularning qobiliyatini rivojlantirishga qaratilgan bo'lishi kerak» [1], - deyilgani musiqa madaniyati darslarini tashkil etish tamoyillarini, uning strukturasi, ushbu fanga qo'yilayotgan zamonaviy talab va ehtiyojlarni belgilab beradi. Davlat ta'lim standartida

nazarda tutilgan yangi ta'lim mazmuni o'quvchilarning musiqiy bilim va malakalarini o'stirish bilan birga ularda kuzatuvchanlik, ijodiy fikrlash, tashabbuskorlik, badiiy va musiqiy did kabi individual xislatlarni rivojlantirishni ham maqsad qilib qo'yadi.

Davlatimiz tomonidan musiqa madaniyatini ommaviy rivojlantirish maqsadida keyingi yillarda keng ko'lamlı tadbirlar ishlab chiqildi va ular muntazam izchillikda hayotga tatbiq etilmoqda. Shaxsni rivojlantirish, tarbiyalash va shakllantirish insonning jismonan, aqlan va ma'naviy tomondan kamolga yetish jarayonidir. Bu jarayonning o'ziga xos ob'yektiv va sub'yektiv tomonlari mavjud. Musiqa madaniy hayotimizda keng o'rin tutgan va inson shaxsiyatining shakllanishida muhim rol o'ynaydigan san'at turidir.

Eramizdan oldingi IV asrda yunon faylasufi Aflotun shunday degan edi: «Eng katta tarbiyaviy omil musiqiy san'atda emasmikan, zeroki, ritm va garmoniya hammadan ko'proq shu vaqtda qalbgacha chuqur yo'l topadi va salobat baxsh etib, uni ko'rkam qiladiki, agar tarbiya to'g'ri yo'lga qo'yilgan bo'lsa, aks holda uning teskarisi bo'lib chiqadi». Uning shogirdi Arastu (Aristotel) komil ishonch bilan mazkur fikrni quvvatlaydi: «Musiqa kishi ruhining ahloqiy tomoniga ma'lum darajada ta'sir etadi, bas shunday ekan, u yoshlarning tarbiyasiga ta'sir etadi.»

Milliy madaniyatimiz bobokaloni Abu-Nasr Al-Farobiy esa musiqaning shaxs shakllanishiga aniq ta'sirini quyidagicha bayon etadi: «Bu fan (ya'ni musiqa Sh.J.) shu ma'noda foydaliki, kimning fe'l atvori muvozanatni yo'qotgan bo'lsa, tartibga keltiradi, kamol topmaganlarni kamolotga yetkazadi va muvozanatda bo'lganlarning muvozanatini saqlaydi. Bu fan tanning sog'ligi uchun ham foydalidir» [5;]. Musiqa inson ruhi va aqliy rivojiga bebaho ta'sir o'tkazadi. Shu bois o'quvchilarda inson ma'naviy madaniyatining tarkibiy qismi bo'lgan musiqa madaniyatini tarbiyalash musiqa tarbiyasining bosh maqsadi bo'lib turadi.

Musiqa, ashula, raqs, folklor ijrochiligi san'ati milliy musiqa san'atining xalq hayoti va ijodi bilan chambarchas bog'liq holda paydo bo'lgan va rivojlanib kelgan qadimiy san'at turlaridan hisoblanadi. Ayniqsa, xalqimizning an'anaviy ruhdagi qo'shiqlari o'lmas meros bo'lib, barcha davrlardagidek bugun ham barcha tarbiyaviy talablarga «labbay» deb javob bermoqda. Lekin, shu bilan bir qatorda, faqat tariximiz bilan g'ururlanib qolmasdan, bugungi kunning ruhiga mos tarzda qo'shiqlar, musiqa asarlari yaratish ishi milliy madaniyatimizni, ma'naviyatimizni rivojlantirishda bosh omillardan bo'lmish musiqa san'ati bilan shug'ullanayotgan barcha mutaxassis va san'atkorlarga muhim vazifa qilib qo'yilishi tabiiydir. Mamlakatimiz tamomila yangi jamiyat, yangi turmush va yangi hayotni boshlab yubordi. Odamlarimiz qalbi, tafakkuri va tasavvurida muhim o'zgarishlar paydo bo'ldi. Jamiyatimizda inson omili yuksak darajaga ko'tarildi va kelajakka ishonch, milliy o'zligimizga bo'lgan ishonch yanada mustahkamlanib bermoqda.

Musiqiy madaniyat o'zining serqirraligi bilan ajralib turadi. Ayniqsa, o'zining chuqur ildizlari qadimgi davrlarga yetib boradigan o'zbek xalqining boy musiqa merosi hozirgi kundalik hayotimizda ham muhim o'rin tutadi va o'z ahamiyatini yo'qotgani yo'q. U xalq ijodining yuksak namunalari, folklor ijrochiligi, kuy tuzilishi, mazmunan rivojlangan cholg'u va ashula asarlari, dostonlar ijrochiligi hamda murakkab ijrochilik turkumi atalmish maqom musiqasini o'z ichiga oladi. Bundan tashqari, xalq musiqiy madaniyatida o'zlarining barcha davrlarda sezilarli hissalarini qo'shib kelayotgan xalq bastakorlarining ijodi ham salmoqli o'rin tutadi.

«Aqliy va jismoniy rivojlanishning garmonik qo'shilishida ahloqiy soffik, san'atga va hayotga estetik munosabat - shaxsning to'laonli kamolga yetishidagi muhim shartlar hisoblanadi». [6;] Bu oliyjanob maqsadga erishishda to'g'ri yo'lga qo'yilgan bolalar musiqa tarbiyasi katta ahamiyatga egadir. Bolalar qobiliyati aktiv musiqa faoliyati davomida rivojlanib boradi. Qobiliyatlar deganda insonning kerakli ko'nikma, malaka, ilmlarni olishi va uni amaliyotda muvaffaqiyatli qo'llay olishga qaratilgan psixologik xususiyatlari tushuniladi.

Ma'lum bir faoliyat turiga bo'lgan qobiliyat. nerv tizimining analizatorlari sezgirligi, kuchi, nerv jarayonlarining harakatlanganligi, muvozanatlashganligi kabi omillar asosida rivojlanadi. Masalan: bir sinfdagi o'qiyotgan ikkita o'quvchiga o'qituvchi bir xil asarni, sh'erni yoki etyudini beradi. Lekin o'quvchilardan biri etyudni bir haftadan keyinroq, yana biri esa tez o'lashtira boshlaydi. Boshqa o'quvchi esa bu ishni bir oy o'tganda

ham bajara olmaydi va ko'p xatolar qiladi. Ana shunday holatlarda pedagog muvaffaqiyatga erishishdagi bu farqni o'quvchilardagi qobiliyatlar darajasiga bog'laydi.

Tug'ma qobiliyatlarning irsiy berilishi, masalan, tibbiyot ilmida va unga muvofiq pedagogikada ham alohida ahamiyat kasb etadi. Masalan, ichkilikbozlikka berilgan ayrim oilalardagi bolalarda ba'zi bir irsiy ko'chib o'tadigan ruxiy kasalliklarga chalinish hollari uchraydi. Sog'lom kishilar farzandlarida aqliy faoliyat darajasi va sifati yuqori bo'lishi kuzatiladi. Jismoniy va ruhiy sog'lom bo'lgan kishilarda ma'lumotlilik hamda bilish jarayonlarining rivojlanishi ko'p jihatdan ular qanday sharoitda o'qitilayotganligi yoki qanday sharoitga qo'yilganligi bilan belgilanadi.

Xalqimizda «Qush uyasida ko'rganini qiladi» degan maqol bor. Har bir bola birinchi tarbiyani o'z ota-onasidan, oila a'zolaridan, o'z atrofidagi yaqin kishilardan oladi. Oiladagi ijobiy muhit, oila a'zolarining o'zaro munosabatlari, bir-biriga bo'lgan hurmat va e'tibor, mehribonlik, o'zaro yordam va ularning musiqaga bo'lgan munosabatlarini bolalarda dastlabki tushuncha va ko'nikmalarining rivojlanib borishida asosiy o'rin tutadi. Bolalar shaxsi uning faoliyati jarayonida tarkib topadi. Zotan, o'quvchining faoliyati juda maroqli, o'ziga xos go'zal va shakl jihatidan rang-barangdir. Bu xil fazilatlar bolalarga xos bo'lgan doimiy ehtiyojga aylangandagina ulardagi faollik yanada ortadi. Maroqli va ma'naviy zavq beruvchi ana shu go'zal tuyg'u bolalar va o'quvchilarning nafas tarbiyasiga juda kuchli ta'sir ko'rsatadi. Binobarin, bolada namoyon bo'ladigan ilmiy –pedagogik, musiqiy-estetik, musiqiy-psixologik tarbiya muhim ma'naviy go'zallikka puxta zamin hozirlaydi.

Ijodkor o'zbek xalqi badiiy so'zning va musiqiy ohangning yosh avlod tarbiyasidagi kuchi va jozibasiga qadim zamonlardan oq katta e'tibor bergan. U o'zining eng noyob asarlarini so'z va ohang mo'jizasi bilan bunyod etgan. Musiqa tarbiyasida xalq qo'shiqlaridan, ulardagi ajdodlarimizning milliy-mafkuraviy dunyoqarashlaridan tashkil topgan tarbiyaviy vositalardan sog'lom tafakkurli yoshlarni tarbiyalash yo'lida ijodiy foydalanish yaxshi samara beradi. Ushbu tamoyillardan kelib chiqib, ma'naviy jabhalarning barcha yo'nalishlari o'zlarining maqsad va vazifalarini belgilab olishlari zarur bo'ladi. Ayniqsa, bu jabhada musiqa madaniyatining ma'naviy hayotdagi o'ziga xos o'rnini baholash, uning ta'sirchanlik kuchini yoshlar ma'naviy dunyoqarashini shakllantirishga, ongli fikrlash va mustaqil qarorlar qabul qilish qobiliyatlarini rivojlantirishga tomon yo'naltirish uning bosh mezon ekanligini anglash muhimdir. Madaniy hayotda bugungi kunda shu tamoyilga ko'ra siljishlar kuzatilmoqda. Ijodkorlarning fikri-zikri ana shu tamoyillar yo'liga yo'naltirilgan desak, xato qilmagan bo'lamiz. Sog'lom fikrlovchi yosh avlod tarbiyasida tarbiya jarayoni qanchalik maqsadga muvofiq, pedagogik jihatdan to'g'ri, samarali bo'lishi uning qay darajada tashkil etilishiga bog'liq. Yosh avlodni begona, buzg'unchi g'oyalar ta'siridan saqlash, ularning hayotga yengil-yelpi munosabatda bo'lishlariga yo'l qo'ymaslik, ularda ezgu g'oyalar va sog'lom fikrlarni shakllantirish, ijtimoiy faol, vatanparvar, ijodiy fikrlaydigan va mustaqil qarorlar qabul qila oladigan shaxs xususiyatlarini tarkib toptirish orqali yoshlarning ma'naviy saviyasini yuqori darajaga ko'tarish mumkin. Bu maqsadlarga erishishda musiqa tarbiyasi, yuqorida ko'rsatib o'tilganidek, juda ko'p tabiiy hamda samarali imkoniyatlarga bo'ydir.

#### FOYDALANILGAN ADABIYOTLAR:

1. O'zbekiston Respublikasining "Ta'lim to'g'risida"gi Qonuni. T., - 2020.
2. Mirziyoyev Sh.M. "O'zbekiston Respublikasini yanada rivojlantirish bo'yicha Harakatlar strategiyasi to'g'risida". O'zbekiston Respublikasi Prezidenti Farmoni. 1-ilova. "2017-2021 yillarda O'zbekiston Respublikasini yanada rivojlantirishning beshta ustuvor yo'nalishi bo'yicha Harakatlar strategiyasi". Xalq so'zi gazetasi. - 2017 yil 8 fevral soni va internet resurs: [www.lex.uz](http://www.lex.uz).
3. Mirziyoyev Sh.M. O'zbekiston Respublikasi Prezidenti Sh.M. Mirziyoyevning 2018 yil, 6-sentyabrdagi Xalqaro maqom san'ati anjumanining ochilish marosimidagi nutqi. T., - 2018.
4. Mirziyoyev Sh.M. "O'zbekiston Respublikasini yanada rivojlantirish bo'yicha Harakatlar strategiyasi to'g'risida". O'zbekiston Respublikasi Prezidenti Farmoni. 1-ilova. "2017-2021 yillarda O'zbekiston Respublikasini yanada rivojlantirishning beshta ustuvor yo'nalishi bo'yicha Harakatlar strategiyasi". Xalq so'zi gazetasi. - 2017 yil 8 fevral soni va internet resurs: [www.lex.uz](http://www.lex.uz).
5. Aliqulov H. Gumanistik meros va shaxs ma'naviy kamoloti. "Falsafa va huquq" nashriyoti. T. – 2006.
6. Matyoqubov O. Maqomot. "Musiqa" –T., 2004 y.
7. Farberman B. Ilg'or pedagogik texnologiyalar. T., - 2000.
8. Michael Pilhofer and Holly Day. "Music Theory for dummies". - Indiana USA - 2007. Wiley Publishing Inc.

## OILADA BOLALARGA IQTISODIY TARBIYA BERISHNING O'ZIGA XOS XUSUSIYATLARI

DOI: <https://doi.org/10.53885/edinres.2022>.

*Kushakova Gulnora Egamqulovna,*

*Jizzax davlat pedagogika institute, Maktabgacha ta'lim metodikasi kafedrasida dotsenti*

*Annotatsiya: Ushbu maqolada oilada bolalarga insonlarga xos ma'naviy, axloqiy qadriyatlar: o'zaro hurmat, izzat, ishonch, mulozamat, muhabbat, hamkorlik, hamdardlik tuyg'ulari yaqqol namoyon bo'lishi, oiladagi eng asosiy mezon – ikki tomonning bir-birini tushunib, qo'llab-quvvatlashi, og'ir va quvonchli damlarda bir-biriga hamdard-hamnafas bo'lishini, oilaning muqaddas burchi va vazifasi nafaqat farzandni dunyoga keltirish, balki ularni yuksak ma'yatli va ma'rifatli qilib tarbiyalash, jamiyatda o'z o'rnini mustaqil topishiga shart-sharoit yaratib berishdan iborat ekanligi haqida ma'lumot yoritilgan.*

*Tayanch so'zlar: Oila, bolalar, oila byudjeti, o'rgatish, o'ziga xos xususiyatlar, xarajat, ma'lumot, jamiyat, ma'naviy kamolot.*

## ОСОБЕННОСТИ ЭКОНОМИЧЕСКОГО ВОСПИТАНИЯ ДЕТЕЙ В СЕМЬЕ

*Кушакова Гульнора Эгамкуловна,*

*Джизакский государственный педагогический институт доцент кафедры методики дошкольного образования*

*Аннотация: В данной статье духовно-нравственные ценности детей в семье: взаимоуважение, честь, доверие, вежливость, любовь, сотрудничество, сопереживание, самый главный критерий в семье - две стороны понимать и поддерживать, сочувствовать друг другу в трудные и счастливые минуты, священный долг и задача семьи не только родить ребенка, но и воспитать его в бодром и просвещенном обществе. Речь идет о создании условий чтобы он нашел свое место самостоятельно.*

*Ключевые слова: Семья, дети, семейный бюджет, образование, характеристики, стоимость, информация, общество, духовная зрелость.*

## CHARACTERISTICS OF ECONOMIC EDUCATION OF CHILDREN IN THE FAMILY

*Kushakova Gulnora Egamkulovna,*

*Jizzakh State Pedagogical Institute Assoc. Department of Methods of Preschool Education*

*Abstract.: In this article, the spiritual and moral values of children in the family: mutual respect, honor, trust, courtesy, love, cooperation, empathy, the most important criterion in the family - the two sides understand and support, sympathize with each other in difficult and happy moments, the sacred duty and task of the family is not only to give birth to a child, but also to raise him in a vigorous and enlightened society. We are talking about creation conditions for him to find his place on his own.*

*Keywords: Family, children, family budget, education, characteristics, cost, information, society, spiritual maturity.*

Mamlakatimizda oila instituti faoliyatini rivojlantirish, yoshlar dunyoqarashini shakllantirish, xalqimiz madaniyati, iqtisodiy tarbiyaining o'ziga xos namunalari asosida tarbiyiy ishlar samaradorligini oshirish zarurati yuzaga kelmoqda. O'zbekiston Respublikasi Prezidentining «Jamiyatda ijtimoiy-ma'naviy muhitni sog'lomlashtirish, mahalla institutini yanada qo'llab-quvvatlash hamda oila va xotin-qizlar bilan ishlash tizimini yangi darajaga olib chiqish chora-tadbirlari to'g'risida» 2020 yil 18 fevraldagi PF-5938-son farmonida «... oilaning farzand tarbiyasi borasidagi mas'uliyatini oshirish, oilaviy qadriyatlarni mustahkamlash»[1;]

kabi ustuvor vazifalar belgilanib, bu borada oilada iqtisodiy tarbiyani tashkil etishga qaratilgan huquqiy-me'yoriy ta'minotni boyitish, iqtisodiy va umuminsoniy qadriyatlarni yoshlar ongiga sindirishda keksa avlod vakillarining ijtimoiy faolligini oshirish mazmuni takomillashtirish muhim ahamiyat kasb etadi.

Oila tarbiyasi to'g'risida ba'zi bir fikrlar bilan o'rtoqlashishdan oldin biz oilaning o'zi qanday mazmun – moxiyat kasb etishini tushunib olishimiz kerak bo'ladi. Shuning uchun oila tushunchasiga to'xtalib o'tishni o'z oldimizga maqsad qilib qo'ydik.

Oila — er-xotinlik ittifoqiga, qarindoshlik aloqalariga, umumiy xo'jalik yuritadigan er va xotin, ota-ona va bolalar, aka-uka va opa-singillar, bobo-buvilar va b. qarindoshlar o'rtasidagi munosabat larga asoslanadigan kichik ijtimoiy guruh, jamiyatning asosi, davlat qudratining manbai. Oilaning hayoti moddiy (biologik, xo'jalik) va ma'naviy (axloqiy, huquqiy, psixologik) jarayonlar bilan xarakterlanadi. .ning ma'naviy olami serqirra hodisa bo'lib, nainki Oilaning jamiyatdagi siyosiy-ijtimoiy mavqeini, balki tarixiy taraqqiyotga xos xususiyatlari, shuningdek, iqtisodiy imkoniyatlari, demografik va etnografik, etnopedagogik va etnopsixologik an'analarni ham qamrab oladi. Oilaning inson ma'naviy kamolotida tutgan o'rni ham beqiyosdir.[2;]

Shu ma'noda, I.A.Karimov ta'kidlaganidek, “Xalqimiz tarixiga nazar tashlaydigan bo'lsak, eng qimmatli an'analari: halollik, rostgo'ylik, or-nomus, sharmu hayo, mehru oqibat, mehnatsevarlik kabi barcha insoniy fazilatlar, eng avvalo, oilada shakllanadi”.

Oila — tarixiy kategoriya. Uning shakl va funksiyalari mavjud ijtimoiy munosabatlar xarakteri, shuningdek, jamiyatning madaniy taraqqiyoti darajasiga bog'liq. Ayni vaqtda, Oila jamiyat hayotiga ham kuchli ta'sir etib, qator funksiyalarni (bola tug'ish, uy-ro'zg'orda mehnat qilish, xo'jalik yuritish, o'z a'zolarining jismoniy ehtiyojlarini qondirish, yosh avlodni tarbiyalash, ma'naviy va axloqiy-estetik kamolotiga ta'sir ko'rsatish) bajaradi. Tadqiqotchilar eng qadimgi davrda tartibsiz jinsiy munosabatlar hukm surgan, Oila hali shakllanmagan, bu aloqalar o'rni guruhni nikoh egallagan, ko'p juftli Oila paydo bo'lgan, deb hisoblaydi. Monogomiyaning (bir nikohli oila) qaror topishi bilan ayollar erkaklar tomonidan nazoratga olinib, patriarxal davr boshlangan. Ayol asta-sekin o'z eri — xo'jayinining mulkiga, quliga aylangan. Boylik orttirish va uni qonuniy vorislarga berish Oilaning asosiy maqsadi bo'lib qolgan.[3;]

Managan oilada keng tarqalgan qadimiy zardushtiylikda oila va nikoh masalasiga muhim ahamiyat berilgan. Oila va nikoh Yaratuvchining talabiga mos kelgani bois uni buzish taqiqlangan. Agar oilada er yoki xotin axloqsizlik, ya'ni buzuqchilik sodir etsa, unday kishilar jazolangan. Shu orqali oila mustahkamligi uchun kurashilgan. Sharqda oila qadimdan muqaddas vatan hisoblangan. Uning mustahkamligi darz ketishiga yo'l qo'yilmagan. Masalan; “Avesto”da naslning pokligi, tozaligiga ham alohida e'tibor berilgan, qarindosh-urug', aka-ukaning qudanda bo'lishi qoralangan. O'zbekiston Respublikasi mustaqillikka erishgach, oilaga bo'lgan e'tibor yanada oshdi. Oila jamiyat, davlatning eng muhim hujayrasi, zarrasi, bo'g'ini. Oila uch jihatni: nikohni, oilaviy mulk va anjomlar hamda ular haqidagi g'amxo'rlikni hamda bolalar tarbiyasini o'z ichiga oladi. Qonunga binoan, nikoh tuzish shartlarida eng muhimi — nikohga kiruvchilarning o'zaro roziligi va ularning nikoh yoshiga yetganligi hisoblanadi. Oila poklik va sofflik, ikki tomonlama muhabbat, sadoqat va vafodorlikka asoslanishi kerak. Oila mustahkam, tinch, farovon, sog'lom bo'lsagina, jamiyatda barqarorlik vujudga keladi. Uning mustahkamligi oiladagi tinchlik-xotirjamlik, bir-biriga bo'lgan samimiy munosabat, oila a'zolarining axloqiy tarbiyasiga bog'liq.

Ma'lumki, xulq-odob inson ma'naviy qiyofasini ifoda etadi. Oila xulq-odob qadriyatlarini shakllantirishdagi asosiy mezon bo'lib, bu jarayonda oila, maktab, mahalla va jamoatchilik tashkilotlari faoliyatlarining uyg'unlikda ish olib borishlari maqsadga muvofiqdir. Oila insoniyat uzluksizligi hamda qadriyatlar, urf-odat va an'analarni, qolaversa, butun bir xalq madaniy, ma'naviy merosini avloddan avlodga o'tishini ta'minlovchi omildir. Aynan Oilada insonlarga xos ma'naviy, axloqiy qadriyatlar: o'zaro hurmat, izzat, ishonch, mulozamat, muhabbat, hamkorlik, hamdardlik tuyg'ulari yaqqol namoyon bo'ladi.

Oiladagi eng asosiy mezon – ikki tomonning bir-birini tushunib, qo'llab-quvvatlashi, og'ir va quvonchli damlarda bir-biriga hamdard-hamnafas bo'lishini ta'minlovchi harakat uyg'unligidir. Oilaning muqaddas burchi va vazifasi nafaqat farzandni dunyoga keltirish, balki

ularni yuksak ma' -yatli va ma'rifatli qilib tarbiyalash, jamiyatda o'z o'rnini mustaqil topishiga shart-sharoit yaratib berishdan iboratdir. Farzand tarbiyasida oiladagi ma'naviy muhitning to'g'ri yo'lga qo'yilishi, ota-onaning ibрати va mas'uliyati har qachongidan muhimdir. Oila munosabatlari, asosan, ota-ona va farzandlar o'rtasida kechgani bois ota oilaning sarboni hisoblanadi. Turli muammolarni hal qilishda otaning fikri hamda maslahati muhim ahamiyat kasb etadi. Biroq, farzand tarbiyasida matonatli, fidoyi, sabr-toqatli, ba'zan qattiqqo'l, tejamkor otaning ham, mehridaryo, bag'rikeng yumshoqko'ngil onaning ham o'z o'rni bor. Oiladagi sog'lom muhit, ota-ona tarbiyasi orqali nafaqat jamiyatning bugungi kuni, balki uning istiqboli, avlodlar vorisiyligi ham belgilanadi. Prezidentimiz ta'kidlaganidek, "Oila sog'lom ekan — jamiyat mustahkam, jamiyat mustahkam ekan — mamlakat barqarordir".

Oila – kishilar hayotining eng muhim qismi, jamiyatning kichik xujayrasi, ijtimoiy-madaniy organizm. Oila kishilarning hayotiy tibbiy-biologik (jinsiy munosabatlar, uy-ro'zg'orlarini boshqarish), huquqiy (masalan, nikohni fuqorolik holatini qayd etish), ma'naviy (er-xotin, ota-ona va bolalar o'rtasidagi, mehir-muhabbat tuyg'usini va shu kabilar) munosabatlarga asoslangan.

Shuning uchun ham biz tarbiya o'zi nima ma'noni anglatadi degan savolga javob beramiz. [4;]

Tarbiya – keng ma'noda u yoki bu sifatlarning yoki ijtimoiy guruhlarning maqsadlariga muvofiq odamlarning yangi avlodlarga avval avlodlarning ijtimoiy-tarixiy tajribasini uzatish vositasi bilan jamiyatning rivojlanishini ta'minlovchi vazifasi. Tarbiyaning tor ma'nosi – ijtimoiy institutlar doirasida va ta'sirida. Ijtimoiy amaliyotning har bir doirasidagi amaliy faoliyatiga ijtimoiy vazifalarni va rollarni bajarishga tayyorlash maqsadida shaxsni ongli, maqsadga yo'naltirilgan, muntazam shakllantirish jarayoni. Tarbiyalash ijtimoiylashtirishning asosiy halqasi bo'lib, u o'qitish bilan uzviy ravishda bog'liqdir hamda ta'lim tizimining tarkibiy qismi hisoblanadi.

Tarbiya – ma'naviy manbalar va hozirgi zamon talablari va ehtiyojlarininzarda tutgan holda o'qituvchining o'quvchi bilan aniq bir maqsadga qaratilgan o'zaro ommaviy va nazariy muloqatidir. O'qituvchi, tarbiyachi, ota – ona, va kattalarning yoshavlod bilan aniq bir maqsad yo'lidagi muloqati ularning ma'naviy darajasidan kelib chiqqan xolda belgilanadi. Shuni inobatga olgan xolda biz ma'naviyat tushunchasi nima ma'noni anglatishini bilib oishga xarakat qilib, bu tushunchaga to'xtalib o'tamiz. Oila byudjetining daromadi barcha oila a'zolarining ish haqi, turli mukofotlari, nafaqa, stipendiya, pensiya, shaxsiy yordamchi xo'jaliklardan olinadigan foyda va bosh qalar yig'indisi hisoblanadi.

Oila byudjetining sarflanishi quyidagi yo'nalishlarda bo'ladi:

1. Uy-joy xarajatlari
2. Oila uchun oziq-ovqatlar, kiyim-kyechaklar, transport xarajatlari
3. Ro'zg'or uchun jihozlar
4. Oila miqyosidagi an'anaviy tadbirlar o'tkazish uchun sarf-xarajatlar
5. Oilaga qo'shimcha daromad kyeltiruvchi xo'jalikka qaratilgan sarf-xarajatlar (yem-xashak, kunjara, siylos, don va bosh qalar)
6. Oila uchun texnikaviy jihozlar.

Sanab o'tilgan sarf-xarajatlar katta va kichik doimiy va takrorlanuvchi bo'lishi mumkin. [3;] Adabiyotlar ro'yxati

1. O'zbekiston Respublikasi Prezidentining «Jamiyatda ijtimoiy-ma'naviy muhitni sog'lomlashtirish, mahalla institutini yanada qo'llab-quvvatlash hamda oila va xotin-qizlar bilan ishlash tizimini yangi darajaga olib chiqish chora-tadbirlari to'g'risida» 2020 yil 18 fevraldagi PF-5938-son Farmoni

2. Safarov O.. Oila ma'naviyati. T.: Ma'naviyat. 2009y.

3. Xasanboeva O.U. va boshqalar. Oila pedagogikasi. T.: 2007.

4. Kushakova, G. Xalq og'zaki ijodi namunalari da oila masalalarining talqin etilishi, arxiv научных публикаций jspi: 2020: arxiv №45 (science.i-edu.uz, jspi.uz)

5. Kushakova, G. Abu Nasr Farobiy ijodida oilada farzandlarni ahloqiy tarbiyalashning ahamiyati haqida, arxiv научных публикаций jspi: 2020: arxiv №45 (science.i-edu.uz, jspi.uz)



**PEDAGOGIKA OLIY TA'LIM MUASSASASI TALABALARINING  
MEDIAKOMPETENTLIGINI INTERFAOL METODLAR ASOSIDA  
RIVOJLANTIRISH**

DOI: <https://doi.org/10.53885/edinres.2022>.

*Djurayeva Buvsara Abdumannonovna*

*T.N.Qori Niyoziy nomidagi O'zbekiston pedagogika fanlari ilmiy tekshirish instituti  
tayanch doktoranti.*

*ORCID 0000-0003-4526-4387*

*Annotatsiya. Pedagogika oliy ta'lim muassasasi talabalarining media-kompetentligini interfaol metodlar asosida rivojlantirish haqida fikr yuritilgan.*

*Kalit so'zlar: Axborot texnologiyalari, media, ko'nikma, interfaol metod, mediakompetentlik, medasavodxonlik (AKT).*

**РАЗВИТИЕ МЕДИАКОМПЕТЕНТНОСТИ СТУДЕНТОВ  
ПЕДАГОГИЧЕСКИХ ВУЗОВ НА ОСНОВЕ ИНТЕРАКТИВНЫХ МЕТОДОВ**

*Джураева Буvsара Абдуманноновна,*

*базовый докторант Узбекского научно исследовательского института  
педагогического наук им. К.Ниязий*

*Аннотация. Была высказана мысль о развитии медиакомпетентности студентов педагогического вуза на основе интерактивных методик.*

*Ключевые слова: информационные технологии, медиа, навыки, интерактивный метод, медиакомпетентность, медиаграмотность (ИКТ).*

**DEVELOPMENT OF MEDIA COMPETENCE OF STUDENTS OF  
PEDAGOGICAL HIGHER EDUCATIONAL INSTITUTION ON THE BASIS OF  
INTERACTIVE METHODS**

*Djuraeva Buvsara Abdumannonovna,*

*Uzbek Scientific Research Institute of Pedagogical Sciences named after K.Niyaziy*

*Annotation. The idea of developing the mediacompetence of the students of the pedagogical higher educational institution on the basis of interactive methods was discussed.*

*Keywords: Information Technology, media, skills, interactive method, mediacompetence, mediacompetence (ICT).*

Ta'lim tizimida olib borilayotgan tub islohotlar har bir shaxsdan bilim, yuksak madaniyat, yuqori malaka, ijodkorlik, jamiyat oldida mas'uliyatni his etishni talab qiladi. Ta'limni axborotlashtirish ta'lim beruvchi va ta'lim oluvchi faoliyatini intellektuallashtirish jarayoni sifatida faqatgina zamonaviy axborot-kommunikatsiya texnologiyalari asosida rivojlanadi. Ta'limni rivojlantirishning zamonaviy bosqichida axborot kommunikatsion texnologiyalarni qo'llash o'qituvchilarning ham, o'quvchilarning ham faoliyatida zaruriy ehtiyoji bo'lmoqda. Pedagogik faoliyat mazmunidan kelib chiqib, o'qituvchi shaxsiga qo'yiladigan kasbiy talablarni aniqlash mumkin. Ular falsafa, psixologik va pedagogik fanlarga oid bilimlarni, o'qitishning zamonaviy pedagogik tizimlarini bilishni, tabiiy fanlar yo'nalishida o'rganiladigan amaldagi dasturlarning mazmunini bilishni o'z ichiga oladi, o'qituvchi o'zi o'qitadigan fan bo'yicha maxsus bilimlarga ega bo'lishi va o'qitish metodikasini egallagan bo'lishi kerak.

Bo'lajak tabiiy fanlar o'qituvchisi axborot kommunikatsion texnologiyalari sohasi bo'yicha bilim va ko'nikmalarga ega bo'lishi, zamonaviy o'qituvchi eng sodda ilmiy tadqiqot ishlarini olib borishga, ilg'or pedagogik tajribalarni umumlashtirishga, ijodkorlik faoliyatini va mustaqil



ta'limni amalga oshirishga tayyor bo'lishi kerak.

Axborot-kommunikatsiya texnologiyalarining tez taraqqiy etishi natijasida "mediya" atamasi paydo bo'ldi. "media" atamasi lotin tilidan (media, medium so'zidan) olinib, qo'llanma, vositachi ma'nolarini anglatadi. "media" atamasi xx asrda dastlab ommaviy madaniyatni shakllantiruvchi vositalarga nisbatan qo'llangan. ko'nikma — insonning ilgarigi tajribalari asosida muayyan faoliyat yoki harakatni amalga oshirish qobiliyati [1].

Mediakompetentlik tushunchasi (media competence) ta'limga kirib kelayotgan yangi atama hisoblanib, u media ma'lumotlarni turli ko'rinishda uzatish va baholash, o'rganish yetkaza bilish kabi ma'nolarni o'z ichiga oladi. germaniyada mediakompetentlik deb, mediaga nisbatan malakali mustaqil, ijtimoiy-ma'suliyatli munosabat tushuniladi [2].

Zamonaviy sharoitda ta'lim samaradorligini oshirishning eng maqbul yo'li-bu mashg'ulotlarning interfaol metodlar yordamida tashkil etish deb hisoblanmoqda. Xo'sh interfaol metodlarning o'zi nima? Ular qanday didaktik imkoniyatlarga ega? Ta'lim jarayonida interfaol metodlarning o'rinli, maqsadga muvofiq qo'llanilishi qanday samaralarni kafolatlaydi. Yuqoridagi savollarga javob topishda eng to'g'ri qadam tayanch tushuncha—"interfaol" atamasining lug'aviy ma'nosi bilan tanishishdir.

"Interfaol" tushuncha ingliz tilida "interact" (rus tilida "interaktiv") ifodalanib, lug'aviy nuqtai nazardan "inter"-o'zaro, ikki tarafdin, "act"-harakat qilmoq, ish ko'rmoq kabi ma'nolarni anglatadi.

Interfaol ta'lim-ta'lim jarayoni ishtirokchilarining bilim, ko'nikma, malaka hamda muayyan axloqiy sifatlarni o'zlashtirish yo'lida birgalikda, o'zaro hamkorlikka asoslangan harakatni tashkil etishga asoslanuvchi ta'lim.

Interfaollik ta'lim jarayoni ishtirokchilarining bilim, ko'nikma, malaka hamda muayyan axloqiy sifatlarni o'zlashtirish yo'lida birgalikda, o'zaro hamkorlikka asoslangan harakatni tashkil etish layoqatiga egaliklaridir.

Interfaol metodidan foydalanishning maqsadi oquvchilarda xozirjavoblik hissini rivojlantirish, baxs munozara, erkin fikrlashga asoslangan tafakkur tarzini shakllantirishdan iborat. Hozirda keng o'yin texnologiyalaridan tashqari interfaol metodlardan "Ajurli arra", "Aqliy hujum", "6X6X6", "Baxs-munozara", "Klaster", "Insert", "Muammoli savollar", "Asalari galasi", "Baliq skeleti", "Savol bering", "Insert", "BBB", "Kichik guruhlarda ishlash", "Blits-so'rov" "Video topishmoq", "Venn diagramma", "Galeriya" kabilarni sanab o'tish mumkin [3].

Bo'lajak tabiiy fanlar o'qituvchilari, ya'ni Pedagogika oliy ta'lim muassasasining "Fizika va astronomiya o'qitish metodikasi fakulteti" 2-kurs talabalariga "Ta'limda axborot texnologiyalari" fanini o'qitishda ta'lim jarayonini mediata'lim texnologiyalari hamda interfaol metodlar asosida tashkil etish yo'llarini misol tariqasida ko'rib chiqamiz. Ushbu fan pedagogika oliy ta'lim yo'nalishlari o'quv rejasining 2-blokida (Matematika va tabiiy ilmiy fanlar) "Ta'limda axborot texnologiyalari" fani belgilab qo'yilgan. Ta'limda AT fani 2-bosqichda 3 yoki 4 semestrlar davomida o'tiladi. Fizika va astronomiya o'qitish metodikasi fakulteti 2-kurs talabalariga Ta'limda AT fani o'qitiladi. Multimediyaning dastiriy vositasi Camtasia dasturida mediamahsulotlar yaraish nomli mavzusini media vositalar va "Asalari galasi" metodi orqali o'qitishni misol tariqasida ko'rib chiqamiz. O'rganilayotgan mavzuning maqsadi, kutilayotgan natijalar, ish rejasi, topshiriqlar, nazariy savollar va foydalanilgan adabiyotlar ro'yhati proektor qurilmasi orqali ekranga chiqarib qo'yiladi. Kerakli amaliy jihozlarlar: Kompyuterlar, internet, preektor qurilmasi, skaner, printer, kolonkalar kerak bo'ladi. "Asalari galasi" metodi, o'rganilayotgan mavzu bo'yicha tanlangan muammoning auditoriyada umumiy yoki kichik guruhlarda alohida tahlil qilinishiga yordam beradi. Metodni qo'llashda kichik guruhlariga beriladigan topshiriqlar bir xil yoki turlicha bo'lishi mumkin.

Biz bu metoddan foydalanib, talabalarni kichik guruhlariga bo'lib olamiz va bir xil topshiriq beramiz:

1. Camtasia dasturini Internet tarmog'idan foydalanib kompyuterga o'rnatish.

2. Fizika faniga doir matn, tasvir grafik yoki video ko'rinishdagi axborotlarni internet tarmog'i orqali yuklang yoki fleshka qurilmasi tayyor axborotlarni, kompyuter xotirasiga

saqlang.

3. Medianing dasturiy vositalari orqali, fizika faniga doir matn, tasvir, grafik yoki video ko'rinishdagi axborotlardan foydalanib videoroliklar yarating.

4. O'z sohangizga yaqin videomahsulot yarating. Tayyor video mahsulotni kompyuter xotirasiga yoki fleshka qurilmasida saqlang.

Topshiriqni bajarish uchun (maksimal 30 daqiqa) beramiz. Berilgan vaqt nihoyasiga yetgach, guruhlar o'z yechimlarini navbatma-navbat namoyish etadi. Natijada eng maqbul yechim tanlab olinadi. Darsda faol ishtirok etgan talabalar baholanib rag'batlantiladi.

Natijada ta'limda media vositalar va interfaol metodlarni qo'llash orqali quyidagi vazifalar hal qilindi:

-Talabalarni dars mavzusiga qiziqtirishga erishildi;

- bilim va ko'nikmalarining puxta o'zlashtirishiga erishildi;

-o'quvchi tafakkurini rivojlantirish, ya'ni media vositalaridan foydalanish ko'nikmasiga ega bo'lishdi;

-ta'lim jarayoniga hamma talabalarning faol ishtirokini ta'minlash uchun sharoit yaratildi;

-talabalar guruhida mo'tadil psixologik iqlim yaratildi.

Xulosa qilib aytganda, ta'lim kelajakdagi mufaqqiyatlar kaliti ekan, uning mahsuli bo'lgan bugungi bo'lajak o'qituvchi kelajakdagi huquqiy-demokratik jamiyat a'zosi sifatida bu jamiyat hayotida to'laqonli ishtirok eta olishi, zamonning bozor iqtisodiyoti qo'yayotgan talablariga to'la javob bera olishi kerak. Axborot oqimi keskin ortgan, turli yangiliklar hayotimizga shitob bilan kirib kelayotgan davrda mustaqil tanqidiy fikrlash ko'nikmalariga ega bo'lish, yangilikni o'rganishga doim tayyor bo'lgan, hamkorlikdan cho'chimaydigan, muloqatga erkin kirisha oladigan shaxsni tarbiyalash ta'lim-tarbiya jarayonining asosiy maqsadi bo'lishi kerak va bu borada ta'limda yangi texnologiyalarning qo'llanishiga yo'l ochilishi maqsadga erishish yo'lidagi to'g'ri qadamdir. Talabalarning o'z ustida ishlashi, ta'lim jarayonini media ta'lim texnologiyalari hamda interfaol metodlar asosida tashkil etish yo'llarini o'rganishlarida zaruriy shart-sharoitlarni yaratib berish lozim. Bu shart-sharoitlar bilimli, o'z kasbiy sohasining sir asrorlarini har tomonlama chuqur biladigan, fidoiy o'qituvchi kadrlarning faoliyat ko'rsatishini talab qiladi. Bo'lajak tabiiy fanlar o'qituvchilarining mediakompetentligini uzluksiz ta'lim tizimida, "Informatika", "Axborot texnologiyalar" fanini o'qitish jarayonida "Interfaol metodlar"dan o'z o'rnida foydalanilsa, ko'zlangan maqsadga erishilib, ta'lim samaradorligi oshadi.

#### FOYDALANILGAN ADABIYOTLAR

1. <https://www.researchgate.net/publication/314724552>[62-C]

2. Федоров А.В. Медиаобразование в зарубежных странах. Монография// -Таганрог: Изд-во. Кучма,2003.-С. 238.

3. Ro'ziyeva D, Usmonboyeva M, Xoliqova Z. Interfaol metodlar: mohiyati va qo'llanilishi/metodik qo'llanma. Nizomiy nomidagi TDPU nashriyoti.-Toshkent:-2013.-136 bet.

4. Махмудов А.Х., Анарбаева Ф. У. Рақамли таълимда педагогик технологияларни қўллаш имкониятлари //Development issues of innovative economy in the agricultural sector. – 2021. – С. 476.

5. Djurayeva B. A. "Zamonaviy ta'limda matematika, fizika va raqamli texnologiyalarning dolzarb muammolari va yutuqlari" respublika ilmiy-amaliy konferensiya. Toshkent viloyati ChDPI,-Toshkent:-2021, 64-68 bet.

6. Umaraliyeva, M. A. (2017). Pedagogical Conditions of Forming Professional Competence of Teachers Based on Innovative Approach. Eastern European Scientific Journal, (4), 65-68.

**“RAQAMLI BOSHQARISH TIZIMLARI” FANINI O’QITISH JARAYONIDA MOBIL TEXNOLOGIYALARDAN FOYDALANISH IMKONIYATLARI**DOI: <https://doi.org/10.53885/edinres.2022>.

Alimov Mirzoxid Abdumalikovich,

Jizzax Politehnika instituti, “Professional ta’lim” kafedrasi mustaqil izlanuvchisi

*Annotatsiya: Ushbu maqolada mobil texnologiyalar rivojlangan hozirgi davrda oliy ta’lim muassaslarida o’quv jarayonini yuqori darajada tashkil qilish, ta’limning samaradorligini oshirish va talabalarning hisoblash tafakkurini yanada rivojlantirishda mobil texnologiyalardan foydalanishning ayrim jihatlari haqida so’z yuritiladi.*

*Kalit so’zlar: oliy ta’lim, raqamli boshqarish tizimlari, kompetensiya, mobil texnologiyalar, axborot texnologiyalari, aralash ta’lim.*

**ВОЗМОЖНОСТИ ИСПОЛЬЗОВАНИЯ МОБИЛЬНЫХ ТЕХНОЛОГИЙ В ПРЕПОДАВАНИИ ДИСЦИПЛИНЫ «ЦИФРОВЫЕ СИСТЕМЫ УПРАВЛЕНИЯ»**

Алимов Мирзохид Абдумаликович,

самостоятельный соискатель кафедры “Профессиональное образование”, Джизакского политехнического института

*Аннотация. В данной статье рассматриваются некоторые аспекты использования мобильных технологий в современную эпоху развития мобильных технологий в высших учебных заведениях для повышения уровня организации учебного процесса, повышения эффективности обучения и дальнейшего развития вычислительного мышления студентов.*

*Ключевые слова: высшее образование, цифровые системы управления, компетенции, мобильные технологии, информационные технологии, смешанное образование.*

**POSSIBILITIES OF USING MOBILE TECHNOLOGIES IN TEACHING THE DISCIPLINE «DIGITAL CONTROL SYSTEMS»**

Alimov Mirzokhid Abdumalikovich,

Jizzakh Polytechnic Institute, independent researcher of the Department “Professional education».

*Abstract.. This article discusses some aspects of the use of mobile technologies in the modern era of the development of mobile technologies in higher education institutions to increase the level of organization of the educational process, increase the effectiveness of training and further develop the computational thinking of students.*

*Key words: higher education, digital management systems, competencies, mobile technologies, information technologies, blended education.*

Zamonaviy dunyoda axborot va mobil texnologiyalar odamlarning kundalik hayotiga, ishlab chiqarish, tibbiyot, ta’lim sohasiga va har qanday mamlakatning milliy iqtisodiyotining rivojlanishiga tobora chuqur kirib bormoqda. Zamonaviy ta’lim sohasidagi global tendentsiya - bu tayyorlanayotgan mutaxassisliklarning dolzarbligi va o’quv jarayonida olingan kompetensiyalarning to’liqligidir. Bu esa ta’lim tizimidan bo’lajak mutaxassislarning kasbiy kompetensiyalarini rivojlantirishga qaratilgan ta’limga yangi yondashuvlarni ishlab chiqish va joriy etishni talab qiladi.

Respublikamizda ham bu borada iqtisodiyot tarmoqlari va davlat boshqaruvi tizimiga zamonaviy axborot texnologiyalarini keng joriy etish va telekommunikatsiya tarmoqlarini

kengaytirish orqali respublika iqtisodiyotining raqobatbardoshligini yanada oshirish maqsadida O'zbekiston Respublikasi Prezidentining 20 aprel 2020 yildagi "Raqamli iqtisodiyot va elektron hukumatni keng joriy etish chora-tadbirlari to'g'risida"gi PQ-4699 sonli qarori qabul qilingan bo'lib, qarorda "ta'lim tizimining barcha bosqichlarida raqamli texnologiyalarni keng joriy etish va zamonaviy iqtisodiyot uchun zarur bo'lgan raqamli bilimlarning darajasini oshirish, ta'lim infratuzilmasini takomillashtirish" asosiy vazifalardan biri sifatida belgilab berilgan.

"Kelajak instituti" (The Institute for the Future, Palo Alto, USA) tomonidan e'lon qilingan "Future of Work Skills 2020" hisobotida mobil texnologiyalar professional muvaffaqiyatga erishgan insonlar ega bo'lishi kerak bo'lgan o'nta asosiy ko'nikmalardan biri sifatida qayd etilgan.

Bugungi kunga kelib, ko'plab xorijiy ilmiy va ta'lim tashkilotlari «mobil texnologiyalar» kontseptsiyasini faol rivojlantirmoqda, jumladan, AQSh Milliy Fanlar Akademiyasi, Britaniya Kompyuter Jamiyati (BCS, The Chartered Institute for IT), Xalqaro Jamiyat, Ta'limda texnologiya (ISTE), Ilmiy kompyuter fanlari o'qituvchilari assotsiatsiyasi (CSTA), Xalqaro notijorat Stenford tadqiqot instituti (SRI), Google akademiyasi va boshqalar.

"Raqamli boshqarish tizimlari" fani oliy ta'lim muassasalarida talabalarning yuqori darajadagi axborot texnologiyalaridan foydalanish madaniyati va yangicha ilmiy dunyoqarashini shakllantirishga qaratiladi. Yangicha fikrlash qobiliyati har qanday soha mutaxassislari uchun, ayniqsa, kelajakdagi kasbiy faoliyati jadal rivojlanayotgan informatika bilan bog'liq bo'lgan talabalar uchun muhim ahamiyatga ega.

Shuning uchun fanni o'rganish talabalardan nafaqat yuqori darajadagi matematik tayyorgarlik va zamonaviy kompyuter texnologiyalari bo'yicha kasbiy bilimni, ya'ni muammoni shakllantirilishidan osonlik bilan yechimga o'tishga imkon beradigan maxsus rivojlangan fikrlashni talab qiladi va muammoni yechish algoritmini tuzishga bo'lgan kompetensiyaning shakllanishiga turtki bo'lib xizmat qiladi. Ilmiy, texnik, iqtisodiy va boshqa xarakterdagi muammolarni hal qilish uchun raqamli boshqarish tizimlaridan foydalanish va ularni shaxsiy kompyuterlar hamda mobil texnologiyalar yordamida avtomatlashtirish imkoniyati ma'lum bir rivojlanish muhitiga yo'naltirilgan [9, 20, 17, 19].

Ba'zida raqamli boshqarish tizimlari umumiy kursda o'rganilmaydi, lekin matematik modellashtirish, optimallashtirish metodlarni o'rganishda alohida elementlarda o'rganiladi, xuddi shu yondashuv Yevropa muhandislik ta'limi jamiyati (SEFI) tomonidan «Computer Science for European Engineers Association» hujjatida tavsiya etiladi.

Ta'lim yo'nalishidan qat'iy nazar, «Raqamli boshqarish tizimlari» fanini o'rganishda asosiy o'qitish shakllari ma'ruza va laboratoriya yoki amaliy mashg'ulotlar hisoblanadi. Tashkiliy, uslubiy va axborot vazifalari ma'ruza orqali talabalarga yetkaziladi.

Aynan ma'ruzalarda o'qituvchi «Raqamli boshqarish tizimlari» fanining kontseptual apparatini ochib berib, fan haqida to'liq tushuncha beradi va kasbiy tayyorgarlikning boshqa fanlari bilan aloqasini ko'rsatadi.

O'qitishning faol shakli laboratoriya yoki amaliy mashg'ulotlar bo'lib, u talabalarning nazariy bilimlarini mustahkamlash, o'qitish samaradorligini oshirish, kasbiy ko'nikmalarni egallashga yordam beradi [10, 13, 15, 18]

An'anaga ko'ra, talabalarning mustaqil ishlariga katta e'tibor beriladi. Mustaqil ishning quyidagi turlarga ajratish mumkin: talabalar uchun qulay vaqtda ixtiyoriy tartibda mustaqil bajariladigan talabalarning darsdan tashqari an'anaviy mustaqil ishi; o'qituvchi nazorati ostida dars davomida mustaqil ishlash; axborot va mobil texnologiyalaridan foydalangan holda axborot-kommunikatsiv mustaqil ish.

Fan dasturlarini mazmunli tahlil qilish shuni ko'rsatadiki, o'qitishning turli yo'nalishlari uchun «Raqamli boshqarish tizimlari» fanini o'qitishdagi yondashuvlar, ayniqsa, amaliy mashg'ulotlarda sezilarli darajada farqlanadi. Bu bo'lajak muhandis uchun vazifa qay darajada

muhimligini, u eng samarali hal qilish usulini tanlashi kerakligini ko'rsatadi. Bo'lajak o'qituvchilar uchun raqamli boshqarish tizimlari nazariyasini o'rganish bilan bir qatorda fanni o'qitish nazariyasi va metodikasi hamda o'rganilayotgan jarayon va hodisalarning fizik tasviriga ham e'tibor berish muhim vazifa hisoblanadi.

Informatika sohasidagi mutaxassis uchun algoritmni qurish, yechimning aniqligi, metodning samaradorligini tahlil qilish va undan foydalanishdagi cheklovlar muhim rol o'ynaydi.

V.S.Kornilovning fikricha, raqamli boshqarish tizimlari "Talabalar dunyoqarashining kengayishiga yordam beradi: ular turli bilim sohalarida ishlab chiqilgan ilmiy uslublar, yondashuvlar va usullarning o'zaro kirib borishi va o'zaro boyitishini tushunishga erishadilar" [2, 16].

Oliy ta'lim muassasalarida mutaxassislar tayyorlashda "bo'lajak mutaxassisning ma'lum bir sohadagi kasbiy faoliyati uchun zarur bo'lgan katta hajmdagi kasbiy va umumiy madaniy ma'lumotlar bilan oliy ta'lim olish uchun ajratilgan vaqt chegarasi o'rtasida qarama qarshilik mavjud" [3].

Ushbu qarama-qarshilikni tegishli uslubiy yordamni ishlab chiqish bilan birgalikda o'quv jarayoniga mobil texnologiyalarni joriy etish orqali bartaraf etish mumkin. Ya'ni, mobil texnologiyalarning zamonaviy imkoniyatlari asosida hisoblash tafakkurini, bilimlarni amaliy, rivojlantiruvchi kognitiv va tadqiqot faoliyati hamda talabalarning mustaqil ishlashiga imkon beradigan fan axborot muhitini shakllantirish zarur.

Shunday qilib, talabalarning mustaqil ishlashining rolini oshiradigan va materialni qisqa vaqt ichida o'zlashtirish uchun sharoit yaratadigan ikkita «parallel o'qitish usuli» taklif qilinadi: an'anaviy ta'lim; mobil texnologiyalar asosida ta'lim [5, 7, 8, 12, 14].

Mobil texnologiyalari o'quv materialini o'zlashtirish tezligini 10-15 foizga oshirishi, o'qitish vaqtini 35-45 foizgacha tejashga, professor-o'qituvchilarning ish hajmini 30 foizgacha optimallashtirishga va umuman olganda, dars sifatini yaxshilashga yordam beradi [4, 6].

Mobil texnologiyalar asosida ta'limning afzalliklariga bor bo'lishiga qaramay, an'anaviy yuzma-yuz o'qitish bilan solishtirganda unda bir qator kamchiliklar mavjud. An'anaviy va mobil texnologiyalar asosida ta'limning afzalliklari va kamchiliklari 1-jadvalda keltirilgan.

1-jadval

An'anaviy ta'lim va mobil texnologiyalar asosida ta'limning afzalliklari va kamchiliklari

| An'anaviy ta'lim   | Mobil texnologiyalar asosida ta'lim   |
|--|---|
| <b>Afzalliklari</b>  |   |
| O'qituvchi talabaning harakatlariga bir zumda munosabat bildirish imkoniyati.                              | O'qituvchining fikr-mulohazalarini istalgan joyda va istalgan vaqtda olish imkoniyati.  |
| O'quv jarayoni subyektlari o'rtasida chuqur hissiy, o'zaro ta'sir bilan shaxsiy aloqalarni shakllantirish. | Elektron o'quv materiallari bilan interaktiv o'zaro ta'sir.<br>Har xil turdagi mobil resurslardan foydalanish orqali individuallashtirish darajasini oshirish.<br>Keng muloqot uchun Internet imkoniyatlaridan foydalanish.<br>Talabalarning ta'lim jarayoniga yuqori darajada jalb etilishi. |
| <b>Kamchiliklari</b>   |   |
| O'qituvchi bilan muloqot qilish vaqtini cheklash.  | Onlayn muloqotda o'qituvchining reaksiyasini kechiktirish.  |
| Chop etilgan o'quv materiallari bilan o'zaro aloqaning yo'qligi.   | Shaxsiy aloqalarning bilvosita shakllanishi.  |
| Shaxsiylashtirishning past darajasi, barcha talabalar uchun bir xil ta'lim traektoriyasi.                  | Talabaning harakatlariga elektron resursning javobi uchun oldindan belgilangan variantlar.  |
| Cheklangan aloqa imkoniyatlari.  |   |



Ham an'anaviy, ham mobil texnologiyalar asosida ta'limning afzalliklaridan foydalanish va ularning har birining kamchiliklarini o'zaro qoplash samarali bo'lib, bu o'z navbatida aralash ta'lim texnologiyalaridan foydalanishga imkon beradi va aralash ta'lim mustaqil ishlash, jamoada ishlash va hamkorlik qilish ko'nikmalarini rivojlantirishga qaratiladi.

Aralash ta'lim texnologiyalaridan foydalanish o'qitiladigan fanning xususiyatlaridan kelib chiqqan holda didaktik vositalar doirasini kengaytirish imkonini beradi. Aralash ta'limni tashkil etishda uchta asosiy jihat birinchi o'ringa chiqadi:

- ma'muriy, shu jumladan, ta'lim muassasasida tegishli me'yoriy-huquqiy hujjatlar bilan mustahkamlangan elektron ta'limni rivojlantirish strategiyasining mavjudligi, professor-o'qituvchilarning axborot kommunikatsiya texnologiyalari bo'yicha malakasini oshirishni tashkil etish hamda rag'batlantirish va rag'batlantirishning motivatsion mexanizmlarini ishlab chiqish;

- texnologik, o'quv jarayonini dasturiy va texnik ta'minlash;

- pedagogik, axborot texnologiyalari, faol va interaktiv o'qitish metodlariga asoslangan individual fanlar uchun metodlarni ishlab chiqishga qaratilgan.

Aralash ta'lim texnologiyalarining ijobiy tomonlari quyidagilar hisoblanadi:

- har bir talaba kerakli bilim va ko'nikmalarni qulay formatda o'zlashtirish imkoniyatiga ega bo'ladi;

- o'qitish qanday ehtiyojlarni qondirishi kerakligini va qanday natijalarga olib kelishini rejalashtirish va tushunish;

- ta'limni samarali boshqaruv vositalari bilan ta'minlash;

- an'anaviy yondashuvning afzalliklarini yo'qotmagan holda o'qitishning vaqt va moliyaviy xarajatlarini kamaytirish;

- texnologiyalar va o'qitish usullarini boyitish va bir-birini to'ldirish;

- tinglovchilarning bir-biri va o'qituvchilar bilan faol ijtimoiy aloqasi;

- o'qituvchining mavjudligi deyarli doimiy;

- vaqt va joydan qat'iy nazar o'qitish imkoniyati;

- didaktik yondashuvlarning xilma-xilligi;

- ta'lim sifatini oshirish (shu jumladan samaraliroq o'quv qurollaridan foydalanish orqali);

- mashg'ulotlar ustidan individual nazorat;

- talabalar tomonidan zamonaviy mehnat, aloqa vositalarini tashkil etishning tabiiy rivojlanishi;

- talaba mustaqil faoliyatining ustuvorligi;

- har bir o'quvchining o'quv faoliyatini individual qo'llab-quvvatlashni tashkil etish;

- guruhlarda o'quv faoliyatini tashkil etish;

- ta'lim traektoriyasining moslashuvchanligi;

- o'quv va uslubiy onlayn va oflayn rejimda qayta foydalanish mumkin bo'lgan kontentni integratsiyalash.

Shunday qilib, aralash ta'limda mobil texnologiyalar resurslari, bir tomondan, ilmiy xarakter, tizimli taqdimot va tizimlilik kabi ta'lim ma'lumotlarini taqdim etishning an'anaviy xususiyatlarini saqlab qolishi kerak. Boshqa tomondan, talabalar tafakkurining o'ziga xos xususiyatlarini hisobga olish, ko'rish darajasini, interaktivligini oshirish, fanni chiziqli bo'lmagan holda o'rganish imkoniyatini berish, o'rganishning darajali differentsiatsiyasini, ta'lim traektoriyalarining o'zgaruvchanligini amalga oshirishga imkon beradi. Bu o'qituvchiga yuqori axborot texnologiyalari kompetentsiyasiga, o'z o'quv resurslarini ishlab chiqish va talabani individual xususiyatlarini hisobga olgan holda o'quv jarayonini qurish qobiliyatiga ega bo'lishi kerak bo'lgan yuqori talablarni qo'yadi.

"Raqamli boshqarish tizimlari" fanini o'qitishda yondashuvlar tahlili fanni o'zlashtirish qiyin va ko'p vaqt talab etadi, degan xulosaga kelish imkonini beradi. Fanni o'qitish metodikasi sezilarli darajada mutaxassislarni tayyorlash yo'nalishiga bog'liq. Fanning mazmuni kattaligi va uni o'rganish vaqti cheklanganligi sababli zamonaviy mobil texnologiyalardan foydalangan

holda aralash ta'lim imkoniyatlaridan foydalanish zarur. Aralash ta'limdan foydalanish talabalarning individual xususiyatlarini hisobga olgan holda ta'lim jarayonini qurish imkonini beradigan raqamli ta'lim resurslarini rivojlantirishda yangi yondashuvlarni talab qiladi.

Foydalanilgan adabiyotlar

1. O'zbekiston Respublikasi Prezidentining 20 aprel 2020 yildagi "Raqamli iqtisodiyot va elektron hukumatni keng joriy etish chora-tadbirlari to'g'risida"gi PQ-4699 sonli Qarori.

2. Корнилов, В. С. Обучение численным методам как фактор расширения научного мировоззрения студентов / В.С. Корнилов, В.В. Беликов // Вестник Московского городского педагогического университета. Серия: Информатика и информатизация образования. – С. 70–74.

3. Беликов, В. В. Развитие методической системы обучения численным методам в условиях фундаментализации высшего математического образования: автореф. дис канд. пед. наук: 13.00.02 / В. В. Беликов. – М., 2011. – 22 с.

4. Рожкова, О. В. Современное инженерное образование в условиях «информационного взрыва» / О. В. Рожкова, Н. В. Яковенко, Н. Ю. Галанова // Инженерное образование. – Ассоциация инженерного образования, 2016. – № 19. – С. 159–169.

5. Бегматов, Б. Я. (2020). Техника олий таълим муассасаларида талаба амалиёти тадқиқи. *Academic research in educational sciences*, (3).

6. Нуруллаев, У. А. (2021). Ўқитишнинг муаммоли шакли ва унинг ўқув жорий этишнинг назарий-методик жиҳатлари. *Academic research in educational sciences*, 2(2).

7. Турматов, Ж. Р., & Аскарлов, И. Б. (2020). Динамическая оценка исследовательской компетенции студентов. *Общество*, (1), 87-89.

8. Умиров, И. (2021). Таълим жараёнида электрон таълим воситаларини қўллашнинг педагогик-психологик омиллари. *Academic research in educational sciences*, 2(2).

9. Daniyarovna H. S., Istamovich K. D., Ilhom U. The Contents of Students' Independent Education and Methods of Implementation // *Psychology and Education Journal*. – 2021. – Т. 58. – №. 2. – С. 1445-1456.

10. Шахноза Хайитова Таълим тизими самарадорлигини оширишда мустақил таълимнинг ўрни // *Academic research in educational sciences*. 2021. №4. URL: <https://cyberleninka.ru/article/n/talim-tizimi-samaradorligini-oshirishda-musta-il-talimning-rni> (дата обращения: 03.02.2022).

11. Daniyarovna, Hayitova Shakhnoza. «The Main Features of Organizing Students' Independent Work in The Educational Process.» *Central asian journal of literature, philosophy and culture* 2.2 (2021): 16-21.

12. Хайитова Ш. Д. и др. Талабалар Мустақил Таълим Олишини Фаоллаштириш Бугунги Давр Талаби // Таълим ва Ривожланиш Таҳлили онлайн илмий журнали. – 2021. – Т. 1. – №. 5. – С. 153-158.

13. Хайитова Ш. Д., Розикова Л. Т. Талабалар Мустақил Таълимни Фаоллаштиришда Ахборот Технологиянинг Ўрни // Таълим ва Ривожланиш Таҳлили онлайн илмий журнали. – 2021. – Т. 1. – №. 5. – С. 162-167.

14. Хамракулов, Ё. (2021). Onlayn o'quv kurslarini tashkil etish orqali talabalarning kasbiy kompetensiyasini oshirish metodikasi. *Общество и инновации*, 2(11/S), 31-36.

15. Умиров, И., & Хамракулов, Ё. (2021). Elektron ta'limning o'ziga xos xususiyatlari hamda ularning qiyosiy tahlili. *Общество и инновации*, 2(10/S), 555-560.

16. Sobirovich, S. S., & Allakulovich, N. U. (2020). The implementation of integration in specific and general professional sciences-as a pedagogical problem. *PalArch's Journal of Archaeology of Egypt/Egyptology*, 17(6), 3217-3224.

17. Аскарлов, И. Б. (2016). Подготовка к исследовательской деятельности будущего педагога профессионального обучения. In *Педагогическое мастерство* (pp. 39-42).

18. Аскарлов, И. Б. (2017). Основные подходы и принципы подготовки будущих педагогов профессионального обучения к исследовательской деятельности. *Актуальные научные исследования в современном мире*, (2-6), 25-32.

19. Аскарлов, И. Б. (2017). Управление и планирование процессом формирования исследовательских умений и навыков будущих преподавателей профессионального образования. *Школа будущего*, (2), 10-15.

20. Бегматов, Б. (2021). Техника олий таълим муассасалари талабаларининг касбий мослашиш жараёнида амалиётнинг ахамияти. *Academic research in educational sciences*, 2(10), 932-938.

**ИНФОРМАТИКА ДАРСЛАРИДА ТАЛАБАЛАР КРЕАТИВ ФАОЛИЯТИНИ  
РИВОЖЛАНТИРИШДА МУАММОЛИ МАСАЛАЛАРНИНГ АҲАМИЯТИ**

DOI: <https://doi.org/10.53885/edinres.2022>.

*Махмудова Дилфуза Мелиевна,*

*п.ф.ф.д.(PhD), доцент, Математика ўқитиши методикаси ва геометрия кафедраси  
мудир, Тошкент вилояти Чирчиқ давлат педагогика институти*

*Аннотация. Мақолада бугунги кунда Ўзбекистонда таълим соҳасини муҳим инновацион ўзгаришлар майдонига айлангани, мамлакатимизда таълим сифати юқори даражага кўтарилаётганлиги ҳақида сўз юритилган. Агар бундай ўзгаришларнинг асосида таълим жараёнида ностандарт ёндашувлар кенг қўлланилса, таълимнинг барча даражаларида унинг фундаментал, узлуксизлиги ва узвийлигини сақлаш орқали муаммоли таълим технологияларини ўқув жараёнига жорий этиш долзарб муаммолардан бири сифатида намоён бўлиши ҳақида фикр билдирилган.*

*Калит сўзлар: креатив фаолият, ижодкорлик, информатика, муаммоли таълим, муаммоли масалалар.*

**THE SIGNIFICANCE OF PROBLEM TASKS IN THE DEVELOPMENT OF  
CREATIVE ACTIVITY OF STUDENTS IN COMPUTER SCIENCE LESSONS**

*Makhmudova Dilfuza Melievna,*

*PhD, Associate Professor, Head of the Department of Methods of Teaching Mathematics  
and Geometry, Chirchik State Pedagogical Institute, Tashkent Region*

*Abstract. The article argues that today the education sector in Uzbekistan has become an important area of innovative transformations, the quality of education in our country is rising to a high level. In the case of widespread use of non-standard approaches in the educational process based on such changes, the introduction of problem-oriented learning technologies into the educational process at all levels of education, while maintaining its integrity and continuity, will become one of the most pressing issues.*

*Keywords: creative activity, creativity, informatics, problem-based learning, problem solving.*

**ЗНАЧЕНИЕ ПРОБЛЕМНЫХ ЗАДАЧ В РАЗВИТИИ КРЕАТИВНОЙ  
ДЕЯТЕЛЬНОСТИ СТУДЕНТОВ НА ЗАНЯТИЯХ ИНФОРМАТИКИ**

*Махмудова Дилфуза Мелиевна,*

*PhD, доцент, заведующий кафедры Методика обучения математики и геометрии,  
Чирчикского государственного педагогического института Ташкентской области,*

*Аннотация. В статье рассуждается о том, что сегодня сфера образования в Узбекистане стала важным направлением инновационных преобразований, качество образования в нашей стране поднимается на высокий уровень. В случае широкого использования нестандартных подходов в образовательном процессе на основе таких изменений внедрение проблемно-ориентированных технологий обучения в образовательный процесс на всех уровнях образования при сохранении его принципиальности и преемственности станет одним из самых насущных вопросов.*

*Ключевые слова: творческая деятельность, креативность, информатика, проблемное обучение, решение задач.*

*Кириш. Ҳар қандай бошқа технология каби муаммоли ўқитиш технологияси*



талабанинг когнитив фаолиятини ташкил этиш ва ўқув жараёнини назорат қилишдан иборат бўлган бикомпонентли ҳамда мазкур технологияга асосланган кўп компонентли инновация олий таълимга хос бўлиб, қуйидагича шакллантирилади: “таълим мақсадлари, таълим мазмуни, мотивация ва ўқитиш воситалари, ўқитувчи ва талабалар, якуний таълим натижалари” [1, 3, 5].

Бугунги кунда ОТМларда инновацион технологияларни жорий этиш жараёни бир қатор объектив сабабларга кўра суст бормоқда. Масалан, кўп йиллар давомида талабаларни ўқитишнинг анъанавий усулларидан фойдаланган ўқитувчилар ҳеч нарсаи ўзгартиришни, ўрганишни, ишлаб чиқишни хоҳламайдилар, одатий бўлмаган педагогик қарорларни қабул қилишни рад этадилар, чунки қобилятларидаги ноаниқлик, ўз-ўзини англашнинг пастлиги янги билим ва педагогик маҳоратни эгаллашга салбий таъсир қилади.

Материаллар, методлар, таҳлил ва муҳокама. Муаммоли таълим технологиясининг муҳим жиҳатларидан бири-бу талабаларнинг когнитив фаолиятини бошқариш. В.П.Симонов ўқув жараёнининг бошқарувчиси сифатида ўқитувчи фаолиятида 4 та функцияни белгилайди [4]: мақсадни белгилаш ёки фаолиятни лойиҳалаш, мулоқот ўрнатиш, фаолиятни мазмунли ташкил этиш ва фаолиятни таҳлил қилиш орқали самарали натижага эришиш. Унинг фикрига кўра, педагогик бошқарув доимий ривожланаётган жараён, фаол, динамик тизим сифатида қаралади, у нафақат бошқариладиган, балки ўз-ўзини бошқариш, ўзини ўзи такомиллаштириш, ўз-ўзини бошқариш таъсирида ва иштирокида ривожланиш... Олий таълим муассасасида талабанинг фаолияти келажакдаги касбий фаолият асосларини эгаллашга қаратилган бўлиб, ўз-ўзини тарбиялаш ва ўзини такомиллаштириш кўникмаларини олиш билан боғлиқ.

Талабаларнинг когнитив фаолияти моҳияти илмий-тадқиқот институтида илмий ходимларнинг ишига ўхшаш бўлиши керак бўлган касбий билим, маҳорат ва кўникмаларнинг математик жиҳатдан ўзлаштиришга асосланади: “Олий ўқув юртларида ўқув жараёнининг самарадорлиги талабалар фаолиятида тадқиқот даражасидан сезиларли даражада устунлик мавжуд бўлгандагина кучаяди ва ўқитиш методлари талабаларни илмий билимлар билан қуроллантириб, изланиш қобилятларини ривожлантиришга хисса қўшади” [2].

Интеллектуал равишда талабанинг когнитив фаолияти мақсадли бўлиши, ўқитувчи томонидан режалаштирилиши, рўёбга чиқариш жараёнини мувофиқлаштириши ва тегишли назоратни амалга ошириши керак. Ўқитувчи томонидан когнитив фаолиятни бошқариш жуда масъулиятли ва машаққатли вазифа, чунки бу биринчи навбатда талаба томонидан билимларни ўзлаштиришни ўз ичига олади ва ўқитувчидан юқори илмий профессионализм талаб этилади.

Ўқитиш муваффақияти кўп жиҳатдан ўрганиш мотивациясига, унинг талаба учун шахсий маъносига боғлиқ. Шахсга йўналтирилган дидактика ўзи берган саволга жавоб олишга қизиққан талабани индивидуал излашни таъминлашга асосланади.

Кўпчилик тадқиқотчилар бу фикрга эътироз билдиришлари ва информатика махсус ташкил этилган мотивация жараёнини талаб қилмайдиган самарадор фан эканлигини таъкилайдилар. Информатика фанини ўрганишга қизиқиш, албатта, биринчи навбатда, компьютерга қизиқишдир. У сирлилиги, кучи ва янги имкониятларни намойиш этиши билан талабаларни ҳайратда қолдиради. Информатика шахсга ёрдамчи кўнгилочар ҳордиқ воситаси бўлиши билан бирга ва бутун дунё билан боғлашга қодир. Умуман олганда, ҳар қандай аудитория информатика дарсларига бошқа дарсларга нисбатан кўпроқ қизиқиш билан боради ва бу ҳозирча компьютернинг ўзи фанни ўрганишга туртки бўлганлиги билан боғлиқ. Лекин, биринчидан, компьютерларнинг инсон ҳаётининг кўплаб соҳаларига кириб бориши вақт ўтиши билан бу қизиқишни сусайтиради, вақт ўтиши билан кўпчилик

учун компьютер ҳақиқатан ҳам маиший техникага айланади ва ўзининг сирлилигини ва мотивацион кучини йўқотади. Талабалар компьютер фанига фан сифатида эмас, балки компьютерга ўйинчоқ сифатида қарай бошлайдилар. Аммо информатика фанининг предмети фақатгина компьютернинг ўзи эмас, балки у кенг назарий асос, концептуал аппарат, математик мантиқ, алгоритмлар назарияси ва бошқа кўп билимларни ўз ичига олади, ва бу, табиийки, талабалар учун куруқ ва қизиқ бўлмаган билимлар бўлиб туюлади.

Бу жараёнда ўқитувчи учун устувор вазифа сифатида иккита вазифани белгилаш лозим: илмий тушунчалар ва фаолият усулларини ўзлаштириш жараёнида ўрганишнинг барқарор мотивларини шакллантириш ва ақлий (шу жумладан креатив) қобилиятларни ривожлантириш. «Нимани ўргатиш керак?» деган саволга жавоб тариқасида давлат тайёр воситаларни таклиф этади, буларнинг аммаси ДТСда берилган. Аммо замонавий даврда таълим парадигмасида ўзгаришлар рўй бераётганлиги сабабли, билим парадигмасидан шахсга йўналтирилган таълимга ўтиш, бу таълим мазмунини унинг ижтимоий ва шахсий аҳамиятини кучайтириш йўналиши бўйича ўзгартиришни назарда тутати.

Информатика фанида ўқитувчи бошқа фанлардан фаркли ўларок, ўқув режасининг барча фанлари - математика, физика, биология, ижтимоий фанлар билан интеграциялашган ҳолда умумий мазмунни амалга ошириш учун энг катта имкониятга эга. Ҳаддан ташқари мавзули материаллардан фойдаланиш контентни тегишли, фойдали ва шахсан аҳамиятли қилиш имконини беради. Шундай қилиб, дидактик таркибни малакали танлаш боланинг ақлий жараёнларини ривожлантиришга ва когнитив қизиқишни шакллантиришга ёрдам беради.

Фанни мазмунли ва қизиқарли бўлиши учун ўқитиш таркиби қуйидагича бўлиши керак:

- ҳайратлантирувчи
- муаммоли
- тахминларнинг мавжудлиги
- рад этиш имкони мавжудлиги
- фикрларнинг бир-бирига мос келмаслиги.
- ноаниқлик

Креватив фаолиятга асосланган муаммоли материалнинг мазмунини куришда юқоридаги элементларни машғулот жараёнига киритиш зарур.

Агар “жараён мақсадли ва башоратли тавсифга эга бўлса-да, бундай бошқарувни амалга ошириш амалиётда талабаларнинг фикрлаш эҳтиёжлари, уларнинг ҳиссий ҳолати, бошқарув объекти бўлишга тайёрлиги каби қўшимча ҳаракатлар билан боғлиқ” [3]. Шу билан бирга, ОТМларда тақдим этилаётган мавзуларни талабанинг қизиқишлари ва эҳтиёжларига мос равишда қайта ишлаш талаб этилади. Буларнинг барчаси ўқув жараёни дидактик принципларга мувофиқ қурилиши кераклигини англатади. Шу боис талаба оддий мантикий хулосалардан жиддий хулосалар томон ҳаракат қилади. Талабалар фаолиятини бошқариш учун бундай ёндашув ўқитувчидан машғулотларга тайёргарлик кўриш учун кўп вақт талаб қилади, албатта, бундай таълим турини танлаш шахсий қизиқишга боғлиқ. Агар талабалар фаолиятини бошқариш ўқитувчи илмий ишининг таркибий қисми бўлса, бу борада катта самарага эришилади. Талабанинг когнитив фаолиятини бошқаришнинг яна бир муҳим жиҳати шундаки, талаба нафақат муаммоларни муваффақиятли ҳал қилади, балки ўзи янги ва қизиқарли муаммоли вазифаларни қўйишни ўрганади. Бошқарув тадқиқот ишларининг йўналишларидан бири-бу ўқитувчиларнинг аудиторияда когнитив фаолиятни бошқаришдаги амалий қийинчиликларини аниқлаш ва уларни енгиш механизмларини ишлаб чиқиш. Бу эса талабаларнинг когнитив фаолиятини бошқариш усулларини аниқлашга имкон беради. Улардан баъзилари:

талабаларни идрок этиш босқичида фаоллаштириш ва ўрганилаётган материалга

қизиқишнинг пайдо бўлиши;

ўқув материаллари таркибига қизиқарли маълумотлар, фактлар, тарихий маълумотларни киритиш;

амалий қиймати билан боғлиқ ҳолда материалларни ўрганиш эҳтиёжига муносабатни шакллантириш;

талабалар ўз мулоҳазаларини исботлаш ва асослаш қобилиятини ривожлантириш мақсадида қийин ва мунозарали масалаларни муҳокама қилиш;

талабалар муаммоли масалаларни ечишга асосланган хулосаларини шакллантиришлари керак.

Хулоса. Жаҳон тажрибасидан маълумки, когнитив фаолиятни бошқаришда мантикий масалалар, ностандарт саволлар, муаммоли вазиятлар ҳосил қилувчи масалалар муҳим аҳамият касб этади.

Талабаларнинг креатив фаолиятини ривожлантириш мақсадида ушбу муаммоли топшириқлар ва кейслар ёрдамида ақлий фаолиятни ривожлантириш, креатив ва мантикий фикрлаш, хотира мустаҳкамлигини ривожлантиришга эришилади.

Хулоса сифатида таъкидлаш мумкинки, талабаларга Амалий дастурлар пакети курси мавзуларини ўқитиш жараёнида юқоридаги топшириқлардан фойдаланиш уларнинг ўзини ўзи бошқариш, тарбиялаш, креатив фикрлашини ривожлантириш асосида ижодкорлик фаолиятига жалб этиш, танқидий фикрлаш ва ижодий қобилиятни такомиллаштириш, юқори савиядаги етук мутахассис бўлиб етиши ва креатив фаолиятини ривожлантириш эътиборга олинади.

Шундай қилиб, талабалар унчалик мураккаб бўлмаган масалаларни ечиш давомида математиканинг замонавий йўналишларидан бири бўлган дифференциал ўйинлар соҳасига қадам қўядилар. Тавсия қилинган адабиётлар билан танишиш эса бу соҳа масалалари, уларни ечиш усуллари билан танишиш имконини беради.

Фойдаланилган адабиётлар

1. Murdock M. C., & Ganim R. M. (1993). Creativity and humor: Integration and incongruity. *Journal of Creative Behavior*, 27, 57–70. <http://dx.doi.org/10.1002/j.2162-6057.1993.tb01387>.

2. Машхурабону Тожибоева, Ёшлар интеллектуал камолотида ижодий тафаккур ва креативликнинг ўрни. Янгиланаётган жамиятда ёшларнинг ижтимоий фаоллиги: муаммо ва ечимлар мавзуидаги республика илмий-амалий конференцияси мақолалар тўплами – Тошкент: “Инновацион ривожланиш нашриёт-матбаа уйи”, 2020. – 296 б., 52-бет

3. Арипджанова А. Таълимни ахборотлаштириш шароитида олий таълим муассасалари педагогларининг креатив салоҳиятини ривожлантириш PhD диссертацияси автореферати. – Т.: 2018. – Б.49

4. Педагогический менеджмент, Симонов В.П., 1999.

5. Сайидахмедов Н.С., Абдурахимов С.А. Педагогик маҳорат ва педагогик технология. – Т.: ЎзР ОЎМТВ ТДТУ қошидаги Олий инженерлик педагогика институти, 2010. – 224 б.



## **ЎҚУВЧИ-ТАЛАБАЛАРДА ТАДҚИҚОТЧИЛИК КОМПЕТЕНЦИЯЛАРИНИ ШАКЛАНТИРИШ МЕТОДИКАСИ**

DOI: <https://doi.org/10.53885/edinres.2022>.

*Nurullayev Usmon Allakulovich,*

*Jizzax politehnika instituti “Transport vositalari muhandisligi” kafedrasida katta  
o‘qituvchisi*

---

*Аннотация. Ушбу мақолада бўлажак касб таълими педагогларининг тадқиқотчилик кўникмалари моҳиятини очиқ бериши, сифатлари билан алоқаларини аниқлашга имкон берувчи асосий назарий қоидалар, малакали бўлажак касб таълими педагогининг қарор топиши муҳим сифатларнинг шакллантириши ва юқори малакали бўлажак касб таълими педагогларини замонавий тайёрлашга талаблар ҳақида сўз боради.*

*Калит сўзлар: тадқиқотчилик, кўникма, ривожлантириши, компонент, қобилият, таълим, сифатлар, тадқиқотчилик кўникмаси, тадқиқотчилик фаолияти, функционал-фаолиятли ёндашув.*

## **МЕТОДОЛОГИЯ ФОРМИРОВАНИЯ ИССЛЕДОВАТЕЛЬСКИХ КОМПЕТЕНЦИЙ У СТУДЕНТОВ.**

*Нуруллаев Усман Аллакулович*

*Старший преподаватель кафедры “Инженерия транспортных средств”  
Джизакского политехнического института.*

---

*Аннотация. Современный этап развития высшего образования предполагает качественное изменение подходов к определению его содержания, а также форм учебно-познавательной и научно-исследовательской деятельности студентов. Это связано с формированием новой парадигмы высшего образования, в основе которой лежит идея развития творческой личности студента. В данной статье рассматриваются вопросы подготовки к исследовательской деятельности будущих педагогов профессионального образования в процессе образования.*

*Ключевые слова: подготовка, исследовательская деятельность, развитие, процесс, педагог профессионального образования, принцип, умения, функционально-активного подхода.*

## **METHODOLOGY OF FORMATION OF STUDENTS’ RESEARCH COMPETENCIES**

*Nurullaev Usman Allakulovich*

*Senior lecturer of the Department of «Vehicle Engineering” of the Jizzakh Polytechnic  
Institute*

---

*Abstract. The current stage of development of higher education implies a qualitative change of approaches to the definition of its content, as well as the forms of teaching and learning and research activity of students. This is due to the formation of a new paradigm of higher education, which is based on the idea of the creative personality of the student. This article deals with the preparation for the research activity of the future teachers of vocational training in the education process.*

*Key words: training, research, the process of vocational education teacher, Development, principle, skill, of functional-active approach.*

Замонавий жамиятнинг талаблари меҳнат бозорида рақобатбардошли, билимларнинг турдош соҳаларига мўлжал ола биладиган, доимий равишда ўсишга тайёр малакали компетентли мутахассисни тайёрлаш зарурияти билан шартлашилган.

Узлуксиз таълим тизимининг асосий вазифаси бўлиб, эса шахсни ҳар томонлама баркамол ривожлантириш, таълим олувчининг ижодий ўзини ўзи амалга ошириш учун шарт-шароитлар яратиш ҳисобланади.

Узлуксиз таълим тизимида амалга оширилаётган туб ислоҳатлар эса шахснинг ҳар томонлама ривожланишини рағбатлантиришни, инсон учун бутун ҳаёти давомида зарур бўладиган компетенцияларини, таълим хизмати ва меҳнат бозорининг ўзаро таъсирлашувини, инсон малакаси ва компетенциясига ягона талабни жорий этишни таъминлайди.

Замонавий таълимнинг асосий мақсади бўлажак мутахассисни мустақил таълим олишга ва ўзини ўзи ташхис этишга, билим ва кўникмаларни узлуксиз кенгайтириш ҳамда чуқурлаштиришга ўргатишдан иборат бўлиб, у бутун ҳаёт давомида ўқишни давом эттиришга таянч ҳисобланади. Агар талаба олий таълим муассасасида таҳсил олиш давомида ўзининг шахсий тажрибасига таяниб, билимларни тайёр ҳолда эгалламасдан унга мустақил равишда эришса, у ҳолда у ўзининг бўлажак фаолиятида ҳам худди шундай ҳаракат қилишга интилади. Олий таълим муассасаларида ижодий ва мустақил фикрловчи мутахассисни тайёрлашни эса талабаларни илмий-тадқиқот ишига жалб этиш орқали амалга ошириш мумкин. Тадқиқотчилик компетенцияларини эгаллаган мутахассис эса, нафақат тайёр, шунингдек эскирган алгоритм ва далиллардан фойдаланмасдан, балки мавжуд ахборотларни фаол ва маҳсулдор таҳлил қилиш, янги янада самарали алгоритм, ресурс ва технологияларни яратиш ва танлашни удалай олади. Аммо, олий таълим муассасалари таълим йўналишларида бўлажак касб таълими ўқувчи-талабаларида илмий-тадқиқотчилик кўникмасини шакллантиришнинг мавжуд даражаси замонавий талабларга тўласинча жавоб бера олмайди.

Шунинг учун ҳам ўқув - тарбия жараёнида илмий-педагогик эксперимент ўтказиш технологиясини эгаллаган компетентли ўқувчи-талаба шахсини шакллантириш ва ривожлантириш масаласи педагогика фани олдидаги долзарб масалалардан бири ҳисобланади.

Шу муносабат билан олий таълим муассасалари таълим йўналишларида тайёрланаётган бўлажак касб таълими ўқувчи-талабаларининг тайёргарлигига қўйилаётган замонавий талаблар бўлиб қуйидагилар ҳисобланади:

- фанларга оид билимлар билан қуроилантириш;
- илмий-тадқиқотчилик кўникма ва малакаларини шакллантириш;
- сифатлар шакллантириш ва ривожлантириш;
- ўқувчиларни ўқитиш ва тарбиялашга янги ёндошувларини қидириш, режалаштириш кўникма ва малакаларини шакллантириш.

Ўқувчи-талаба олий таълим муассасасида таълим олиш жараёнида қуйидаги бир қатор ишларни бажаради:

- илмий анжуманларга маърузалар тайёрлайди;
- фанлар бўйича рефератлар ёзади;
- курс лойиҳалари ва битирув малакавий ишлар бажаради.

Ҳар бир янги иш олдингисидан қийинлик даражаси ва ҳажмининг ошиши билан фарқ қилиши керак. Битта иш мавжуд илмий ишларни таҳлил қилиш ва танқидий баҳолашни кўзда тутса, бошқаси талаба тадқиқотчилик фаолияти натижаси бўлиб ҳисобланади. Юқорида қайд этилган барча кўринишдаги ишлар талабага ахборотни қидириш, қайта ишлаш ва ундан фойдаланишнинг замонавий методларини эгаллашга, илмий-тадқиқотчилик фаолиятининг баъзи бир методларини ўзлаштиришга, ўзининг

педагогик позициясини аниқлаш, сақлаб қолиш ва ҳимоя қилиш кўникмасини эгаллашга имкон беради.

Бу эса ўз навбатида, таълимни компетенцавий ёндошув асосида ташкил этишни талаб этади. Компетенцавий ёндашув “Компетентлик” ва “Компетенция” категориялари мавжудлигини кўзда тутаяди.

Компетенция – бу эгаллаган назарий билим, амалий кўникма ва малакаларни кундалик ҳаётида дуч келадиган амалий ва назарий масалаларни ечишда фойдаланиб, амалиётда қўллай олишидир.

Компетентлилик (лот: *competens* – лаёқатли, қобилияти бор) шахс билим, кўникма ва тажрибаларининг унинг ижтимоий-профессионал мавқеи ва ўзига тегишли вазибалар бажариш, муаммолар ҳал қилишга етарлилиги ҳам ҳақиқий мослик даражасидир [6].

Компетентлилик таркибига соф билим, кўникма ва малакалардан ташқари, ташаббускорлик, ҳамкорлик, гуруҳда ишлаш лаёқати, коммуникатив қобилияти, реал баҳолай олиш, мантикий фикрлаш, ахборотни саралаш ва фойдалана олиш хусусиятлари ҳам киради.

Таълимда компетенциявий ёндошув дейилганда, ўқувчиларнинг шахсий, ва ижтимоий ҳаётларида учрайдиган вазиятларда эгаллаган турли типдаги малакаларини самарали равишда қўллашга ўргатиш тушунилади.

Ўқувчи-талабанинг компетентлиги фаолиятда намоён бўлади. Тадқиқотчилик компетенциялари эса компетентликнинг таркибий қисми ҳисобланади ва унинг самарадорлигини таъминлайди.

Тадқиқотчилик компетенцияси бизнинг нуқтаи назаримизда ўқувчи-талаба “Профессионализм” нинг муҳим таркибий қисми, шунингдек уни ривожлантириш ва ўқувчи-талабанинг тайёрлигини амалга оширишнинг шарти бўлиб ҳисобланади. Шунинг учун ҳам олий таълим муассасалари таълим йўналишларида ўқувчи-талабаларини тадқиқотчилик фаолиятга тайёрлаш бугунги кундаги долзарб масалалардан бири эканлиги тасодифий эмас.

Тадқиқотчилик компетенциялари интеллектуал, коммуникатив, лойиҳаловчилик кўникмаларни ривожлантириш учун асос бўлиб ҳисобланади, талабаларнинг танқидий фикрлаши ва ижодий қобилиятини ривожлантиради.

Тадқиқотчилик компетенцияси моҳиятини аниқлашга оид турли хил ёндашувларни [3,4,5,6,7] умумлаштириб, биз унинг моҳиятини аниқлашга бир қийматли ёндошув йўқ деган хулосага келдик.

Баъзи тадқиқотчилар [1] тадқиқотчилик компетенцияларини компетентликнинг таркибий қисми сифатида қараган бўлса, бошқа бирлари [2,6] тадқиқотчилик фаолиятни амалга ошириш учун зарур бўлган билим ва кўникмалар мажмуи сифатида аниқлаган.

Ана шуларни эътиборга олиб биз ўз тадқиқотимизда тадқиқотчилик фаолияти учун қуйидаги ишчи таърифни қабул қилдик.

Тадқиқотчилик компетенцияси – деганда биз муаммони ечиш, номаълумни мустақил билишга йўналтирилган тадқиқотчилик фаолияти жараёнида шаклландиган шахсий кўникмаларни тушунализ.

Ушбу ишда олий таълим муассасалари таълим йўналишлари қуйи курс талабаларида тадқиқотчилик компетенцияларини шакллантириш масаласи қаралган. Олиб борилган тадқиқотнинг асосий ғояси фаолиятнинг долзарб илмий муаммоларни кўриш, шакллантириш ва ечиш, янги ижодий ечимларни топиш ва уларни амалий фаолиятга жорий этишга қобилиятли қуйи курс талабаларини илмий-тадқиқотчилик фаолиятга жалб этиш ва илмий-тадқиқотчилик фаолият доирасида уларнинг узлуксиз инновацион тайёргарлиги тизимини ишлаб чиқишдан иборат.

Таълим давлат таълим стандартига мувофиқ, 511100 - Касб таълими (5310600-Ер

усти транспорт тизимлари ва уларнинг эксплуатацияси) йўналиши бўйича бўлажак касб таълими ўқувчи-талабалари қуйидаги фаолият турларига тайёрланади: эксперимент - тадқиқотчилик фаолияти; лойиҳалаш фаолияти. Улар қуйидаги фаолият кўринишларини назарда тутаяди: технологик жараёнлар ва технологик қурилмалар бўйича ахборотларни излаш, тўплаш, сақлаш ва таҳлил қилиш; натижаларни статистик қайта ишлаш; лойиҳалаш хужжатларини тузишни билиш ва бошқалар.

Давлат таълим стандарти ва замон талабларидан келиб чиққан ҳолда, шуни таъкидлаш мумкинки, талабанинг илмий-тадқиқотчилик иши уларда тадқиқотчилик компетенциясини шакллантиришда энг асосий компонентлардан бири ҳисобланади.

Қуйи курс талабаларининг тадқиқотчилик фаолияти - деганда тадқиқотчилик ишининг метод ва усулларини ўзлаштиришга йўналтирилган тадбирлар мажмуаси тушунилади. Бизнинг фикримизча, тадқиқотчилик фаолияти талабаларда тадқиқотчилик компетентлигини шакллантириш воситаси ҳисобланади.

Тадқиқотчилик компетентлиги шаклланганлиги индикаторларига қуйидаги қобилиятларда ифодаланган етти асосий элементни киритиш мумкин:

- фаолият мақсадини ажратиш;
- предметни, фаолият воситаларини аниқлаш, белгиланган ҳаракатларни амалга ошириш;
- рефлексия, фаолият натижаларини таҳлил қилиш (эришилган натижаларни қўйилган мақсадлар билан таққослаш);
- янги билимларни мустақил ўзлаштириш кўникмаси;
- олинган билимларни янги шароитларга ўтказиш олиш кўникмаси;
- олинган билимларни қўллаб ўз ҳаракатларини режалаштириш, фан ёки фанлараро ўқув лойиҳасини ишлаб чиқиш, амалга ошириш кўникмаси;
- ахборот - коммуникация технологияларини эгаллаш, ахборотни излаш, ахборот – коммуникация технологиялар воситалари ва интернет тармоғидан хавфсиз фойдаланиш кўникмаси.

Бизнинг фикримизча, қуйи курс талабалари учун ташкил этиладиган тадқиқотчилик ишлари тадқиқотчилик компетентлигини ўзгартириш характерига эга ва тадқиқотчилик фаолиятининг муҳим натижаси, фан соҳаларидаги олинган билимларни бўлажак касб билан мослаштириш ҳамда тадқиқотчилик иши кўникмаларини эгаллаш ҳисобланади. Бундан келиб чиқиб, қуйи курс талабаларида тадқиқотчилик компетенцияларини шакллантириш бўйича ишлар тизими қурилади.

Қуйи курс талабаларини тадқиқотчилик фаолиятига жалб қилишни бир неча мисоллар орқали қараб чиқамиз.

Ишнинг биринчи босқичида (бу ўқув йилининг сентябр ойига тўғри келади) талабаларнинг лаёқатларини аниқланади, яъни улар олий ўқув юртига ўқишга киргунга қадар академик лицей ёки касб-ҳунар коллежларида қандай тадқиқотчилик иши билан шуғулланганлиги ва уларда ўқишга мотивация бор ёки йўқлиги аниқланади. Шундан сўнг уларга олий таълим муассасаси таълим жараёнида иштирок этиши мумкин бўлган қуйидаги тадқиқотчилик фаолияти турлари тўғрисида тушунтириш ишлари берилади:

- тадқиқотчилик лойиҳасини тайёрлаш;
- олий таълим муассасаси доирасида ўтказиладиган конференцияда иштирок этиш;
- республика миқёсида ўтказиладиган ва халқаро конференцияларда иштирок этиш;
- республика ва хорижий журналларга мақола тайёрлаш ва чоп этиш;
- турли хил танловларда иштирок этиш.

Талабаларни лойиҳалаш фаолиятига жалб этиш иши профессор-ўқитувчилар томонидан мумкин бўлган тадқиқотчилик ишлари мавзуларини таништиришдан бошланади. Бошланғич босқичда улар танланган мавзу бўйича тавсия этилган адабиётларни ўрганади ва таҳлил қилади. Мавзу танлаш ва ўқувчи-талаба билан индивидуал ишлашдан

сўнг тадқиқот мавзуларининг омма олдида ҳимояси ўтказилади, бу ерда талабалар ўзларининг бўлажак лойиҳа ишларининг мақсад ва вазифаларини тақдим этишади ва ўз ишлари режасини гапириб беришади. Лойиҳа ишлари мавзуларини биз уларнинг бўлажак касблари билан боғлашга ҳаракат қилади.

Танланган мавзулар нагизларига кўра ҳар бир талаба учун индивидуал режа тузилади. Иш режада талабага адабиёт танлаш, таҳлилни тузиш, асосий фикрларни ажратиш маҳоратига эришишда ёрдам кўрсатиш кўзда тутилади. Шунингдек, кейинчалик мақола ёзишга, тадқиқотчилик ишига ўргатиш бўйича иш олиб борилади. Ҳар бир талаба билан уларнинг индивидуал режалари асосида ҳар ҳафталик учрашувлар ўтади. Тадқиқотчилик ишини ташкил этиш ўқув режасида кўзда тутилган талабанинг мустақил иш учун ажратилган ўқув соатлари ҳисобига амалга оширилади. Талабалар билан турли хил танловлар географиясини кўриб чиқилади ва уларда иштирок этиш имкониятлари аниқланади.

Хулоса

Тажрибамиздан шундай хулоса қилиш мумкинки, турли танловларда иштирок этиш, таълим фаолиятида мотивацияга имкон беради, ахборотни мустақил излаш, тўплаш, қайта ишлаш ва ундан фойдаланишнинг методини ўзлаштириш, ўз фикрини ҳимоя қилишда етакчи омил ҳисобланади. Фикримизча, асосида ахборотни мустақил излаш, уни таҳлил қилиш, янги билимларни олиш мақсадида интерпретация қилиш бўлган янги шакл – бу маълум компетенцияларни яратадиган тадқиқотчилик фаолиятининг бошланишидир.

Талабаларга ўз ишларини тақдимот қилиш кўникмаси, саволлар бериш, берилган саволларга жавоб қайтариш кўникмаси махсус ташкил этилган машғулотларда ўргатилади. Тажриба кўрсатишича, талабаларга профессор-ўқитувчилар билан ўз нуқтаи назарини ҳимоя қилиш учун мулоқотга киришиш мураккаб, шунинг учун бу муҳим кўникмага етарлича кўп машғулотлар бағишланади:

- биринчи босқичда талаба етакчи профессор-ўқитувчи билан биргаликда ўз ишини таҳлил қилиш керак;
- кейинги босқич – ўз ишининг дастлабки ҳимояси кўринишида ўтадиган талаба-курсдошлар билан мулоқот;
- сўнгра юқори курс талабалари олдида ўз чиқишларини тақдим этишади.

Ишнинг алоҳида босқичи – бу талабани академик ёзишга ўргатиш, биринчи навбатда – ўз илмий иши натижаси бўйича илмий мақола ёзиш санъатидир. Қуйи курс талабаларини тадқиқотчилик фаолиятга жалб этишнинг бундай методикаси, тадқиқотчилик иши кўникмаларини эгаллаш, ўз ишини тақдим этиш кўникмасига ўргатиш ва юқори курсларда тадқиқотчилик ишларига жиддий тайёргарлик кўришга имкон беради.

Тадқиқот натижалари, илмий-тадқиқотчилик ишини амалга ошириш доирасида талабаларни тайёрлаш тизимини яратиш ва амалга ошириш асосида, олий таълим муассасалари таълим йўналиши талабаларида тадқиқотчилик компетенцияларини шакллантириш асоси бўлиш мумкин. Қуйи курс талабаларининг илмий-тадқиқотчилик ишлари уларни илмий тадқиқот ишларига жалб этиш билан давом эттирилади, шунингдек тадқиқот натижалари, турли хил танловларга тайёрланадиган ишланмаларнинг, курс лойиҳалари ва битирув малакавий ишларининг қисмига айланади.

Талабаларни илмий-тадқиқотчилик фаолиятига жалб, этиш, уларни ижодий потенциалини оширишга олиб келади. Жиззах политехника институти таълим йўналишларида 2020-2021 ўқув йиллари мобайнида талабаларни илмий-тадқиқотчилик фаолиятига жалб этиш динамикаси 1-расмда келтирилган.



1-расм. Талабаларни конференцияларда, танловларда иштирок этиш натижалари динамикаси

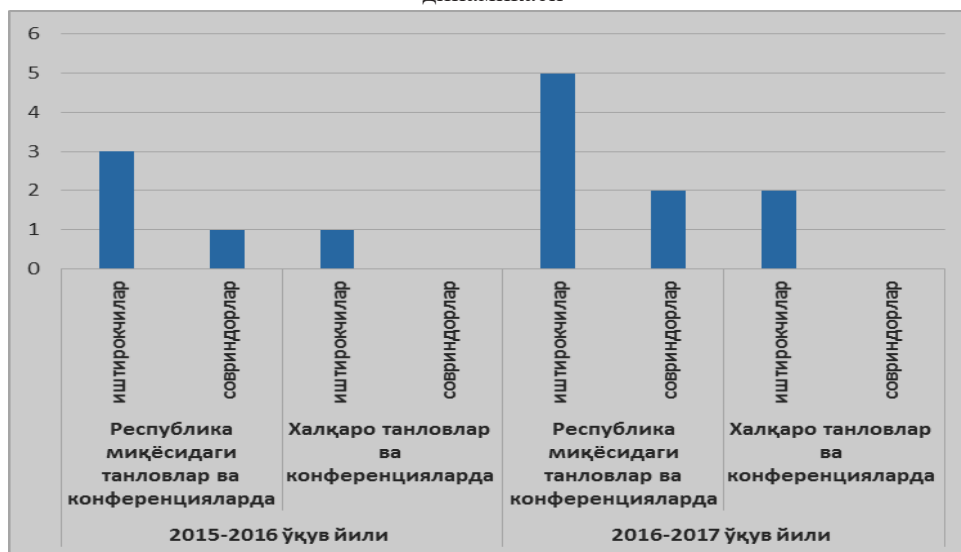

Шундай қилиб, ўқув жараёнида таълим методларидан кенг қўллаш, шунингдек талабаларни илмий-тадқиқотчилик фаолиятига жалб қилиш, уларни юқори курсларда тадқиқотчилик ишларига тайёрлаш ва ўқувчи-талабада тадқиқотчилик компетенциясини шакллантиришнинг педагогик воситаси бўлиб ҳисобланар экан.

#### АДАБИЁТЛАР

1. Адольф В.А. Профессиональная компетентность современного учителя. – Красноярск: КГУ, 1998. –С. 118.
2. Зеер Э.Ф. Обновление базового профессионального образования на основе компетентностного подхода // Профессиональное образование. – 2007. - №4. – С. 9-10.
3. Зимняя И.А. Ключевые компетенции – новая парадигма результата образования // Высшее образование сегодня. – 2003. - №5. – С. 34-42.
4. Комарова Ю.А. Научно-исследовательская компетентность специалистов: функционально-содержательное описание // Известия Российского государственного педагогического университета им. А.И. Герцена. Выпуск 11 (68). – СПб, 2008, сентябрь. – С. 69-77.
5. Муслимов Н.А., Усмонбоева М.Х., Сайфуров Д.М., Тўраев А.Б. Инновацион таълим технологиялари. – Т.: “Сано стандарт” нашриёти, 2015. –Б.81.
6. Муслимов Н.А., Усмонбоева М.Х., Сайфуров Д.М., Тўраев А.Б. Педагогик компетентлик ва креативлик асослари. – Тошкент, 2015. –Б.120.
7. Хуторской А.В. Определение общепредметного содержания и ключевых компетенций как характеристика нового подхода к конструированию образовательных стандартов. Режим доступа: <http://www.eidos.ru/journal/2002/0423/htm>



## **РОЛЬ ЭТНИЧЕСКОЙ ТРАДИЦИИ В ВОЗРОЖДЕНИИ ДУХОВНОЙ КУЛЬТУРЫ НАРОДА**

DOI: <https://doi.org/10.53885/edinres.2022>.

*Ембергенова Гулмира Худайбергеновна,  
Ассистент кафедры истории Узбекистана и Каракалпакстана Каракалпакского  
государственного университета им. Бердаха*

*Аннотация: В данной статье речь идет о традиции народа, в том числе о ритуалах этикета, как одной из категории этнической культуры. Под категорией понимается культурный код народа, который поддерживается народом, представители которого следуют этому коду как социальной норме. После приобретения независимости Узбекистаном на фоне переходного периода и негативных влияний всякой информации глобального информационного века народ Узбекистана стал возрождать национальные традиции, ставшие необходимостью их ценностных ориентиров. В данной работе на основе полевых материалов представлен анализ норм вежливости и этикета, проявивших в себя в системе традиционных ценностей.*

*Ключевые слова: независимость, нация, народ, этнос, традиция, этикет, ритуал, нравственность, ценность.*

## **THE ROLE OF ETHNIC TRADITION IN THE REVIVAL OF THE SPIRITUAL CULTURE OF THE PEOPLE**

*Embergenova Gulmira Khudaybergenovna,  
Assistant of the Department of History of Uzbekistan and Karakalpakstan, Karakalpak  
State University named after Berdakh*

*Abstract: This article deals with the traditions of the people, including the rituals of etiquette, as one of the categories of ethnic culture. The category is understood as the cultural code of the people, which is supported by the people, whose representatives follow this code as a social norm. After the acquisition of independence by Uzbekistan against the backdrop of a transitional period and the negative influences of any information of the global information age, the people of Uzbekistan began to revive national traditions that became a necessity for their value orientations. Based on field materials, this paper presents an analysis of the norms of politeness and etiquette that manifested themselves in the system of traditional values.*

*Key words: independence, nation, people, ethnos, tradition, etiquette, ritual, morality, value.*

## **ХАЛҚ МАЪНАВИЙ МАДАНИЯТИНИ ТИКЛАШДА ЭТНИК АНЪАНАЛАРНИНГ ҶУМЛА**

*Ембергенова Гулмира Худайбергеновна,  
Бердак номидаги Қорақалпоқ Давлат университети, Ўзбекистон ва Қорақалпоғистон  
тарихи кафедраси ассистенти.*

*Аннотация. Ушбу мақола этник маданият тоифаларидан бири сифатида халқнинг урф-одатлари, шу жумладан маросимлар ва одоб-ахлоқ қоидалари билан боғлиқ. Категория халқнинг маданий кодексини англатади, уни одамлар қўллаб-қувватлайди, уларнинг вакиллари ушбу кодексга ижтимоий норма сифатида амал қилишади. Ўзбекистон мустақилликка эришгач, ўтиш даври ва глобал ахборот асри ҳар қандай ахборотнинг салбий таъсирлари фонида Ўзбекистон халқи ўз қадрият йўналишларининг заруратида айланган миллий анъаналарни жонлантира бошлади. Ушбу ишда дала*

*материаллари асосида анъанавий қадриятлар тизимида намоён бўлган хушмуомалалик ва одоб-ахлоқ меъёрлари таҳлили келтирилган.*

*Калит сўзлар: мустақиллик, миллат, халқ, этнос, урф-одат, одоб, маросим, ахлоқ, қадрият.*

Узбекистан, воплотивший в себе представителей разных этносов, конфессии и людей с различными убеждениями и взглядами представляет собой большую страну. Тысячелетиями здесь проживают родственные тюрко-язычные, ирано-язычные и другие народы, а в эпоху новой и новейшей истории сюда переселились представители европейских народов. С учетом специфики исторического развития складывалась и развивалась своеобразная духовность наших народов. Основными гарантиями безопасности внутри различных социальных групп является толерантность.

С первых дней независимости президентом была создана государственная концепция Идеи Национальной Независимости, в которой отражены важнейшие задачи, поднятые на уровень политической стратегии. Среди стратегических задач основное место занимает политика духовного развития общества и возрождения духовного и культурного наследия, которое является структурообразующим компонентом высокой духовности.

В данной статье мы попытаемся представить значимые для традиционно-бытовой культуры явления, которые в работах исследователей получило название «категории культуры». Под категориями культуры мы понимаем существующий в нем набор основных парадигм, т.е. принципов описания, построения, координации и классификации всех основных ее явлений и форм. Категория культуры – далеко еще не сама культура во плоти и крови, это некоторая сетка координат, наложенная на живую, пульсирующую, изменяющуюся действительность»[2,4-ст]. Одной из подобной категории является и традиционный этикет, поскольку он понимается во многих аспектах (моральном, ритуальном, прагматическом, лингвистическом и др.), представляя собой универсальную природу, раскрывающая богатство народа, имеющую созидательную функцию. Стоит отметить, почему же применим термин «категория культуры» по отношению к этикету. Возможно термин категория является не очень удачной (так как ею в основном, оперируют философы), но тем не менее этикет народа, в частности каракалпаков является основной социальной нормой, протекающая как красная нить по продолжительной всей жизни человека, находящиеся свое выражение в календарных и окказиональных обрядах. Этикет – наиболее этнически насыщенная часть любой культуры. приветствие, прощание, поведение за столом, вход в дом, выход из дома, соблюдение определенной физической дистанции во время общения с людьми, - все знают, как это важно в повседневной жизни. Еще большее значение имело это для традиционных обществ, где каждый поступок человека и даже отдельный «микроэлемент» этого поступка «поза, взгляд, жест, выражение лица» определяются этикетным сценарием, отработанной веками традицией. Особенно в сложной ситуации может оказаться человека, попавший в «иноэтническую» среду, не зная этикетах[2, 11-ст]. Здесь мы не собираемся вести полемику начет теоретизации этикета и его связи с ритуалом, мы лишь осветим некоторые категории как этикет, который составляет духовную культуру народа.

Этикет народа - один из основных компонентов и нравственности и традиционной культуры - рассматривается как структурообразующий компонент всего комплекса духовности народа. Он, в свою очередь, выступает как своеобразный иммунитет в процессе глобализации. Когда речь идет собственно о глобализации, то помимо позитивных явлений, имеют место быть и негативные, которые проникают посредством современной мощной информационной технологии, а также как результат процессов межкультурных и кросскультурных общений. Отсюда следует отдать должное внимание приоритету

национальных традиций и ценностей.

В условиях независимости усиливается процесс возрождения национальных традиций, которые служат мощным иммунитетом против вторжения чуждых идей, с другой стороны возрастает процесс интеграции всего мира, особенно, когда ценностный мир одной нации приобретает статус общечеловеческих и выполняет конструктивную роль в межэтническом общении.

В этом плане, знание этикета - одного из основных стержней нравственности - способствует улучшению человеческого взаимоотношения, облегчает взаимопонимание людей. Этикет вооружает тактикой поведения индивида, помогает ему считать и чувствовать себя членом сообщества, устраняет любые формы неадекватного поведения и недопонимание, возникающие не только между людьми внутри одного сообщества, но и между людьми различных народов.

Традиционный этикет наших народов выступает как структурообразующий компонент традиционной культуры, для которого характерно определенное знаковое содержание и который в значительной степени определяется конкретными историческими условиями развития соответствующих этносов. Национальный этикет каракалпаков, как и других народов Центральной Азии, реализуясь в постоянно (ежедневно) повторяющихся ситуациях и являясь одним из механизмов традиции, осуществляет преемственную связь между поколениями и выполняет внутри этноса важнейшие направления, стабилизирующие и даже селективные функции.

Таким образом, этикет - это совокупность правил поведения, установленных в человеческом коллективе и принятых как норма общения в различных жизненных ситуациях. В конечном счете, этикет, выражает содержание тех или иных принципов нравственности, хотя и является ритуалом, имеющим чисто внешнюю форму[4, 17-ст].

Вопросами традиционной культуры узбеков и каракалпаков, который является непосредственным объектом этнографии, занимались довольно много ученых, которые внесли весомый вклад в развитии этой области. В рамках национальной традиционной культуры были подняты и раскрыты вопросы семьи и брака, свадебной и похоронной обрядности, национальных праздников и семейных торжеств, многие вопросы материальной культуры, таких как хозяйства, жилище, пища и т.д. Во всех выше перечисленных вопросах можно обнаружить заметную долю информации по вопросам этикета, не только в духовной культуре, но и материальной. Например, жилищный этикет каракалпаков.

Культура вообще и, каждая культурная традиция в частности, ориентированы на то, что бы снизить удельный вес природного, стихийного, неуправляемого в человеке. Культура стремится вести свои правила и нормы даже в те сферы, которые с трудом поддаются регуляции, в том числе – в область эмоций, для которого существуют два основных механизма регуляции поведения: ритуал и этикет. Соответственно, ценность этикета в качестве категории огромная, так как он служит для исследователя познающим методом особенностей поведения в контексте ритуальной и нормативной культуры.

Не случайно, когда с помощью этой категории мы познаем различие между этикетом и ритуалом, «ритуал дает возможность выхода тем эмоциям, которые в повседневной жизни обычно сдерживаются этикетом. И до сих пор во время праздников как бы отменяются некоторые ограничения, соблюдаемые в повседневной жизни. В этом смысле можно сказать, что ритуал противопоставлен этикету. Не случайно, например, языческие обряды неизменно осуждались исламской и христианской моралью»[1, 15-ст]. Сказанное не означает, что проявление эмоции в ритуале никак не регламентировалось. Одна из особенностей ритуала как регулятивного механизма заключалась в том, что он не просто «допускал» неэтикетные или антиэтикетные действия (например, пьянство, сквернословие,

воровство), а в определенных случаях предписывал их. Это необходимо было по ряду причин: дать выход накопившимся отрицательным эмоциям (но не в стихийной, а организованной форме); прервать монотонность быта; подтвердить повседневные нормы через их нарочитое отрицание.

Иначе происходит регулирование эмоции в этикете. Вежливое поведение рассматривается как антипод природного, неуправляемого. Показательно, что поведение человека, не придерживающегося социально одобренных правил, постоянно сопоставляется с поведением животного. Этикет с самого начала своего становления борется с проявлением «звериного» начала в человеке путем сдерживания, корректирования спонтанных всплесков эмоций. Будучи «подправленными» с помощью тех или иных ограничений, они приобретают статус культурных.

Итак, и ритуал и этикет являются средствами борьбы с социальным хаосом, к которому можно привести нерегламентированное проявление эмоций, но при этом ритуал – узаконенный традицией «клапан» для выхода сдерживаемых чувств, а этикет механизм их сдерживания в повседневной жизни [1, 23-ст]. Следовательно, этикет есть фактор духовности. Если учесть тот императив, что Духовность – это то достояние народа, которое представляет созидательную ценность и тем самым отвечает на категории «морали», другими словами не всякое творение человека имеет добрую цель, те продукты интеллектуального и физического мира, наиболее по своему «назначению» подходит к доброй воле может считаться «духовным». А этикет в этом отношении вы ступает и как духовность и как научная парадигм, используемая словом «категория», раскрывающая основы традиционного быта общества и моральную устойчивость взаимоотношений людей. Например, по сообщению одной женщины пожилого возраста, жителя города Нукус, ношение платка (орамал) на голове невестки не только является свидетельством замужества и скромности, но и соблюдение правил гигиены на кухне [9].

Традиционный этикет условно можно разделить на два типа: общественный и семейный этикет. К общественному этикету относятся наиболее общие сложившиеся нормы для всех, которые в свою очередь имеет тенденцию меняться. А семейный этикет помимо общих правил внутри одного общества, имеет индивидуальные нормы этикета, свойственных каждой отдельно взятой семье. Во всех этнографических трудах можно увидеть то, что у всех восточных народов определяющими факторами поведения являются пол, возраст и социальное положение человека. Исходя из этих факторов, следовательно, применяется нормы этикетных правил.

Ниже рассмотрим некоторые вопросы семейного и общественного этикета на основе материалов собранных в полевых исследованиях автора.

Этикет в особенности, проявляется в гостеприимстве. А гостеприимство у народов Центральной Азии доведено до «культы», когда гостям оказывают самый теплый прием. При встрече почетных гостей хозяева мероприятия выходят на встречу. Как правило, глава семьи и его близкие родственники вежливо встречают рукопожатием и обниманием. Например, узбеки Ташкента гостей встречают, держа правую руку на сердце, немного склоняя голову вниз, выражая ему, уважение и почтение, после приветствия руку вежливо направляя в дверь принимающего дома. По традиции у каракалпаков соседи принимающая сторона гостей размещает своих гостей в дома соседей, так как приглашается много знакомых, родственников и друзей. Принцип размещения гостей в соседние дома в народе называется «коньк жай» - гостевой дом. Так гостей разделить на множество группы, каждую группу помещают в один из домов соседей. Под группами имеется в виду состав участников гостевания, например, друзей отца виновника помещают в один дом, его коллег в другой, сватов в третий дом [8].

Здесь мы видим, как соседи принимают активное участие, в котором проявляется

нормы взаимопомощи односельчан.

Встреча гостей происходит относительно долго, так как традиционные формы приветствия состоят из специальных благопожеланий.

По данным полевых материалов свадебных торжеств отмечавших в г. Нукус нам удалось зафиксировать то, что по традиции этикета в дом пропускают впереди собой гостей, стараясь так чтобы гость первый шаг вовнутрь дома вступал с правой ногой. Затем, хозяин должен проводить и усадить его на почетном месте (тор). А сам хозяин садиться только после гостя.

Что касается встречи случайных гостей и путников в сельских местностях, то нам удалось заметить следующее. Так, во время полевых исследований нам часто приходилось останавливаться на ночлег в домах местных жителей аула, тогда хозяева руководствовались определенным «табу». Удивительно, что в посещаемых нами аулах многие жители не спрашивали у нас о цели нашего визита. По сообщению одного из местного жителя, по мусульманской традиции раньше не принято было спрашивать у любых посетителей, цели их визита. Если посетитель оставался дальше, то тогда только на третий день могли спрашивать. По традиции, странствующих людей нужно воспринимать как гостей от бога и их следует пригласить домой и накормить. Странствующий гость считается очень уважаемым, о чем свидетельствует пословица «Конак-атанан уллы» (т.е. гость более уважаем, чем родной отец). По его словам, по традиции даже незнакомый гость мог оставаться до трех дней.

Как правило, случайные гости, прежде чем зайти домой должны воскликнуть: «Ким бар, хабарласып кеттин» («Если кто-то дома откликнитесь»). Также посетитель громко произносит приветственную формулу «Ассалам алейкум». Такого рода приветствия по результатам собственных наблюдений заметили, когда люди произносят при входе в общественные места (кафе, магазин), если там присутствуют другие посетители.

Как сообщают информаторы, грубым нарушением этикета считается прием гостя без угощения. Хозяин обязан предоставить все, что у него есть дома. Еще одним из правил этикета по приму почетного – это жертвоприношение, резали откормленного барана, бычка и даже корову. Если нет скота, то режут курицу или индюка. В недавнем прошлом были случаи, когда одна молодая семья из города Нукус часто ездила в Чимбайский район навестить своих «мурындык ата и ана» посаженных родителей[6]. Принимающие в свою очередь, не только резали скота, но и в дар молодой семье грузили целого барана в багажник машины[5].

Чтобы попрощаться с почетным гостем, из дома выходят все члены семейства. По сообщению информатора из Караузякского района Отегена (1935 года) гостя хозяин должен проводить до 40 шагов от собственного дома[7]. Хотя эти правила на сегодня не обязательны, так как большинство людей не знают об этом. Расставание у каракалпаков сопровождалось серией благопожеланий и с той и другой стороны.

Немаловажным этикетным моментом гостеприимства считается процесс застолья, который занимает промежуток между приветствием и прощанием хозяев и гостей. Во время трапезы важна обстановка доброжелательности в доме. Необходимо нужно создать атакую атмосферу, чтобы гость не почувствовал никаких неудобств дома. Гостеприимства также по традиции не зависит от достатка семьи, о чем говорят информаторы. По их словам, несмотря на то, что у хозяев дом очень скромный или если даже отсутствует обильное угощение, от вежливости хозяев остается приятное впечатление[8].

В традиционном каракалпакском обществе скупость хозяев очень порицается, щедрость поддерживается общественным мнением. Поскольку считается, что щедрость всегда вознаграждается богом, поэтому существует пословица «сенен кайтпасам кудайдан кайтсын» («если даже ты не дашь, сам бог даст»).

По сообщению информаторов также существуют множество антиэтикетных ситуации. В основном очевидцы подобных ситуации ссылаются на не вежливых хозяев, когда принявшая сторона гостей ругается между собой, гостя оставляет в одиночестве, а сами удаляются по своим делам, когда не накрывает стол, плохо и грубо ухаживают.

Для гостя тоже имеются предписанные правила, пришедший гость не должен отказать от угощения. У каракалпаков принято, если кто-то пришел в чужой дом, он должен хотя бы попробовать кусок хлеба «нан ауыз тийуеу» («пробовать хлеб»). Если человек пришел по какому-нибудь делу в чужой дом к тому моменту, когда члены семьи кушают еду, гостю принято предлагать «ауыз тийин!» (Угощайтесь!). Если он говорит: «что не могу спасибо, я тороплюсь» в этом случае хозяин согласно этикету говорить «аукатын хурметине ауыз тийн» («В знак уважения к еде угощайтесь!»).

Отказываться от предложения хозяев оценивается, как антиэтикетное поведение, так как с угощением гостя связывается благополучие в семье. С этими представлениями связаны крепкие доброжелательные отношения.

Обязательным правилам в настоящее время для горожан считается, что он должен предупредить о своем приходе, чтобы не застать хозяина врасплох. Также гость желательно приходить с угощениями или подарками, поэтому в народе есть табу с выражением «бос кол менен келмеу!» (нельзя приходить с пустыми руками!).

Таким образом, на основе имеющихся трудов по традиционному этикету других народов (этикет ногайцев, осетин, узбеков, казахов и др.) возникает необходимость дальнейшего изучения богатейшего этикета народов Каракалпакстана. Следует изучить такие аспекты этикета как речевой и неречевой (мимика, поза, жест) этикет с одной стороны, и ситуативный (этикет приветствия, застолья, гостеприимства, терминологии родства и т.д.) с другой стороны.

Другими словами, культура поведения и речи показывает моральный и нравственный облик, духовное богатство нации. Уместно здесь поддержать мысли первого Президента Республики Узбекистан И.Каримова, апеллирующий на наследие предков, которые составили целый кодекс приличий: в сознании наших предков веками и тысячелетиями формировались такие высокие идеалы духовности, как совесть, скромность, честь, вошедшие в кодекс высокой нравственности как устойчивые понятия и чувства[3,35-ст]. В заключении, можно отметить, что этикет во многих науках давно получил научный статус категории – объясняющий стереотип мышления и поведения, детерминированный традициями народа с одной стороны, и тем самым этикет является важнейшим конструктивным фактором общения, находящийся свое выражение и духовности любой нации.

Источники и литература

1. Байбурун А. Топорков У истоков этикета. Этнографические очерки. Ленинград, 1990.
2. Жуковская Л.Н. Категории и символика традиционной культуры монголов. М.: Наука, 1988.
3. Каримов И. Высокая духовность непобедимая сила. Ташкент, 2008.
4. Трофименко В., Волгин А. Поговорим об этикете. М., 1991.
5. Полевая запись №1 за 2016 г.
6. Полевая запись №12 за 2016 г.
7. Полевая запись №15. 2016 г.
8. Полевая запись №21 за 2016 г.
9. Полевая запись №49, 50, 61. 2010 г.
10. Полевая Запись №32 за 2016 г.

## 19.00.00 – ПСИХОЛОГИЯ ФАНЛАРИ

### ЎРТА СИНФ ЎҚУВЧИЛАРИ БИЛАН ЎҚИТУВЧИЛАРИ ЎЗARO МУНОСАБАТЛАРИДА КОММУНИКАТИВ МАСОФА ХУСУСИЯТЛАРИ

DOI: <https://doi.org/10.53885/edinres.2022>.

*Расулов Абдумўмин Ибрагимович*

*Психология фанлари доктори*

*Ўзбекистон халқаро ислом академияси “Дин психологияси ва педагогика”  
кафедраси доценти*

*Касимова Зебо Хамидовна*

*Педагогика фанлари номзоди, доцент, Ўзбекистон халқаро ислом академияси  
“Дин психологияси ва педагогика” кафедраси мудири*

*Аннотация: Мақолада умумтаълим мактаблари ўрта синф ўқувчилари билан ўқитувчилари ўзаро муносабатидаги коммуникатив оралиқнинг эмпирик ўрганиши натижалари ёритилган. Тадқиқотда ўқитувчи билан ўқувчи муносабатлари асосида ўқитувчи билан талабала ўзаро муносабат даражалари рецпиент ва коммуникатив ролларида ўрганилган. Натижада ўқитувчи билан ўқувчилар муносабатлари коммуникатив оралиги даражалари аниқланган. Аниқловчи тажриба натижаларидан сўнгра ўқитувчи билан ўзаро муносабати коммуникатив оралиги қўйи бўлган ўқувчилардан гуруҳи шакллантирилган. Психологик тренинг тадбирларидан кейин такрорий эмпирик тажриба амалга оширилган ва ўқитувчи билан ўқувчилар ўзаро муносабати бўйича эришилган натижалар қўлга киритилган. Мақолада ўқитувчилар билан ўқувчилар ўзаро муносабати коммуникатив оралиқлари бўйича психологик тренинггача ва тренингдан кейинги эмпирик кўрсаткичлар қиёсий таҳлил қилинган.*

*Калит сўзлар: ўқитувчи, ўқувчи, ўрта синф, муносабат, коммуникатив, коммуникатор, рецпиент, оралиқ, тренинг, конвенционал муносабат, ижобий-расмий муносабат дилдан шиониши.*

### ОСОБЕННОСТИ КОММУНИКАТИВНОГО ПРОСТРАНСТВА ВО ВЗАИМООТНОШЕНИЯХ УЧИТЕЛЯ С УЧАЩИМИСЯ СРЕДНИХ КЛАССОВ

*Расулов Абдумумин Ибрагимович,*

*доктор психологических наук, Международная исламская академия Узбекистана,  
доцент кафедры «Психология религии и педагогики»*

*Касимова Зебо Хамидовна,*

*кандидат педагогических наук, доцент, Международная исламская академия  
Узбекистана, заведующая кафедрой «Психология религии и педагогики»*

*Аннотация: В статье освещены результаты эмпирического исследования коммуникативного пространства во взаимодействии учащихся средней школы и учителей. В исследовании изучались уровни взаимодействия «учитель-ученик», в отношениях «преподаватель-студент» в рецептивной и коммуникативной ролях. В результате были определены уровни коммуникативного диапазона взаимоотношений учителя с учащимися. По итогам диагностического эксперимента была сформирована группа студентов с низким коммуникативным диапазоном взаимодействия с преподавателем. После психологических тренинговых мероприятий был проведен повторный эмпирический эксперимент и получены результаты по взаимодействию преподавателя с*



учащимися. В статье проводится сравнительный анализ эмпирических показателей до и после психологического тренинга по коммуникативным интервалам взаимодействия студентов с преподавателями.

Ключевые слова: учитель, ученик, средний класс, отношение, коммуникативный, коммуникатор, реципиент, промежуточный, обучение, условное отношение, позитивно-формальное отношение, сердечное убеждение.

## PECULIARITIES OF COMMUNICATIVE DISTANCE IN MIDDLE-CLASS RELATIONSHIPS WITH TEACHERS

Rasulov Abdumumin Ibragimovich,

Doctor of Psychological Sciences, International Islamic Academy of Uzbekistan  
Associate Professor at the Department of Psychology of Religion and Pedagogy

Kasimova Zebo Khamidovna,

D. in Pedagogics, Associate Professor, International Islamic Academy of Uzbekistan,  
Head of the Psychology of Religion and Pedagogy Department

*Abstract: The paper discusses the results of an empirical study of the communicative gap in the interaction between secondary school students and teachers. The study investigated the levels of teacher-pupil interaction in the teacher-student relationship in the receptive and communicative roles. As a result, the levels of communicative range of the student-teacher relationship were determined. As a result of the diagnostic experiment, a group of students with a low communicative range of interaction with the teacher was formed. After psychological training activities, a repeat empirical experiment was conducted and the results obtained on student-teacher interaction were obtained. The article presents a comparative analysis of empirical indicators before and after psychological training on communicative intervals of student-teacher interaction.*

*Key words: teacher, student, middle class, attitude, communicative, communicator, recipient, intermediate, training, conditional attitude, positive-formal attitude, cordial persuasion.*

Ўқувчиларнинг ижтимоийлашувида оила, ўртоқлари, қариндошлар ва бошқа социал муҳит вакиллари сингари ўқитувчилар билан муносабатлари ҳам муҳим рол ўйнайди. Ўқитувчи ўқувчилар билан ўзаро муносабат жараёнида уларда фанларни ўзлаштиришда асосий таянч вазифасини ўтайди. Ўз навбатида ўқувчиларнинг шахслараро муносабатга киришишида ўқитувчининг тарбиявий таъсири муҳим ҳисобланади. Шу боис ўқитувчиларнинг ўқувчилар билан муносабатлари тарбиявий таъсирнинг энг муҳим усулларидан биридир. Ўқитувчи касбий масъулияти жиҳатидан ўзаро муносабатларни ташкил қилиш ва амалга ошириш бўйича тажрибага эга. У мактабдагина ўқувчини асосий фаолиятига боғлиқ бўлади, ўртоқлари ва дўстларини билан муносабатини кузатиши мумкин. Мактабдаги шахслараро муносабатлар ўқувчи учун жуда кўп материалларни беради. Ўқитувчи муносабат орқали таълим мақсадларига эришишига кўмаклашади. Ўқитувчининг ўқувчилар билан муносабатида улар ҳаётининг кўплаб омилларини ҳисобга олиши ва шунга мос равишда ўқувчиларга таъсир қилади, кундалик ҳаётда юзага келадиган муаммоларни ҳал қилишга ўргатади.

Ўқитувчилар ва ўқувчилар ўзаро муносабатлари, хусусан бошланғич, ўрта ва юқори синф ўқувчиларига ҳос ёш хусусиятларини ҳисобга олишига боғлиқ. Ўқитувчи билан ўқувчи муносабатларидаги мураккаблик ўқув синфларига кўра тафовутланиши педагогдан маҳорат талаб қилади. Ўқитувчиларнинг ҳар доим ҳам ўқувчилар билан ишончли муносабат ўрната олмаслиги, уларга бола сифатида доимо ёндашиши

ишончли муносабатларга эришишларида маълум бир тўсик яратади. Ўқитувчилар билан муносабатлари катталарнинг ишонмаслик, англашилмовчилик, адолатсизлик, жahlдорлик, талабларнинг кўп ёки озлиги, ўзгалар фикрини эътиборга олмаслик, хушмуомалалик, сўз билан амал ўртасидаги зиддият, ўқитишдаги камчиликлар каби кўринишларда бузилади.

Биз тадқиқотимизда ўрта синф ўқувчилари билан ўқувчилар ўзаро муносабатининг коммуникатив масофасини ўрганишни лозим топдик. Бу эса ўрта синф ўқувчилари билан ўқувчилар муносабатини ўзига хос психологик хусусиятларини ўрганишга хизмат қилади.

Тадқиқот мақсади сифатида умумтаълим мактаби ўрта синф ўқувчилари билан ўқитувчилари ўзаро муносабатидаги коммуникатив масофани, ўқитувчи билан ўқувчилар ўртасидаги ўзаро муносабатдаги номуносабатликларни аниқлаш ва психокоррекциялаш асосида “ўқитувчи-ўқувчи” ўзаро муносабатларининг психологик хусусиятларини ўрганишдан иборат.

Жаҳон психологиясида қатор олимлар томонида муомала ва шахслараро муносабатнинг методологик асослари ёритилган [1, 8, 14, 16, 25, 26].

Хорижий психологлар (Р.Пломин ва Х.Херманслар) шахснинг баркамол шаклланиши 3 та асосий омил таъсири билан белгиланишини кўрсатишган. Булар: 1. Шахсда мавжуд бўлган биологик имконият)-бунда одамларнинг ўзаро муносабатлари жараёнларига темперамент типининг таъсири назарда тутилади. 2. Шахснинг субъектив, яъни психологик имкониятлар жараёнининг стратегиясини тузади; ўзаро муносабатга киришишни шахсан ўзи танлайди ҳамда ижтимоий турмушда уларни тўлдирди ва такомиллаштиради. 3. Шахслараро муносабатлар жараёни – бу муносабатлар ва шахснинг ижтимоий-маданий, маънавий-ахлоқий шаклланишига таъсир кўрсатади. Ижтимоий-маданий муҳит шахслараро муносабатлар учун бош механизм сифатида шахснинг шаклланишини таъминлайди. Олимлар томонидан учта омил ҳам ўзаро узвий боғлиқликда шахснинг баркамол тараққиётини юзага келтиришига эътибор қаратилган [16, С.54].

Дж.Капрара ўзаро муносабатларда ижтимоий феъл-атвор меъёрларига амал қилиш шахсларда ўзаро ҳамкорлик ва бир-бирига ёрдам кўрсатишга имконият яратиб ўзаро симпатияни ҳосил қилади, таълим жараёнига ҳалақит қилувчи депрессияга, муаммоли феъл-атворга қарши курашишга ундайди. Шахслараро муносабатлар жараёнида ёшларга ўзидаги интеллектуал имкониятни рўёбга чиқаришга ёрдам кўрсатиши, ижтимоий ва интеллектуал ривожланиш нафақат ўқувчида, балки тенгдошларида ҳам кучайиши кузатилган [16].

Когнитив тараққиёт назарияси вакили (Г.Мид) шахслараро муносабатлар шахс ижтимоийлашувининг ҳаракатлантирувчи кучи сифатида баҳоланиб, унда тафаккур жараёнлари ва когнитив билимдонлик кучайишини ёритиб берган [17].

XX асрнинг бошида ўз тадқиқотларида (АҚШда Ф.Олпорт, Россияда В.М.Бехтерев) ўзгаларнинг бор бўлиши ҳар бир кишининг фаолияти ва ҳулқ-атворини енгиллаштириши ҳам, қийинлаштириши ҳам мумкин, ҳатто икки кишининг ўзаро алоқаси ҳам улар фаолиятининг боришини анча ўзгартириши кузатилган [1, 8].

Рус психолог олимлари (Л.С.Виготский, А.А.Бодалев, Г.А Ковалёв, А.Н.Леонтьев) томонидан таълим жараёнида ўқитувчи билан ўқувчи муносабатларининг психологик жиҳатлари таҳлил этилган [10, 13, 19, 21].

Шахс – ўзаро ҳамкорлик ва бошқалар билан муносабатнинг маҳсули сифатида намоён бўлиб, у бундай ҳамкорлик ва муносабатлар субъектларининг қизиқиш даражасини, ҳаяжон кучини, ҳоҳиш ёки эҳтиёжини тавсифлаб, унинг ҳулқ-атворида, ҳатти-ҳаракатида, кечинмаларида вужудга келади. Шахснинг муносабатлари ҳамкорликда турли даражадаги фаоллик, танловчанлик ҳамда ижобий ёки салбий томонлари билан акс этади. Мазкур омиллари эътиборга олиш ҳамкорлик фаолиятини самарали ташкил

этишни таъминланиши кўрсатилган [25].

Л.С.Виготский томонидан инсон организмнинг ташқи муҳит билан алоқаси, унинг ички руҳий оламининг шаклланишида таъсир этадиган асосий омиллар изоҳлаб берилган. Бола шахсини шаклланишида, унинг соғлом ўсишида ирсий имкониятлар билан ижтимоий омилларнинг таъсири кўрсатиб берилган. Боланинг руҳий ривожланиши унинг ўзига яқин бўлган катта ёшдагилар билан ҳиссий алоқаси, улар билан ҳамкорлик қилиш хусусиятлари билан белгиланади. Инсоннинг муҳитга бўлган муносабати ёшга қараб ўзгариб бориши, муҳитнинг ўрни ҳам унинг ривожланиши, ўсишига қараб алмашиб туради. Муҳитга аниқ тушунча эмас, балки нисбий тушунча деб қараш лозим, чунки муҳитнинг болага таъсири унинг кечинмалари орқали аниқланган [13].

Муносабат жараёнида ўқувчиларнинг шахсига хос хусусиятлари, фазилатлари, эҳтиёжларини ҳисобга олиниши, психологик муҳитни ташкил этишда педагогик маҳорати, раҳбарлик қобилияти муҳим аҳамият касб этади. Ўқитувчи томонидан ўқувчи шахсига баҳо бериш, унга ўқувчилар томонидан ҳам баҳо беришини келтириб чиқарди. Ўқитувчиларнинг ўқувчиларга бўлган муносабатларидаги ҳамма камчиликлар уларнинг ҳар бирига ҳам тегишли бўлиб қолади. Ўқитувчи томонидан ўқувчиларга нисбатан тузилган тавсифномаларни таҳлил қилишда улар ўқувчиларнинг бир-бирига баҳо беришига ўз таъсирини ўтказишига эътибор қаратилган [18, 20, 22, 28, 29].

Бир қатор тадқиқотларда ўқитувчи билан ўқув муносабатлари муаммоси ҳар жабҳалардан келиб чиқиб ёритилган: педагогнинг ўсмирлар билан мулоқот хусусиятлари [2] ўқитувчининг муаллифлик педагогик тизимини шакллантириш [3], ўқитувчи билан ўқувчи муносабат услублари [6], ўқитувчининг ўқувчилар билан ўзаро муносабатларини психологик хусусиятлари [9], эмоционал тажрибасига кўра ўқитувчининг ўқувчилар билан муомаласидаги ўзаро муносабат усуллари [10], тарбия жараёнида муомала ва ўзаро таъсирлашув [11], ўқитувчиларга педагогик муомала ҳақида [15], ўқитувчи билан ўқитувчи муносабатидаги муаммолар [18], ўқитувчи билан ўқувчининг дидактика кўринишдаги муносабатлари [20], ўқитувчининг кичик синф ўқувчилар билан дидактика типидagi муносабатларини инсонпарварлаштириш [22], трансакт таҳлил усулига асосланиб ўқитувчи фаолиятида коррекцияли муносабатни шакллантириш [23], ўқитувчи билан ўқувчи муносабатларини оптималлаштиришнинг социал-психологик аспекти [27], “ўқитувчи-ўқувчи” ўзаро муносабат хусусиятлари [28], “ўқитувчи-ўқувчи” муносабатини демократлаштириш [29], ўқитувчи нуктаи назарида ўқувчи ва ўқувчи нуктаи назарида ўқитувчи [32], педагогик муомалани оптималлаштиришда тренингни аҳамияти [33], таълимда диалогик мулоқотнинг хусусиятлари [34], педагогик ўзаро таъсирлашув ўқувчи билан ўқитувчининг ўзини ўзи камол топтириш омили сифатида [35]. Ушбу тадқиқотлар ўқитувчи билан ўқувчи муносабатларининг кенгқамровли ва доимо ўрганишни тақозо этадиган муаммо эканлигини кўрсатмоқда.

Маълумки, таълим-тарбия жараёни ҳар бир халқнинг миллий, маданий, анъанавий ва ҳудудий хусусиятлари билан ҳам ажралиб туради. Шу нуктаи назардан, ўқитувчи-ўқувчи муносабатининг миллий-ҳудудий жабҳаларини ўрганиш имкониятини беради. Маҳаллий психолог-олимлар (Л.С.Бекназарова, Г.Бердиев, А.И.Расулов, З.П.Қличева, З.Ш.Шеримбетова) тадқиқотларида ҳам ўқитувчи-ўқувчи муносабатларининг айрим қирралари ёритилган.

Ўқитувчи билан ўқувчиларнинг ўзаро муносабатлари ва ҳамкорлиги “ўқитувчи-ўқувчи” ижтимоий-психологик ролларидан келиб чиққан ҳолда таҳлил қилинган, улар ўртасидаги “субъект-объект” қабилдаги муносабат, таълимда субъектлар ўртасидаги ўзаро муносабатда чекланишнинг мавжудлиги ўқув фаолиятида ўқитувчи билан ўқувчилар ҳамкорлигининг ўзига хос хусусиятлари, ўқув-тарбиявий жараёнда бошланғич синф ўқувчиларининг мулоқот сифатларини шакллантириш динамикаси қабилар

ўрганилган [5, 7, 31, 36, 37]. Аммо ушбу тадқиқотларда ўрта синф ўқувчилари билан ўқитувчилари ўзаро муносабатидаги коммуникатив масофалар тадқиқ этилмаган. Бу муаммо мазкур тадқиқот ишида эмпирик ўрганилди.

Ўрта синф ўқитувчиси билан ўқувчиси муносабатларини тадқиқ этишда борасидаги тажриба-синов иккинчи босқичда, яъни аниқловчи (тренинга қадар) ва назорат тажрибаси (тренингдан сўнгра) тарзда амалга оширилди. Аниқловчи тажрибада ўқувчилар билан ўқитувчилар ўзаро муносабатидаги коммуникатив масофаси ўрганилди. Бунинг учун Ю.Я.Рижонкиннинг “Коммуникатив ораликни ўрганиш методикаси” дан фойдаланилди. Ўқитувчи билан ўқувчилар ўзаро муносабатида коммуникатив масофа борасида меъёрларга номувофик бўлган ўқувчилар саралаб олинди. Сўнгра ушбу тоифа ўқувчилар билан ҳамда ўқитувчилари иштирокида махсус ишлаб чиқилган тренинг дастури татбиқ этилди. Тренингдан кейинги тажрибада эса тадқиқот методикаси орқали аниқловчи ва назорат тажрибалари қиёсий ўрганилди, натижалар математик- статистика усуллари орқали таҳлил қилинди.

Тадқиқотнинг аниқловчи босқичида умумтаълим мактаблари ўрта синф ўқувчиларидан 62 нафар 5-синф, 53 нафар 6-синф, 57 нафар 7- синф ўқувчилари ва уларнинг фан ўқитувчиларидан 43 нафар жалб этилди.

Тадқиқотнинг диагностик, яъни аниқловчи тажриба-синов натижалари ўқитувчи билан ўқувчи муносабатлари тизимида ўқитувчи мулоқот субъекти сифатида ўқувчи эса индивидуал ҳолларда фақат ахборот қабул қилувчи позициясида гавдаланганлиги ҳамда мулоқотда ўз имкониятларини юзага чиқаришда қийналадиган комплексга эга бўлган болалар учраганлиги билан характерланган эди.

Назорат тажрибаларида айнан ўқитувчи билан ўқувчи муносабатларида комплекси бўлган болаларни алоҳида ажратиб олинди. Уларнинг натижаларини ўзаро таққослашда айнан ўқувчиларнинг аниқловчи тажриба ва назорат тажрибалари ишларидан кейинги натижалари алоҳида ажратиб олиниб, улар қайта ишланди ва тузатиш ишларининг самарадорлиги аниқланди.

Назорат тажрибаларидан (тренингдан сўнгра) кейин, ўқувчи ва ўқитувчиларнинг муносабатини аниқловчи методикани қайта ўтказилди. Натижаларни таҳлил этишда ўқувчи билан ўқитувчиларнинг натижаларини умумий ва хусусий ҳоллар (ўқув синфлари бўйича) таҳлил этишга эътибор қаратилди.

Назорат тажрибалари ишлари ўқитувчи билан ўқувчилар ўртасидаги муносабат тизимида ижобий ўзгаришлар олиб кириши олдиндан тахмин қилинган эди. Ўқитувчи билан ўқувчиларнинг коммуникатив оралигини баҳолаш натижаларига кўра улар муносабатида субъект – объект муносабат тизимидан субъект – субъект муносабатларига ўтиш юзасидан етарлича асосларга эришилганлиги эътироф этилди.

Тадқиқотнинг аниқловчи босқичида ўқитувчилар билан ўқувчилар муносабатларининг барча босқичлари бўйича умумий натижаларда “ишончли” ва “дилдан ишониш” оралиқлари етакчилик қилганлигини таъкидлаган эдик. Аммо хусусий ҳоллардаги муносабатларда ўқувчиларнинг барчасида ҳам муносабатлар қайд қилинган муносабат даражаларида эмаслиги, уларнинг айримлари мулоқот имкониятларини рўёбга чиқаришда комплексларга дуч келаётганлиги, ўқитувчи билан муносабатда ўзларида кўрқув ва торғиниш ҳисси борлиги туфайли ажралиб туришларини қайд этган эдик.

Назорат тажрибалари ишларидан кейинги натижаларга кўра эса ўқитувчи билан ўқувчилар муносабатидаги бундай хусусий ҳолларнинг олдини олиш оқибатида ушбу болаларнинг коммуникаторлик ва реципиент позициялари ҳамда гуруҳнинг коммуникатив зонаси бўйича ўзгариш параметрлари бўйича ҳам сифат жиҳатдан ўзгаришга эришганликларини қайд этилди (1 – жадвал) .

1– жадвал

## Ўқитувчи билан ўқувчилар муносабатининг аниқловчи ва назорат тажрибалари натижаларининг умумий ҳолати

| Мезонлар                                   | Ўқувчилар   |      |                  |      | t        | Ўқитувчи    |      |                  |      | t        |
|--|-------------|------|------------------|------|----------|-------------|------|------------------|------|----------|
|  | Тренинггача |      | Тренингдан кейин |      |          | Тренинггача |      | Тренингдан кейин |      |          |
|  | х           | σ    | х                | σ    |          | х           | σ    | х                | σ    |          |
| Коммуникатор -L <sub>k</sub>               | 0,58        | 0,18 | 0,85             | 0,08 | -9,95*** | 0,70        | 0,20 | 0,75             | 0,09 | -2,36*   |
| Реципиент- L <sub>p</sub>                  | 0,58        | 0,23 | 0,77             | 0,09 | -7,62*** | 0,60        | 0,23 | 0,69             | 0,08 | -6,55*** |
| Гуруҳдаги коммуникатив зона                | 0,58        | 0,20 | 0,80             | 0,08 | -5,61*** | 0,60        | 0,21 | 0,72             | 0,08 | -3,47*** |
| Гуруҳдаги коммуникатив зона бўйича ўзгариш | 0,03        | 0,08 | 0,14             | 0,09 | -3,12**  | 0,23        | 0,11 | 0,24             | 0,07 | 1,45     |

Изоҳ: \*p≤0.05; \*\*p≤0.01; \*\*\*p≤0.001

Ўқувчиларнинг коммуникатор сифатида ўқитувчилари билан муносабати ҳамда ўқитувчиларнинг ушбу позициядаги роли диагностик ва назорат тажрибалари босқичларидан кейин етарлича сифат ўзгаришига эришган.

Аниқловчи босқичда ўқувчиларнинг ўқитувчилари билан муносабатлари расмий – конвенциал муносабат даражасида эди (0,58 – коммуникатор, 0,58 – реципиент сифатида). Бу эса ўқувчиларнинг таълим жараёнида ўқитувчи билан муносабатларини мактабга келдим ва ўқувчи билан ўқитувчи шундай бўлса керак, деган стереотип бўйича ўзлари ҳам англамаган ҳолда муносабат ўрнатиб келганликларини билдиради. Аммо уларнинг назорат тажрибалари тадбирларидан кейинги натижаларида эса ўсиш кузатилди.

Ўқувчилар билан ўтказилган тренинг машғулоти уларга завқ-шавқ улашиш билан бир қаторда, кечинмаларини бошқаларга билдириш кўникмаларини юзага чиқариш имкониятини келтириб чиқарди. Бу эса натижаларни “дилдан ишониш” даражасига ўсиб ўтганлиги (0,85; p<0,001) да кузатилди.

Ўқитувчиларнинг муносабатларида эса анъанавий муносабат даражаси, яъни ишончли муносабат (аниқловчи босқичда – 0,70), назорат тажрибалари босқичидан кейин (- 0,75) даражаси сақланиб қолган бўлса-да, ўқувчилардаги натижаларда қисман ўзгарган (t=2,36; p<0,05).

Ўқувчиларнинг реципиентлик позицияси бўйича натижалари ҳам ўзига хос сифат ўзгаришларини келтириб чиқарди. Ўқувчилардаги назорат тажрибалари машғулоти қадар ўқитувчи олдида ўзини йўқотиб қўйиш, фикрларини баён этишда ҳаяжонга берилиш, машғулотдан паст баҳо олиб, жазоланишдан кўра жим ўтиришни афзал кўриш каби нуқсонларга бир мунча бўлса-да, барҳам берилган.

Ўқувчиларнинг реципиентлик позицияси бўйича натижалари “расмий конвенционаллик” даражасидан “ишончлилик” (0,77 ва ишончлилик фарқлари t=-7,62; p<0,001) даражасига ўсиб ўтганлиги ижобий ҳол ҳисобланади. Ўқитувчиларнинг муносабатида эса олдинги анъаналар сақланганлигини барча босқичларда кузатишимиз мумкин. Чунки назорат тажрибалар ишлари асосан ўқувчилар фаолиятига боғлиқ равишда амалга оширилган эди.

Ўқитувчилар эса бу тадбирларнинг кузатувчиси сифатида иштирок этганликлари сабабли, уларнинг натижалари тўғрисида батафсил тўхтаб ўтмаймиз.

Аммо ўқувчиларнинг ўқитувчиларига нисбатан муносабатининг умумий ва хусусий ҳолларига алоҳида тўхталиб ўтишимиз жоиз.

Бизнинг психологик тузатиш ишларимиз ўқитувчи билан муносабатда комплекси бор болаларнинг ўзларида релаксация туйғусини кечира олганлиги, ҳиссий кўтаринкилик руҳига эга бўлганлиги гуруҳнинг коммуникатив зонасида ҳам сифат ўзгаришларини

келтириб чиқарди, яъни ўқувчиларнинг умумий натижаларида ҳам, хусусий натижаларида ҳам ўзгаришни келтириб чиқара олган (0,58 билан 0,80; ишончлилик фарқлари  $t=5,61$ ;  $p<0,001$ ).

Аммо бизнинг назорат тажрибалари тадбиримизда кўзда тутилган биргина вазифани уйдлаш имконияти рўёбга чиқмай қолди. Ўрта синф ўқитувчилар билан ўқувчилари муносабатида гуруҳнинг коммуникатив зона бўйича ўзгариши шкаласи бўйича ўқувчиларда миқдорий ўзгариш кузатилгани билан сифат ўзгаришига эришилмади (0,03 билан 0,14 ҳамда ишончлилик фарқлари  $t=-2,12$ ;  $p$  - аҳамиятсиз бўлди).

Бу эса ўқувчилар ўқитувчилар билан ахборот алмашиниш жараёнида маълумотларни узатишдан кўра қабул қилувчи ролида қолаётганлигини кўрсатади. Шунинг учун тадқиқотимизнинг таълим босқичлари бўйича таҳлилини амалга ошириш жараёнида гуруҳнинг коммуникатив зона бўйича ўзгаришлари кўрсаткичларига тўхталиб ўтмаймиз. Чунки, бу кўрсаткич бўйича умумий ҳолдаги сингари, хусусий ҳолларда ҳам аҳамиятли ўзгариш кузатилмади.

Биз ўқитувчи билан ўқувчилар ўзаро муносабатидаги коммуникатив ораликнинг ички мазмуний боғланишлари таъминланганлигини текшириш мақсадида корреляцион таҳлил усулига мурожаат қилдик. Бу эса ўқувчиларнинг ўқитувчилари билан муносабатида мантиқий ва мазмунан ўзгаришга эришилганлигини асослашга хизмат қилди (2. – жадвал).

Шу билан бирга шунга ҳам гувоҳ бўлдикки, ўқувчиларнинг реципиент сифатида устозларига диққат-эътибор билан қулоқ тутишлари, ўқитувчиларининг ҳам худди шу сингари мурожаат этишларига имкон берар экан ( $r=0,815$ ;  $p<0,05$ ). Бу эса ўқитувчининг ўқувчиларини шахс сифатида эътироф этиши, уларнинг кечинмалари ва муаммоларини тинглаши даражасидаги муносабатидан далолат беради.

Бу айнан педагогнинг ўқувчилари билан мулоқот ўрнатишидаги асосий усуллардан бири сифатида гавдаланади. Бундан кўринадики, ўқувчилар ўқитувчилари билан муносабатлари жараёнида интернал назоратни шакллантиришга муяссар бўлишади. Чунки уларни ўзига нисбатан ишончнинг шаклланиши, хулқ-атворидаги олдинги нуқсонларни бартараф этиш бўйича ўзида имконият ҳосил қила олганлиги, уларнинг шахс сифатида камолатини белгилайди.

2– жадвал.

Ўқитувчи билан ўқувчилар муносабатининг аниқловчи ва назорат тажрибалари натижаларининг корреляцияси

|           | Мезонлар                                   | Ўқитувчилар          |                   | Гуруҳдаги коммуникатив зона | Гуруҳдаги коммуникатив зона бўйича ўзгариш |
|-----------|--|----------------------|-------------------|-----------------------------|--|
|           |  | Коммуникатор - $L_k$ | Реципиент - $L_p$ |                             |  |
| Ўқувчилар | Коммуникатор- $L_k$                        | 0,486**              | 0,513**           | 0,372*                      | 0,172                                      |
|           | Реципиент- $L_p$                           | 0,610**              | 0,815**           | 0,108                       | 0,220                                      |
|           | Гуруҳдаги коммуникатив зона                | 0,412*               | 0,395*            | 0,805**                     | 0,217                                      |
|           | Гуруҳдаги коммуникатив зона бўйича ўзгариш | 0,175                | 0,060             | 0,105                       | 0,243                                      |

Ўқувчиларнинг ўқитувчилар билан муносабати натижалари корреляцияси бу муносабатларда ижобий ўзгаришларга эришилганлигини яна бир бора тасдиқлади. Корреляция коэффициентлари орасида ўқувчиларнинг коммуникаторлик, реципиентлик, гуруҳдаги коммуникатив зона бўйича натижаларида ўқитувчиларнинг айнан ушбу шкаллари бўйича тўғри ижобий боғланиш ҳосил қилганлигига гувоҳ бўлинди: ўқувчиларда коммуникаторликнинг ўсганлиги ( $r=0,486$ ;  $p<0,05$ ) ўз ўқитувчилари билан муносабатда ишонч ва хайрихоҳлик орттиришига олиб келиш билан бир қаторда, улар ўқитувчиларидан ҳам ўзлари кутган жавобни олишга муяссар бўлишларидан далолат бермоқда. Ўз навбатида реципиент сифатида ҳам ўқитувчилари билан самимий ва ишончли муносабатга шерик сифатида ўзларини намоён этишга эришишлари мумкинлиги қайд этилди ( $r=0,610$ ;  $p<0,01$ ).

Бу билан бизнинг психологик тузатиш ишларимиз ўқувчиларнинг когнитив фаолиятдан кўра, уларнинг хулқ-атворида ўзгаришлар олиб кира олганлигининг гувоҳи бўламиз. Агар уларда экстерналлик ҳолати сақланиб қолганда эди, ўқувчилар оддий муносабат шароитларида ҳам ўзларида табиий мавжуд бўлган ишонч туйғусига нисбатан ўқитувчи ёки бошқа бирор бир киши томонидан берилган танбеҳ таъсирида “гардиш эффекти” таъсири юз беришидан халос бўла олмас эдилар.

Биз ушбу тадқиқотимизнинг давоми сифатида ўқувчиларнинг назорат тажрибалари (тренингдан кейинги) дан кейинги натижалари хусусида, яъни уларнинг таълим босқичлари бўйича натижаларини таҳлил этишга ҳаракат қиламиз. Бу эса амалга оширган тадқиқотимиз ва унинг натижаларининг илмий қийматини бир бора оширишга олиб келади. Бу борадаги дастлабки таҳлилни 5 – синф ўқувчиларининг кўрсаткичлари бўйича амалга оширилади. Таълим босқичининг ушбу даври ўқувчиларда ўқитувчи тўғрисидаги тасаввурларни таққослаш имконияти шаклланишининг илк даври саналади.

Агар ўқувчи ушбу босқичда ўқитувчиси билан муносабатини ижобий ва самимий тарзда ташкил эта олмаса, ўқитувчи томонидан ўз ҳатти-ҳаракатларини баҳолаш ҳамда бошқа тенгдошлари билан ўқитувчиси муносабатларини кузатиш орқали улар амалга оширган мулоқотни тўғри ташкил этишга ҳавас билан қарашдаги ички зиддиятларга дуч келиши шахс сифатида камол топишида ҳам кучли тўсиқларни келтириб чиқаради. Бундай ҳолатлар тадқиқотдаги ўқитувчи билан мулоқот ўрнатишда ўз имкониятларини рўёбга чиқара олмаган ўқувчиларда комплекслар ҳосил бўлишининг бир шартидир.

5 – синф ўқувчилари ўқитувчилари билан муносабатларидаги ахборот коммуникатори сифатидаги нуқсонларини бартараф этишга муяссар бўлдилар. Улар ўқитувчилари билан ҳам коммуникатор (0,53 ва 0,78; ишончлилик фарқлари  $t=-6,69$ ;  $p<0,001$ ), ҳам реципиент сифатида (0,49 ва 0,73; ишончлилик фарқлари  $t=-10,24$ ;  $p<0,001$ ) ўсишга эришганлигини гувоҳи бўлинди. Ўқувчиларнинг умумий натижаларида уларнинг коммуникатор сифатидаги муносабати “дилдан ишонч” даражасига ўсиб ўтганлиги уларнинг ўқитувчилари билан муносабатда эмоционал яқинлашувни таъминлай олишга ва ўзлари орзу қилган ўртоқлари даражасига эришганликлари билан характерланмоқда. Ўз навбатида уларга нисбатан ўқитувчиларининг муносабати ҳам ижобий кўриниш олди (3 –жадвал).

3 – жадвал.

Ўқитувчи билан ўқувчилар аниқловчи ва назорат тажрибаларининг натижалари (5 – синф  $n=15$ )

|   | Ўқувчилар   |      |                  |      | t         | Ўқитувчи    |      |                  |      | t        |
|---|-------------|------|------------------|------|-----------|-------------|------|------------------|------|----------|
|   | Тренинггача |      | Тренингдан кейин |      |           | Тренинггача |      | Тренингдан кейин |      |          |
|   | x           | σ    | x                | σ    |           | x           | σ    | x                | σ    |          |
| Ўқувчи<br>Коммуникатор -<br>L <sub>k</sub>          | 0,53        | 0,14 | 0,78             | 0,09 | -6,69***  | 0,69        | 0,25 | 0,78             | 0,11 | -1,86    |
| Ўқитувчи<br>реципиент- L <sub>p</sub>               | 0,49        | 0,15 | 0,73             | 0,09 | -10,24*** | 0,68        | 0,24 | 0,71             | 0,09 | -6,01*** |
| Гуруҳдаги<br>коммуникатив<br>зона                   | 0,56        | 0,14 | 0,75             | 0,09 | -8,30***  | 0,69        | 0,24 | 0,75             | 0,10 | -3,45*** |
| Гуруҳдаги<br>коммуникатив<br>зона бўйича<br>ўзгариш | 0,02        | 0,04 | 0,08             | 0,05 | 2,12      | 0,24        | 0,09 | 0,26             | 0,10 | 1,76     |

Изоҳ: \*\* $p\leq 0,01$ ; \*\*\* $p\leq 0,01$

5 – синф ўқувчилари назорат тажрибалари шароитида бажариши лозим бўлган топшириқларга ёндашишда, уларни тушунишда бир оз қийинчиликларга дуч келганликлари, яъни тренинг машғулотларини бажаришда уларнинг шартини идрок этишдаги қийинчилик ва тренингни бошлашдаги журъатсизликларини бартараф этиб, ўқитувчилари билан коммуникатив оралиқни “расмий конвенционалликдан” “ишончли” муносабат даражасига ўстира олганини ижобий баҳолашга ҳақлимиз. Ўқувчидаги гуруҳнинг коммуникатив зонаси бўйича қайд этилган натижалар бўйича ўсиш, унинг “Мен – у” идрок этиш тизимидан “Мен – улар” идрок этиш шаклига ўсиб ўтиши, унинг ўқитувчиси билан бир қаторда гуруҳдаги тенгдошлари билан муносабатида ҳам ўзгаришларга эришганлигидан далолат бермоқда. Ўз навбатида ўқувчининг синфдошлари томонидан “Биз – у” муносабат тизимида ҳам эга бўлишига олиб келади. Чунки аниқловчи босқичдаги тенгдошларининг натижалари билан тенглашиб олганлик, ўқувчининг ўртоқлари орасида ўз кадриятларини белгилашига имкон туғдиради.

Шунингдек, 5 – синф ўқувчилари натижаларининг корреляция коэффицентлари умумий натижалар сингари коммуникатор, реципиентлик ва гуруҳнинг коммуникатив зонаси орасидаги ўқитувчилари натижалари билан ижобий ва тўғри боғланишлар ҳосил қила олган ( $r=0,455, p<0,05$ ,  $r=0,549, p<0,05$ ;  $r=0,580, p<0,05$ ). Реципиент сифатида ҳам ўқитувчилари билан ишончли муносабатларни шакллантиришга эришганлар  $r=0,663, p<0,01$ ;  $r=0,852, p<0,01$ ). Бундан кўринадики, 5 – синф ўқувчилари назорат тажрибалари тадбирларидан ўзларига хос таассурот ҳосил қила олганлар. Уларнинг ўқитувчилари ва тенгдошларига нисбатан ҳам муносабатларида ўзгариш аниқланди ( $r=0,544, p<0,05$ ;  $r=0,485, p<0,05$  ва  $r=0,822, p<0,01$ ).

5 – синфларда гуруҳнинг коммуникатив зонаси бўйича ўзгариш шкаласи кўрсаткичларида аниқлик кузатилмади. Улар ушбу шкала бўйича барибир ахборот қабул қилувчи сифатида ўз позицияларини сақлаб қолдилар. Бу эса келажакда ўрта синф ўқитувчиси билан ўқувчилари муносабатида хулқий ўзгаришлар билан бир қаторда когнитив йўналишдаги назорат тажрибалари ташкил этиш лозимлигини тақозо этади. (4. – жадвал).

Навбатдаги таҳлилий материаллар 6-синф ўқувчиларининг эришган натижаларига бағишланади. Ўқувчиларнинг таълим босқичлари ўсиб бориши уларни ўқитувчиси билан муносабат тажрибалари орттиши билан бир қаторда, айрим эътибордан четда қолиши тақозо этиладиган ҳамда одатий ҳолга айланадиган мулоқот маромлари ҳам шаклланиши мумкинлигини эътироф этиш лозим.

## 4.-жадвал.

**Ўқитувчи билан ўқувчилар муносабатининг аниқловчи ва назорат тажрибалари натижаларининг корреляция коэффицентлари (5 – синф n=15)**

| ЎҚУВЧИЛАР                                  | ЎҚИТУВЧИЛАР                  |                           | Гуруҳдаги коммуникатив зона | Гуруҳдаги коммуникатив зона бўйича ўзгариш |
|--|------------------------------|---------------------------|-----------------------------|--|
|  | Коммуникатор -L <sub>k</sub> | Реципиент- L <sub>p</sub> |                             |  |
| Коммуникатор -L <sub>k</sub>               | 0,455*                       | 0,549*                    | 0,580*                      | -0,232                                     |
| Реципиент- L <sub>p</sub>                  | 0,663**                      | 0,852**                   | -0,040                      | -0,022                                     |
| Гуруҳдаги коммуникатив зона                | 0,544*                       | 0,485*                    | 0,822**                     | 0,465                                      |
| Гуруҳдаги коммуникатив зона бўйича ўзгариш | 0,049                        | -0,198                    | 0,211                       | -0,163                                     |

Изоҳ: \* $p \leq 0,05$ ; \*\* $p \leq 0,01$



Агар ўқитувчининг ўқувчилар билан муносабатида мураббийга хос ижодкорлиги кўзга ташланмаса, у педагогик мулоқот тактларини ўстириб бормаса, оқибатда стереотиплашган шахсларо муносабат муҳити шаклланади. Ўқитувчи билан ўқувчининг бир-бирига нисбатан муносабатида тушунишнинг ўртача муҳити сақланиб қолади. Аслида эса шахс ривожланиши ва камолоти учун психиканинг танловчанлигини ва янгиликка нисбатан зарурат сезувчанлигини инобатга олиш лозим. Тадқиқотда 6 – синф ўқувчиларининг ўқитувчилари билан муносабати бўйича назорат тажрибаларидан кейинги эришилган натижаларида қандай динамика борлигига мурожаат этилди (5 – жадвал).

Тадқиқотнинг аниқловчи ва шакллантирувчи босқич натижаларида ўқитувчи билан ўқувчи муносабатидаги коммуникатив оралик умумий ҳолда “ишончли” ва “дилдан ишониш” диапазонида бўлганлиги, аммо хусусий, индивидуал ҳолларда эса “расмий конвенционал” муносабат даражасида эканлигининг гувоҳи бўлинди.

6 – синфдаги назорат тажрибаларидан кейинги эришилган натижаларда ўқитувчи билан ўқувчи муносабатлари “расмий конвенционал” муносабат диапазонининг “ижобий расмий муносабат” босқичи (0,61) дан “дилдан ишониш” диапазонининг “интим” муносабат поғонасидаги ўрта босқичига (0,88 – коммуникатор, ишончлилик фарклари  $t=-13,69$ ;  $p<0,001$ ; 0,81 – реципиент,  $t=-6,65$ ;  $p<0,001$ ).

5– жадвал.

Ўқитувчи билан ўқувчилар муносабатининг аниқловчи ва назорат тажрибаларининг натижалари (6 – синф,  $n=16$ )

| Мезонлар                                   | Ўқувчилар   |       |                  |       | t         | Ўқитувчи    |      |                  |      | t        |
|--|-------------|-------|------------------|-------|-----------|-------------|------|------------------|------|----------|
|  | Тренинггача |       | Тренингдан кейин |       |           | Тренинггача |      | Тренингдан кейин |      |          |
|  | х           | σ     | х                | σ     |           | х           | σ    | х                | σ    |          |
| Ўқувчи коммуникатор -L <sub>к</sub>        | 0,61        | 0,07  | 0,88             | 0,05  | -13,69*** | 0,62        | 0,17 | 0,71             | 0,08 | -3,05*** |
| Ўқитувчи реципиент- L <sub>р</sub>         | 0,61        | 0,15  | 0,81             | 0,08  | -6,65***  | 0,66        | 0,22 | 0,79             | 0,08 | -4,89*** |
| Гуруҳдаги коммуникатив зона                | 0,61        | 0,11  | 0,84             | 0,06  | -9,11***  | 0,64        | 0,19 | 0,75             | 0,08 | -3,5***  |
| Гуруҳдаги коммуникатив зона бўйича ўзгариш | 0,04        | 0,005 | 0,05             | 0,002 | 1,07      | 0,22        | 0,06 | 0,24             | 0,09 | 1,63     |

Изоҳ:\*\*\* $p<0,001$

Гуруҳдаги коммуникатив зона ( $-0,84$ ,  $t=-9,11$ ;  $p<0,001$ ) ўсиб ўтишга эришилди. Бундан кўринадики, ижобий муҳит шахс шаклланишига таъсир кўрсатгани сингари, 6 – синфдаги “ижобий расмий” муносабат даражаси, ўқитувчи билан ўқувчи муносабатларида ижобий ўзгаришларни олиб кира олган. Демак, ўқитувчи билан ўқувчилар муносабатининг илк давридаёқ муаллимлар томонидан мулоқотга киришимли бўлмаган ўқувчилар билан ишлашга мўлжалланган психологик дастурлар вақти-вақти билан мактаб амалиётчи психологининг ёрдамида ташкил этилиши мақсадга мувофиқ экан. Бу тоифа ўқувчиларда таълимнинг дастлабки босқичидаёқ мавжуд оғишларни олдини олиш орқали уларнинг шахсий камолотида ўзгариш ва ютуқларга эришишини таъминлаш мумкин.

6 – синф ўқитувчиси билан ўқувчиларининг назорат тажрибалари машғулотларидан кейинги эришган натижалари орасидаги корреляцияда айрим ижобий баҳолар акс этган (ўқувчилар коммуникатор сифатида ( $r=0,322$ ;  $p<0,05$ ), реципиент сифатида ( $r=0,334$ ;  $p<0,05$ ), гуруҳдаги коммуникатив зона бўйича ( $r=0,666$ ;  $p<0,01$ ) бўлиб ўқитувчилар билан ижобий муносабат ҳосил қила олган. Бундан кўринадики, ўқувчиларга ташқи томондан психологик йўналиш бериш орқали уларда коммуникация соҳасидаги ўзаро тушуниш, эмпатияга қобилиятлилик, ўзаро ҳурмат ва ижобий

психологик муҳит ҳосил қилиш учун асос яратиши мумкин экан (6 – жадвал).

Ўрта синф ўқувчиларнинг ўқитувчи билан муносабатларида меҳр ва тақдирлашни кутишга эҳтиёжини реал тақдирлашга айлантириш мумкин. Бу эса болаларда ўқитувчи билан муносабатлари юзасидан рефлексиянинг шаклланишига олиб келади. Ўқувчи секин - аста ўзининг ўқитувчиси ҳамда синфдаги ўртоқлари томонидан эътироф этилиши орқали уларнинг оддийгина муносабатини эмас, балки ўзини тушунаётганликларини ҳам англаб боради. Бунинг натижасида эса ўқувчилар бир – бирларини кўзгуда акс эттиргандек тушуниб борадилар. Бундай ҳолларда ўқитувчи ўзининг муносабатларни маромга солувчи ва назорат қилувчи субъект эканлигини ёдда тутиши муҳим бўлади.

6– жадвал

**Ўқитувчи билан ўқувчилар муносабатининг аниқловчи ва назорат тажрибалари ишларидан кейинги натижаларининг корреляция коэффицентлари (6 – синф n=16)**

|           | ЎҚИТУВЧИЛАР                                |                              |                            |                             |  |
|-----------|--|------------------------------|----------------------------|-----------------------------|--|
|           |  | Коммуникатор -L <sub>k</sub> | Реципиент - L <sub>p</sub> | Гуруҳдаги коммуникатив зона | Гуруҳдаги коммуникатив зона бўйича ўзгариш |
| ЎҚУВЧИЛАР | Коммуникатор -L <sub>k</sub>               | 0,322*                       | 0,334*                     | 0,411*                      | 0,127                                      |
|           | Реципиент- L <sub>p</sub>                  | 0,384*                       | 0,666**                    | 0,323*                      | 0,135                                      |
|           | Гуруҳдаги коммуникатив зона                | 0,303*                       | 0,432*                     | 0,529**                     | 0,199                                      |
|           | Гуруҳдаги коммуникатив зона бўйича ўзгариш | 0,279                        | 0,350*                     | 0,223                       | 0,192                                      |

\*p<0,05, \*\*p<0,01

Тадқиқотда ўрта синф ўқитувчиси билан ўқувчиси ўзаро муносабатларини ўрганишдаги анъанасига содиқ қолган ҳолда ўқитувчи билан ўқувчи муносабатларини 7-синф ўқувчилари натижалари орқали ҳам таҳлил этилди (7-жадвал).

Баъзан шахслараро муносабатда шакланган стереотиплар мулоқот жараёнидаги шерикларда нуқсон ва камчилик сифатида кўзга ташланмай қолади.

7-жадвал

**Ўқитувчи билан ўқувчилар муносабатининг аниқловчи ва назорат тажрибаларининг натижалари (7 – синф)**

| Шкалалар                                   | Ўқувчилар   |      |                  |      | t         | Ўқитувчи    |      |                  |      | t     |
|--|-------------|------|------------------|------|-----------|-------------|------|------------------|------|-------|
|  | Тренинггача |      | Тренингдан кейин |      |           | Тренинггача |      | Тренингдан кейин |      |       |
|  | X           | σ    | X                | σ    |           | X           | σ    | X                | σ    |       |
| Ўқувчи коммуникатор - L <sub>k</sub>       | 0,48        | 0,15 | 0,82***          | 0,09 | -12,23*** | 0,75        | 0,07 | 0,78             | 0,13 | 1,03  |
| Ўқитувчи реципиент- L <sub>p</sub>         | 0,51        | 0,25 | 0,76***          | 0,09 | -4,9***   | 0,65        | 0,14 | 0,70             | 0,07 | -1,79 |
| Гуруҳдаги коммуникатив зона                | 0,49        | 0,20 | 0,79             | 0,09 | 8,16***   | 0,70        | 0,10 | 0,74             | 0,10 | -1,65 |
| Гуруҳдаги коммуникатив зона бўйича ўзгариш | 0,07        | 0,04 | 0,13             | 0,05 | 2,61*     | 0,24        | 0,09 | 0,26             | 0,10 | 1,76  |

Изоҳ: \*p<0,05; \*\*p<0,01; \*\*\*p<0,001

Чунки 5 ва 6 – синфлардан фарқли ўлароқ аниқловчи босқичда 7 – синф ўқувчиларининг натижаларида ўқитувчи билан ўқувчи муносабатларидаги мулоқот

шериклари коммуникатор (0,48) ва реципиент (0,51) ҳамда гуруҳдаги коммуникатив зона бўйича (0,48) “расмий конвенционал” диапазоннинг “расмий” муносабат поғонасидан ўрин олганлиги гувоҳи бўлинди.

Бундан кўринадики, ўқувчиларнинг ўқитувчилар билан муносабати фақат таълим олиш жараёнида “ўқитувчи-ўқувчи” роллари тарзида амалга оширилган. Бу ҳолатда ўқувчи мажбурият юзасидан ўқитувчиси билан муносабатга киришган. Қолган вақтда ўқитувчисининг диққат фокусига тушмаган бўлиши мумкин деган мулоҳазани беришга мойилмиз.

Хулоса қилиш мумкинки, ўқувчиларнинг таълим-тарбия жараёнидаги муносабатларини тартибга солмасдан туриб, улар билан ижобий психологик муносабат ўрнатишга шарт-шароит ярата олмаемиз. Шундай қилиб, 7-синф ўқувчиларининг ўрта таълим босқичидан ўрта таълим босқичига ўтиши олдиан уларнинг ўқитувчилари билан муносабати муаммосини ҳал этиш лозим деб биламиз. Чунки уларга навбатдаги таълим босқичида бир нечта предмет ўқитувчилари билан муносабат ўрнатиш зарурати туғилади.

Бу эса фақат ўқувчининг шахслараро муносабатида ички зиддиятнигина эмас, ўқитувчилар билан боғлиқ низоларни ҳам келтириб чиқариши мумкин. Бу масала юзасидан бизнинг олиб борган изланишимиз ва ундаги назорат тажрибалари ишлари дастури таълим жараёнидаги бундай муаммоларни ҳал этишга ёрдам беради, деб айта оламиз. Ўқувчиларнинг ўқитувчиси билан муносабатидаги корреляцион боғланишларни таҳлил этганимизда ҳам бунинг гувоҳи бўлдик (8. – жадвал).

8 – жадвал.

**Ўқитувчи билан ўқувчилар муносабатининг аниқловчи ва назорат тажрибалари натижаларининг корреляция коэффициентлари (7 – синф n=12)**

|           | ЎҚИТУВЧИЛАР                                |                           |                             |  |       |
|-----------|--|---------------------------|-----------------------------|--|-------|
|           | Коммуникатор -L <sub>k</sub>               | Реципиент- L <sub>p</sub> | Гуруҳдаги коммуникатив зона | Гуруҳдаги коммуникатив зона бўйича ўзгариш |       |
| ЎҚУВЧИЛАР | Коммуникатор -L <sub>k</sub>               | 0,791**                   | 0,816**                     | 0,694*                                     | 0,263 |
|           | Реципиент- L <sub>p</sub>                  | 0,594*                    | 0,630*                      | 0,622*                                     | 0,280 |
|           | Гуруҳдаги коммуникатив зона                | 0,692*                    | 0,769**                     | 0,812**                                    | 0,220 |
|           | Гуруҳдаги коммуникатив зона бўйича ўзгариш | 0,270                     | 0,290                       | 0,226                                      | 0,171 |

Изоҳ: \*p<0,05; \*\*p<0,01

7 – синф ўқувчиларининг ўқитувчилари билан муносабатидаги коммуникаторлик (r =0,791; p<0,01), реципиентлик (r =0,816; p<0,01), гуруҳдаги коммуникатив зона (r =0,694; p<0,05) ҳамда уларнинг реципиент

сифатида ҳам ўқитувчилари билан коммуникаторлик (r=0,594;p<0,01), ўқитувчининг реципиентлиги (r =0,630; p<0,05), гуруҳдаги коммуникатив зона бўйича (r =0,622; p<0,05) тўғри боғланиш ҳосил қила олган.

Бундан кўринадики, ўқувчилар билан назорат тажрибалар дастури орқали олиб

борилган тренинг натижаларига кўра коммуникаторлик, реципиентлик ва гуруҳнинг коммуникатив зона бўйича ўсишга эришиши ўқитувчилари билан муносабатнинг “субъект-субъект” тизимида ўсиб ўтишига хизмат қилиши кузатилади. Ушбу тарздаги тадбирлар ўқитувчи билан ўқувчи муносабатларидаги эмоционал ва хулқий муаммоларни ҳал этишга замин ярата олар экан. Аммо бизнинг тадқиқотимизда ўқувчиларнинг барча таълим босқичларида гуруҳнинг коммуникатив зона бўйича ўзгариши қийматларида ишончли натижалар тадқиқотимизнинг диагностик ва шакллантирувчи босқичида ҳам кузатилмади. Балки бу ўқитувчи билан ўқувчининг когнитив жиҳатдан муносабатларини ўзига хос тадқиқот предмети сифатида хос методикаларни татбиқ этиш орқали изланишлар олиб боришни тақозо этар.

7-синф ўқувчилари қолган икки синф ўқувчиларига қараганда ўқитувчилари тўғрисида етарлича тасаввурни шакллантира олганлиги табиий, шундай бўлса-да, улар таълим олишининг дастлабки уч йилида биз амалга оширган психологик фориғлантириш ишларининг якунидаги ҳолатни кутиб яшашга маҳкум бўлган. Ўйлаймизки, бунда ота-оналар эътиборсизлигининг ҳам таъсири бор. Улар ўқитувчи билан ўқувчи муносабатларини назорат қилиб бориш ва уни ҳал этиш йўллари ҳақида ўйлаб кўрмаганлар. Аммо тадқиқот доирасида амалга оширилган мазкур иш ўқитувчи билан ўқувчи муносабати доирасидаги “мулоқот танқислиги” ни ҳал этиш тадқиқот объекти сифатида танланган таълим муассасасидаги амалга оширилган бўлса-да, уни бошқа таълим муассасалари учун ҳам шу масалани ҳал этиш мақсадида қўллаш истиқболларини ўйлаб кўриш лозим.

Бизнинг тадқиқотимиз билан ўрта синф ўқитувчиси билан ўқувчилари муносабатларини яхлит таҳлил этилди ва унга доир муаммоларнинг психологик ечими топилди деган хулосага кела олмаимиз. Бу йўналишда ўқитувчи билан ўқувчи муносабатларининг когнитив жиҳатини алоҳида ўрганиш лозим, деган таклиф билан чекланамиз.

1. Психотренинг дастурлари ўқитувчи билан ўқувчи муносабати самарадорлигини таъминлаш учун аниқ мезон ва босқичларга эга бўлиши муҳим.

2. Психотренинг дастуридан жой олган машғулотлар ўқувчиларнинг атрофдагилар билан мулоқотга киришиши ва уларнинг ҳамкорлик ўрнатиш талабларига жавоб бериши, назорат тажрибалари ишларида самарали натижаларга эришишга тўлиқ имконият яратиши лозим.

3. Ўқитувчи билан ўқувчилар муносабатининг диагностик ва психологик тренингдан кейинги натижалари ўртасида статистик жиҳатдан ишончли кўрсаткичлар қўлга киритилганлигида ўқувчиларнинг ўқитувчи билан муносабатини самарали ташкил этишга қаратилган психологик машқларнинг аҳамияти катта эканлигини англаш мумкин.

4. Ўқитувчиларнинг “расмий конвенционал” муносабатлари назорат тажрибалари туфайли “ишончли” муносабатлар даражасига ўсиб ўтганлиги кузатилди. Бу натижа эса ўқувчиларда ўзига ишонч, синфдошлари ҳамда ўқитувчи билан муносабат ўрнатишга мойиллик шакллантирилган эканлигини тасдиқлайди.

5. Ўрта синф ўқитувчиси билан ўқувчилари муносабатидаги хулқий ва эмоционал жиҳатлар самарадорлигини ошириш орқали уларнинг мулоқот маромларида ижобий ўзгаришларга эришилди. Ўқитувчи билан ўқувчилар муносабатларидаги когнитив компонентлар эса алоҳида тадқиқот предмети сифатида ўрганишни талаб этади.

#### АДАБИЁТЛАР:

1. Allport, F. H. (1919). Behavior and experiment in social psychology. The Journal of Abnormal Psychology, 14 (15), 297–306.,

2. Абрамова Г.С. Некоторые особенности педагогического общения с подростками// Вопросы психологии, 1988, №2.
3. Анисимова В.В. Внутришкольное управление развитием авторских педагогических систем учителей: Автореф. дисс. . канд. пед. наук. -Волгоград, 1998.-23 с.
4. Бараковская Н.И. Воспитание отношений сотрудничества между школьниками 5-7 классов на основе гуманистических ценностей методами педагогического консультирования: Автореф.дисс.канд. пед. наук. Екатеринбург, 1998.-27 с.
5. Бекназарова Л.С. Таълим жараёнида ўқитувчи ва ўқувчи ҳамкорлигининг психологик хусусиятлари (педагогика коллежалари мисолида). Психол. фанл. номз. автореферати. – Тошкент, 2007. - 22 б.
6. Белкин А. С. Учитель и ученики: стиль отношений // Воспитание школьников. - 1996. ~№1.- С. 10-12.
7. Бердиев Г. Бошланғич синф ўқувчиларида шахслараро муносабатларнинг ўзига хос хусусиятлари (ақлий ривожланиши султлашган болалар мисолида). Психол. фанл. номз. автореферати. – Тошкент, 2000. - 21 б.
8. Бехтерев, В. М. Коллективная рефлексология / В. М. Бехтерев. — Москва : Издательство Юрайт, 2019. — 473 с. 74-94.
9. Битуев В.П. Психология взаимоотношения учителя и учащихся. Улан- Уде, 1972. - 115 с.
10. Бодалёв А.А. О взаимоотношении стиля общения педагога с учащимся на их эмоциональный опыт. - В кн.: Проблемы общения и воспитания. – ТарТУ.: 1974. Ч.1. С. 185 - 192 .
11. Бойко В.В. Общение и взаимовлияние в процессе воспитания // Сов. Педагогика. 1989.- № 2 - С. 65 - 70 .
12. Влияние социальных установок учителя на межличностные отношения участников педагогического взаимодействия : (учителей и учащихся средних и старших классов) : автореферат дис. ... кандидата психологических наук : 19.00.07 / Рос. акад. образования. - Москва, 1995. - 24 с.
13. Выготский Л.С. Педагогическая психология. – Москва: Педагогика, 1991. - 479 с.
14. Ғозиев Э.Ғ. Муомала психологияси. – Тошкент: Университет, 2001. -140 б.
15. Кан - Калик В.А. Учителю о педагогическом общении. – Москва, 1987. - 190 с.
16. Карпара Дж., Сервон Д. Психология личности. – М.: Питер, 2003. - 640 с. 54 с
17. Mead, George (1934). Mind, Self, and Society. United States of America: The University of Chicago Press. pp. 173–178
18. Кессел В. Проблемы отношения учителя и учащихся. – Берлин, 1974. 416 с.
19. Ковалёв Г.А. Общение в педагогическом процессе // Школа и производство. 1989.- № 2. - С. 10 - 13.
20. Колпакова Л.М. Психологические механизмы формирования межличностных отношений в диаде «учитель-ученик» в условиях педагогической деятельности. Дисс. . канд. псих. наук. - Казань, 1997.
21. Леонтьев А.А. Педагогическое общение. – Москва, 1978. - 48 с.
22. Мананикова Е.Н. Гуманизация дидактических отношений учителя с младшими школьниками в учебном процессе: Дисс. . канд. пед. наук. Таганрог, 1998.
23. Михайлова. Формирование у будущих учителей коррекционных отношений в системе «учитель-ученик» на основе транзактного анализа: Дисс. . канд. псих. наук. Магнитогорск, 1998.
24. Мудрик А.В. Общение школьников // Педагогика и психология. –Москва, 1987. - № 11 .- 80 с.
25. Мясщев В.Н. Психология отношений. Избранные психологические труды / под редакцией Бодалева А.А. М., 1995.
26. Обозов Н.Н. Психология межличностных отношений. – Киев, 1990.-191 с.
27. Панарина Т.Г. Социально-психологические основы оптимизации межличностных отношений «учитель-ученик»: Дисс. . канд. псих, наук. М., 1996.



28. Панова Е.И. Взаимоотношения «учитель ученик» // Педагогика, 1993, №6.
29. Петашник М. Демократизация школы: отношения «учитель-ученик» // Воспитание школьников, 1991, №1.
30. Разуваева Т.Н. Восприятие личности учителя младшими школьниками: Автореф. дис... канд. психол. наук. – Москва: МГПИ, 1986. - 16 с.
31. Расулов А.И. Ўқитувчи шахсининг тарбиячи сифатида ўқувчилар билан ўзаро муносабат даражалари: Психол. фанл. номз. дис... – Тошкент, 2001.-177 б.
32. Рябов А. Учитель глазами учеников и ученик глазами учителя. // Директор школы, 2002, №2.
33. Седова Н.В. Педагогическое общение: психологический тренинг для учителей // Педагогика. – 1994. - №1.С.56-59.
34. Субботский Е.В., Чеснокова О.Б. Диалогическое общение в образовании: мифы и реальность // Вопросы психологии. – Москва, 2008. - № 6.- С. 151 - 161.
35. Федотова Е.Л. Педагогическое взаимодействие как фактор личностного саморазвития учащихся и учителей: Дисс. .канд. пед. наук.-Хабаровск, 1998.
36. Шеримбетова З.Ш. Бошланғич синфлардаги ўзлаштирмовчи ўқувчиларнинг психологик хусусиятлари: Психол. фанл. номз. автореф. – Тошкент, 2007. - 20 б.
37. Қличева З.П. Ўқув - тарбия жараёнида мулоқот – бошланғич синф ўқувчиларнинг шахсини шакллантириш асосидир. Психол. фанл. номз. автореф. - Тошкент: ЎЗМУ, 2005. - 24 б.

**BAG'RIKENGLIKNING TARIXIY-PSIXOLOGIK ILDIZLARI**DOI: <https://doi.org/10.53885/edinres.2022>.

Bafayev Muxididn Muxammadovich,

Nizomiy nomidagi Toshkent davlat pedagogika universiteti "Psixologiya" kafedrasini  
mudiri, psixologiya fanlari bo'yicha falsafa doktori

*Annotatsiya: Jahontajribasidan ma'lumki, davlatning barqarorligi ko'pchilikdan millatlararo munosabatlardagi turli muammolarni hal etish qobiliyatiga bog'liqdir. Shu munosabat bilan millatlararo totuvlik har qanday ko'pmillatli davlat uchun hal qiluvchi omil sifatida ahamiyat kasb etmoqda. YuNeSKO tashkiloti dunyoda tinchlik, millatlar va elatlar o'rtasida hamkorlikni rivojlantirish borasida bag'rikenglikka oid 70 dan ziyod xalqaro hujjatlar, konvensiyalar qabul qilgan. 1995 yil 16 noyabrda YuNeSKO Bosh konferensiyasining 28-sessiyasida qabul qilingan "Bag'rikenglik tamoyillari deklaratsiyasi" [1] dunyo xalqlari ichida tinchlik va totuvlikni ta'minlash, inson huquqlari va erkinliklari ustuvorligiga asoslangan teng huquqlilik va o'zaro hamkorlik munosabatlarini qaror toptirish yo'lida muhim omil bo'lib, millatlararo totuvlik va bag'rikenglik madaniyatini umumbashariy qadriyatga aylantirish masalasining qanchalik muhimligini ko'rsatib turibdi.*

*Kalit so'zlar: shaxs, tolerantlik, milliy bag'rikenglik, diniy bag'rikenglik, ma'naviyat, ma'rifat, ma'naviy-axloqiy printsiplar.*

**ИСТОРИКО-ПСИХОЛОГИЧЕСКИЕ КОРНИ ТОЛЕРАНТНОСТИ**

Бафаяев Мухиддин Мухаммадович,

Заведующий кафедрой «Психология» Ташкентского государственного педагогического университета имени Низами, доктор философии по психологическим наукам

*Аннотация: Как известно из мирового опыта, стабильность государства во многом зависит от ее способности решать различные проблемы в межнациональных отношениях. В связи с этим межнациональное согласие имеет значение как решающий фактор для любого многонационального государства. Организация ЮНЕСКО приняла более 70 международных документов, конвенций, касающихся толерантности в развитии мира, сотрудничества между нациями и народами в мире. Принятая 16 ноября 1995 года на 28-й сессии Генеральной конференции ЮНЕСКО «Декларация принципов толерантности» [1] является важным фактором для обеспечения мира и согласия внутри народов мира, решения отношений равноправия и взаимодействия, основанных на верховенстве прав и свобод человека, общегосударственного согласия и толерантности.*

*Ключевые слова: личность, толерантность, национальная толерантность, религиозная толерантность, духовность, просвещение, духовно-нравственные принципы.*

**HISTORICAL AND PSYCHOLOGICAL ROOTS OF TOLERANCE**

Bafayev Mukhiddin Muhammadovich,

Head of the Department of Psychology, Tashkent State Pedagogical University named after Nizami, Doctor of Philosophy in Psychological Sciences

*Abstract: As is known from world experience, the stability of the state largely depends on its ability to solve various problems in interethnic relations. Therefore, inter-ethnic consent is crucial as a decisive factor for any multinational State. UNESCO has adopted more than 70 international instruments, conventions on tolerance in the development of peace, cooperation between nations and peoples in the world. Adopted on 16 November 1995 at the 28th session*



of the UNESCO General Conference, the «Declaration of the Principles of Tolerance» [1] is an important factor for ensuring peace and harmony within the peoples of the world, resolving relations of equality and interaction based on the rule of human rights and freedoms, national harmony and tolerance.

*Key words: personality, tolerance, national tolerance, religious tolerance, spirituality, enlightenment, spiritual and moral principles.*

Dunyo miqyosida keyingi yillarda madaniyatlarning umumlashuvi bilan birga aholining migratsion jarayonlari global tus olib, har bir mamlakatda o'ziga xos madaniyat, hayot tarzi va tili bilan farq qiladigan diasporalar shakllanganligi, har qanday davlatning o'z hududida yashovchi turli millatlar va elatlarning etnomadaniyati, etnik, migratsion va demografik jarayonlarni hamda aholi etnodinamikasini o'rganishi tinchlik va barqarorlikni saqlash uchun muhim ahamiyat kasb etib, ushbu yo'nalishdagi tadqiqotlarning dolzarb masalalaridan biri ekanligini asoslaydi.

O'zbekiston hududi qadimdan turli xalqlar va elatlar yashab kelgan mintaqa hisoblanadi. "O'zbekiston millatlararo totuvlik va diniy bag'rikenglik sohasida o'z an'alariga doimo sodiq bo'lib, bu yo'ldan hyech qachon og'ishmasdan ilgari boradi. Mamlakatimizda turli millat va diniy konfessiya vakillari o'rtasida o'zaro hurmat, do'stlik va ahillik muhitini mustahkamlashga birinchi darajali e'tibor qaratiladi" [6]. Davlatimiz rahbari qabul qilgan "2017-2021-yillarda O'zbekiston Respublikasini rivojlantirishning beshta ustuvor yo'nalishlari bo'yicha Harakatlar strategiyasi"ning 5.1-bandidagi Xavfsizlik, diniy bag'rikenglik va millatlararo totuvlikni ta'minlash sohasidagi ustuvor yo'nalishlar: fuqarolik, millatlar va konfessiyalararo tinchlik va totuvlikni mustahkamlash; davlat mustaqilligi va suverenitetini mustahkamlash, mamlakatning xalqaro munosabatlarda to'la huquqli sub'ekti sifatida o'rni va rolini kuchaytirish, rivojlangan demokratik davlatlar qatoriga kirish, O'zbekiston tevaragida xavfsizlik, barqarorlik va ahil qo'shnichilik mintaqasini vujudga keltirish [4] kabi vazifalarni amalga oshirish jamiyatda nechog'li muhim ahamiyatga ega ekanligini ko'rsatmoqda.

O'zbekiston Respublikasi Prezidentining 2017 yil 19 maydagi PF-4947-son "Millatlararo munosabatlar va xorijiy mamlakatlar bilan do'stlik aloqalarini yanada takomillashtirish chora-tadbirlari to'g'risida"gi Farmoni mamlakatda bag'rikenglik g'oyalarini keng targ'ib qilish, millatlararo munosabatlarni yanada yaxshilashda hamda uni ta'lim muassasalaridagi tashviqotini olib borishda muayyan darajada xizmat qiladi [5].

Tarixiy jihatdan tolerantlik (bag'rikenglik) insonlarga hamdard bo'la olish xususiyatlari asosida Sharq sivilizatsiyasi tarkibida shakllangan. Tolerant xulq-atvoriga ega shaxsni tarbiyalash masalasiga qadimgi davrlardanoq, alohida e'tibor qaratib kelingan. Erkinlik, inson shaxsiga hurmat, uning individualligi kabi qadriyatlar tizimi bilan bog'liqlikda mazkur fazilat noyob hodisa sifatida eng qadimgi davrlardayoq, yuzaga kelgan. Jumladan, zardushtiylik dinining muqaddas kitobi hisoblangan "Avesto"da mazkur fazilatning mohiyati batafsil yoritib berilgan. "Avesto"dagi axloqiy -tarbiyaning asosini terisining rangi, tili va yashash manzilidan qat'iy nazar poktiynat, halol, qalban sof insonlarni tarbiyalash masalasi tashkil etadi. "Pok va beayb tug'ilmoq, yoziqsiz dunyoga qadam qo'ymoq odamlar taqdiri va tirikligida nechog'li ulug' tole'dir. Odamning odoblighi, jahonning osoyishtaligi uchun jidu jahd qilmoq, uni asramoq va yorug'likka tomon eltmoq kerak" [8; 26-b.] degan fikrning o'zidayoq, irqiy tolerantlik yorqin ifoda etilgan. "Avesto"da behuda qon to'kuvchi urushlar, qirg'inlar, harbiy to'qnashuvlar, bosqinchilik hujumlari qoralanib, o'troq, tinch, osuda, osoyishta hayot kechirishga ham da'vat etiladi: "Jahon ahliga ozor yetkazmoqchi bo'lganlarning kirdikoridan menga hyech ranj yetmagaydir. Bu dushmanona xatti-harakatlarning kasri dushmanlarning o'ziga qaytgaydir", deb alohida ta'kidlanadi [8; 23-b.].

Qadimgi Xitoy, Hind, Misr, zardushtiylik madaniyatlarida shakllantirilgan bag'rikenglik



g'oyalari keyinchalik islom falsafasi orqali qadimgi davrlardan ijodiy o'zlashtirilgan. Islom madaniyatining G'arb ilg'or tafakkuriga ta'siri orqali bag'rikenglik Renessans davrining insonparvarlik g'oyalari asosida yangidan shakllantirilgan. Xitoy madaniyatida tolerantlik birovlariga nisbatan mehrlil munosabatni qabul qila olish va mehribon bo'la olishlikni bildirgan. Arab va musulmon madaniyatida tolerantlik "tasamul" tushunchasiga mos kelib, kechirimli bo'lish, yumshoqlik, mehribonlik, xayrixohlik, sabr va qanoat, birovlariga nisbatan hurmatli munosabatni anglatadi. Dunyo dinlari ichida buddizm tolerantlikni birovlarni hurmat qilish, mehrlil bo'lish, o'z so'zi ustida turish, birovlariga xuddi o'zidek izzatli bo'lish ma'nolarini anglatadi. Konfutsianlik tolerantlikni "O'zingga nisbatan xohlamagan narsalarni, birovlariga ham ravo ko'rma" aqidasi asosiga quradi. Ana shunday g'oyani xristianlik, induizm, jaynizm va boshqa diniy konfessiyalarda ko'rish mumkin. "Birortangiz o'z birodaringizni o'zingizdek yaxshi ko'rmasdan turib, e'tiqodli bo'lolmaysiz" degan aqidada islom dinidagi tolerantlik tushunchasining bosh mazmuni yotadi.

Shuningdek, islom dinining muqaddas manbalari "Qur'oni Karim" va "Hadisi Sharif"da ham insonning bag'rikengligi, mehr-muruvvat ko'rsata olishi kabi sifatlar ulug'lanadi. Masalan, hadislarida boshqa dinlarga mansub bo'lgan kishilarga tazyiq o'tkazish, qoralash katta gunoh ekani aytilib, odamlarni bunday illatlardan yiroq yurishga da'vat etiladi: "Kimki musulmon mamlakatida yashovchi boshqa dinga mansub kishini haqorat qilsa, qiyomat kuni o'tdan yasalgan qamchi bilan savalanadi", "Kimki sulh bitimi bilan yashayotgan g'ayridinni o'ldirsa, u jannatning bo'yini ham hidlamaydi", "Qora tanli xalqlarni ham do'st tutaveringlar, zero, ulardan uchtasi jannat ahlining ulug'laridan bo'lurlar: Luqmoni Hakim, Najoshiy, Muazzin Bilol Habashiy" [7].

Islomda diniy bag'rikenglik din arkonlarining asosiy mezonlari tizimiga singdirilgan. Islom madaniyatida insoniy va diniy bag'rikenglik aqidalari keng targ'ib va tashviq etilgan. Islomda inson kamoloti va uning zimmasiga yuklatiladigan an'anaviy vazifalar shaxsning bag'rikeng, sabr-bardoshli, hurmatli va o'zgalarga e'zozli munosabati darajasida qo'yilgan. Qur'oni Karim va Hadislarida (diniy) bag'rikenglik va uning inson komilligi xususiyati sifatida e'zozlanishi haqida yuqorida fikr yuritdik. Islom dini va uning tarixiy rivojlanish jarayonlari o'z takomili davrida har doim boshqa madaniyatlar va e'tiqodlarga hurmat bilan qaragan, ularning ilg'or tomonlarini o'ziga mujassam etish va singdirishga harakat qilgan, o'zi ham o'zga madaniyatlar axloqiy qadriyatlarini shakllanishiga ijobiy ta'sir o'tkaza olgan. Diniy bag'rikenglik, boshqa dinlarga hurmat bilash qarash yoxud biror dinga e'tiqod qilmaslik shartlari jamiyat a'zolari o'rtasidagi mavjud totuvlikni hurmat qilish va e'zozlash kabi masalalar islom dinining azaliy qadriyatlaridan hisoblangan. Jumladan, Qur'oni Karimning "Kafirun" surasida (109-sura) Alloh taolo Nabiyi Muhammad alayhissalomga o'sha kofirlar ibodat qilayotgan but-sanamlarga ibodat qilmasliklarini xitob qilib: "Ey kofirlar! Men sizlar ibodat qilayotgan narsalarga ibodat qilmasman, deb ayting", demoqda [27]. Bu sura esa tavhid surasi bo'lib, shirkdan yiroq bo'lishga, kofirlar ibodatidan Allohning ibodatini mustaqil qilib, alohida eshitishga, faqat Uning O'ziga ibodat qilib, Undan boshqa but-sanamlarga ibodat qilmaslikka buyurmoqda. Hatto bu haqda mubolag'a etib, takrorlab ta'kidlaydiki, oxiri Payg'ambarining o'zining dini va mushriklarning o'zlarining dinlari borligini aytib yakun yasaydi. Bu oyat yer yuzidagi barcha kofirlarni o'z ichiga oladi. Arabcha lafzdagi "Qul" kalimasining foydasi shuki, aslida Rasululloh sollallohu alayhi vasallam barcha ishlarda muloyim va yumshoq bo'lishga hamda odamlarga eng chiroyli ko'rinishda xitob qilishga buyurilganlar. Bu yerdagi xitob esa qo'pol bo'lib, Alloh taolo u Zotdan qiyinchilikni ko'tarib, qo'pollik qilishga buyurmoqda. Buni u Zot o'zlaridan gapirayotganlari yo'q... "Sizlarning diningiz o'zlarining uchun, mening dinim o'zim uchundir", ya'ni "Mushrikligingiz yoki kofirliğingiz o'zingiz uchundir. Dinim o'zim uchundir. U tavhid, ixlos va Islomdir. Sizlarning diningiz esa ko'pxudolilikdir. U o'zingiz uchundir. Menga u yo'l topib o'tolmaydi. Dinim ham o'zim uchundir. U tavhid, ya'ni o'zimga kifoya qiladi. Men uchun

u narsalaringizga yo'l toptirmaydi". Bu sura urush oyati bilan mansux emas. Tadqiqotchilar: "Unda mansuxlik yo'qdir, balki undagi maqsad tahdiddir, xuddi Fussilat surasining 40-oyatidagi "O'zlaringiz xohlagan amalni qilaveringlar", deyilgan Allohning so'ziga o'xshash", deb aytishgan. Bu kabi oyatlar boshqa o'rinlarda ham kelgan. Masalan, Yunus surasining 41-oyatida: "(Ey Muhammad,) agar ular sizni yolg'onchi qilsalar, u holda ayting: mening qilgan amalim o'zim uchun, sizlarning amalingiz o'zingiz uchundir. Sizlar mening amalimdan poksizlar, men esa sizlar qilayotgan amallaringizdan pokdirman". Yana Qasos surasi 55-oyatida "Bizlarning amallarimiz o'zimiz uchun, sizlarning amallaringiz ham o'zlaringiz uchundir", deyilgan [27].

Rumiy qarashlari o'zining maqsad va vazifalariga binoan jamiyat va inson hayotining deyarli hamma jihatlarni qamraydi. Ushbu ko'p qirrali qarashlarni bag'rikenglik g'oyalari birlashtirib, ularga chuqur singadi. Rumiyning butun xalqqa, ayniqsa, yoshlarga taalluqli bo'lgan, bag'rikenglik g'oyalari bilan sug'orilgan ta'limotining mazmuni va mohiyati "Masnaviy"da keltirilgan quyidagi misralarda ifoda topgan:

Bag'rikeng bo'lsa kishi ham ko'ngli sof,  
Har shahardin unga boqqay oftob [21].

Bag'rikenglik, tenglik, birodarlikni o'z o'rnida qo'yish uchun milliy an'analar va umuminsoniy qadriyatlarga tayanamiz. Chunki bag'rikenglik, birodarlik tushunchalari azal-azaldan qon-qonimizga singdirib kelingan qadriyatlardan sanalib, bu to'g'rida buyuk allomalarimizning hayot yo'llari

va qoldirgan ma'naviy meroslarida ham qimmatli misollar ko'p uchraydi. Shu o'rinda Rumiy ijodi chuqur insonparvarlik, tolerantlik g'oyasi, millat va xalqlar do'stligi, yagona diniy e'tiqod bilan yo'g'rilganligini ta'kidlab o'tish joizdir. Xalqimizning atoqli shoiri Alisher Navoiy ham "Nasoyim ul-muhabbat" asarida Rumiy haqidagi qimmatli ma'lumotlar qatorida uning ma'naviy dunyosini, irodasini, bag'rikengligini anglatuvchi bir rivoyatni keltiradi:

"Mavlono bir kuni: "Men yetmish uch mazhab bilan birgaman", – debdi. Bu gap uning raqibi qozi Sirojiddin Qazviniyning qulog'iga borib yetibdi. Qozi bir muridini chaqirib: "Shu gapni ko'pchilik ichida Jaloliddindan so'ra, aytganiga iqrar bo'lsa, ayama, haqorat qil", – deb buyuribdi. Murid shunday qilibdi. Mavltoni yomon so'zlar bilan haqoratlabdi. Shunda Jaloliddin tabassum qilib: "Biz o'shalar bilan ham birgamiz", – deya haqoratchini mulzam qilgan ekan" [10; 337-b.].

Har bir mazhab bir maqsad sari, ammo turlicha qarashlar orqali o'z faoliyatini boshqaradi. Bundan ko'rinyaptiki, Rumiy 73 mazhabning mohiyatini anglagani uchun "ular bilan birgaman", – deydi va insoniyatni bag'rikenglik, ahillik sari chorlaydi.

Bag'rikenglik dunyodagi turfa madaniyatlar, turli xalqlarning milliy qadriyatlari, an'ana va urf-odatlarini hurmat qilishni anglatadi. Bunday bag'rikenglik keng dunyoqarash, samimiy munosabat, hur fikr, vijdon va e'tiqod negizida vujudga keladi. Bir rivoyatga ko'ra: "Turli shaharlardan kelib qolgan to'rt kishi – turk, arab, fors va yunon ittifoqo bozor yonidagi chorrahada uchrashib qoladilar. Bir olijanob kishi ularga bir dirham sadaqa qilib o'tib ketadi. Dirham o'rtada, chunki unda har birining haqqi bor. Bu pulga biror yegulik sotib olmoqchi bo'ladilar. Shunda fors – angur, turk – uzum, yunon – istafil, arab – eynab yemoqchiligini aytadi. Orada janjal ko'tariladi: To'rtalalari ham ayni bir narsa – uzumni xohlayotgan bo'lsalar-da, bir-birining tilini tushunmaganlari uchun yoqa bo'g'ishib ketadilar.

Sohibi sirru azizu sad zabon,  
Bo'lsa erdi, sulh bo'lgaydi hamon [21; 238-b.].

Mutafakkir shoir rivoyatni shunday yakunlaydi: birinchidan, ularning yonidan bir necha tilni biladigan biror donishmand inson o'tganida, hammasining istagi bir ekanligini tushungan va qo'llaridan pulni olib, uzum keltirib bergan va shu bilan janjalga nuqta qo'ygan bo'lar edi.

Bag'rikenglik (tolerantlik) – "har bir muayyan insonni, uning fikri, nuqtai nazarini, har qanday boshqa madaniyat, dunyoqarashni, e'tiqodni ular qanday bo'lsa, shundayligicha qabul qilishga

hozirlikdir. Bu bir-biriga o'xshagan odamlarning birga ahillikda yashashga intilishidir" [23]. Bag'rikenglik ayrim shaxslarga yoki butun bir xalqqa xos xususiyat bo'lishi mumkin. Rumiya "Masnaviy"da boshqa millatlarni, dinlarni qoralamaydi aksincha, har bir insonni o'zaro birodar bo'lib yashashga chorlaydi. Ma'lumki, islom dini chin mehr-muhabbat, sof iymon, e'tiqod, birodarlik, do'stlik, buyuk insoniy fazilatlar, axloqiy sifat, ta'lim-tarbiya asosiga qurilgan. Ana shu sababdan Rumiya asarlari Qur'oni karim va Hadisi sharifga o'xshab, inson zotini ojizlik, gumrohlik, ishonchsizlik, ma'rifatsizlik chohidan ishq va diyonat, ilm va shijoat yuksakliklariga ko'taradi. Rumiya qarashlari ham insonni nafsga, hirsu havasga, dunyoning o'tkinchi va bema'ni iddaolariga qullikdan xalos etadi. Undagi fikr, tuyg'u va tushunchalar odamni Ollohni sevish, Yaratganga yaqinlashishga to'siq va parda bo'luvchi har qanday narsa va nuqsonga barham beradi. Hamma gap unda ifodalangan ma'no, obraz, ramziy-majoziy haqiqatlarni qanday qabul qilish va anglay olishdadir.

O'rta Osiyoning yana bir mashhur so'fiylaridan biri, Xoja Bahouddin Balogardon nomi bilan tanilgan Bahouddin Naqshband ham tasavvuf ta'limoti doirasida insonni bag'rikenglikka chaqirgan. Mazkur tariqatning to'rtinchi rahshalaridan biri "Xilvat dar anjuman" deb atalib, tashqi tomondan xalq bilan birga bo'lishlikni, ichki tomondan esa Haq bilan birga bo'lishlik g'oyasini ilgari surgan. Bahouddin Naqshbandning quyidagi aytgan so'zlari mavjud: "Izo hayyotum bi-tahiyatin fa-hayyuv bi-ahsani minho", ya'ni "Agar bir odam sizga salom va duo qilsa, siz undan yaxshiroq salom va duo qiling". "Iymon nima?!" degan savolga Xoja Bahouddin "insonlarga zarar keltirishi mumkin bo'lgan barcha narsalardan o'zini asrash – iymondir", deb javob beradi [12;58-b.].

Bag'rikenglik (tolerantlik) tushunchasining yuzaga kelish tarixi va rivojlanishi o'ziga xos tarixiy taraqqiyotga ega ekanligini ta'kidlab, shaxsda bag'rikenglikni shakllanishi masalasi Sharqning qomusiy olimlari tomonidan ilgari surilgan qarashlarda o'z aksini topganligini alohida qayd etish mumkin. Jumladan, Abu Nasr Forobiy, Abu Ali ibn Sino, Abu Rayhon Beruniy, Alisher Navoiy, Jaloliddin Davoniy, Abdurahmon Jomiy, Unsurulmaoli Kaykovus, Amir Temur, Zahiriddin Muhammad Bobur va boshqalarning ilmiy merosida o'rganilgan [20].

Abu Nasr Forobiyning "Fozil odamlar shahri" asarida faqat fozil va mukammal davlat aholisigina o'zaro ahillikda, hamjihatlikda, adolat qoidalariga rioya qilgan holda yashashga qodir. Bunday davlat xalqiga urush, janjal va nizolar tamoman begona. Mutafakkir insoniylikka zid xatti-harakatlar, uni tahqirlovchi, izzat-nafsigaga teguvchi, osoyishtaligiga rahna soluvchi tuban va yaramas illatlarni qoralaydi, insonning baxtli, saodatli umr kechirishiga xalaqit beruvchi turli bosqinchilik urushlari, adolatsizlik va zo'ravonlikni tanqid ostiga oladi. Alloma o'zining asarlarida tinchlik va osoyishtalik, turli millat va elatlar o'rtasida ahillik va o'zaro hurmat, do'stlik va birodarlik xususida so'z yuritadi.

Abu Nasr Forobiyning qimmatli qarashlaridan biri axloqiy fazilatlar – bilimdonlik, donolik va mulohazali bo'lish, vijdonlilik, kamtarlik, ko'pchilik manfaatini yuqori qo'yish, haqiqat, ma'naviy yuksaklikka intilish, adolatlilik kabi xislatlarni tushunadi. Ammo bu xislatlarning eng muhimi har bir insonning bilimli, ma'rifatli bo'lishidir. Shuning uchun ham Abu Nasr Forobiy axloq tushunchasiga aql bilan uzviy bog'liq holda tafakkurga asoslangan axloq sifatida qaraydi. Bu orqali Abu Nasr Forobiy axloqni xulq-atvor me'yorlari ifodasi sifatidagina emas, balki kishilar aqliy faoliyatining natijasi sifatida ham talqin etganligini ko'ramiz. Shuningdek, Abu Nasr Forobiy inson qadr-qimmatini kamsituvchi va o'zga mamlakatlarni bosib olishga intiluvchi davlat tuzumini qoralaydi. U odamlarni tinch-totuv va o'zaro hamkorlikda hayot kechirishga va insonparvar bo'lishga chaqiradi. Odamlarga nisbatan ularni birlashtiruvchi boshlang'ich asos insoniylikdir. Shuning uchun odamlar insoniyat turkumiga kirganliklari uchun o'zaro tinchlikda yashamoqlari lozim deb ta'kidlaydi Forobiy [13,14].

Abu Rayhon Beruniy kishilarning birlashib o'zaro hamkorlikda hayot kechirishini tabiiy hol deb hisoblaydi. Uning fikricha, insonparvarlik kishilarning ma'naviyat darajasi, o'zida



ijobiy xislatlarni tarbiyalay olishi bilan ham bog'liq. Aqlli odam faqat o'tkinchi bo'lmagan noyob ishlar qadriyatidan lazzatlanadi. Insonning ma'naviy qiyofasi va turmush tarzi esa uning o'z his-tuyg'ularini qvanday boshqara olishi bilan bog'liq. U insonga tabiatning gultojisi sifatida qarar ekan, har bir inson aql-zakovatli, yuksak axloqli, bilim ma'rifatli bo'lishi lozim, deydi. Uning e'tiqodiga ko'ra aqliy tarbiyani amalga oshirishdan maqsad – barkamol insonni tarbiyalashdir [25]. Beruniy har bir xalq jahon madaniyati va ilmiga o'z hissasini qo'shadi va u bilan boshqa xalqlar oldida faxrlansa, g'ururlansa arziydi, degan fikrlarni keltiradi. Beruniy qarashi bo'yicha, “har bir xalq kandaydir fan yoki tajribaning rivojlanganligi bilan farqlanadi”. Garchand Beruniy yashagan davrda millat hali mustaqil sub'ekt sifatida shakllanmagan bo'lsa ham u xalqlardagi o'ziga xoslikni nazarda tutgan holda o'zining fikrlarini ilgari surganligini ko'rish mumkin. U “Tarixul Hind”, “Qadimgi xalqlardan qolgan yodgorliklar” kabi asarlarida boshqa xalqlar vakillarining u yoki bu ilmiy sohalardagi muvaffaqiyatlarini ochiq ko'ngil bilan tahlil qiladi va boshqa millat, xalqlarni kamsitmaydigan fikrlar asosida ularning ham ongida o'ziga xos milliylik shakllanib borishini ko'rsatadi. Uning boshqa xalq, millatlar qadrini bilmagan odam o'z xalqi, millatining qadriga yetmasligi to'g'risidagi fikri g'oyat oqilona va umumbashariy ahamiyatga ega bo'lib, uning bu fikri bugungi o'zbek xalqiga xos bo'lgan bag'rikenglikning ildizlari ming yillarga borib taqalishining isbotidir. Beruniyning boshqa xalqlar madaniyati tadqiqotchisi sifatidagi yutuq'ining asosi har bir masalaga xolisona yondashishi, milliy ongimizda shakllangan boshqa xalqlarga nisbatan hurmat, ajdodlarimizdan meros ekanini tasdiqlab, izohlab berishidir. U fikrlarini “Asarni yozishga kirisha boshlab mendan so'ralgan narsaga yetkazuvchi vositalarning eng muhimi qadimgi millatlar haqidagi rivoyatlar, o'tmish avlodlar to'g'risidagi xabarlarini bildirishdir, chunki bularning ko'pchiligi u millatlar avlodidan va ularning rasm-rusum va qoidalaridan iboratdir, degan. Buni faqat “kitob ahllari” va turli din arboblari, shunga (e'tiqodlar) amal qiluvchi har xil maslak va ishonch egalari ergashish, ularning tushunchalarini hamisha asos tutish bilan bilinadi. So'ngra buni ko'pchilik kishilarning tabiatini pastkashlashtiradigan yomon axloqdan, haqiqatni ko'rishga imkon bermaydigan omillardan o'zni tozalagandan keyin ularning isboti uchun keltirilgan so'z va e'tiqodlarni bir-biriga solishtirish bilan bilinadi. Ana shu aytib o'tganim haqiqiy maqsadga yetkazuvchi eng yaxshi yo'l va bunga dog' tushiruvchi shak-shubhani yuvib tashlash uchun eng kuchli yordamchidir”, deb bildiradi. Beruniyning fikricha, boshqa millat, xalqlar ongidagi ba'zi bir noto'g'ri fikr-mulohazalarga xos bo'lgan shak-shubhalardan xalos qiluvchi manba bu – ongdagi bag'rikenglikdir. Boshqa xalq, millatlarni o'rganish jarayonida qo'llaniladigan uslubning ta'rifi Beruniy tomonidan keltiriladi hamda uning mohiyati chuqur, aniq ochib beriladi. Alloma har bir inson, eng avvalo, shaxsiy ongni o'ziga xos bo'lgan ma'naviy-axloqiy prinsiplar (tamoyillar) asosida milliy ong darajasiga ko'tarishi lozimligini ko'rsatib, unga salbiy ta'sir qiluvchi xulqlardan saqlanuvchi imkoniyatlar yaratilishi zarurligini qayd qiladi. Bu esa tolerantlik yo'nalishi sifatida o'z xalqining madaniyatini, tarixini, ma'naviy hayotini va boyliklarini yaxshi tushunib, hurmat qilishni talab kiladi.

Ibn Sino yuksak axloqiy xislatlarga kishilarning bir-birlariga do'st bo'lib yashashi, hamkorlik qilishini kiritadi. Chunki har bir kishi jamiyatda odamlar bilan birga yashar ekan, ular bilan do'stona yashashga intiladi. Modomiki, inson aloqaga muhtoj ekan, boshqa birov bilan qo'shnihilik qilish uchun uning uyi yoniga uy soladi, o'zining ehtiyojini qondirish uchun esa, ishlab chiqarish mahsulotlarini almashtiradi, dushmanlardan saqlanish uchun o'zgalar bilan birlashadi. Mana shu tariqa kishilarda birlik hissi boshqalarga nisbatan sevgi-muhabbat va umumiy axloqiy negizlar ishlab chiqila boshlaydi. U insonda yaxshi xulqning shakllanishida xushxulq, ilmi do'st muhim rol o'ynaydi deydi. Abu Ali ibn Sino haqiqiy axloqiy fazilatlariga va ideal jamoaga shu mavjud dunyoda erishish mumkin, jamiyatda insonlar o'zaro yordam asosida yashashlari kerak deb ta'kidlaydi. Jamiyat kishilarning o'zaro kelishuvi asosida qabul qilinadigan adolatli qonunlar yordamida boshqarilishi lozimligini ta'kidlaydi. Jamiyat

a'zolarining hammasi bu qonunga itoat etishlari, qonun buzish va adolatsizlik, jazolanishi basharti podshoning o'zi adolatsizlikka yo'l qo'ysa, xalqning unga qarshi qo'zg'oloni to'g'ri va jamiyat tomonidan qo'llab-quvvatlanmog'i lozim [18].

Abduxoliq G'ijduvoni o'zining "Odob tariqat", "Vasiyatnoma" asarlarida – inson dunyoga kelar ekan, o'zining butun umrini jamiyatga, do'stlar va qarindosh-urug'larga yaxshilik qilishga sarflashi ular bilan tinch-totuv va ahil yashashi, xayrli ishlar bilan shug'ullanishi darkor deydi. Ayniqsa, Xojayi jahon xayru-saxovat qilishga katta e'tibor beradi. Ul zot "Maslak ul orifin" asarida saxovatni insonning eng yaxshi fazilati, saxovat egalarini javonmard kishilar deb ataydi. Mutassif "Vasiyatnoma" asarida insoniylik to'g'risida shunday deydi: "Odamlarga va ma'rifatli kishilarga xayrixoh bo'lg'in, yaxshi va yomon, saxiy va mehribon insonlarning barchasiga, Alloh yaratgan hamma narsaga xushmuomalada bo'lg'il. Ota-onangga, katta-kichikka minnatdorlik nazari ila boqqil" [14].

Amir Temurning adolat, qadr-qimmat, or-nomus, burch, mas'uliyat, vijdon, iymon-e'tiqod, halollik, fidoyilik singari ma'naviy-axloqiy qadriyatlar haqida necha-necha avlodu-ajdodlarga dastur va yo'l-yo'riq bo'lib xizmat qiladigan ta'limoti "Adovat emas, adolat yengadi", "Adlu ehson bilan jahon gulshani obod bo'ladi", "Yaxshilarga yaxshilik qildim, yomonlarni esa o'z yomonliklariga topshirdim", "O'z saltanatimni shariat bilan bezadim" kabi o'gitlarida o'z ifodasini topgan [24; 49-b.].

Qomusiy olim Mirzo Ulug'bekning fikricha, axloq-odob inson ma'naviyati va ma'rifati kamolotida katta o'rin egallaydi. Insonlar orasida o'zaro munosabat, odamgarchilik, mehruhahabbat, do'stlik, birdamlik, ahillik asosida yashash va faoliyat ko'rsatish, aqliy-axloqiy tarbiyaga ko'p jihatdan bog'liqdir. U jasurlik, mardlik, sabr-qanoat masalalarisha alohida e'tibor bilan qaraydi. Ruhan va jismonan baquvvat, aqlan yetuk, axloqan barkamol kishilar olimning fikricha, o'z yurtini, Vatanini dushmanlardan himoya qila oladigan, xalqparvar bo'lib shakllanadi [24; 52-b.].

Alisher Navoiy talqinida inson boshqa mavjudotlar ichida a'losi, uning gultoji hisoblanadi. Uning "Mahbub ul-qulub" asarida inson va uning yaxshi fazilatlarini tasvirlab, komil inson timsolini yaratadi. Asarda insonni komillikka eltuvchi yagona vosita bu sabr. "Sabr, – deydi, u achchiq, ammo foyda keltiruvchi, u qattiq, ammo ziyon-zahmatlarni daf etuvchi. Sabr – nasihatgo'y, achitib gapiradigan, kishi tabiati undan ozor chekadi, lekin amal qilgan oxirida murodiga yetadi. Sabr – tabib, badxo'r dori, bemor undan ozor tortadi, ammo so'ngida sog'liqqa erishadi" [11; 81-b.]. Alisher Navoiy "Odamlar ham borliqqa inson manfaatlari nuqtai nazaridan qarashi, insoniylikni yaratishlari, unga xilof bo'lgan hodisalar uchragudek bo'lsa uni bartaraf etish uchun kurashmoqlari kerak", — deydi. Bu fikrda inson, inson manfaatlari, qadr-qimmatini yuqori ekani, shu o'rinda u tarbiya jarayoni bo'ladimi, jamiyatda tutgan o'rni bo'ladimi, oilada tutgan o'rni bo'ladimi, farzandi, ayoli oldidagi tutgan o'rni yoki burchi bo'ladimi, har qanday vaziyatda ham adolat bilan oqilona yondashish va uchrashi mumkin bo'lgan muammolarni bartaraf etish nazarda tutilmoqda. Inson, Alisher Navoiy ta'biri bilan aytganda: "Barcha maxluqotning tojidir. U sharafligini, sof, go'zal yashamog'i kerak". Alisher Navoiy o'z asarlarida insonning ma'naviy qudratini, boyligini, go'zalligini insoniyligini eng yuksak cho'qqilarga ko'taradi. Insonparvarlik bilan samimiy muhabbatni, vafoni, saxovatni tarannum etadi.

Navoiy orzu qilgan komil inson faqat ilmi bo'lish bilan qanoatlanib qolmasligi, balki u yana sabr-toqat, saxiylik, himmatlilik, to'g'rilik, rostgo'ylik, tavoze', adab va shu singari fazilatlariga ham ega bo'lishi lozimligini shart qilib qo'yadi. Navoiy haqiqiy komil insonni pok, mehnatsevar, sof vijdonli, insofli, to'g'riso'z, saxovatli, odobli, kamtar, hayoli, muruvvatli shaxs deb biladi. Bunday xislatlarni tarbiyalash kerak deydi va axloqiy fazilatlariga ta'rif beradi, ularning oqibatlarini tushuntiradi. Demak, yaxshi xulq asosi odob, u Navoiy nazdida barcha insoniy xislatlarning boshlanishi sanaladi [24; 54-b.]. Komil insonga xos xislatlar ana shunga bog'liq ravishda ta'rif beriladi. Zero, haqiqiy insonga xos xislatlar, qanoat, sabr, tavoze', ishq, vafo, saxovat, himmat, karam, muruvvat, hilm, yumshoq ko'ngillik, xuddi shu odobli kishida tarkib topadi. Demak, qanoat insoniylik belgisi. U insonni nafs yomonliklaridan, ta'magirlikdan saqlaydi.

"Sabr – achchiqdir", ammo foyda beruvchi, qattiqdir, – ammo zararni daf etuvchi, sabr

shodliklar kalitidir va bandlar ochqichidir. Saxiylikka insoniylikning haqiqiy mezonini sifatida ta'rif beriladi: saxiylik (qo'li ochiqlik) kishilik bog'ining hosildor daraxtidir, balki u daraxtning shirin mevasidir, odamgarchilik o'lkasining to'liqlik daryosi, balki u tutqin daryosining asl gavharidir". Demak, saxovatning zamirida Navoiy odamlarning mushkulini oson qilishda unga beriladigan minnatsiz yordam berishni tushunadi va shunday xislat egasi bo'lishga da'vat etadi [22]. Alisher Navoiy ham o'zbek tolerantligi negizida el-yurtga, xalqqa, muxtojlariga yordam berishni eng yuqori qaram deb hisoblaydi.

"Qaram – bir jabrlanganning qattiqchilik yukini ko'tarmok va uni o'sha qiyinchilikdan qutqarmoqdir. Qaram – birov mashaqqat tikani og'irligini ko'tarmok va u tikan uchidan guldek ochilmoq va o'sha qilingan ishni qaytib tilga keltirmaslik, og'izga olmaslik, ishiga minnat qilmaslik va uning yuziga solmaslikdir" – deb, Alisher Navoiy tolerantlik tuyg'usi asosini talqin qiladi.

Sharqning mashhur mutafakkiri Voiz al-Koshifiy tolerantlik xususida shunday yozadi: "Yaxshi xulq mamlakatning to'zi, ya'ni mazmunini belgilovchi omildir. Chunki har bir taom tuzsiz bemaza bo'lgani kabi, axloqsiz jamiyat va axloqsizlik bilan o'tayotgan umr mazmunsizdir". Mutafakkir bag'rikenglikni jamiyat, xalq uchun har bir rivojlanish davrida qilingan ishlar bilan baholaydi. Inson hayoti ravon daryodek o'tib ketaveradi. Gap uni foydali, mazmunli, yaxshi ishlarga sarf qilishdadir. Inson dunyoda uchta yaxshilik qilishi kerak: birinchisi – odamlar uchun – uy, ko'prik, yo'l qurishi; ikkinchisi – mevali daraxt o'tkazishi; uchinchisi – farzand qoldirishi kerak. Chunki bu yaxshiliklar olamda sobit qolur [19]. Husayn Voiz Koshifiy "Axloqi Muhsiniy" [26] risolasida yetuk va komil inson haqida, ular egallashi lozim bo'lgan axloiy xislatlar, go'zal fazilatlar to'g'risida o'z davri uchun qimmatli va tarbiyaviy ahamiyatga ega bo'lgan g'oyalarni ilgari surdi. Ul zot yaxshilik va yomonlik, adolat, sabr, rizo, ixlos, hayo, adab, ehson, saxovat, shafqat va marhamat, shijoat, rostgo'ylik, xayrli ishlar, muloyimlik va boshqa axloq va xulq-odob qoidalarini ko'rib chiqadi.

Odamda insoniylik va insonparvarlikni belgilovchi muhim omillardan yana biri axloq va xulq-odob qoidalaridir. Husayn Voiz Koshifiy xuddi boshqa mutasavviflar singari komil inson haqida fikr yuritgan. Uningcha, inson yuksak fazilatli, komil inson bo'lib yetishishi uchun muttasil poklanib, gunohlardan va harom-harish ishlardan forig' bo'la borishi lozim. "Axloqi Muhsiniy" asarida keltirilishicha, odobli, adolatli, o'z burchiga sodiq, vijdonli, or-nomusli, sabr-toqatli, hayoli, sobitqadam, saxiy, rostgo'y, shijoatli, farosatli, hushyor bo'lishi, doimo yaxshilik qilishga intilishi darkor. Olimning fikricha, bunday fazilatlarini egallagan shaxs haqiqiy insonparvar bo'lib yetishishi mumkin.

Ayniqsa, Koshifiy dunyoqarashida insoniylik insonparvarlikning asosi bo'lib, bunga yaxshilik, rostgo'ylik va saxiylik xizmat qiladi. Yaxshilik keng ma'noni anglatuvchi tushuncha bo'lib, o'zida butun ijobiy xislatlar, odamiylik, muhojirlarga yordam, inson qadr-qimmatini va shunga o'xshash yaxshi fazilatlar yig'indisidir. Alloma yaxshilikni, eng avvalo jamiyat manfaati yo'lida qilingan xayrli ishlarni tushunadi. Koshifiy yaxshilik va ezgulikni kishilararo munosabatlardan, o'zaro aloqadan qidiradi.

Yuqoridagi fikrlardan ko'rinadiki, insonlardagi bag'rikenglikni shakllanishi ulardagi shaxs sifatleri, xususiyatlari hamda atrofdagi insonlar va tashqi ta'sirlar bilan uzviy bog'liq. Ayniqsa, sharqning qomusiy olimlari tomonidan bag'rikenglik masalasi komil insonni tarbiyalash, irodaviy sifatleri shakllanishi, jamoa va shaxslararo munosabatlar, shaxsning axloqiy sifatleri va axloqiy kamoloti doirasida tushuntirishga harakat qilingan. Bu esa mazkur tushunchaning ko'p qirrali ekanligidan dalolat beradi.

Bag'rikenglik tushunchasi qadimdanoq birovlarini o'zidek bilish, o'zgalarga ozor yetkazmaslik, o'zgalarni his-tuyg'ulariga quloq tutish va diqqat etish, o'zgalarni anglashga sa'y-harakat aqidalari asosiga qurilgan. Turli millatlar, dinlar tarkibida xuddi ana shunday g'oyalarning qanday talqin qilinganligi barcha mavjud millatlar, dinlar tarkibida bag'rikenglik tushunchalarining ildizlari mavjudligini isbot etadi.

Shunday qilib, milliy va diniy bag'rikenglik aqidalari va bag'rikenglik tamoyillari Sharq mutafakkirlarining islom madaniyati tarkibidagi falsafa, fiqh, san'at, tarix, adabiyot kabi ilmlar doirasida rivojlantirilgan, targ'ib va tashviq etilgan, inson tarbiyasi va komilligining muhim

jihataridan deb sanalgan.

Adabiyotlar:

1. YUNESKO Bagʻrikenglik tamoyillari deklaratsiyasi. – T.: 2004. – B.12.
2. Oʻzbekiston Respublikasi Konstitutsiyasi. – T.: “Oʻzbekiston”, 2014.
3. Oʻzbekiston Respublikasi Prezidentining “Yoshlarga oid davlat siyosati toʻgʻrisida”gi Qonuni// “Maʼrifat” gazetasi. 2016 yil 17 sentyabr.
4. Oʻzbekiston Respublikasi Prezidentining 2017-2021 yillarda Oʻzbekiston Respublikasini rivojlantirishning beshta ustuvor yoʻnalishlari boʻyicha Harakatlar strategiyasi // 2017 yil 7 fevraldagi PF-4947 sonli Farmoni.// <https://lex.uz/dos/3107036>
5. Oʻzbekiston Respublikasi Prezidentining “Millatlararo munosabatlar va xorijiy mamlakatlar bilan doʻstlik aloqalarini yanada takomillashtirish chora-tadbirlari toʻgʻrisida” Farmon. //“Xalq soʻzi” gazetasi. 2017 yil 20 may.
6. Oʻzbekiston Respublikasi Prezidenti Shavkat Mirziyoevning Oliy Majlisga Murojaatnomasini oʻrganish va keng jamoatchilik oʻrtasida targʻib etishga bagʻishlangan ilmiy-ommabop qoʻllanma. – T.: Maʼnaviyat, 2019. – B. 264-265.
7. Al Buxoriy Abu Abdulloh Muhammad Ibn Ismoil. Hadis: Al-jomeʼ as-Saxih (Ishonarli toʻplam). 4 jildlik. – T.: Qomuslar bosh tahririyati, 1991, 1992, 1994, 1996.
8. Avesto. Tarixiy-adabiy yodgorlik. Asqar Mahkam tarj. – T.: Sharq, 2001. – 400 b.
9. Abu ali ibn Sina. Izbrannoe. V 2-x tomax. – Dushanbe-Ashgabat, 2003. – 187 s.
10. Alisher Navoiy. Nasoyim ul-muhabbat // Mukammal asarlar toʻplami. 20 jildlik. 17-jild. –T.: Fan, 2001. –B. 337.
11. Alisher Navoiy. Mahbub ul-qulub. – Toshkent, 1983 yil, 81-bet.
12. Abul Muhsin Muhammad Boqir ibn Muhummad Ali. Bahouddin Balogardon. Forschadan tarjima. M.Hasaniy tarjimasi. – T.: Yozuvchi, 1993. – B. 58
13. Aliqulov H. Abu Nasr Forobiyning ijtimoiy-maʼnaviy merosi. – Toshkent, “Noshir”, 2012. – 112 b.
14. Aliqulov H. Falsafiy meros va maʼnaviy-axloqiy fikr rivoji. Falsafa va huquq instituti, 37-bet).
15. Beruniy Abu Rayhon. Qadimgi xalqlardan qolgan yodgorliklar. Tanlangan asarlar. 1-tom. -T.: Fan, 1968. – 488 b.
16. Beruniy Abu Rayhon. Tarvihalar. T.: Meros, 1991.– B. 38.
17. Bafayev M.M. Globallashuv jarayonida milliy bagʻrikenglikni shakllantirishning ijtimoiy-psixologik determinantlari. – Psixologiya fanlari boʻyicha falsafa doktori (PhD) ilmiy darajasini olish uchun yozilgan dissertatsiya avtoreferati. – Toshkent, 2021. – 45b.
18. Irisov A. Abu Ali ibn Sino hayoti va ijodiy merosi. T.: Fan, 1980. – B. 137-138
19. Mahmudov R. Deganimni ulusqa margʻub et. – Toshkent, 1992. – B 44-52.
20. Maʼnaviyat yulduzlari: Markaziy Osiyolik mashhur siymolar, allomalar, adiblar – T.: A.Qodiriy nomidagi xalq merosi nashriyoti, 2001. – 103-bet.
21. Rumiy Jaloliddin. Masnaviyi maʼnaviy / Forsiydan Oʻzbekiston xalq shoiri Jamol Kamol tarj. – T.: “MeRIYuS” XHMK, 2010.
22. Pedagogika tarixi. Pedagogika oliy oʻquv yurtlari talabalari uchun qoʻllanma. K.Hoshimov, S.Nishonova, M.Inomova va boshq. – T.: Oʻqituvchi, 1996. – 188 b.
23. Самохвалова В.И. О содержании понятия «толерантность» в современном культурном контексте. [Электронный ресурс] // URL: [http://www.intelros.ru/readroom/fg/fg\\_1/5392-o-soderzhanii-ponyatiya-tolerantnost-v-sovremennom-kulturnom-kontekste.html](http://www.intelros.ru/readroom/fg/fg_1/5392-o-soderzhanii-ponyatiya-tolerantnost-v-sovremennom-kulturnom-kontekste.html)
24. Tillayeva G.H. Akmeologiyaning ijtimoiy-axloqiy muammolari. OʻzRFA, Falsafa va huquq instituti, 2012 y. – B. 48-49
25. Toʻraqulov E., Raximov S. Abu Rayxon Beruniy ruhiyat va taʼlim-tarbiya haqida. – Toshkent: Oʻqituvchi, 1992. – 78 b.
26. Husayn. Axloqi Voiz Koshifiy Muxsinii. – T.: 1992. – 224 b.
27. <http://www.quran.uz/tafsir/tafsirlar/tafsiri-munir/406-maqola.html>

**O'QUVCHILARDA SOG'LOM TURMUSH TARZINI  
SHAKLLANTIRISHNING PEDAGOGIK-PSIXOLOGIK TUZILISHI**

DOI: <https://doi.org/10.53885/edinres.2022>.

*Nazirova Go'zal Komildjanovna,*

*Chirchiq davlat pedagogika instituti, pedagogika fakulteti, pedagogika psixologiya  
mutaxassisligi 2-kurs magistranti*

*Mirzayeva Sayyora Rustamovna,*

*Chirchiq davlat pedagogika instituti pedagogika fakulteti o'qituvchisi  
psixologiya fanlari bo'yicha falsafa doktori, dotsent*

*Annotatsiya. Maqolada yoshlar o'rtasida sog'lom turmush tarzi psixologiyasini shakllantirish ustuvor vazifa sifatidagi maqsad va yo'nalishlari bayon etilgan. Shuningdek, maqolada sog'lom turmush tarzining psixologik, tibbiy, ma'naviy-ma'rifiy asoslari va salomatlik psixologiyasini shakllantirishning ijtimoiy-psixologik muammolari hamda bu boradagi tavsiyalar o'rin olgan.*

*Kalit so'zlar: Yoshlar, sog'lom avlod, sog'lom turmush tarzi, sog'lom turmush tarzi psixologiyasi, oilada sog'lom turmush tarzini shakllantirish, salomatlik, bilim va ko'nikmalar, tibbiy psixologiya, ma'naviyat, salomatlik psixologiyasi.*

Sog'lom avlodni shakllantirish jamiyatda sog'lom turmush tarzini qaror toptirish negizida amalga oshiriladi. Buning uchun esa jamiyatning har bir a'zosi sog'lom turmush tarzini yo'lga qo'yishi, salomatlikni madaniyatlikning bir ko'rinishi sifatida qabul qilish lozim. Yoshlar hayotida, yurish-turishida ham mana shunday yangicha tafakurning shakllantirilishi bu boradagi barcha muammolarga yechim bo'lib xizmat qiladi.

Sog'lom turmush tarzi keng ma'noli tushuncha bo'lib, u unumli mehnat qilish, faol dam olish, sport bilan doimiy shug'ullanish, organizmni chiniqtirish, shahsiy kasbiy va psixogiyenaga rioya qilish, to'g'ri ovqatlanish, zarurli odatlardan o'zini tiyish, har yili shifokor ko'rigidan o'tib turish va sog'lom oilani shakllantirishda o'z ifodasini topadi. Shuningdek sog'lom turmush tarzi bu shaxsning sog'lom oilani shakllantirish va sog'lom farzand ko'rish bilan bog'liq bo'lgan ko'nikmalarida ham o'z ifodasini topadi. Bugungi kunda oliy ta'limda talaba-yoshlarni intellektual, kasbiy, ahloqiy, madaniy rivojlanish talablarini qondirishda ulardagi sog'lom turmush tarzi, borasidagi bilim, ko'nikmalarni, reproduktiv madaniyatni shakllantirish ta'lim maqsadlarining asosiy qismi bo'lib hisoblanmoqda xususan, pedagogik-psixologik kasb doirasidagi mutaxassislarda.

Jahondagi psixologik tadqiqotlarda shaxsning salomatlikka nisbatan valeologik omil sifatidagi munosabatini o'rganishning ustuvorligi zamonaviy inson hayot tarzining o'zgarishi va har xil kasalliklar bilan xastalanishning yuqori darajasi sabablarini aniqlash. Inson turmush tarzining ijtimoiy va psixologik omillarini urganish, insonlarda Soglom turmush tarzini oshirish buyicha ilmiy tadqiqotlar olib borilmoqda. Shu bilan birga shaxsning psixik salomatligi, ukuvchilarning faolligi salomatlik mezoni, salomatlik ijtimoiy kadriyat, shaxsning o'z sog'ligiga munosabati qadriyat sifatida tadqiq etish kabi tadqiqotlarga alohida ahamiyat berib ukuvchi-eshlar ma'lum psixologik salomatlikka ega, ammo ta'lim jarayonida ziddiyatli, stressli muhit mavjudligi sababli u bezovtalanadi va natijada inson himoya mexanizmlarining turli xil ta'siri tufayli o'z sog'lig'ining qadr-qimmatini anglash qiyinlashadi. Shu munosabat bilan, o'quvchilarda sog'lom turmush tarzi rivojlanishining psixologik-pedagogik determinantlarini tizimli o'rganish lozimligi mazkur ilmiy-tadqiqot va ilmiy-amaliy muammoga yuqori dolzarblilik baxsh etadi.

Adabiyotlar tahlili shuni ko'rsatadiki, mutaxassislar tomonidan turmush tarzi tushunchasi



borasida aniq bir to'xtamga kelinmagan. "Turmush tarzi" keng qamrovli, murakkab va g'oyat keng tushunchadir. U kishilarning hayot faoliyati, ishlab chikarish, ijtimoiy-siyosiy, madaniy sohadagi faoliyatlarining barchasini eng muhimi ularning amaliyligini, ma'lum bir ijtimoiy, siyosiy, iqtisodiy, falsafiy, tibbiy va biologik qadriyatlar va ehtiyojlarning real hayotda aks etganligini o'z ichiga oladi.

Ta'kidlash joizki, salomatlik tushunchasi bu keng ma'nodagi "sog'lom turmush tarzi"dir. U shaxs umumiy madaniyatining asosiy qismini tashkil qiladi. Shaxsning sog'lom turmush tarzi uning ijodiy kuch va qobiliyatlarining rivojlanishi, hayoti va faoliyatini tashkil qilish shakllarida namoyon bo'ladi. Sog'lom turmush tarzi shaxsning ma'naviy, jismoniy, ruhiy, ijtimoiy, geknetik sog'lomligini bildiruvchi murakkab jarayon hisoblanadi. Turmush tarzi negizida kishilarning ehtiyojlari, ular maqsadlari va qadriyatlari tizimi yotadi, lekin ehtiyojlar har doim ham anglangan va to'g'ri, yaxshi, ijobiy ehtiyojlar bo'lavermaydi. Anglangan, shaxs va jamiyat manfaatlariga mos keladigan ehtiyojlargina turmush tarzini tashkil etish mumkin.

Turmush tarzi - jamoat hayotining barcha sohalarida inson hayoti faoliyatining konkret shakllar yig'indisidir. Ilmiy tajribalarning ko'rsatishicha, faylasuflar, etnograflar, tarixchilar, sotsiologlar, psixologlar va pedagoglar tomonidan sog'lom turmush tarzi, sog'lom turmush tarzi muammosining falsafiy jihatlari, sog'lom turmush tarzining ijtimoiy munosabatlardagi o'rni, jamiyatga tarbiyaviy ta'siri, aholi o'rtasida, ayniqsa yoshlarda sog'lom turmush tarzini shakllantirish masalalariga bag'ishlangan qator ilmiy tadqiqot ishlari olib borilgan.

Turmush tarzi tarixan tarkib topgan ijtimoiy- iqtisodiy va ma'naviy faktorlar bilan belgilanadigan kundalik hayot ukladi bo'lib, shu asosda rivojlangan munosabatlar, an'analar va urf-odatlardan iboratdir. Tabiiy ravishda turmush tarzi - insonning jamiyat va muhitdagi hayotini, mehnat qilish, dam olish va boshqalarni o'z ichiga oladi. Uning tarkibiy qismlariga nafaqat ijtimoiy-siyosiy va ishlab chiqarish faoliyati, balki ishlab chiqarishdan tashqari vaqtdagi ijtimoiy-madaniy faoliyati ham kiradi.

Shunday qilib, turmush tarzida har bir xalqning uzoq asrlar davomida yaratgan ma'naviy va moddiy boyliklari, yon-atrof, muhit va kelajak haqida tasavvurlari, milliy-etnik belgilari, mintaliteti, urf-odatlari, an'analari hamda yashash usuli to'la aks etadi. Shu nuqtai nazardan turmush tarzi xalq, millat, etnosning ijtimoiy-tarixiy taraqqiyot jarayonida yaratgan hayot kechirish usullarining majmuidir.

Turmush tarzi inson hayoti va insoniyat mavjudligining, borlig'ining asosiy belgisi sifatida qadim kishilik jamiyati bilan birga mavjudlik kasb etgan. Sog'lom turmush tarziga ega bo'lish har bir xalq, har bir millat, har bir inson, har bir shaxsning ongi, uning tafakkuri va dunyoqarashi, yashash tarzi bilan uzviy va bevosita bog'liq psixologik-axloqiy va ijtimoiy-tarixiy zarur xususiyat hisoblanadi.

Har bir millat o'z maishiy turmush tarziga ega. Har bir xalqning o'z milliy turmushini tashkil etishga uning milliy mentaliteti, madaniyat darajasi, turmush sharoiti va tarixiy davri ta'sir ko'rsatadi. Ular o'sha millatning sog'lom turmush madaniyatiga ega yoki ega emasligini belgilab beradi. Shuningdek, har bir xalqning sog'lom turmush madaniyatini belgilovchi uning tili, axloqiy fazilatlar, bolalarga g'amxo'rlik ko'rsatish, keksalarni qadrlashi, yurish-turishi, kiyinishi, ovqatlanishi, sog'lomlik holati mavjud bo'ladi. Turmush tarzi kishilarning individual va ruhiy hayotiy faoliyati ko'rinishi bo'lib, u ijtimoiy munosabatlar, ijtimoiy-siyosiy faoliyat, muloqot, dunyoqarash, hulq-atvor, mehnat, maishiy dam olish kabi omillar ta'sirida shakllanadi.

Bu atama fanga 1979 yilda kiritilgan bo'lib, inson ruhiy xolatini aniqlaydi. Shaxsning ruhiy holati ya'ni quvonch- tashvishlari, turli o'zgarishlar, voqealarning sihat-salomatlikka bo'lgan ta'sirini tabiiy va ijtimoiy-psixologik imkoniyatlaridan kelib chiqib o'rganadi. Ma'naviy salomatlik. Bu shaxsning jamiyatda o'z o'rnini topishi, o'z xatti-harakatlari, ichki kechinmalarini tartibga solish, umuminsoniy qadriyatlarga sodiqlik va ulardan hayot tarzini yo'lga qo'yishda foydalanish, og'ir hayotiy vaziyatlarda oqilona yo'l tanlash ko'nikmalarining shakllanishi bilan

belgilanadi.

Ba'zi bir rus olimlari masalan, T.F.Akbashev, B.A.Klassov insonning ma'naviy salomatligini uch omil birligida ya'ni ijtimoiy, psixologik, intellektual va reproduktiv salomatlik bilan to'ldiradilar. Ularning fikricha, intellektual salomatlik fikrlash, axborotlarni qabul qilish va uni yetkazishda o'z aksini topsa, ijtimoiy salomatlik, insonni ijtimoiy faolligida jamiyatda o'z o'rnini topishi, kasbiy kamolotida o'z ifodasini topadi.

Psixologik salomatlik moslashuvchanlik, o'z hissiyot va kechinmalarini boshqara olish, psixogen va nizoli vaziyatlarda maqbul xattiharakatlarni amalga oshirish, ruhiy tetiklik, barqarorlik, sog'lom xulqlilik va shu kabilar bildan xarakterlanadi. Reproaktiv salomatlik esa ota-onalar bilan bo'lgan aloqada, oilaviy munosabatlar, jinsiy madaniyat, farzand ko'rish va uni tarbiyalash bilan bog'liq bo'lgan holatlarda namoyon bo'ladi. Salomatlik, sog'lom turmush tarzi psixologiyasi muammosi bo'yicha shug'ullanuvchi tadqiqotchilardan R.Ayzman shaxs salomatligiga ta'sir etuvchi omillarni o'rganar ekan, uning quyidagi darajalarini ajratib ko'rsatadi: jismoniy, ya'ni genetik, biokimyoviy, metabolik, morfologik, funksional; ruhiy, ya'ni hissiy, aqliy, shaxsiy; ijtimoiy-ma'naviy yoki axloqiy [4].

Maktab o'quvchilarida sog'lom turmush tarzini rivojlantirishning psixologik-pedagogik omillaridan yana biri sog'lom turmush tarzidir.

Turmush tarzi - bu aniq sharoitdagi dialektik tushunchalar xosilasi bulib, insonning aniq jamiyatda, muxitda ifodalangan hayot, mehnat, dam olish va hokazolarini o'z ichiga olgan tushunchadir. Uning tarkibiy kismlariga fakat ijtimoiy-siyosiy va ishlab chiqarish faoliyatigina emas, balki ishlab chiqarishdan tashqari vaqtidagi faolligi, ijtimoiy-madaniy faoliyati xam kiradi. Tibbiy faollik xam uning bir turidir. Turmushda odam turli xil taassurotlar, nojuya xolatlari va sharoitlarga tushib kolishi mumkin. Bular esa o'z navbatida salomatlik, turmush tarzini sog'lomlashtirish haqida to'la bilimga ega bo'lishga majbur qiladi, aholining o'z salomatligiga bo'lgan munosabatlarini tarbiyalash va tibbiy bilimlarni targ'ib qilishni taqozo etadi.

Sog'lom turmush tarzi psixologiyasi - insoniyatning paydo bo'lishi bilan hayotiy ehtiyojga aylanib qolgan ma'naviy, jismoniy, ruhiy, ijtimoiy salomatlik haqidagi milliy hamda umuminsoniy qadriyatlarning mazmun va mohiyatini chuqur bilgan holda ularga ongli ravishda amal qilish, rejali, maqsadli sog'lom hayot kechirish qoidalariga to'liq rioya etgan holda ularni kundalik hayotiy ehtiyojga aylantirish tafakkuri va uning amaliyoti demakdir. Demak, sog'lom turmush tarzining ikki muhim qirrasini mavjud, birinchidan insonning sog'lomlik borasidagi bilim va malakalar majmuidan iborat, ikkinchidan esa, mana shu bilim va malakalar uning real hayotidagi amalga oshirilishiga bog'liq. Sog'lom turmush tarzi maktabgacha yoshdagi bolalar ongida shakllanishi va ularning hayot tarziga aylanishi uchun pedagogik jarayondan uzviylik va uzluksizlik talab etiladi. Uzviylik - amalga oshiriladigan ta'lim-tarbiya ishlarining mazmunan izchilligi, biri birini to'ldirishi, tizimliliigi, ilmiyligi, davomiyligi, bosqichmabosqich amalga oshirilishi, hayot qo'ygan muammolarga hozirjavobligi, amaliyotga mosligi hamda o'zaro aloqadorlikda samarali pedagogik natijalikka olib kelishi demakdir. Sotsiolog olimlarning fikriga ko'ra turmush tarzi muayyan tarixiy ijtimoiy munosabatlarga mos keluvchi inson hayot faoliyatining individual yoki guruhviy turi. Jamiyat hayotida shaxs turli sohalarga oid o'z fikrlarini namoyon etadi. Turmush tarzi iqtisodiy, ijtimoiy, siyosiy, madaniy, tabiiy va boshqa sharoitlarga bog'liq holda shakllanadi va jamiyat moddiy va ma'naviy hayoti unsurlaridan tashkil topgan yaxlit tuzilma sifatida namoyon bo'ladi. Turmush tarzi muayyan ijtimoiy qurilmani tavsiflaydi va bu jamiyatda individ qanday yashayotganini, u inson o'z "Men"ni rivojlanishi va takomillashishi uchun nima qilayotganini, uning ehtiyojlari manfaatlarini va ijodiy imkoniyatlari amalga oshayotganini ko'rsatadi. Turmush tarzi ijtimoiy-iqtisodiy munosabatlar, mafkura va madaniyat, atrof-muhitning insonga ta'siri sifatida shakllanadi hamda jamiyatdagi iqtisodiy va ijtimoiy-siyosiy jarayonlarga faol ta'sir etadi. Birgalikdagi faoliyat usullari, ijtimoiy-jamoaviy munosabatlar va kishilar o'rtasidagi aloqa, ular muloqoti va xulqatvorining ustuvor

shakli, muloqotning maqsad va vazifasi, faoliyatning manfaatlari turmush tarzining xarakterini belgilaydi. Turmush tarzi va salomatlik tushunchalarining o'zaro bog'liqligi sog'lom turmush tarzi tushunchasini keltirib chiqaradi. Tibbiyot ensiklopediyasida keltirilgan ta'rifiga ko'ra: turmush tarzi - kishilar hayotiy faoliyatining aniq turi haqidagi tasavvurlarni muvofiqlashtiruvchi muhim ijtimoiy kategoriyalardan biri [1]. U yoki bu millat, elatga, e'tiqodga (dinga) taalluqlilik turmush tarziga o'ziga xoslik bag'ishlaydi. E'tiqod va ishonch nuqtai nazardan buddaviylar, xristianlar, musulmonlar va boshqalarning turmush tarzi bir-biridan farqlanadi. Turmush tarzi shahar, qishloq, yoshlar, ishchilar, dehqonlar, ziyolilar, talabalar turmush tarzi kabilarga ajratiladi. Ma'lumki, har qaysi millatning o'ziga xos ma'naviy madaniyatini shakllantirish va yuksaltirishda, hech shubhasiz, oilaning o'rni va ta'siri beqiyosdir. Chunki insonning eng sof va pokiza tuyg'ulari birinchi galda oila bag'rida shakllanadi. Shuningdek, inson xarakterini, tabiati va dunyoqarashini belgilaydigan ma'naviy mezon va qarashlar, nosabatlar to'g'risidagi dastlabki tasavvurlar oila sharoitida, ota-onaning ibrat-namunasidan shakllanadi. Shu nuqtai nazardan qaraganda, oila tarbiyasi shaxs ma'naviyatini shakllanishidagi asosiy vosita ekan, bu o'rinda bola tarbiyasida sog'lom nasl masalasi ham muhim rol o'ynashini inkor etib bo'lmaydi.

Shu ma'noda yoshlarni har tomonlama sog'lom va barkamol etib tarbiyalash, ular ongida "Sog'lom turmush tarzi - sog'lom oila, sog'lom oila bu sog'lom farzand, baxtli kelajakdir" tasavvurini shakllantirish, bo'lajak ota-onalar ya'ni talaba-yoshlardagi reproduktiv madaniyatni shakllantirish bu yo'nalishdagi islohotlarning asosiy vazifalaridan sanaladi. Sog'lom avlodni shakllantirish jamiyatda sog'lom turmush tarzini qaror toptirish negizida amalga oshiriladi. Buning uchun esa jamiyatning har bir a'zosi sog'lom turmush tarzini yo'lga qo'yishi, salomatlikni madaniyatlikning bir ko'rinishi sifatida qabul qilish lozim. Yoshlar hayotida, yurish-turishida ham mana shunday yangicha tafakkurning shakllantirilishi bu boradagi barcha muammolarga yechim bo'lib xizmat qiladi.

Psixologik bilimlarga ko'ra salomatlik haqidagi bilim va sog'lom tafakkurning shakllanganligi sog'lom turmush tarzi psixologiyasini shakllantirishning eng birinchi va muhim bo'g'ini hisoblanadi. Bugungi kunda sog'lom tafakkur bilan bog'liq birlamchi elementlar, ya'ni g'oyalar, qarashlar, tushunchalar, ularning inson hayotida maxsus sayi-harakatga aylanishi, ularning harakatga aylanishi uchun zarur bo'lgan ijtimoiy-psixologik tizimning mavjudlik darajasi yetarlidek ko'rinadi. Biroq, mana shunday qadriyatlar tizimining mavjudligiga qaramasdan, pedagogik psixologiya jarayonidan talab etilayotgan narsa shundaki, insondagi sog'lom turmush tarzi psixologiyasi shaxs va uning hayotiy maqsadi, ya'ni salomatlik tafakkuriga aylantirish lozim. Salomatlik qadriyatlari agar shaxs hayotida amalda qo'llanilmasa, oddiy g'oya va qarash tarzida qolib ketadi. Mazkur qarash va g'oyalar shaxs hayotining tarkibiy qismi va uning yashash tarziga aylangandagina ular turmush tarziga aylanadi. Bugungi kunda sog'lom turmush tarzi psixologiyasi tushunchasining mazmuni inson - shaxs - sog'lom - bilim va malakalarni egallashga intilish - sog'lom bo'lishga nisbatan sayi - harakat - salomatlikni shaxsiy qadriyatga aylantirish - salomatlik nuqtai nazaridan barkamollikka erishish - shaxsiy salomatlikning barqarorligi va ta'min etilganligiga erishish - o'z salomatligining posboni bo'la olish - jamiyat, ya'ni oila, mehnat yoki o'qitish dargohi, mahallada sog'lom turmush madaniyatining shakllanishiga harakat qilish va jamiyatga ijobiy ta'sir o'tkaza olish - jamiyatni sog'lomlashtirish kabi tushunchalarning uzviyligi, ular davomiyligi va ustuvorligini talab etadi. Salomatlik psixologiyasiga ega bo'lgan inson na faqat salomatlikni asrash bo'yicha bilim va malakalarni egallagan bo'ladi, balki egallagan bilim va malakalarni o'z hayoti jarayonida qo'llab, o'z salomatligining posboniga aylanadi. Bugungi inson hayot tarziga bo'lgan turli iqtisodiy, ijtimoiy, psixologik va ma'naviy-mafkuraviy tahdidlar o'sib borayotgan sharoitida sog'lom tafakkur ham tibbiy, ham psixologik, ham ma'naviy jihatdan insonni murakkab dunyo voqeligi ichida turli mavjud ziddiyatlardan asraguvchi qonunlar majmuasi sifatida juda muhim rol o'ynaydi. Ammo insonning o'zi egallagan bilim va malakalarni qo'llashga, o'z hayotida



ularga qat'iy rioya qilishga o'rganmas ekan, berilgan bilim va malakalar ko'zlangan natijaga erishish imkonini bermaydi. Keyingi yillarda sog'lom turmush tarzi va madaniyati masalalari keng ijtimoiy ommani qiziqtirayotgan eng dolzarb mavzular qatoridan o'rin olayotganini kuzatish mumkin. Xususan, Rossiyada uning ko'pmillatli va elatli davlat bo'lganligi bois tolarantlik, provoslav dinidagi salomatlik omillari, shuningdek boshqa din va madaniyatlarda, masalan islom dinida sog'lomlikka beriladigan baho va uni shakllantirishning pedagogik-psixologik usullari, shakl va vositalariga e'tiborning kundan kun o'sib borayotganligini qayd etish mumkin. Ta'lim sohasida amalga oshirilayotgan islohotlardan asosiy maqsad xalqning boy intellektual merosi va umumbashariy qadriyatlar asosida zamonaviy madaniyat, iqtisodiyot, fan va texnika, texnologiyalarning yutuqlari asosida shaxsning ma'naviy sifatlarini tarbiyalash va rivojlantirishdan iborat. Chunki, ijtimoiy-iqtisodiy islohotlar muvaffaqiyati, jamiyatning ahloqiy va ma'naviy takomili ko'p jihatdan shaxsning ma'naviy-psixologik tarbiyasiga bog'liq. Darhaqiqat so'nggi yillarda keskin o'zgargan hayot sharoitlari va ta'lim tizimi, uning maqsadi, mazmuni, turlari o'rtasidagi o'zgarishlar yosh avlodning ma'naviy tarbiyasiga yangicha qarash, uni bugungi kun nuqtai nazaridan o'rganish, baholash va unda xalqimizning boy madaniy merosidan maqsadli foydalanishni talab etmoqda. Yuqoridagilardan xulosa qilib qayd etish mumkinki, salomatlikni asrashga va sog'lom turmush tarziga yo'naltirilgan psixologiya o'zining ilk shakllanish jarayonida turibdi. Zero, ko'pchilik odamlar umr bo'yi o'z salomatligini befoyd sarflash amaliyoti bilan shug'ullanayotganligi, aslida esa ular salomatlikni asrash faoliyati bilan umr bo'yi maqsadli shug'ullanishi zarur ekanligi, chunki inson jismi va psixikasi o'z rivojlanishiga ko'ra tabiiy ravishda qarilik tomon yo'naltirilgan faol harakat hisoblanadi.

#### Adabiyotlar

1. Jabborov I. Turmush tarzi, urf-odatlar va odob. -T.: O'zbekiston, 1983.
2. Karimova V. Salomatlik psixologiyasi yoxud sog'lom bo'lish uchun ruhiyatni boshqarish sirlari. – Toshkent : Yangi asr avlodi, 2005.
3. Толстых В.И. Образ жизни. Понятие. Реальность. Проблемы. - М.: Мысль, 1975.
4. Sharipova D.J. va boshqalar. Talabalarda sog'lom turmush tarzini shakllantirish. Farg'ona, 2010.

**ТАЛАБАЛАРНИНГ БОЛАЛАР БИЛАН ЎЗARO МУНОСАБАТГА КАСБИЙ ПЕДАГОГИК ТАЙЁРГАРЛИКЛАРИНИ ТАКОМИЛЛАШТИРИШ**DOI: <https://doi.org/10.53885/edinres.2022>.*Ирисбоева Ёкутхон Утбосаровна**Низомий номидаги Тошкент давлат педагогика институти, мактабгача таълим факультети, мактабгача таълим психологияси ва педагогикаси кафедраси катта ўқитувчиси*

*Аннотация. Мақолада мактабгача таълим тизимида тарбиячиларнинг тарбияланувчиларга муносабати ва бўлажак педагогларга болалар билан ўзаро муносабатларни тизимли амалга ошириш кўникмаларини ривожлантириш орқали касбий фаолиятга тайёрлашнинг самарали йўллари келтирилган.*

*Калит сўзлар: мактабгача таълим ташиқоти, бола, тарбияланувчи, касбий фаолият, компетенция.*

Таълим жараёнида ўзаро ҳамкорликни йўлга қўйиш учун болаларда онгли фаолият кўрсатиш кўникмасини таркиб топтириш, уларни мустақил, ижодий фикрлашга ўргатиш алоҳида аҳамиятга эга. Чунки, мактабгача синф болалари мураккаб, рухий инкирозлар вужудга келадиган, юқори кувватга эга бўлган, шижоатли, янгиликка чанқоқ, оламни ўзлаштиришга интилувчан, мустақиллик ва мослашувчанликка мойил, хулқ-атворида ижтимоий меъёрларнинг шаклланиши жадал суръат билан кечадиган бўладилар. Шунга кўра қуйидагиларнинг муҳимлиги кузатилмоқда:

- ўқитувчи билан болалар ҳамкорлигини мактабгача синфлардаёқ йўлга қўйишнинг зарурлиги;
- мактабгача синфларда ўқитувчи билан болалар ҳамкорлигини таъминлашга хизмат қиладиган методларни қўллашнинг муҳимлиги;
- болаларга тақдим этиладиган ахборотлар ҳажмининг кенглиги ва уларни ўзлаштириш ўзаро ҳамкорлик ва фикр алмашиниш муҳитини тақозо қилиши;
- ўқитувчи билан болалар орасида дўстона ҳамкорликка асосланган муҳитнинг вужудга келиши ўқитувчи педагогик фаолиятининг таркибий қисмига айланиши зарурлиги;
- болалар ва ўқитувчилар муносабатларида анъанавий педагогик ёндашувларнинг сақланиб қолаётганлиги ва уни баргараф этиш эҳтиёжининг кучаяётганлиги;
- таълим жараёни самарадорлигини таъминлашда ўқитувчи билан болалар ҳамкорлигининг муҳимлиги;
- ўқитувчининг муомала одоби, назокати, шахслараро муомала мароми, болалар билан дўстона муносабатни ўрнатувчи муҳим омил эканлиги кабилар.

Аждодларимиз Баҳовуддин Нақшбандий, Абу Наср Форобий, Абу Али ибн Сино, Абу Райҳон Берунийларнинг педагогик меросида таълим жараёнидаги ҳамкорлик масаласига алоҳида эътибор қаратилган. Бу борадаги изланишларда ҳамкорликдаги фаолиятни ишлаб чиқариш жараёнининг ижтимоий психологик жиҳати нуқтаи назаридан ўрганиш, яъни жамоадаги ижтимоий-психологик муаммоларни тадқиқ этишга урғу берилган. Демак, болага дўстона муносабатда бўлиш ғоялари Шарқ қомусий олимлари назаридан четда қолмаган. Педагогик ҳамкорлик масаласининг самарадорлик жиҳатини аждодлар тажрибаси ҳам қафолатлайди. Бунга жадидларнинг янги услубдаги мактабларини мисол тариқасида келтириш мумкин.

Ижтимоий ҳамкорлик муаммосининг ижтимоий-психологик жиҳатлари ҳамкорликдаги фаолият кўриниши тарзида тадқиқ қилинган ва илмий жиҳатдан асосланган. Бу борадаги изланишларнинг айримлари ҳамкорликдаги фаолиятни ишлаб чиқариш жараёнининг ижтимоий-психология нуқтаи назаридан ўрганиш, яъни жамоадаги

ижтимоий-психологик муаммоларни тадқиқ этишга бағишланган.

В.М.Мясишевнинг қарашларида, шахс – ўзаро ҳамкорлик ва бошқалар билан муносабатнинг маҳсули сифатида намоён бўлиши таъкидланган. Ўтган XX асрнинг 80-90 йилларида ижтимоий-психология, меҳнат ва бошқарув психологияси соҳаларида ҳамкорлик фаолиятини амалга оширадиган гуруҳли фаолият муаммосини ўрганишга қизиқиш бирмунча ўсди. Худди шу сабабли ҳам Б.Ф.Ломов индивидуал фаолият ўз-ўзидан бўлмади, балки жамият фаолияти билан уйғунлашган ҳолда намоён бўлади, деб таъкидлаган эди.

Б.Г.Ананьев, ҳамкорлик фаолиятининг муҳим омили ҳисобланган муомала маданиятига оид тадқиқотларида, ўқитувчининг баҳолаш ва таҳлил қилиш, тарбиячилик имконияти, болаларнинг ақлий ва ахлоқий ривожланишлари учун муҳим манба эканлиги алоҳида таъкидланган.

А.В.Петровский, шахслараро муносабатлар жамоадаги фаолиятдан келиб чиқишини ўрганган ҳолда, таълим жараёнида ўқитувчининг болалар билан ҳамкорлигини ташкил қилиш фақат уларнинг мулоқот, муомалага нисбатан эҳтиёжини қондириш воситаси эмас, балки ўқув материални ўзлаштиришнинг ҳам муҳим шarti эканлигини таъкидлайди.

Бугунги кунда юқорида таъкидланганлардан келиб чиққан ҳолда шунини айтиш мумкинки:

- ўқитувчи-бола орасидаги дўстона муносабат негизида ахборотларни тақдим этиш ва ўзлаштириш;

- мактабгача таълим жараёнида болалар орасида дўстона муҳитни шакллантириш билан боғлиқ педагогик шарт-шароитларни аниқлаш;

- мактабгача таълим жараёнида болалар орасида ҳамкорлик ва дўстона муносабатни шакллантиришнинг педагогик-психологик имкониятларини излаш;

- мактабгача таълимда дўстона муносабатни ташкил этиш жараёнининг мазмуни, шакл, восита, усул ва методларини аниқлаш алоҳида долзарблик касб этмоқда.

Педагогик ҳамкорлик, яъни синергетика янги тушунча сифатида педагогикага кириб келар экан, у бевосита фалсафа ва социология билан ҳам боғланади. Чунки, инсоннинг ҳамкорликдаги фаолияти муайян жамият ҳаёти билан боғлиқ тарзда амалга ошади. Бу шунинг асосидаки, жамият ҳаётида инсон учун ҳамкорликда фаолият кўрсатиш қуввати билан бир қаторда, ҳамжихатликда ривожланиш имконияти ҳам мавжуд. Педагогик ҳамкорлик доирасида ўз қиёфасини ўзгартириш тушунчаси ҳам амал қилади. Агар янгича ижтимоий давр шахснинг ўз-ўзини сақлаши, янги шароитга мослашиши ғоясига асосланса, замонавий шахс ўзининг янгича моҳияти ва мавқеига асосланган ҳолда фаолият кўрсатади.

Ҳар қандай халқ маданий бойликларининг ёш авлод томонидан ўзлаштирилиши ўқитувчи билан болалар ҳамда фарзандлар билан ота-оналар орасидаги муносабатда амалга ошади. Бола мактабга қадам қўйгач, фаолиятнинг янги шакли бўлган ўқув ҳамкорлигига киришади. Шахсга йўналтирилган таълим тизимида ўқитувчи-ўқитувчи муносабатларининг ҳамкорликдаги ҳаракатларининг асосий предмети боланинг компетенциялари ва бу чегарадан ўтиш лаёқатларидир. Бола ўз шахсий имкониятлари чегарасидан ташқарига чиқишни ўрганар экан, аниқ педагогик вазиятларда ўқув қўникмаларини эгаллайди. Бундай вазиятда ўқитувчи катталарга хос бўлган ижтимоий-маданий мавқени эгаллайди, у болани ўқув фаолиятига олиб киради. Педагог амалий ҳаракатларидан соф маданиятни ажратиб олиб, болаларга тақдим этади.

Болаларни ўзаро ҳамкорлик муҳитига олиб кириш учун уларни мактаб ҳаётига мослаштиришга хизмат қиладиган ўқув машғулотларини ташкил этиш талаб қилинади. мазкур машғулотларда болалар ўқитувчилар, атрофдаги катталар, тенгдошлари билан ҳамкорлик қилиш усуллари ўзлаштиришлари зарур.

Ўқув ҳамкорлиги уч йўналишда ривожланади:

1. Болалар билан ўқитувчилар ҳамда атрофдаги катта ёшлилар орасидаги ҳамкорлик;
2. Бола билан бола, тенгдошлар орасидаги ҳамкорлик;
3. Боланинг шахсий ҳамкорликка йўналтирилган фаолияти.

Болаларнинг ўз тенгдошлари ва ўқитувчилар билан ўзаро муносабатлари ҳамкорликдаги ўқитишнинг барча турлари учун хос бўлиб, у индивидуал ўқитиш имкониятларидан фарқланади. Ўқув ҳамкорлигининг индивидуал тизимида фронтал ўқитиш тизими ҳам амал қилади. Индивидуал ёки ҳамкорликда ўқув фаолиятига киришиш йўлини танлаш боланинг руҳий ривожланишида тенгдошларининг ўрни қай даражалигига боғлиқ. Катталарнинг мунтазам назорат қилишидан узоқлашиб, мустақиллик мавқеини эгаллаш учун улар биринчи навбатда ўз тенгдошлари билан ҳамкорликка киришишлари лозим.

Мактабгача ёшдаги болаларда билиш кўникмаларини шакллантириш, ўқув мустақиллигини ҳосил қилиш муҳим масалалардан бири. Бундай мақсадга йўналтирилган ўқув ҳамкорлигини ташкил этиш асосларини ишлаб чиқиш учун, биринчи навбатда, ўқув жараёни субъектини шакллантиришга эътибор қаратиш лозим. Чунки ўқув жараёни субъектлари ўқиш лаёқатлари, ҳаракат усулларини эгаллашга мойил бўлиб, ҳамкорликдаги ўқув фаолиятининг асосий кўрсаткичи ҳисобланади. Бунинг учун ўқитувчилар қўйилган педагогик вазиятларни ечиш усулларини яхши билишлари лозим.

Бундай усуллардан бири ижобий мазмундаги зиддиятларни ҳосил қилишдир. Болаларни турли-туман нуқтаи назарларни қабул қилиш ва мувофиқлаштиришга ўргатиш уларни ҳамкорлик муҳитига олиб киришнинг муҳим шартидир. Болаларнинг ҳамкорликдаги ўқув фаолияти улар орасида алоҳида операцияларни тақсимлашни англамайди. Бунда бир бутун ҳаракат доирасида ўрганилаётган муаммога нисбатан турлича нуқтаи назарларга эга бўлиш талаб этилади. Агар улардан ҳар бири яхлитликка даъво қилса, кўзда тутилган вазифанинг ечимига эришиб бўлмайди. Шунини алоҳида таъкидлаш керакки, ўқув жараёнининг дастлабки даврларида ўқитувчи яхлитлик, тизимлилиқни таъминлашга интилиб, ўз тажрибаларини болаларга бир бутун ҳолда тақдим этади. Ўзаро муносабатларни бундай ташкил этиш орқали уларнинг тарқоқ ҳолдаги нуқтаи назарларини мувофиқлаштириш вужудга келади.

Ҳамкорликдаги фаолиятда ҳаракатларни бундай тарзда тақсимлаш усули ҳар бир боланинг муайян мавқени эгаллашига имконият яратади. Бундай вазиятда бола учун умумий ҳаракатларнинг муайян йўналиши очилади. Бу, ўз навбатида, ўқув ҳамкорлигини ташкил этишнинг ижобий усули ҳисобланади. Бундай педагогик жараёнда бола ўз-ўзини кашф қилиши, мустақил ҳаракатланишга муваффақ бўлиши ҳамда ўқув мунозарасига киришиши мумкин. Худди мана шу тариқа баҳс-мунозарага асосланган ўқув вазияти вужудга келади. Мазкур вазият болаларнинг муаммога нисбатан турли даражадаги нуқтаи назарларини аниқлаш мақсадида ташкил этилади. Бу жараёнда ҳамкорликдаги ҳаракатнинг мантикий асослари ойдинлашади, болаларнинг биргаликдаги ҳаракат давомида амалга оширадиган турли кўникмалари мувофиқлаштирилади, умумий ўқув ҳаракатларини бажариш учун қулай дидактик вазият вужудга келади.

Шунини алоҳида таъкидлаш керакки, синфдошлар орасидаги ўқув муносабатларини зиддиятсиз муносабатлар сифатида баҳолаш мумкин эмас. Таҳлилий фаолият ҳамкорлик жараёни орасидаги узилишларда вужудга келади. Шунинг учун ҳам болалар гуруҳининг таҳлилий кувватларини тўплаш учун зиддиятлар, бўлинишлар асосида ишлаш талаб этилади.

Адабиётлар

1. Мирзиёев Ш.М. Буюк келажакимизни мард ва олийжаноб халқимиз билан бирга курагимиз. –Тошкент:Ўзбекистон, 2017.-488 бет.

2. Абдуллаева Ш.А. Ҳамкорлик педагогикаси.-Тошкент: фан ва ахборот технологиялари, 2017.-178 бет.

3. Айдарова Л.И. Деятельность школьника.М:Просвещение, 1990. –С. 47-78.

4. Асмолов А.Г. Психология личности. –Изд-во Моск. ун-та, 1990. – 367 с.

5. Беруний Абу Райхон //Педагогика тарихи.А.Зунунов таҳрири остида.-Тошкент:Маънавият, 2008.-278 б.

6. Виготский Л.С. Мышление и речь: Соб. соч. –Т. 2. –М., 1982. – 387 с.

## KREATIV YONDASHUV ASOSIDA O'QUVCHILARNI ESTETIK RUHDA TARBIYALASH MEXANIZMLARI

*Nabiyeva Farog'at Mahmudovna, Djurayeva Lola Rustamovna,*

*Buxoro davlat universiteti, pedagogika va psixologiya yo'nalishi 2-bosqich magistrлари*

*Annotatsiya. Maqolada o'quvchilarni estetik ruhda tarbiyalashda pedagogning kreativ faoliyati xususida fikr yuritiladi. Inson tabiatan go'zallikka intiladi. Axloq, dunyoqarash, estetik ruh tushunchalari tavsiflangan. O'quvchi-yoshlarni estetik ruhda tarbiyalash yo'llari keltirilgan. Kalit so'zlar: estetik ruh, axloqiy tarbiya, o'quvchi, kreativ, o'qituvchi faoliyati.*

Ma'lumki, buyuk mutafakkirlarimiz, allomalarimiz tomonidan yaratilgan ilmiy kashfiyotlar, nodir ma'naviy-madaniy meros, jamiyatimizning oliy qadriyati – insonning axloqiy-estetik dunyoqarashini shakllantirish va rivojlantirishning asosini tashkil etadi. Darhaqiqat, axloqiy-estetik dunyoqarash – bu insonlarning ob'ektiv borliq va uning o'zgarib, rivojlanib borishi to'g'risidagi ilmiy, falsafiy, huquqiy, axloqiy, siyosiy, estetik, diniy qarashlari va tasavvurlarining yig'indisiki, uning natijasida umuminsoniy g'oyalar, qadriyatlar, bilimlar egallanadi, ideallar (ijtimoiy, axloqiy, estetik) tarkib topadi, Vatanga, jamiyatga, millatga, urf-odatlariga, ona tarixga va tilga ijtimoiy munosabat shakllanadi.

Shuni e'tibordan chiqarish kerakki, axloqiy-estetik dunyoqarashning mohiyati va ahamiyati jamiyatning ijtimoiy-siyosiy, ma'naviy-madaniy va iqtisodiy taraqqiyotiga, yoshlar kamolotiga ko'rsatayotgan ta'sir doirasiga qarab belgilanadi. Shunga ko'ra axloqiy-estetik dunyoqarashi rivojlangan deb o'z axloq-odobi, bilimi, tafakkuri, e'tiqodi, ilmiy, diniy, go'zallik to'g'risidagi va mafkuraviy qarashlarini, ideallarini, imon-irodasini xalq, millat, jamiyat, Vatan manfaat, taraqqiyoti, istiqboli bilan bog'lay oladigan kishilarni tushunamiz. Shuningdek, axloqiy-estetik dunyoqarashi rivojlangan kishilar jamiyat qabul qilgan odob-axloq, burch va mas'uliyat, adolat va haqiqat, halollik va rostlik, insonparvarlik va xalqparvarlik, huquqiy majburiyat mezonlariga rioya qilgan holda faoliyat olib boradi.

Oliy ta'lim muassasalarining kasbiy ta'lim yo'nalishida tahsil olayotgan talabalarining axloqiy-estetik dunyoqarashi nihoyatda keng, ko'p qirrali, mohiyati jihatidan chuqur va murakkab bo'lib, o'z mazmuniga ko'ra nazariy va amaliy tahlilni taqozo qiladi. Shuning uchun eng avvalo «dunyoqarash», «axloq», «estetika» tushunchalarini nazariy va amaliy jihatlari, o'xshash tomonlari, yaxlitligi hamda farqlarini aniqlashtirib, «axloqiy-estetik dunyoqarash» iborasining mazmun-mohiyatini ko'rib chiqib, ijtimoiy-pedagogik hodisa ekanligini asoslashni hamda uni bo'lajak kasb ta'limi o'qituvchilarida rivojlantirish texnologiyalarini ishlab chiqishni maqsadga muvofiq deb bilamiz.

Ma'lumki, «dunyoqarash» ijtimoiy-falsafiy tushuncha bo'lib, falsafa fani mazmunidagi muhim kategoriya hisoblanadi va falsafaning asosini tashkil qiladi. Falsafa esa donolikni sevuvchi fan sifatida dunyoqarashni kishilarning olam va odam to'g'risidagi qarashlarini, bilimni, tafakkurini ifodalovchi kategoriya sifatida, voqea va hodisalarga, amaliy faoliyatga, munosabatlarda, ularni anglashlarida namoyon bo'ladi deb tushuntiradi.

Shunga asosan «Dunyoqarash» insonlarning voqelikka, uning o'zgarib, rivojlanib borishini ifodalovchi hodisadir.

Demak, inson dunyoqarash asosida o'zini, voqelikni anglaydi, borliqqa munosabat bildiradi, shuning asosida jamiyatdagi o'z o'rnini bilib oladi, o'zlashtirilgan bilimlari asosida o'z maqsadini, shaxsiy va ijtimoiy mavqei belgilaydi. Bu esa huquqiy demokratik davlat va fuqarolik jamiyati kishisiga xos xususiyatning shakllanishi, unda insonparvarlik, vatanparvarlik, milliy va umuminsoniy qadriyatlarga sodiqlik, ularni asrab-avaylash va takomillashtirib borishga amaliy yordam berish ko'nikmalarini shakllanishi uchun zarur holdir.

Axloq ijtimoiy ong shakllaridan biri sifatida shaxsning xulq-atvori, intizomi, yurish-



turishi va shaxsiy hayotdagi va jamiyatga bo'lgan munosabatlarini tartibga solib turuvchi muayyan me'yor va qoidalar sifatida, yosh avlodda, halollik, poklik, burch, vijdon, e'tiqod, oliyanoblik, fidoyilik, vatanga muhabbat, elni e'zozlash, yo'qsillarga ko'maklashish kabi bir necha insoniy fazilatlarni tarbiyalovchi kuch hamdir. Axloq yo'q joyda inson ijtimoiy shaxs sifatida shakllanmaydi. Faqat mukammal axloq ta'sirida yosh avlod o'zini, yashash mazmunini va maqsadini, ota-ona, xalq, millat, jamiyat oldidagi mas'uliyat va burchni, majburiyatini aniq anglaydi, baxt, iymon, e'tiqod, diyonat, yaxshilik, yovuzlik, yomonlik, adolat kabi fazilatlarini to'g'ri idrok etadi, o'z-o'zini idora qilish me'yorlarini tushunib yetadi va shuning uchun mohiyatan hamda mazmunan dunyoqarash bilan bog'liq bo'ladi.

Axloqning muhim belgilaridan biri – odobdir. Odob axloqiy fazilatlar shaxsning kundalik hayoti, faoliyatida aks etayotganligini ko'rsatuvchi mezondir. Chunki, axloq kishilarning xulq-atvori, yurish-turishini me'yorga, ta'qiblash, baholash bilan, intizom, muomala madaniyati, kattalarga hurmat, kichiklarga izzatni, jamoada o'zini tuta bilishni tarbiyalaydi. O'ziga yuklatilgan mas'uliyatni bajarishga, o'z sha'ni va g'ururini saqlashga undaydi. Shu nuqtai nazardan u dunyoqarash mazmunini to'ldiradi. Bular har bir kishining qadr-qimmatini, uning dunyodagi, ijtimoiy hayotdagi o'rini, jamiyatga munosabati va mas'uliyatini hamda o'z qarashlarini aniqlash uchun omil rolini o'taydi.

Odobda har bir xalqning ijtimoiy ehtiyoj, zaruriyat, qabul qilingan odat, namuna, rasm-rusum, taomil kabi ijtimoiy-shaxsiy me'yorlari mujassamlashgan. Odobsizlik axloqsizlikning bir ko'rinishi sifatida tubanlashgan insonning iymon, vijdon, insof, sharm-hayo, andisha, insonparvarlik, mehnatsevarlik kabi axloqiy mezonlar chegarasidan chekinishdir. Tajribaning ko'rsatishicha, har qanday inson yoshligidan boshlab beodob oilada, beodob kishilar davrasida o'sib ulg'aysa, voyaga yetgach uning ruhiyati, vujudiga singib qolgan beodoblik illatini yo'qotish juda qiyin kechadi.

Muxtasar qilib aytganda, yoshlarimizning odobida mayda-chuyda noaxloqlikka yo'l qo'ymaslik uchun ularning ongi va tafakkurida sog'lom turmush tarzi, milliy va umuminsoniy axloq me'yorlariga hurmat, ehtirom tuyg'usini bolalik paytidan boshlab singdirish zarur.

Darhaqiqat, axloqiy his-tuyg'ular, huquqiy-axloqiy munosabat, go'zallik nuqtai nazaridan idrok qilinadi va baholanadi. Chunki axloqiylik nafosat (go'zallik) bilan chambarchas bog'lanib ketgan ijtimoiy-pedagogik hodisa hisoblanadi. Ayni paytda, shaxsning bilish va xulqining asosini emotsional o'sishining birligi bo'lgan estetik zavqlanish tashkil etadi va shuning uchun nafosat tarbiyasining asosiy qoidalaridan e'tirof etiladi. Shuning uchun estetiklik axloqiylikni samarali tashkil etishning muhim quroli hisoblanadi. Darhaqiqat, go'zallikdan lazzatlanishda faqat san'at asarlaridan emas, balki o'zaro hurmat, jamoadagi izzat, ezgu ishlardan faxrlanish, mukammal xulq-atvor, sadoqat, vijdonan mehnat qilish kabi kategoriyalar ham muhim o'rin tutadi. Bu ijtimoiy hayotda ham, faoliyatda ham taraqqiyot uchun ob'ektiv jarayondir. Mukammal va rivojlangan jamiyatda u kishilar o'rtasidagi munosabatda, xatti-harakatlarda, xulq-atvorda namoyon bo'ladi, ayrim insonlar, ijtimoiy guruh, qatlamlarning qarashlari va tasavvurlarida o'z ifodasini topadi, san'at asarlari, ishlab chiqarish qurollarida mujassamlashadi.

Inson tabiatan go'zallikka intiladi. Uning axloqiy xatti-harakatlari, xulq-odoblari, his-tuyg'ulari, tasavvurlari, go'zallik, ya'ni orzu-umid, maqsad-istak, shodlik, sevinch emotsional holatlarsiz rivojlana olmaydi. Zero, burch, majburiyat, mas'uliyat, o'zaro hurmat, insonparvarlik, oliyanoblik kabi axloqiy fazilatlar nafosat nuqtai nazaridan qabul qilinib, shaxsiy mulkka aylansa, ijtimoiy ahamiyat kasb etadi. Chunki, go'zallik bu faoliyatning o'zi, tabiat hamda inson mehnati natijalari esa insoniy munosabatlarning mukammalligidir. Bundan nafosat voqeikdagi narsa va hodisalarni go'zallik nuqtai nazardan ifodalab, unga mukammallik yo'nalishida munosabatda bo'lishni anglatuvchi estetik ongni shakllantiradi. «U ong ijtimoiy ong shakllaridan biri sifatida axloqiy ong, siyosiy ong, huquqiy ong, diniy ong, falsafiy ong kabi ijtimoiy hodisalar bilan bir qatorda turib, ma'naviy-ruhiy voqea-hodisalar majmui sifatida ijtimoiy hayot zaminida vujudga

keladigan estetik his, estetik did, fikr, orzu-qarash, nazariya tizimini anglatadi.

Estetik qarashlar – bu voqelik va san’atdagi go’zallik to’g’risidagi g’oyalalar, fikrlar, tasavvurlar, mulohazalar yig’indisidir. Estetik qarashlar ham estetik ong, estetik his-tuyg’u, estetik madaniyat asosida shakllanib voqelikni in’ikos qilish shaklidir. Bunda estetik qarashlar faqat mavjud voqealar, hodisalarni in’ikos etish bilan chegaralanmay, balki kelajakda u qanday bo’lishi kerakligini ham tasavvurlarda ifodalaydi. Bunda inson faqat tabiat, jamiyat, san’at asarlaridagi go’zallikka munosabat bildirish bilan cheklanmay, balki ezgu ishlar, yutuqlar, ijodiy faoliyat natijalarini tasavvur qiladi, ulardan zavqlanadi va lazzatlanadi. Shu nuqtai nazardan estetik qarashlar, axloqiy qarashlar bilan hamohangdir. Zero, axloqan barkamol inson, estetik ong, estetik his-tuyg’u, estetik idealga ega bo’lgan shaxsdir. Chunki, estetik ideal zamirida nafosat, mukammallik, adolat, olijanoblik, insonparvarlik, millatparvarlik, xalqsevarlik kabi axloqiy-estetik fazilatlar mujassamlashgan. Bu yaqinlik, bu aloqadorlik, bu hamohanglilik mohiyatidan kelib chiqib, aytish mumkinki, axloqiy xulq-atvor, axloqiy munosabatlar, xatti-harakatlar, muomala madaniyati go’zallik nuqtai nazaridan idrok qilinib, baholansa, o’z navbatida yuksalish insonni axloqiy faoliyatga tayyorlaydi. Bundan kelib chiqib aytish mumkinki, axloqiy qarashlar, estetik qarashlar bilan uyg’unlashib, axloqiy-estetik dunyoqarashni tashkil etadi va insonning xulq-atvorini, odobini, e’tiqodini, aql-zakovatini, voqelikni go’zallik qonunlari asosida anglashga undaydi. Bu esa o’z navbatida demokratik huquqiy davlat a’zosi egallashi kerak bo’lgan ijtimoiy fazilatdir.

Rivojlanishni hech qachon orqaga qaytmaydigan, kelajakka yo’naltirilgan, zaruriylik bilan bog’liq hodisa deb qabul qilmoq kerak. Shu nuqtai nazardan rivojlanishni shaxsga nisbatan qo’laydigan bo’lsak, u insonning fiziologik, ruhiy-pedagogik, ma’naviy-intellektual o’sishini ta’minlovchi, miqdor o’zgarishdan sifat o’zgarishlarga o’tadigan holat hisoblanadi. Bo’lajak kasb ta’limi o’qituvchilarda axloqiy-estetik dunyoqarashni rivojlantirish – ularda Respublikada huquqiy demokratik o’zgarishlarni chuqurlashtirish, fuqarolik jamiyati asoslarini shakllantirish sharoitida go’zal ijtimoiy-iqtisodiy hayot, mukammal jamiyat to’g’risidagi tasavvurlarga ega bo’lgan va yot mafkuraviy qarashlar hamda g’oyalarga qarshi kurasha oladigan yangi insonlarni shakllantirishga qaratilgan ta’lim-tarbiya jarayonini ifodalovchi ijtimoiy-pedagogik hodisa deb ta’kidlash ayni muddao bo’ladi.

Shundan kelib chiqib, aytish mumkinki, barkamol insonlarning dunyoqarashini tarkib toptirishda ham, mukammal jamiyat quruvchilari va milliy mafkurani chuqur egallagan mutaxassislarni tayyorlashda ham axloqiy-estetik dunyoqarashni rivojlantirish muhim pedagogik ahamiyat kasb etadi. Chunki, axloqiy-estetik dunyoqarashi rivojlangan inson tabiatni asraydi va uni ko’paytirishga, umuminsoniy qadriyatlarga sodiq qolishga, miliy ongini yuksaltirishga, mamlakat ravnaqiga o’z hissasini qo’shib, zimmasidagi burch va majburiyatlarni to’la bajarishga nisbatan mas’uliyat bilan yondashadigan bo’ladi.

E’tirof etib o’tish joizki, O’zbekiston mustaqillikka erishgandan so’ng o’quvchi-yoshlar ongida milliy mafkura talablariga xos bo’lgan dunyoqarashni rivojlantirish zaruriyati paydo bo’ldi. Bu dunyoqarash xalqimizning udumlari, an’analari, madaniyati, tili, tarixi va ruhiyatiga asoslanib, yoshlar ongida ishonch, mehr-oqibat, ma’rifat va shafqat kabi tuyg’ularni singdirishi lozim. Ushbu ehtiyoj va talabdan kelib chiqib bo’lajak kasb ta’limi o’qituvchilarida axloqiy-estetik dunyoqarashni rivojlantirish ijtimoiy-pedagogik hodisa sifatida e’tirof etiladi va u quyidagi yo’nalishlarda namoyon bo’ladi:

1. Milliy mustaqillikni mustahkamlash, kelajagi buyuk davlatni bozor iqtisodiyotiga bosqichma-bosqich o’tishini ta’minlash va buning uchun yangi ijtimoiy-iqtisodiy, siyosiy-ma’naviy munosabatlarni qaror topa borishi, mamlakatda amalga oshirilayotgan barcha islohotlarning inson manfaatlariga xizmat qilishining yo’lga qo’yilganligi hamda barkamol avlodni voyaga yetkazish mutasaddi tashkilotlarning ustuvor vazifasiga aylanganligi.

2. Kasb egalarida axloqiy-estetik dunyoqarashni rivojlantirish mohiyat-e’tibori bilan

huquqiy demokratik davlatni qurishni takomillashtirish va fuqarolik jamiyati asoslarini shakllantirishning xalq irodasiga, ruhiyatiga, milliy tuyg'ulariga, orzu-intilishlariga mos bo'lishini ta'minlashning lozimligi.

3. Albatta, mamlakatdagi yangilanishlar millat va Vatan manfaatlarini, kelajak rejalar, milliy an'analarimiz mazmuni va ruhiyatiga mos holda rivojlanadi. Bu esa, o'z navbatida mamlakatda olib borilayotgan islohotlar jarayoni taraqqiyotining turli jabhalari (siyosiy, huquqiy, ma'naviy, iqtisodiy va h.k) dagi ijobiy o'zgarishlarga har bir inson, ayniqsa, yoshlar to'g'ri munosabatda bo'lishi lozimligining zaruriy ehtiyojga aylanganligi.

4. Bo'lajak mutaxassislarning pedagogik tafakkurining yangilanishini taqozo etadigan eng muhim vazifa ma'naviy poklanish, ma'naviy yuksalishning iqtisodiy o'nglanish va iqtisodiy rivojlanish bilan uyg'unlashib borishi uchun milliy istiqbol mafkurasining asosiy maqsad va g'oyalari hayotga tadbqiq etish yo'lida xizmat qilishdir. Mazkur maqsad va g'oyalari mehnatkashlar manfaatini ifoda etgani bois ularni ma'naviy-iqtisodiy turmush tarzining tarkibiy qismiga aylantirishning muhim ahamiyat kasb etayotganligi.

5. Fuqarolik jamiyatini qurish jarayonida davlatchilik rivojlanadi va unda boshqaruvning turli xil vazifalari bevosita xalq ommasi tomonidan amalga oshiriladi. Buning uchun oliy ma'lumotli mutaxassislar mamlakatda qabul qilinayotgan qonun va boshqa direktiv hamda normativ hujjatlarning asl mohiyatini, ulardagi g'oyalari, tavsiyalar, ko'rsatmalar mazmunini keng xalq ommasi ongiga yetkazishi uchun ulardan xabardorlik, bilimdonlik, ma'rifatlilik talab etiladi. Zero, huquqiy jamiyat va ma'rifatli, barkamol avlod tushunchalari hamohangligining kundalik iste'molga kirganligi.

6. Ma'lumki, mamlakatimiz azaldan bashariyat madaniyati, ma'naviyati, tafakkuri xazinasiga ulkan hissa qo'shgan al-Xorazmiy, al-Farg'oniy, Abu Nasr Farobiy, Abu Rayhon Beruniy, Ibn Sino, Ahmad Yassaviy, Imom Buxoriy, Xoja Bahouddin Naqshband, Imom at-Termiziy, Amir Temur, Mirzo Ulug'bek, Alisher Navoiy, Bobur singari yuzlab ajdodlarni elga tanitgan yurtidir. Ularning falsafiy-pedagogik tafakkuri bilan yaratilgan, ma'naviyatlilik, adolatparvarlik, insonparvarlik g'oyalari bilan sug'orilgan va Sharq pedagogikasi asosini tashkil etgan ta'limotlarini yoshlar ongiga singdirish, ularda ilm-fanga intilish hissiyotlarini tarbiyalashi tabiiy holdir. Bu o'z navbatida har bir mutaxassisda pedagogik tafakkur, axloqiy-estetik dunyoqarash shakllanishi lozimligini taqozo etganligidir.

7. Bo'lajak kasb ta'limi o'qituvchilarida axloqiy-estetik dunyoqarashni rivojlantirish o'z mazmun-mohiyatiga ko'ra, mutaxassisning faoliyatidan chetda kechadigan jarayon emas. Chunki u nafaqat umumjamiyat miqyosidagi, balki har bir mutaxassisni barkamolligi uchun ham zarur bo'lgan jarayondir. Shu ma'noda, u ham jamiyat ma'naviy qiyofasini belgilab beradigan ham ijodiy mehnat muhofazasini ta'minlaydigan islohotning maydonga kelganligidir.

Mamlakatimizda bu borada juda keng ko'lamli ishlar amalga oshirilmoqda. Bugun yuksak ma'naviy-axloqiy salohiyat, yuqori malakaga ega bo'lgan mutaxassis-kadrlarni tayyorlashni zamon talablari darajasiga ko'tarish borasida respublika jamoatchiligi salmoqli ishlarni amalga oshirmoqda. «Ta'lim to'g'risida»gi Qonun va «Kadrlar tayyorlash milliy dasturi»da nazarda tutilgan vazifalarni amalga oshirish maqsadida mamlakatda muayyan imkoniyatlar yaratilgan. Jumladan, respublikada ijtimoiy-siyosiy barqarorlik o'rnatilgan, bilim olish, o'z kasbiy tayyorgarligini yuksaltirish uchun ta'lim muassasalarida yoshlarning ma'naviy, siyosiy, iqtisodiy haq-huquqlari qonun bilan kafolatlangan hamda yoshlarning ma'naviy-ma'rifiy salohiyatini rivojlantirish ustuvor masala qilib belgilangan.

#### Adabiyotlar

1. Mirziyoev Sh.M. Buyuk kelajagimizni mard va oliyjanob halqimiz bilan birga quramiz. –Toshkent: O'zbekiston, 2017. –488 bet.

2. Abdullayeva Sh.A. Hamkorlik pedagogikasi. –Toshkent: fan va axborot texnologiyalari, 2017. –178 bet.

## **08.00.00 - ИҚТИСОДИЁТ ФАНЛАРИ**

### **ЯНГИ ЎЗБЕКИСТОН ШАРОИТИДА ИНВЕСТИЦИЯ ЛОЙИХАЛАРИНИ КРЕДИТЛАШ МУАММОЛАРИ**

*Наврүзова Мохигул Хайдаровна,*

*Ўзкомназоратнинг Бухоро вилояти Худудий инспекцияси бошлиғи, Бизнес ва  
тадбиркорлик Олий мактаби 1-босқич тингловчи магистранти*

*Аннотация. Мақолада инвестицион лойиҳаларни молиялаштиришда кредитлаш ва бунда тижорат банкларининг роли ўрганилган, таҳлил қилинди. Ривожланган хорижий мамлакатларнинг инвестицион лойиҳаларни молиялаштириш йўналишидаги тажрибалари ўрганилиб, улардан Ўзбекистон шароитида фойдаланиш имкониятлари бўйича тавсиялар берилган.*

*Калит сўзлар: инвестицион лойиҳа, кредитлаш амалиёти, Янги Ўзбекистон, кредит портфели.*

Кириш. Жаҳонда глобаллашув жараёнларининг кучайиб бориши билан миллий иқтисодиёт рақобатдошлигини ошириш масалалари тобора долзарб аҳамият касб этиб бормоқда. Жумладан, ҳозирда ва бундан кейинги даврда Ўзбекистон олдида турган “энг устувор вазифа – бу таркибий ўзгаришлар сиёсатини олиб бориш, sanoatни диверсификация қилиш, ишлаб чиқаришни техник ва технологик модернизация қилиш, ахборот-коммуникация тизимларини кенг жорий этиш ҳисобидан иқтисодиётимизнинг рақобатдошлигини оширишни таъминлашдан иборатдир”. Ўзбекистонда амалга оширилаётган ижтимоий-иқтисодий ўзгаришларнинг таҳлили шуни кўрсатадики, қўлга киритилаётган ютуқ ва муваффақиятларда иқтисодиётни модернизациялаш ҳамда диверсификациялаш, бунинг учун эса фаол инвестиция сиёсатини юритишнинг ўрни жуда муҳимдир.

Тижорат банклари фаолиятининг инвестицион лойиҳаларни молиялаштиришдаги роли борасида Ш.Мирзиёев томонидан «Банк инвестиция фаолиятига ўз маблағлари билан бирга, ташқаридан молиялаштириш манбаларини жалб этиш бўйича чора-тадбирлар ишлаб чиқиши керак», [1] дея таъкидлангани ҳамда, Ўзбекистонда 2020 йилни “Илм маърифат ва рақамли иқтисодиётни ривожлантириш” деб эълон қилингани ва унинг Дастурида инвестицион лойиҳаларни мамлакатда ишлаб чиқаришга кенг татбиқ этиш ва уни ҳар томонлама қўллаб-қувватлаш, иқтисодиётнинг ривожланишини барча босқичларида инвестицион лойиҳаларни молиявий таъминлаш масалалари инобатга олинганлиги ушбу мавзунинг бугунги кундаги долзарблигини кўрсатади. Ўзбекистонда иқтисодиётни ривожлантириш йўлида охириги 10 йилда тижорат банклари томонидан кредитлаш ҳажми 35 маротаба кўпайгани албатта қувонарли. Бироқ, бизга маълумки ривожланиш ва тараққиёт жараёни шиддатли рақобат тус олиб, муаммолар асосида мукамаллашиб боради. Банklar томонидан инвестицион лойиҳаларини молиялаштиришда, уларни ликвидлилиги паст деган баҳо берилмоқда. Бу ушбу корхоналарга банк кредитларини ажратишда муаммоларни юзага келтириб чиқармоқда. Ушбу муаммоларни ҳал қилиш йўллари ва бошқариш усуллариининг илмий-назарий ҳамда услубий жиҳатдан чуқур тадқиқ этиш муҳим вазифа ҳисобланади.

Адабиётлартаҳлили. Иқтисодиёт тармоқларига инвестициялар, шу жумладан, хорижий инвестицияларни жалб этишни тадқиқ этишга қаратилган илмий изланишлар хорижлик иқтисодчи олимларидан Ю.А.Чайран, А.А.Лукьянова, М.П.Кукла, И.Б.Бродский, Ж.Ж.Ахмедов, Г.А.Шмарловская, Е.Н.Петрушкевич, Д.В.Муха ва бошқаларнинг тадқиқот

ишларида ўз ифодасини топган. Ўзбекистон шароитида инвестициялар, хусусан, хорижий инвестицияларни жалб этишнинг турли масалаларига оид илмий изланишларни қатор олим ва мутахассислар, жумладан А.Ш.Бекмуродов, Ф.М.Рахматуллаева, Ғ.Ў.Шомиев, Э.А.Махмудов, Ж.М.Азимов, С.А.Абдурахимова, Ж.А.Акрамов ва бошқаларнинг илмий ишларида тадқиқ этилган.

Бурханов (2019) инвестиция фондларининг молиявий хавфсизлигини таъминлаш омилларига эътибор қаратади. У кишининг илмий хулосалари хўжалик субъектининг молиявий барқарорлигини акс эттирувчи кўрсаткичларни шакллантиришга бўлган ёндашув билан асослаб берилди. Жумладан, қуйидаги хулосаларни келтириб ўтади:

- инвестицион фонднинг молиявий манфаатларини ҳ и м о я қилишни таъминлайдиган жараён;
- инвестицион фонднинг иқтисодий ривожланиш ва барқарорлиги омилларидан бири;
- инвестицион фонд молиявий хавфсизлик даражасини аниқлаш учун тегишли микдорий ва сифат кўрсаткичларининг комбинациясидан иборат чегара бўлиши керак.

Алтиев ва Қаюмов (2019) ўзларининг мақолаларида мамлакат миллий иқтисодиёти хавфсизлигини таъминлашда унга таъсир ютувчи ички ва ташқи таъсирларни тизимлаштириб беради. Уларнинг айримларини қуйида кўриш мумкин:

а) Ички омиллар:

- барқарор иқтисодий ўсиш даражаси;
- аҳолининг кам таъминланган ва ижтимоий ҳимояга муҳтож аҳоли қатламининг умумий аҳоли сонидаги улуши;
- давлат бошқарув тизимининг барча бугинларида коррупциянинг мавжудлик даражаси;

б) ташқи омиллар:

- жаҳон бозорларида кучли рақобат муҳитининг мавжудлиги ва уларга нисбатан кучли ҳимоя тизимининг мавжуд эмаслиги;
- миллий иқтисодиётнинг ташқи савдо сотиқ шартларига юқори даражада боғлиқликнинг ва қарамликнинг мавжудлиги;
- илғор замонавий технологияларни яратилиш даражасининг пастлиги ҳамда мазкур дастурий таъминот турларини ишлаб чиқишда рақобат бозорида ортга қолиш ҳолатининг мавжудлиги;

хорижий давлатлар томонидан турли молиявий санкцияларни қўлланилиши.

Жалилов (2018) ўзининг тадқиқотида ёкилги-энергетика тармоғини таҳлил этиб,

Ўзбекистонда инновацион бозорнинг шаклланиши мамлакатнинг барқарор иқтисодий ўсишини таъминловчи, иқтисодиёт интенсив тармоқлари ривожланиш механизмида асосий элементлардан бўлиб малакали илмий-техник, технологик ва молиявий менежмент орқали қўллаб-қувватланиши лозим, деган хулосага келади.

Адабиётлар таҳлили асосида қуйидаги хулосаларни шакллантириш мумкин:

- инновацион-инвестицион фаолиятни бирга олиб борилиши иқтисодий хавфсизликни фундаментал жиҳатдан мустақкамлашга хизмат қилади;
- молиявий манфаатларни барқарорлигини таъминлаш учун миллий иқтисодиёт хавфсизлигига таъсир этувчи ички ва ташқи омилларни инобатга олиш муҳим ҳисобланади;
- замонавий технологияларнинг жорий этилмаганлиги иқтисодий хавфсизликка сезиларли салбий таъсирни юзага келтириши мумкин.

Бу борада ҳуқуқий шарт-шароитларни яхшилаш мақсадида республикамизда қонун, қарорлар қабул қилинганлиги инвестиция жараёнларини ҳуқуқий жиҳатдан янада такомиллаштиришга замин яратади.

Жаҳон иқтисодиётидаги барқарорликни таъминлаб туриш мақсадида Бирлашган

миллатлар ташкилоти томонидан ҳам қатор ҳужжатлар қабул қилинмоқда. Жумладан, 2015 йил 27 сентябр куни 70-ассемблеясида Барқарор ривожланиш мақсадлари (Sustainable Development Goals) қабул қилиниши ҳисобланади. Мазкур ҳужжатнинг эълон қилиниши билан мамлакатлар олдига қатор вазифалар қўйилди. Сабаби, белгиланган 17 мақсадга эришиш учун миллий иқтисодийётлар зиммасига қатор вазифаларни ҳал этиш масалалари қўйилди. Шу боисдан, Ўзбекистон ҳам ушбу 17 мақсадга эришишини ўзида акс эттирган Ўзбекистон Республикаси Вазирлар Маҳкамасининг 2018 йил 21 октябрда “2030 йилгача бўлган даврда барқарор ривожланиш соҳасидаги миллий мақсад ва вазифаларни амалга ошириш чора-тадбирлари тўғрисида”ги 841-сонли қарори қабул қилинди.

Ушбу ҳужжатга кўра, БМТ томонидан тавсия этилган Барқарор ривожланиш мақсадларидан келиб чиқиб мамлакатимиз учун Миллий мақсадлар белгиланди. Натижада ушбу мақсадларга эришиш учун қатор 125 та вазифалар давлат бошқарув органлари ва бошқа муассасалар зиммасига юклатилган. Ушбу вазифаларни ижросини таъминлаш орқали иқтисодий барқарорликка эришилади.

Умуман олганда, Барқарор ривожланиш мақсадлари қуйидаги – иқтисодий, ижтимоий ва экологик – учта йўналишни ўзида акс эттирган ҳолда шакллантирилган. Албатта иқтисодий ҳафсизлик масалаларини нафақат иқтисодий кўрсаткич меъёрларини белгилаш, балки ижтимоий-экологик индикаторларни инobatга олган ҳолда шакллантириш замонавий иқтисодий қарашнинг намунаси, деб ҳисоблаймиз.

Фаол инвестиция сиёсати мамлакатимизни модернизация қилиш ва янгилаш бўйича амалга оширилаётган чора-тадбирларнинг энг муҳим шарти ва манбаи бўлиши керак. Ўзбекистонда сўнгги беш йил мобайнида инвестицияларнинг йиллик ўсиш суръати 9 фоиздан зиёдни ташкил этмоқда ва бу дунёдаги юқори, барқарор кўрсаткичлардан бири ҳисобланади. Жаҳон миқёсида глобал молиявий-иқтисодий инқироз давом этаётганини инobatга оладиган бўлсак, бугунги мураккаб шароитда эришилган бу натижанинг аҳамияти ва моҳияти янада яққол аён бўлади.

Ушбу қонунлар туфайли республикада халқаро талабларга жавоб берадиган инвестиция иқлимни яратишда муҳим ҳужжат бўлади. Шунинг ҳам таъкидлаб ўтиш лозимки, Ўзбекистонда хорижий сармоя оқимининг кўпайишига кўмаклашувчи юқори самарали имтиёзлар ва рағбатлар тизими меъёрий – ҳуқуқий ҳужжатлар томонидан яратилган ва улар такомиллашиб бормоқда.

Инвестицион кредит рискининг юзага келишига қуйидаги ҳоллар сабаб бўлади:

а) турли хил макро ва микро иқтисодий омиллар, иқтисодий қонунчилик ва меъёрлардаги ўзгаришлар;

б) қарз олувчи фаолиятида бўладиган иқтисодий ва сиёсий муҳитдаги ўзгаришлар, 23салбий ҳоллар туфайли олинган кредитни тўлашга мос пул оқимини ташкил қила олмаслик;

в) инвестицион кредитни таъминланганлиги учун олинган гаровнинг қиймати ва сифати бўйича тўлиқ ишончнинг йўқлиги;

г) юқори билимга эга бўлган банк ходимлари ва мижозларнинг етишмаслиги;

д) қарз олувчи субъектнинг маҳаллий ёки давлат миқёсида обрўсининг тушиб кетиши, унинг ишчанлик фаолиятида юзага келган ўзгаришлар ва б.

Инвестиция лойиҳаларини молиялаштиришда кредитнинг родини оширишни таъминлаш масаласини ҳал этишда қуйидагиларга аҳамият бериш мақсадга мувофиқдир:

- инвестиция лойиҳаларини кредитловчи субъектлар фаоллигини оширишда маълум имтиёзлар бериш ва тегишли меъёрий ҳужжатларни мавжудлигини таъминлаш;

- инвестиция лойиҳаларини тайёрлаш босқичларини имкон қадар юксалтириш бўйича меъёрий-ҳуқуқий ҳужжатлар ишлаб чиқиш;

- иқтисодийётда кредит турларини кўпайтириш ва такомиллаштириш билан бир

қаторда, кредит таъминотини нодавлат корхоналари ва банклар зиммасига ўтказиш;  
- инвестиция лойиҳаларини чет эл кредитлари билан таъминлашда мамлакат билан, тадбиркор билан, чет эл инвесторлари билан боғлиқ омилларнинг ҳар бирини манфаатини ҳисобга олиш.

Хулоса. Мамлакатимизда инвестицияларни молиялаштириш, кредитлаш ва лойиҳавий молиялаштиришни ривожлантириш шунинг учун ҳам мақсадга мувофиқки, ҳар хил тижорат лойиҳалари, ғояларини узоқ муддатли кредитлашга муҳтож корхоналар сони тобора кўпайиб бораёпти. Бунда кредит ресурслари айланма воситалар харид қилишга эмас, балки стратегик ривожланиш дастурларини молиялаштиришга йўналтирилиши назарда тутилади. Маълумки, бу ҳолда жойлаштирилган ресурслар анча узоқ вақтдан кейин ва аксарият ҳолларда тижорат лойиҳаларини амалга ошириш натижасида шаклланувчи даромадлар ҳисобидан қайтиб келади.

Шундай қилиб, ўтилган амалий тавсиялар амалга ошириш айти пайтда банклар томонидан инвестицион лойиҳаларни молиялаш орқали пировард натижада Ўзбекистон иқтисодиётининг янада кучли, барқарор ва мутаносиб ривожланган ҳолда майдонга чиқиши, жаҳон бозорларида ўзимизнинг мустаҳкам ўрнимизни эгаллаш, шулар асосида изчил иқтисодий ўсишни таъминлаш, халқимизнинг ҳаёт даражаси ва фаровонлигини янада ошириш бўйича олдимизда турган устувор вазифаларни муваффақиятли ҳал этиш учун ишончли замин яратади. Сабаби айнан банклар, таъбир жоиз бўлса, бутун иқтисодиётимизни озиклантириб турадиган қон томирлари ҳисобланади, мамлакатимизнинг молиявий иқтисодий барқарорлиги кўп жиҳатдан уларнинг самарали фаолиятига боғлиқ.

Фойдаланилган адабиётлар рўйхати:

1. The World Bank (2020) Global Economic Prospects, Slow Growth, Policy challenges. International Bank for Reconstruction and Development /The World Bank, January 2020. p. 334.
2. Абулқосимов М.Х. (2017) Шахс иқтисодий хавфсизлигига таҳдидлар ва уларни олдини олиш йўллари//Иқтисод ва молия журнали. – Т.: №12. – Б.19-26.
3. Абулқосимов Ҳ.П. (2006) Иқтисодий хавфсизлик. -Т.: Akademiya, 221 бет.
4. Алтиев Қ.С., С.А.Қаюмов (2019) Иқтисодий хавфсизликни таъминлаш орқали рақамли иқтисодиётни ривожлантиришга эришиш масалалари//“Халқаро молия ва ҳисоб” илмий электрон журнали. декабрь, , 6-сон.
5. Бурханов А.У. (2019) Инвестиция фондларининг молиявий хавфсизлигини таъминлаш//Илм-фан ва инновацион ривожланиш журнали. – Т.: №4. –Б.6-13. Манба: <http://indep.uz/uploads/journals/591575019110>

